

ПАЁМИ

ДОНИШГОҶИ МИЛЛИИ ТОҶИКИСТОН
Баҳши илмҳои иҷтимоӣ–иқтисодӣ ва ҷамъиятӣ
2024. №8.

ВЕСТНИК

ТАДЖИКСКОГО НАЦИОНАЛЬНОГО
УНИВЕРСИТЕТА
Серия социально-экономических и общественных наук
2024. №8.

BULLETIN

OF THE TAJIK NATIONAL UNIVERSITY
Series of economic and social sciences
2024. No.8.



МАРКАЗИ
ТАБЪУ НАШР, БАҶГАРДОН ВА ТАРҶУМА
ДУШАНБЕ – 2024

**ПАЁМИ ДОНИШГОҲИ МИЛЛИИ ТОҶИКИСТОН
БАХШИ ИЛМҲОИ ИҶТИМОЙ-ИҚТИСОДӢ ВА ҶАМЪИЯТӢ**

Муассиси маҷалла:
Донишгоҳи миллии Тоҷикистон
Маҷалла соли 2012 таъсис дода шудааст.

САРМУҲАРРИР:

Насриддинзода Эмомалӣ *Доктори илмҳои ҳуқуқшиносӣ, профессор, узви вобастаи АМИТ, ректори Сайфиддин Донишгоҳи миллии Тоҷикистон*

МУОВИНИ САРМУҲАРРИР:

Сафармамадов Сафармамад *Доктори илмҳои химия, профессор, муовини ректор оид ба илми Донишгоҳи миллии Тоҷикистон*

Муборакшоевич

МУОВИНИ САРМУҲАРРИР:

Исмонов Кароматулло *Доктори илмҳои филологӣ, дотсент, директори Маркази таъбу нашр, баргардон ва тарҷумаи Донишгоҳи миллии Тоҷикистон*

ҲАЙАТИ ТАХРИРИЯ:

иқтисод

Ғаниев Таваралӣ Бобоевич *Доктори илмҳои иқтисодӣ, профессор*

Давлатзода *Доктори илмҳои иқтисодӣ, профессор*

Қудрат Қамбар *Доктори илмҳои иқтисодӣ, профессор*

Чая Владимир Тигранович *(Федератсияи Россия)*

Иброҳимзода Илҳомуддин *Доктори илмҳои иқтисодӣ, профессор*

Рачабалӣ

Исайнов Ҳисайн Раҳимович *Доктори илмҳои иқтисодӣ, профессор*

Исраилов Мукаш Исраилович *Доктори илмҳои иқтисодӣ, профессор*

Калемуллоев Мунир *(Чумҳурии Қирғизистон)*

Воҳидович *Доктори илмҳои иқтисодӣ, дотсент*

Кодирзода Диловар Баҳриддин *Доктори илмҳои иқтисодӣ, профессор*

Низомов Самариддин *Доктори илмҳои иқтисодӣ, профессор*

Фаҳриевич

Доктори илмҳои иқтисодӣ, профессор

Доктори илмҳои иқтисодӣ, профессор

Низомова Тухфамо

Давлатовна

Одинаев Ҳаёт Абдулҳақович *Доктори илмҳои иқтисодӣ, профессор*

Умаров Ҳочимухаммад *Доктори илмҳои иқтисодӣ, профессор*

Файзуллоев Машраб *Доктори илмҳои иқтисодӣ, профессор*

Курбоналиевич

Шамсов Илос Сафарович *Доктори илмҳои иқтисодӣ, профессор*

ҳуқуқшиносӣ

Азиззода Убайдулло Абдулло *Доктори илмҳои ҳуқуқшиносӣ, профессор*

Ғаюров Шукрулло *Доктори илмҳои ҳуқуқшиносӣ, профессор*

Кароматуллоевич

Диноршоев Азиз Мусоевич *Доктори илмҳои ҳуқуқшиносӣ, профессор*

Муртазозода Чамшед Сайдалӣ *Доктори илмҳои ҳуқуқшиносӣ, профессор*

Раҳмон Дилшод Сафарбек *Доктори илмҳои ҳуқуқшиносӣ, профессор*

Сотиволдиев Рустам *Доктори илмҳои ҳуқуқшиносӣ, профессор*

Шарофович

Шарипов Тақдиршо *Доктори илмҳои ҳуқуқшиносӣ, профессор*

Шарифович

сиёсатиносӣ

Зокиров Гулмаҳмад *Доктори илмҳои сиёсӣ, профессор*

Нозимович

Курбонов Абдурахмон *Доктори илмҳои фалсафа, профессор*

Шерович

Маҳмадизода Нозим *Доктори илмҳои фалсафа, профессор*

Давлатмурод

Мухаммад Абдурахмон Наврӯз *Доктори илмҳои сиёсӣ, профессор, узви вобастаи АМИТ*

Нуриддинов Раймалихон *Доктори илмҳои сиёсӣ, профессор*

Шаҳбозович

Потселуев Сергей Петрович *Доктори илмҳои сиёсӣ, профессор*

(Федератсияи Россия)

Сафарализода Хучамурод *Номзади илмҳои сиёсӣ, дотсент*

Қуддусӣ

Сафранчук Иван Алексеевич *Номзади илмҳои сиёсӣ (Федератсияи Россия)*

Маҷалла ба Феҳристи нашрияҳои илми тақризиавандаи Комиссияи олии аттестатсионии назди Президенти Чумҳурии Тоҷикистон ва Комиссияи олии аттестатсионии Федератсияи Русия ворид гардидааст.

Маҷалла мақолаҳои илми соҳаҳои зерини илмро барои чоп қабул менамояд:

илмҳои иқтисодӣ:

илмҳои ҳуқуқшиносӣ:

илмҳои сиёсӣ:

Маҷалла дар Индекси иқтибосҳои илмии Русия (РИНЦ) ворид карда шудааст.

Маҷалла бо забонҳои тоҷикӣ, русӣ ва англисӣ нашр мешавад.

Матни муқаммал маводи чопӣ дар сомонии расми маҷалла ҷойгир карда шудааст (www.vestnik-tnu.com).

**Паёми Донишгоҳи миллии
Тоҷикистон.**

**Бахши илмҳои иҷтимоӣ-иқтисодӣ
ва ҷамъиятӣ**

– 2024. – №8.

ISSN 2413-5151

Маҷалла дар Вазорати фарҳанги
Чумҳурии Тоҷикистон ба қайд

гирифта шудааст.

Маҷалла дар Маркази таъбу нашр,
баргардон ва тарҷумаи ДМТ барои

нашр таҳия мегардад. Нишонии
Марказ:

734025, Чумҳурии Тоҷикистон,
ш. Душанбе, хиёбони Рудақӣ, 17.

Сомонаи маҷалла: www.vestnik-tnu.com

E-mail: vestnik-tnu@mail.ru

Тел.: (+992 37) 227-74-41



**ВЕСТНИК ТАДЖИКСКОГО НАЦИОНАЛЬНОГО УНИВЕРСИТЕТА
СЕРИЯ СОЦИАЛЬНО-ЭКОНОМИЧЕСКИХ И ОБЩЕСТВЕННЫХ НАУК**

Учредитель журнала:
Таджикский национальный университет
Журнал основан в 2012 г.

ГЛАВНЫЙ РЕДАКТОР ЖУРНАЛА:

Насриддинзода Эмомали *Доктор юридических наук, профессор, член-корреспондент НАНТ, ректор*
Сайфиддин *Таджикского национального университета*

ЗАМЕСТИТЕЛЬ ГЛАВНОГО РЕДАКТОРА:

Сафармамадов Сафармамад *Доктор химических наук, профессор, проректор по науке Таджикского национального университета*
Муборакшоевич

ЗАМЕСТИТЕЛЬ ГЛАВНОГО РЕДАКТОРА:

Исмонов Кароматулло *доктор филологических наук, доцент, директор Издательского центра Таджикского национального университета*

ЧЛЕНЫ РЕДАКЦИОННОЙ КОЛЛЕГИИ:

	Экономика
Ганиев Таварали Бобоевич	<i>Доктор экономических наук, профессор</i>
Давлатзода	<i>Доктор экономических наук, профессор</i>
Кудрат Камбар	
Иброхимзода Илхомуддин	<i>Доктор экономических наук, профессор</i>
Раджабали	
Исайнов Хисайн Рахимович	<i>Доктор экономических наук, профессор</i>
Исраилов Мукаш Исраилович	<i>Доктор экономических наук, профессор (Кыргызская Республика)</i>
	<i>Доктор экономических наук, доцент</i>
Калемуллоев Мунир Вохидович	
Кодирзода Диловар Бахриддин	<i>Доктор экономических наук, профессор</i>
Низомов Самариддин	<i>Доктор экономических наук, профессор</i>
Фахриевич	
Низомова Тухфамо Давлатовна	<i>Доктор экономических наук, профессор</i>
Одинаев Хаёт Абдулхакович	<i>Доктор экономических наук, профессор</i>
Умаров Ходжимухаммад	<i>Доктор экономических наук, профессор</i>
Файзуллоев Машраб	<i>Доктор экономических наук, профессор</i>
Курбоналиевич	
Чая Владимир Тигранович	<i>Доктор экономических наук, профессор (Российская Федерация)</i>
Шамсов Илёс Сафарович	<i>Доктор экономических наук, профессор</i>

	Юриспруденция
Азиззода Убайдулло Абдулло	<i>Доктор юридических наук, профессор</i>
Гаюров Шукрулло	<i>Доктор юридических наук, профессор</i>
Кароматуллоевич	
Диноршоев Азиз Мусоевич	<i>Доктор юридических наук, профессор</i>
Муртазозода Джамшед Сайдали	<i>Доктор юридических наук, профессор</i>
Рахмон Дилшод Сафарбек	<i>Доктор юридических наук, профессор</i>
Сотиволдиев	<i>Доктор юридических наук, профессор</i>
Рустам Шарофович	
Шаринов Такдиршо	<i>Доктор юридических наук, профессор</i>
Шарифович	

	Политология
Зокиров Гулмахмад Нозимович	<i>Доктор политических наук, профессор</i>
Курбонов Абдурахмон Шерович	<i>Доктор философских наук, профессор</i>
Махмадизода Нозим	<i>Доктор философских наук, профессор</i>
Давлатмурод	<i>Доктор политических наук, профессор, член-корр. АН РТ</i>
Мухаммад Абдурахмон Навруз	
Нуриддинов Раймалихон	<i>Доктор политических наук, профессор</i>
Шахбозович	
Поцелуев Сергей Петрович	<i>Доктор политических наук, профессор (Российская Федерация)</i>
Сафарализода Худжамурод	
Куддуси	<i>Кандидат политических наук, доцент</i>
Сафранчук Иван Алексеевич	<i>Кандидат политических наук (Российская Федерация)</i>

Журнал входит в Перечень рецензируемых научных изданий ВАК при Президенте Республики Таджикистан и Перечень рецензируемых научных изданий ВАК Министерства образования и науки Российской Федерации.

Журнал принимает научные статьи по следующим научным специальностям:

экономических наук;

юридических наук;

политических наук;

Журнал включен в базу данных Российского индекса научного цитирования (РИНЦ).

Журнал печатается на таджикском, русском и английском языках.

Полнотекстовые версии опубликованных материалов размещены на официальном сайте журнала (www.vestnik-tnu.com).

Вестник Таджикского национального университета.

Серия социально-экономических и общественных наук.

– 2024. – №8.

ISSN 2413-5151

Журнал зарегистрирован в Министерстве культуры Республики Таджикистан.

Журнал подготавливается к изданию в Издательском центре ТНУ.

Адрес Издательского центра:

734025, Республика Таджикистан,

г. Душанбе, проспект Рудаки, 17.

Сайт журнала: www.vestnik-tnu.com

E-mail: vestnik-tnu@mail.ru

Тел.: (+992 37) 227-74-41



BULLETIN OF THE TAJIK NATIONAL UNIVERSITY

Series of economic and social sciences

Founder of the journal:

TAJIK NATIONAL UNIVERSITY

The journal is established in 2012.

CHIEF EDITOR:

Nasriddinzoda Emomali

Sayfiddin

DEPUTY CHIEF EDITOR:

Safarmamadov Safarmamad

Muborakshoevich

DEPUTY CHIEF EDITOR:

Ismonov Karomatullo

Doctor of Law, Professor, Corresponding Member of NAST, Rector of the Tajik National University

Doctor of Chemical Sciences, Professor, Vice-rector for Science of the Tajik National University

Doctor of philology sciences, associate professor, director of the Publishing Center of the Tajik National University

MEMBERS OF THE EDITORIAL BOARD:

08.00.00 - Economy

Ganiev Tavarali Boboevich

*Doctor of Economic Sciences, Professor
Doctor of Economic Sciences, Professor*

Davlatzoda Kudrat Kambar

Chaya Vladimir Tigranovich

*Doctor of Economic Sciences, Professor
(Russian Federation)*

Ibrohimzoda Ilhomuddin Rajabali

Isainov Khisain Rakhimovich

Israilov Mukash Israilovich

Doctor of Economic Sciences, Professor

Doctor of Economic Sciences, Professor

Doctor of Economic Sciences, Professor

Kalemulloev Munir Vohidovich

Kodirzoda Dilovar Bahridin

Nizomov Samariddin Fakhrievich

Nizomova Tuhfamo Davlatovna

Odinaev Hayot Abdukhakovich

Faizulloev Mashrab

Kurbonalievich

Shamsov Ilyos Safarovich

Umarov Khojamhammad

Doctor of Economic Sciences, Associate Professor

Doctor of Economic Sciences, Professor

Doctor of Economic Sciences, Professor

Doctor of Economic Sciences, Professor

Doctor of Economic Sciences, Professor

Doctor of Economic Sciences, Professor

Doctor of Economic Sciences, Professor

Doctor of Economic Sciences, Professor

12.00.00 – Jurisprudence

Azizzoda Ubaydullo Abdullo

Gayurov Shukrullo

Karomatulloevich

Dinorshoev Aziz Musoevich

Murtazozoda Jamshed Saidali

Rahmon Dilshod Safarbak

Sotivoldiev Rustam Sharofovich

Sharipov Taqdirsho Sharifovich

Doctor of Law, Professor

Doctor of Law, Professor

Doctor of Law, Professor

Doctor of Law, Professor

Doctor of Law, Professor

Doctor of Law, Professor

Doctor of Law, Professor

23.00.00 – Political sciences

Zokirov Gulmahmad Nozimovich

Kurbonov Abdurakhmon Sherovich

Mahmadizoda Nozim

Davlatmurod

Muhammad Abdurahmon Navruz

Doctor of Political Sciences, Professor,

Doctor of Philosophy, Professor

Doctor of Philosophy, Professor

Doctor of Political Sciences, Professor,

Corresponding Member of the NAST

Doctor of Political Sciences, Professor

Nuriddinov Raimalikhon

Shahbozovich

Potceluev Sergey Petrovich

Doctor of Political Sciences, Professor

(Russian Federation)

Safaralizoda Khujamurod Quddusi

Safranchuk Ivan Alekseevich

Candidate of Political Sciences

Candidate of Political Sciences, Associate

Professor (Russian Federation)

The journal is included in the List of peer-reviewed scientific publications of the Higher Attestation Commission under the President of the Republic of Tajikistan and the List of peer-reviewed scientific publications of the Higher Attestation Commission of the Ministry of Education and Science of the Russian Federation. The journal accepts scientific articles on the following scientific specialties:

economic sciences:

jurisprudence:

political sciences.

The journal is included in the database of the Russian Scientific Citation Index (RSCI).

The journal is printed in Tajik, Russian and English languages.

Full-text versions of published materials are posted on the official website of the journal

(www.vestnik-tnu.com).

Bulletin of the Tajik National University.

Series of economic and social sciences

– 2024. – №8.

ISSN 2413-5151

The journal is registered in the Ministry of Culture of the Republic of Tajikistan.

The journal is being prepared for publication in the Publishing Center of TNU.

Address of the Publishing Center:

17, Rudaki avenue, Dushanbe, 734025, Republic of Tajikistan,

Web site of the journal: www.vestnik-tnu.com

E-mail: vestnik-tnu@mail.ru

Tel.: (+992 37) 227-74-41



ИҚТИСОД – ЭКОНОМИКА

ТДУ: 311:313(575.3)

ТАҶРИБАИ ХОРИҶИИ ТАШАККУЛИ МИНТАҚАҲОИ ОЗОДИ ИҚТИСОДИ ВА ИМКОНИЯТҲОИ ИСТИФОДАИ ОН ДАР ИҚТИСОДИЁТИ ҶУМҲУРИИ ТОҶИКИСТОН

Саидмуродова М.А., Курбонова М.С.
Донишгоҳи миллии Тоҷикистон

Тақвияти иқтисоди миллӣ, устуворгардонию истеҳсолоти дохилӣ ва касбӣ мавқеи муайян дар бозорҳои ҷаҳонӣ барои аксари кишварҳои ҷаҳон ҳадафи асосӣ ба шумор меравад. Дар ибтидои асри XXI ва охири садаи XX барои кишварҳои рӯ ба инкишоф имконияти рушди соҳаҳои мухталифи иқтисодӣ ба воситаи механизми минтақаҳои озоди иқтисодӣ фароҳам оварда шуд. Ташкили минтақаҳои озоди иқтисодӣ ҳамчун механизми ҷалбкунандаи сармояи хориҷӣ ба болоравии рақобатнокии молу маҳсулоти ин кишварҳо ва ҳамгироии иқтисодии онҳо ба дигар мамлакатҳо заминаи заруриро ба миён овард. Дар рушди иқтисодиёти миллии қариб ҳамаи кишварҳо, ки сеяки як ҳиссаи рейтингҳои маълуми рақобатпазирӣ ва ҷолибияти сармоягузорию ташкил медиҳанд, минтақаҳои махсус ё ба таври дигар, минтақаҳои озоди иқтисодӣ (МОИ) саҳми назаррас гузоштанд.

Заминаи ташаккули МОИ ҳанӯз аз давраҳои қадим, дар давлатҳои Рим, Юнон ва Чин фароҳам оварда шудааст. Чунин минтақаҳо миёни кишварҳое, ки байни ҳамдигар тичорат менамуданд ва дар ин замина савдои байналхалқӣ инкишоф ёфта буд, пайдо гардиданд. Аммо новобаста аз давраи пайдоиш, МОИ ҳамчун механизми иқтисодӣ дар амалияи ҷаҳонӣ тайи 50-соли охир ба таври назаррас мавриди истифода қарор гирифтааст. Айни замон дар ҷаҳон тақрибан 30 шакли чунин минтақаҳо мавҷуд мебошад, ки шумораи онҳо мувофиқи маълумотҳои мухталиф зиёда аз 4 ҳазор мебошанд [2,с.345]. Қайд намудан бамаврид аст, ки ба туфайли истифодаи чунин механизми иқтисодӣ, самаранокии иқтисодиёти аксари кишварҳоро боло бурд ва иқтисодиёти якқатор кишварҳо ба ин васила хеле мустаҳкам гардид. Баъзе аз ин кишварҳо (Чин, Ҷопон, Олмон, ИМА, Кореяи Ҷанубӣ, Сингапур, Малайзия) имрӯз дорои иқтисодиёти пешрафта ва такмилёфта мебошанд. Кифоя аст, ки танҳо рушди иқтисодиёти Чин ва дигар кишварҳои осебро тайи 10-15-соли охир мисол орем (Кореяи Ҷанубӣ, Малайзия, Сингапур, Тайланд, Туркия) [5,с.11]. Чин дорои таҷрибаи бузурги ташаккул ва инкишофи МОИ аст, ки онро метавон дар дигар мамлакатҳо низ истифода намуд. Айни замон дар Ҷумҳурии Халқии Чин ҳудуди 4500 корхона ва ташкилот дар МОИ фаъолият доранд, ки ҳаҷми умумии сармоягузорию онҳо ба иқтисодиёт беш аз 30 миллиард доллари амрикоиро ташкил медиҳад. Бо назардошти муваффақияти возеҳи МОИ-ҳои Чин, ки ба суръати баланди рушди иқтисодӣ, ҳаҷми назарраси сармоягузорию хориҷӣ дар минтақаҳо, афзоиши назарраси ҳосилнокии меҳнат ва ба таври назаррас баланд шудани сатҳи зиндагии аҳоли ифода ёфтааст, ба мақсад мувофиқ аст, ки таҷрибаи ташкил кардан ва ба қор андохтани минтақаҳои озоди иқтисодии Чин баррасӣ карда шавад. Ҳанӯз соли 1980 чихати таъмини рушди иқтисодӣ ва ҷалби сармояи хориҷӣ дар музофотҳои Шэнчжэн, Чжухай, Шанту, Гуандун, Сямэни Футсзян ва Хайнань, минтақаҳои озоди иқтисодӣ таъсис дода шуданд [5,с.10]. Ҳадафи асосии ташкили МОИ дар Чин рушди савдои байналхалқӣ, ҷалби сармояи хориҷӣ, технологияи муосири истеҳсолӣ, менеҷмент ва воситаи тараққиқидандаи иқтисодёт ба шумор мерафт. Дар ин минтақаҳо имтиёзҳои андозиву гумрукӣ қорӣ гардиданд ва дар давраи аввали ташкилӣ ба ҳар гектар замини ин митақаҳо аз 15 то 17 миллион доллари амрикоӣ сармоягузорӣ мегардид. Бояд зикр кард, ки дар сиёсати иқтисодӣ-ислоҳотии Чин, МОИ мақоми хосеро касб намудаанд ва рушди ин минтақаҳо ҳамчун самти афзалиятнок баҳогузорӣ гардида буд. Минтақаҳои озоди иқтисодӣ дар озмоиши шаклҳои нави идоракунии корхонаҳо ва ҳамкорию иқтисодӣ бо ҷаҳони беруна як навъ нақши пешбаранда бозиданд [1,с.112]. Самти муҳимми аз чихати стратегӣ асоснокшудаи ташкили МОИ дар Чин, ин амалӣ намудани манфиатҳои зиёдании қувваи қорӣ арзон буд. Ташкили МОИ дар Чин яке аз марҳилаҳои дар амал татбиқ намудани

“сиёсати кушод” ба ҳисоб мерафт. Ба ин васила Чин ба дигар кишварҳои олам нишон дод, ки дорои иқтисодиёти кушод аст ва метавонад чалби сармоияи хориҷиро роҳандозӣ намояд. Дар марҳилаи аввали таъсиси минтақаҳо ҳукумати Чин ҷиҳати тарҳрезӣ ва омодагии пешакии инфрасохтори минтақаҳо барои чалби сармоиягузори хориҷӣ маблағҳои зиёд ҷудо намуд. Бо назардошти хусусиятҳои дақиқи музофоти муайян тартиботи инфиродӣ ташкил карда шуд, ки дар ҳудуди ин ё он МОИ фаъол буд ва тибқи вазифаҳои иқтисодии гузошташуда амал менамуд.

Чалби сармоиягузори хориҷӣ ба МОИ аз пешниҳоди имтиёзҳо ба ташкилоту корхонаҳои хориҷӣ оғоз ёфт. Аз ин лиҳоз, МОИ дар Чин ҳамчун марказҳои бузурги чалби сармоияи хориҷӣ рушд ёфтанд. Зеро дар чунин минтақаҳо, ки дар дигар кишварҳои ҷаҳон камчин буданд, имкониятҳо бештар фароҳам оварда шуда буданд. Мутобиқати афзалиятҳои Чин тавассути таҳияи ҳадафҳои мушаххас (ҳавасмандгардонии истеҳсоли молҳои истеъмолӣ, рушди содирот ва саноати дорои технологияи баланд) ва мутаносибан тафрикаи шартҳои ҷойгиркунии сармоияи хориҷӣ таъмин карда шуд. Тартиботи нисбатан хуб ва имкониятҳои имтиёзҳои бештар дар музофоти нисбатан кӯчак ташкил карда шуд. Ва ин омил ба рушди музофотҳои гуногуни Чин замина фароҳам оварда, дар минтақаҳо марказҳои бузурги саноатӣ, ки ба содироти молу маҳсулот нигаронида шуда буданд, бунёд ёфтанд. Аввалин сармоиягузори хориҷӣ дар музофотҳои гуногуни Чин тавассути сарватмандони хитойи бурунмарзӣ сурат гирифт, ки як навъ пешравии фазои сармоиягузори ба ҳисоб меравад. Дар баробари ин, ширкатҳои бузурги ИМА, Ҷопон ва кишварҳои Аврупо ҷиҳати ташкили истеҳсолот дар Чин тавачҷуҳ зоҳир намуданд [7,с.4]. Айни замон МОИ дар Чин аҳамияти стратегӣ доранд ва таъмингари рушди устувори иқтисодиёт ба ҳисоб мераванд (ҷадвали 1).

Ҷадвали 1. Минтақаҳои озоди иқтисодии Чин дар соли 2022
Table 1. China's Free Economic Zones in 2022

МОИ	ММД, млрд.юан	Шумораи ташкилотҳо	Содирот ва воридоти молҳо, млрд долл.америкӣ	Ташкилотҳо бо сармоияи хориҷӣ, шумора	Масоҳат, км.кв.
Шанхай Вайгаоя	31,50	7054	20,93	5364	8,5
Далян	5,33	3848	1,86	1536	4,60
Тянсин	8,30	8152	3,62	4541	3,8
Квингдао	2,50	2365	0,86	935	2,54
Сзянсин	3,90	3312	1,90	373	4,10
Лингбо	4,01	4586	1,18	742	2,30
Фунджоу	0,27	636	0,44	419	0,8
Сямэн	0,72	32	1,65	19	0,63
Шантоу	1,19	1103	0,16	269	2,34
Гуанчоу	*	2003	1,56	592	2,0
Шэниҷжэн	15,18	1246	17,90	1099	2,25
Сзухай	0,40	137	0,70	106	3,0
Ҳайкоу	0,60	541	0,02	95	1,93

Сарчашма: Муаллифон дар асоси маълумотҳои [5] таҳия намудаанд.

Маълумотҳои ҷадвали 1 гувоҳӣ медиҳанд, ки МОИ дар саросари Ҷумҳурии Халқии Чин паҳн гардидаанд, ки аз ҳама бузургтарин онҳо дар музофотҳои Шанхай Вайгаоя, Далян, Сзянсин ва Сзухай ҷой гирифтаанд [1,с.111]. Метавон қайд намуд, ки рушди иқтисодиёти Тоҷикистон аз афзоиши истеҳсолот дар бисёр соҳаҳои хоҷагии халқ вобастагӣ дорад. Ташаққули истеҳсолоти дохилӣ ва чалби сармоияи хориҷӣ воситаи муҳим дар тараққиёбии иқтисоди миллӣ арзёбӣ мегардад. Дар ин самт зарур аст, ки таҷрибаи Чин оид ба ташкили МОИ дар минтақаҳои Ҷумҳурии Тоҷикистон ба назар гирифта шавад. Таҷрибаи Чин ҳамчун механизми асосӣ дар самти рушди соҳибкории хурду миёна ба воситаи таъсиси МОИ доништа мешавад. Чунин минтақаҳо ба соҳибкорон озодии бештар барои фаъолият пешниҳод менамоянд ва ин омил сабаб мегардад, ки соҳибкории хурду миёна дар ноҳияҳои қафомонда рушд намояд ва дараҷаи бекорӣ коҳиш дода шавад.

Дар баробари Ҷумҳурии Халқии Чин таҷрибаи Иёлоти Муттаҳидаи Амрико (ИМА) низ дар самти ташкил ва инкишофи МОИ ғани арзёбӣ мегардад. Аввалин МОИ дар ИМА соли 1934 таъсис дода шуд ва ҳамчун минтақаҳои махсуси соҳибкорӣ ба фаъолият шуруъ намуданд. Тибқи маълумотҳои оморӣ соли 2021 дар ИМА 270 МОИ ба қайд гирифта шудааст. Ҷиҳати ташкил ва рушди МОИ дар ИМА Қонун “Дар бораи минтақаҳои савдои берунӣ” қабул гардид ва фаъолияти чунин минтақаҳо ба воситаи ин қонун танзим карда мешуд. Қонуни болозикр баъд аз ба вуқӯ пайвастанӣ “Депрессияи бузург” қабул гардид ва ҳадафи асосии он рушди тиҷорат ва коҳишиҳои сатҳи бекорӣ ба ҳисоб мерафт [6]. Мувофиқи адабиётҳои иқтисодӣ айни замон дар ИМА се шакли МОИ фаъолият мекунанд ва ҳамчун заминаи ҷалби сармояи хориҷӣ ба ин кишвар хизмат менамоянд. Шаклҳои амалкунандаи МОИ дар ИМА инҳоянд [1; 6; 8]:

- ⇒ Минтақаҳои озод барои соҳибкорӣ.
- ⇒ Минтақаҳои махсус барои рушди тиҷорат.
- ⇒ Бошишгоҳҳои технологӣ (технопаркҳо).

Метавон зикр намуд, ки ИМА дар ҷаҳон оид ба ташкил ва пешбурди фаъолияти МОИ яке аз мақомҳои калидиро касб намудааст. МОИ дар пешрафти тиҷорат дар музофотҳои ИМА нақши сазовор доранд. Мисоли бекорӣ ташкили минтақаҳои озоди иқтисодӣ дар иқтисоди ҷаҳонӣ зиёд аст, вале ҳоло дар ИМА минтақаҳои озоди иқтисодӣ бомуваффақият амал мекунанд. Аз ин лиҳоз, омӯзиши таҷрибаи ИМА вобаста ба таъсиси МОИ ба мақсад мувофиқ мебошад. Бояд тазакурр дод, ки иқтисоддонони бисёр кишварҳо имрӯз таҷрибаи ИМА-ро дар ин самт меомӯзанд, зеро маҳз дар ин ҷо МОИ-и зиёд амал мекунанд ва дорои шаклҳои гуногун мебошанд. Горян Э.В. чунин меҳисобад, ки минтақаҳои озоди иқтисодӣ барои ИМА ҳамчун ниҳоди муҳимми ҷалби сармояи хориҷӣ ва тақвияти фазаи соҳибкорӣ кумак менамоянд [6]. Дар воқеъ, МОИ дар аксари кишварҳои ҷаҳон ҳамчун маркази ҷалби сармояи хориҷӣ ташкил карда мешавад. Барои ИМА минтақаҳои озоди иқтисодӣ ҳамчун ангежае дар самти тақомули масоили иҷтимоӣ-иқтисодӣ хизмат намуда, аз соли 1938 то 1995 панҷто агентҳои давлатӣ ҷиҳати маблағгузориҳои МОИ таъсис дода шуданд. Агентҳои давлатии ташкилшуда, раванди маблағгузориҳоро ба МОИ тезонида, рушди устувори онҳоро таъмин менамоянд.

Вобаста ба гузориши Шурои МОИ (FTAS) ба Конгресси ИМА, давоми соли 2021 дар ИМА 260 МОИ фаъолият менамоянд, ки маҷмуан зиёда аз 330 амалиёти фаъоли истеҳсолӣ доранд. Аз ин минтақаҳои номбаргардида, 195 номгӯи онҳо фаъол мебошад. Дар ин минтақаҳо 3300 ташкилоту корхонаҳо амал намуда, 440000 нафар аҳоли ба кори доимӣ фаро гирифта шудааст (ҷадвали 2) [1, с.110].

Ҷадвали 2. Фаъолияти МОИ-и дар ИМА амалкунанда тایی солҳои 2017-2021
Table 2. Activity of SEZs operating in the USA in 2017-2021

Нишондиҳандаҳо	Солҳо					
	2017	2018	2019	2020	2021	2021/2017,%
Истеҳсоли молу маҳсулот, млрд доллари амрикоӣ	798,1	659,4	610,4	669,2	793,8	99,5
Ҳаҷми содирот, млрд доллари амрикоӣ	99,2	84,6	75,7	87,1	112,9	13,8
Шумораи МОИ, адад	258	262	263	262	260	100,8
Шумораи минтақаҳо фаъол, адад	179	186	195	191	195	108,9

Сарчашма: Муаллифон дар асоси маълумотҳои [1] таҳия намудаанд.

Маълумотҳои дар ҷадвали 2 овардашуда, гувоҳӣ медиҳанд, ки шумораи минтақаҳои озоди иқтисодӣ ба ду гурӯҳ ҷудо шудаанд. Минтақаҳои озоди иқтисодии умумӣ ва минтақаҳои озоди фаъол. МОИ фаъол шумораашон сол аз сол зиёд гардида, дар соли 2021 195 ададро ташкил додааст. Ҳаҷми содирот низ дар соли 2021 112,9 млрд доллари амрикоиро ташкил додааст, ки нисбати соли 2017 13,8% афзоиш ёфтааст.

Минтақаҳои озоди иқтисодӣ дар ИМА ҳамчун механизми махсуси дорои хусусиятҳои хос мебошад ва ҳангоми таъсиси чунин минтақаҳо Ҳукумати ИМА имтиёзҳои андозӣ, гумрукӣ ва иқтисодӣ пешниҳод менамояд, ки раванди ташаккули онҳоро густариш медиҳад. Илова бар ин, метавон зикр намуд, ки минтақаҳои озоди иқтисодии

ИМА тибқи модели махсуси таҳиягардида фаъолият менамоянд ва тартиби амали онҳо аз дигар кишварҳои ҷаҳон фарқкунанда арзёби мегардад (ҷадвали 3).

Ҷадвали 3. Тартиби фаъолияти МОИ дар ИМА
Table 3. Procedures for the operation of SEZs in the USA

Заминаи меъёрӣ-хуқуқӣ	МОИ дар ИМА аз рӯи Қонун “Дар бораи минтақаҳои озоди тичоратӣ”, ки соли 1934 қабул гардида буд, амал менамояд. Инчунин, дар назди Конгресс Шуро оид ба МОИ амал мекунад, ки имтиёзҳо ва имкониятҳои МОИ-ро муайян менамояд.
Ҷанбаҳои ташкилӣ	МОИ тибқи талаботи Шурои байниидоравии махсус ташкилшуда таъсис дода мешавад ва раванди иҷроиши онро Шурои мазкур назорат менамояд. Инчунин, дар назди Вазорати савдои ИМА ниҳода таъсис дода шудааст, ки масоили марбут ба МОИ-ро танзим ва назорат менамояд.
Тартиби маблағгузорӣ	МОИ аз ҷониби сармоягузори хориҷӣ ва резидентҳои ИМА маблағгузорӣ карда мешавад.

Сарчашма: Муаллифон дар асоси омӯзиши маълумотҳои [6] таҳия намудаанд.

Бо таҳқиқи ташаккул ва инкишофи МОИ дар ИМА метавон ба хулосае омад, ки рушди ҳамаҷонибаи иқтисодӣ-иҷтимоии ин кишвар бо тақомули пайвастаи чунин минтақаҳо саҳт вобаста буда, ин минтақаҳо дар пешравию хоҷагии халқ нақши муҳимро иҷро менамоянд. Бояд дарҷ намуд, ки МОИ дар ҳавасмандгардонии соҳибкории хурду миёна, ташаккули ширкатҳои истеҳсолии миллӣ, рақобатпазирии бозори истеҳсолӣ, таъмини талаботи аҳоли бо маҳсулоти баландсифат ва ҷалби сармоягузори хориҷӣ аҳамият беандоза дорад. МОИ фазои сармоягузори ИМА-ро тақвият бахшида, савдои байналхалқиро дар ин мамлакат рушд медиҳад, ки боиси омӯзиш ва таҳқиқотҳои олимони ҷаҳон гардидааст. Таҷрибаи ИМА ҳамчун кишвари пешсаф дар самти ташкили чунин минтақаҳо барои Ҷумҳурии Тоҷикистон низ муфид арзёби мегардад ва ҷанбаҳои афзалиятноки он бояд мавриди истифода қарор дода шавад.

Минтақаҳои озоди иқтисодӣ дар собиқ кишварҳои Иттиҳоди Ҷамҳурии Шуравӣ баъд аз пошхӯрии ин иттиҳод оғоз ёфт. Баъд аз гузариш ба иқтисоди бозорӣ ҳар як кишвари алоҳида МОИ-ро мавриди истифода қарор доданд. Яке аз кишварҳои, ки дар ин самт миёни кишварҳои собиқ Иттиҳоди Ҷамҳурии Шуравӣ пешгом доништа мешавад, Федератсияи Русия мебошад. Дар Федератсияи Русия минтақаҳои озоди иқтисодӣ ҳамчун минтақаҳои махсус таъсис меёбанд ва тибқи қонунгузорию ин кишвар чунин минтақаҳо ҳудуди муайяне, ки давлат барои пешбурди фаъолияти соҳибкорӣ муайян намудааст, доништа мешавад [2,с.344]. Дар чунин минтақаҳои Федератсияи Русия низоми содакардашудаи андозӣ, гумрукӣ ва иқтисодӣ амал мекунад, ки фазои мусоиди соҳибкориро фароҳам овардааст. Ҳадафҳои асосии ташкил ва рушди МОИ дар Федератсияи Русия (ФР) аз инҳо иборат мебошад: -зиёд намудани сармояи хориҷӣ ба ФР; - болобарии ҳаҷми содирот; - тақвияти робитаҳои иқтисодӣ бо бозорҳои ҷаҳонии молу коло; - коркарди технологияи нав; - ҷорисозии инноватсия дар истеҳсолот ва ғ. Ба таври дигар, ҳадафи асосии МОИ, фаъл гардонидани иқтисодиёти минтақаи зери фишор қарордошта тавассути ҷорӣ намудани тартиби махсуси пешбурди тичорат дар ҳудуди он мебошад. Метавон қайд кард, ки рушди системавии МОИ дар ФР баъд аз қабули Қонуни Федеролӣ “Дар бораи минтақаҳои озоди иқтисодӣ” оғоз ёфт. Қонуни мазкур самтҳои муҳими фаъолияти МОИ-ро дарбар гирифта, тартиби таъсисдиҳии минтақаҳои мазкурро мушаххас намудааст [7,с.4]. Истифодаи навъҳои гуногуни имтиёзҳо ва ҳавасмандгардонӣ, ки барои сармоягузорӣ ва соҳибкорӣ шароити мувофиқ фароҳам меорад, дар Қонуни мазкур оварда шудааст, аз ҷумла:

⇒ имтиёзҳои гумрукӣ – коҳишдиҳӣ ва ё барҳам додани бочҳои гумрукӣ, ҷорисозии тартиби сабуки амалиёти тичорати хориҷӣ;

⇒ имтиёзҳои фискалӣ – чунин имтиёзҳо дар самти андозбандӣ, унсурҳои алоҳидаи он, коҳишдиҳии сатҳи андозҳо аз рӯи навъҳои алоҳидаи андозҳо, озодкунии доимӣ аз андозҳо ва пешниҳоди қарзхоро дар бар мегирад;

- ⇒ имтиёзҳои молиявӣ – шаклҳои гуногуни субсидияҳои давлатӣ, қарзҳои имтиёзноки давлатӣ, коҳишдиҳии қарзи хизматрасониҳои коммуналӣ, кам кардани иҷорапулиҳо, ташкили инфрасохтори зарурӣ ва ғ.;
- ⇒ имтиёзҳои маъмурӣ – бақайдгирии корхонаву ташкилотҳо, иҷозатномадиҳӣ, низоми раводиди махсус, низоми содашудаи воридшавии шахсони ҳуқуқӣ ва воқеии хориҷӣ.

Дар Федератсияи Русия натиҷаи имтиёзҳои пешниҳодгардида, назаррас арзёбӣ мегардад ва даромаднокии МОИ дар соли 2021 нисбат ба соли 2018 то андозаи 30-35% афзоиш ёфтааст. Шаклҳои гуногуни МОИ дар ФР амал менамоянд ва шумораи зиёди аҳоли дар ин минтақаҳо ба кори доимӣ фаро гирифта шудаанд (ҷадвали 4).

Ҷадвали 4. Шаклҳои МОИ ва шумораи аҳолии дар он фаъолияткунандаи ФР барои соли 2021

Table 4. Forms of the SEZ and the population of the Federal Republic of Germany operating in it for 2021

Шаклҳои минтақаҳои озоди иқтисодӣ	Шумораи аҳолии дар МОИ фаъолияткунанда
<i>МОИ саноатӣ-истехсолӣ</i>	1562
<i>МОИ техникӣ – татбиқӣ</i>	1075
<i>МОИ сайёҳӣ – рекреатсионӣ</i>	754
<i>МОИ дар бандаргоҳҳо</i>	84
<i>Ҳамагӣ</i>	3475

Сарчашма: Муаллифон дар асоси омӯзиши маълумотҳои [7] таҳия намудаанд.

Аз ҷадвали 4 бар меояд, ки самтҳои фаъолияти МОИ дар ФР гуногун буда, ҳар як минтақа тибқи табиноти худ фаъолият менамояд ва таҳкимбахши соҳаи муайяни хоҷагии халқ мебошад. Тибқи маълумотҳои омории соли 2021 дар ҳудуди ФР 27 МОИ ба қайд гирифта шудааст, ки аз онҳо 11 – адад минтақаҳои саноатӣ-истехсолӣ, 6 – адад техникӣ-татбиқӣ, 9 – адад сайёҳӣ-рекреатсионӣ ва 1 – адад намуди бандарӣ мебошанд. Маълумотҳои омории соли 2021 нишон медиҳанд, ки дар МОИ-и Россия 33 кишвари хориҷӣ, ба монанди: Кипр, ИМА, Нидерландия, Туркия, Олмон, Швейтсария, Белгия, Италия, Исроил, Дания, Шведсия, Ҳолландия ва дигар давлатҳо сармоягузорӣ намудаанд [1,с.114]. Сохтори сармоягузори хусусии резидентҳо аз рӯи мамлакатҳои номбурда 369371 млн рубро ташкил намудааст. Сохтори сармоягузори мустақим аз рӯи сарчашмаҳои маблағгузорӣ дар соли 2021 бошад 65619,01 млн рубро дар бар гирифт, ки аз ин миқдор: сармоягузори резидентҳои ғайрибучетӣ – 59920,2 млн рубл (91,3%), воситаҳои бучети федералӣ – 2091,99 млн рубл (3,2%) ва воситаҳои бучети минтақавӣ – 3606,82 млн рубл (5,5%)-ро ташкил намуд. Шумораи умумии таъсиси ҷойҳои корӣ дар ММИ-и Россия дар соли 2018 ба 36869 нафар баробар гардид [8]. Камбудӣ дар модели идоракунии дар МОИ-и Россия ба мисли дигар мамлакатҳои хориҷӣ дар он аст, ки ду шоҳаи идораи чунин минтақаҳо, яъне давлатӣ ва хусусӣ вучуд дорад. Ҳамзамон, дар Россия идоракунии федералии чунин минтақаҳо назар ба дигар шаклҳо бештар мебошанд. Дар ин самт бояд бештар таваҷҷуҳро ба таҷрибаи Чин равона намуд. Зеро дар Чин фаъолияти МОИ бо ёрии санадҳои меъёрии қонунгузорӣ амалӣ карда мешавад, ки онҳоро ҳукуматҳои музофотҳои алоҳида қабул кардаанд.

Таҳқиқотҳои нишон медиҳанд, ки мушкилоти модели идоракунии МОИ-и Россия бо мавҷуд набудани стратегияи муайяни рушд вобаста мебошад. Ҷиҳати беҳбуд бахшидан ва тақвият додани МОИ дар ФР, бояд стратегияи муайяни дарозмуддат қабул карда шавад. Новобаста аз ин, барои Ҷумҳурии Тоҷикистон зарур аст, ки таҷрибаи ФР-ро ба таври васеъ истифода намояд. Махсусан, ҷанбаҳои ташкилӣ-иқтисодӣ, заминаи ҳуқуқӣ-меъёрӣ ва имтиёзҳои дар Ҷумҳурии Тоҷикистон метавон мавриди истифода қарор дод. Имтиёзҳои, ки дар МОИ-и ФР пешниҳоди субъектҳои иқтисодӣ карда мешаванд, боиси ҷалби бештари сармоягузори хориҷӣ мегарданд ва омилҳои мазкур тақвиятбахшандаи вазъи иқтисодӣ-иҷтимоии мамлакат ба ҳисоб меравад.

Дар баробари кишварҳои Чин, ИМА, Федератсияи Русия МОИ дар кишварҳои Осиёи Марказӣ низ маъмул гардидаанд ва зина ба зина инкишоф ёфта истодаанд. Ин ҷо

дар баробари ҷумҳуриҳои Қазоқистон, Қирғизистон ва Туркменистон таҷрибаи Ўзбекистон низ омӯзанда ба ҳисоб меравад. Ҷумҳурии Ўзбекистон МОИ-ро ҳамчун механизми муҳим дар иқтисоди миллӣ қабул карда, ҷиҳати татбиқи он корҳои заруриро ба анҷом расонидааст. Аввалин коре, ки дар ин самт ба анҷом расонида шуд, таҳкими заминаи меъёрӣ-ҳуқуқӣ ба ҳисоб меравад [3,с.83]. Соли 1996 Қонуни Ҷумҳурии Ўзбекистон “Дар бораи минтақаҳои озоди иқтисодӣ” қабул гардид. Қонуни қабулгардида заминаи калидии рушди МОИ-ро дар Ўзбекистон таъсис дод ва тартиби ташкили чунин минтақаҳо мушаххас карда шуд [3,с.89]. Баъд аз ташкили заминаи меъёрӣ-ҳуқуқӣ дар Ҷумҳурии Ўзбекистон, МОИ ба фаъолияти густурда оғоз намуданд. Дар Ҷумҳурии Ўзбекистон ба санаи 31 декабри соли 2021, 21-адад минтақаҳои озоди иқтисодӣ ва 115-адад минтақаҳои хурди саноатӣ таъсис ёфтааст. МОИ-и Ҷумҳурии Ўзбекистон асосан дар самтҳои: саноат, саноати сабук, саноати вазнин, хизматрасонӣ, кишоварзӣ, коркарди маъданҳои зеризаминӣ ва ғайра фаъолият менамоянд, ки бо сармоягузорию субъектони хориҷӣ ва резидентҳо ташкил гардидаанд. МОИ амалкунанда дар давоми соли 2021 ба маблағи 1,76 трлн сӯм молу маҳсулот истехсол намудаанд, ки нисбат ба соли 2020 ба андозаи 29,14% афзудааст [4,с.33]. Ба МОИ-и Ҷумҳурии Ўзбекистон кишварҳои аз нигоҳи иқтисодӣ пешрафта тавачҷуҳ зоҳир намудаанд ва маблағҳои зиёд сармоягузорӣ кардаанд. Сармоягузорию кишварҳои ба монанди: Чин, Британияи Кабир, Кореяи Шимолӣ, АМА, Ҳиндустон, Итолиё ва ғайра назаррас мебошад. Дар маҷмӯъ, аз ҷониби кишварҳои болозикр ба МОИ-и ин кишвар зиёда аз 300 млн доллари амрикоиро ташкил медиҳад. Дар баробари ин, тибқи маълумоти Кумитаи давлатии сармоягузорию Ўзбекистон, 356 лоиҳаи нави сармоягузорӣ бо маблағи умумии зиёда аз 2 миллиард доллари амрикоӣ пешбинӣ гардидааст, ки то давраи соли 2025, бояд татбиқ карда шавад [3,с.88]. Кишварҳои, ки аз ҳама зиёд ба МОИ Ҷумҳурии Ўзбекистон сармоягузорӣ кардаанд Чин (40% аз ҳаҷми умумӣ), Австрия (37%) ва Британияи Кабир (10%) ба ҳисоб мераванд. Кишварҳои болозикр асосан ба самтҳои хоҷагии халқ, коркарди маъданҳои зеризаминӣ, истифодаи нанотехнология, кишоварзӣ, саноати вазнин ва ғайраҳо сармоягузорӣ намудаанд.

Бо таҳқиқи паҳлуҳои назариявӣ-амалии ташаккули МОИ дар Ҷумҳурии Ўзбекистон метавон дарҷ намуд, ки самтҳои афзалиятноки онро дар Ҷумҳурии Тоҷикистон татбиқ кард. Алалхусус, доир ба коркарди маъданҳои зеризаминӣ, коркарди наҳи пахта, истихроҷи металлҳои қиматбаҳо (тилло, нуқра, мис, платинӣ), тақвияти соҳаи кишоварзӣ, саноати вазнин бояд таҷрибаи МОИ-и Ўзбекистон дар Ҷумҳурии Тоҷикистон истифода карда шавад.

Маълум аст, ки рушди МОИ дар ҳар як кишвари алоҳида метавонад ҳамчун омил таҳкимбахшандаи соҳаҳои мухталифи иқтисодӣ бошад ва ба ин васила сатҳи некуаҳволии мардум боло бурда шавад. Илова бар ин, МОИ на танҳо сатҳи некуаҳволии аҳолиро боло мебарад ва дараҷаи бекориро коҳиш медиҳад, балки ҳамчун механизми таъминкунандаи инкишофи иқтисодӣ ба шумор меравад. МОИ ҳамчун таъминкунандаи иқтисодӣ мамлакатҳо буда, таъсири амалии он дар самтҳои зерин зоҳир мегардад:

1. Ҷамчун механизми ҳавасмандгардонии сармоягузорӣ ба мамлакат. Ба таври мисол, дар минтақаҳои озоди Чин, ки дар ҷаҳон нисбатан фаъолияти муваффақонадоранд, ҳаҷми сармоягузориҳои ҷалбшуда гуногун арзёбӣ мегардад. Шумораи лоиҳаҳо бо сармояи хориҷӣ дар ин кишвар тайи солҳои 1993-2020 аз 1628 то ба 10000 адад афзоиш ёфт [5]. Ҳаҷми сармоягузориҳои ба ин лоиҳаҳо равонашуда зиёда аз 300 млрд доллари амрикоиро дар соли 2021 ташкил медиҳад. Дар Ҳиндустон бошад, ҳиссаи сармоягузориҳо ба МОИ то ба андозаи 38%-и ММД-и ин кишвар арзёбӣ гардидааст (соли 2020). Аз ин нишондиҳандаҳо бармеояд, ки ҷиҳати ҷалби бештари сармояи хориҷӣ фаъолияти МОИ дар Ҷумҳурии Тоҷикистон самаранок роҳандозӣ карда шавад.

2. Тақвиятбахшандаи содирот. Таҳлилии нишон медиҳанд, ки фаъолияти босамари МОИ заминаи мусоидро ҷиҳати болобарии содироти молу маҳсулот фароҳам меоварад. Тақрибан 100%-и содироти молу маҳсулоти Ҷумҳурии Кореяи Ҷанубӣ аз ҳисоби МОИ роҳандозӣ мегардад. Содироти молу маҳсулоти Тайван низ аз ҳисоби МОИ татбиқ мегардад. Содироти кишварҳои: Маврикий – 77%, Филиппин – 67%, Коста-Рика – 51%, Хитой – 57%, Туркия – 45% ва Мексика – 45% аз ҳисоби фаъолияти МОИ ба роҳ монда шудааст. Тавре дида мешавад, дар кулли кишварҳои пешрафта МОИ ҳамчун ниҳоди

тақвиятбахшандаи содирот хизмат менамояд ва ба ин васила рушди иқтисоди миллиро таъмин намудааст [1; 2; 9].

3. Таъминкунандаи иқтисодиёт бо захираҳои асбӯӣ. Минтақаҳои озоди иқтисодӣ василаи муҳими даромади асбӯии кишвар арзёбӣ мегарданд. Ин ҷо метавонем таҷрибаи Мавританияро омӯзанда арзёбӣ намоем. Дар ин мамлакат, аз соли 1994 то соли 2018 ба андозаи 65,7% афзудааст. Агар соли 1994 даромади асбӯии ин кишвар 3%-ро ташкил дода бошад, пас соли 2018 ин нишондиҳанда 68,7%-ро ташкил дод. Инчунин, даромади асбӯии кишварҳои Индонезия, Ҷумҳурии Кореяи Ҷанубӣ ва Тайван дар ин давра аз 49 то ба 63% расонида шуд, ки гувоҳи фаъолияти самараноки МОИ дар ин кишварҳо мебошад [8].

4. Таъмини аҳоли бо ҷойҳои нави корӣ. МОИ дар таъмини аҳоли бо ҷойҳои корӣ аҳамияти махсусро касб намудааст. Дар Малайзия шумораи коргарони МОИ дар даҳ соли охир аз 21 000 то ба 123 000 нафар расидааст [7]. Шумораи коргарони Чин дар МОИ зиёда аз 3 млн нафарро ташкил медиҳад, ки нишондиҳандаи аз ҳама бузург дар ҷаҳон доништа мешавад. Филиппин низ дар ин самт пешсаф мебошад ва таъини солҳои 1994-2020 шумораи коргарон дар ин мамлакат аз 23651 нафари соли 1994, дар соли 2020 то ба 70000 расид. Ба маротиба афзоиш ёфтани шумораи коргарон дар МОИ аз касби мавқеи устувори ин минтақаҳо гувоҳӣ медиҳад.

5. Таъмини рақобатпазрии иқтисоди милли. Фаъолияти самараноки МОИ барои рушди истеҳсолоти дохилӣ ва рақобатпазирӣ маҳсулоти миллии ҳар як кишвар нақши муҳим дорад. Ширкатҳо ва ташкилоту корхонаҳои милли дар бозорҳои ҷаҳонӣ мавқеи устувори худро касб намуда, ба раванди тиҷорати байналхалқӣ ворид мегарданд. Дар ин асос рақобатпазирӣ маҳсулоти милли таъмин мегардад ва субъектони иқтисодӣ маҳсулоту хидматҳои худро ба дигар кишварҳо пешкаш менамоянд, ки ин омил сабагори тақвияти муносибатҳои иқтисодӣ мегардад.

6. Баландбардории савияи дониши синфи коргар ва менечерони ташкилоту корхонаҳо. Дар ширкатҳои дорои сармояи хориҷӣ, чун қоида, шабакаи омӯзишӣ таъсис дода мешавад, ки барои кишварҳои рӯ ба рушд ва кишварҳои дар ҳоли гузариш муҳим аст. Зеро бо таъсиси чунин шабака дараҷаи кордонии коргарон тақвият меёбад ва ин сабаби зиёдшавии самаранокии меҳнат мегардад. Маъмурияти МОИ барои чунин сармоягузoron имкониятҳо ва имтиёзҳои зиёдро пешниҳод менамоянд.

7. Баландбардории соҳаҳои иқтисодӣ-ичтимоӣ дар минтақаҳо. Дар кулли кишварҳои пешрафта музофоти аз нигоҳи иқтисодӣ қафомонда бо истифодаи МОИ ба минтақаҳои пешрафта табдил дода шуданд. Масалан, минтақаи Шеннони Ирландия, музофоти Шенчен ва Шанхай дар Чин, музофоти Манаус дар Бразилия, минтақаи Мадраси Ҳиндустон ва ҳоказо бо татбиқи МОИ ба минтақаҳои пешрафтаи савдо ва истеҳсолот табдил ёфтанд. Чунин таҷрибаро метавонем дар минтақаҳои дурдасти Ҷумҳурии Тоҷикистон истифода намоем.

8. Татбиқкунандаи ислоҳоти иқтисодӣ дар мамлакат. Минтақаҳои озоди иқтисодии Чин мисол шуда метавонанд, ки сиёсати ба истилоҳ “дарҳои боз” аз онҳо оғоз шудааст, яъне либерализатсияи дастрасӣ ба сармояи мустақими хориҷӣ, молу хидматҳои хориҷӣ дар Ҷумҳурии Халқии Хитой, баъдан чунин сиёсат дар доираи ислоҳоти милли дар маҷмуъ, дар кишвар амалӣ карда шуд.

Умуман, минтақаҳои озоди иқтисодӣ дар музофотҳо ва кишварҳои гуногуни ҷаҳон арзиш ва самаранокии худро ҳамчун василаи ҳавасмандгардонии содирот, воридшавии сармояи милли ва хориҷӣ, бунёди истеҳсолоти саноатӣ, технологӣ ва шугли аҳоли собит намуданд. Яъне, МОИ аксар вақт ҳамчун танзимгари муҳими иқтисодӣ ва иҷтимоии рушди минтақа тавассути истифодаи технологияҳои ташкилӣ, воситаҳои иқтисодӣ, механизмҳои иҷтимоӣ ва дигар низомҳои махсус амал мекунад, ки барои мусоидат ба иқтисоди милли пешбинӣ шудаанд, ки дар натиҷа, сокинони минтақа соҳиби ҷойҳои корӣ мегарданд ва фазаи мусоиди соҳибкориву сармоягузорӣ фароҳам оварда мешавад.

Муқарриз: н.и.и., дотсенти ДМТ - Парвизи С.

АДАБИЁТ

1. Андреева Е.С. Мировая практика создания и функционирования свободных экономических зон / Е.С. Андреева // Актуальные проблемы социально-экономического развития России. - 2012. - №3. - С.112-115.
2. Алиев Ш.Т. Влияние специальных экономических зон на мирохозяйственные процессы в условиях глобализации / Ш.Т. Алиев // Экономика и управление: новые вызовы и перспективы. - 2010. - №1. - С.346.
3. Акрамова Ш.Г. Состояние развития свободных экономических зон в Республике Узбекистан / Ш.Г. Акрамова // Экономика и социум. - 2020. - №8(75). - С.82-90.
4. Бозаров С. Свободные экономические зоны в развитии экономики Республики Узбекистан / С. Бозаров // Вестник юридических наук. - 2018. - №4. - С.31-36. - EDN GWEWA1.
5. Данько Т.П. Свободные экономические зоны / Т.П. Данько, Э.М. Окрут. - М.: Инфра-М, 1998.
6. Котляров Н.Н. Экономические аспекты функционирования особых экономических зон в условиях глобализации (на примере Китая) / Н.Н. Котляров, Г. Тяньмин // Российский внешнеэкономический Вестник. - 2009. - №6. - С.11.
7. Горян Э.В. Программа внешнеторговых зон США: национальная концепция института особой экономической зоны. [Электронный ресурс]. URL: <http://www.nbpublish.com/>.
8. Козловская А.А. Свободные экономические зоны в России и проблемы их функционирования / А.А. Козловская, А.В. Кравченко // Международный студенческий научный вестник. - 2015. - №4-3.
9. Кейнс Дж.М. Избранные произведения / Дж.М. Кейнс; пер. с англ., предисл., коммент., сост. А.Г. Худокормов. - М.: Экономика, 1993. - 544 с. - (серия "экономическое наследие").
10. Костюнина Г.М. Свободные экономические и офшорные зоны (экономико-правовые вопросы зарубежной и российской практики): учеб. пособие / Г.М. Костюнина, В.И. Баронов. - М.: ИНФРА_М, 2019. - 560 с.
11. Рыбалкина В.Е. Международные экономические отношения: Учебник для вузов / В.Е. Рыбалкина. - М.: ЮНИТИ-ДАНА, 2003. - С.35.
12. Семенов, Г.В. Развитие свободных экономических и офшорных зон / Г.В. Семенов // Российский экономический журнал. - 2010. - №11. - С.23-35.
13. Смородинская Н.В. Свободные экономические зоны: мировой опыт и российские перспективы / Н.В. Смородинская, А. Капустин // Вопросы экономики. - 1994. - №12. - С.126-140.
14. Тоштемиров Д.А. Состояние и перспективы развития свободных экономических зон в Республике Узбекистан / Д.А. Тоштемиров // Аналитический доклад. Институт прогнозирования и макроэкономических исследований. - Ташкент, 2015. - С.4.
15. Хасанова Ю.М. Тенденция развития свободных экономических зон в регионах Республики Узбекистан / Ю.М. Хасанова, З.И. Рузиев // Материалы международного научного форума "Образование. Наука. Культура": Материалы международного научного форума «Образование. Наука. Культура». В 5 ч., Гжель, 20 ноября 2019 года. Том Ч. 3. - Гжель: Гжельский государственный университет, 2020. - С.274-276. - EDN BDWNMI.
16. Шевчук А.В. Особенности, виды и характеристика особых (свободных) экономических зон в России. [Электронный ресурс]. URL: <http://newinspire.ru/lektsiipo-mirovoy-ekonomike/>.

ТАЧРИБАИ ХОРИЧИИ ТАШАККУЛИ МИНТАҚАҲОИ ОЗОДИ ИҚТИСОДӢ ВА ИМКОНИЯТҲОИ ИСТИФОДАИ ОН ДАР ИҚТИСОДИЁТИ ЧУМҲУРИИ ТОЧИКИСТОН

Дар мақола паҳлуҳои назариявӣ-амалии ташаккул ва рушди минтақаҳои озоди иқтисодӣ дар кишварҳои аз нигоҳи иқтисодӣ пешрафта ва дар ҳоли рушд мавриди таҳқиқ ва баррасӣ қарор гирифтааст. Дар асоси омӯзиш ва таҳлили тамоюли рушди минтақаҳои озоди иқтисодӣ, дар мамлакатҳои ҷаҳон самтҳои афзалиятноки фаъолияти онҳо муайян гардидааст. Таҷрибаи кишварҳои пешрафта дар самти ташкили минтақаҳои озоди иқтисодӣ нишон медиҳад, ки чунин минтақаҳо ҳамчун механизми калидӣ ва муҳим дар низоми иқтисодии ҳар як давлат баромад менамоянд ва дараҷаи рушди соҳаҳои иқтисодӣ – иҷтимоии давлат аз самаранокии фаъолияти онҳо вобаста мебошад. Муаллифон бо таъки ба адабиёти таҳқиқгардида, имкониятҳои истифодаи таҷрибаи кишварҳои ҷаҳонро оид ба рушди минтақаҳои озоди иқтисодӣ дар Ҷумҳурии Тоҷикистон муайян намудаанд, ки ин метавонад раванди ташаккули ин минтақаҳоро дар ҷумҳурӣ суръат бахшад. Дар маҷмӯъ, вобаста ба рушди минтақаҳои иқтисодӣ дар Ҷумҳурии Тоҷикистон бо истифодаи таҷрибаи кишварҳои пешсаф аз ҷониби муаллифон якқатор пешниҳодҳои мушаххас тавсия гардидаанд.

Калидвожаҳо: минтақаҳо озоди иқтисодӣ, маҷмуи маҳсулоти дохилӣ, иқтисоди миллӣ, минтақаҳои маҳсули иқтисодӣ, савдои байналхалқӣ, тиҷорат, иқтисоди воқеӣ.

ЗАРУБЕЖНЫЙ ОПЫТ СОЗДАНИЯ СВОБОДНЫХ ЭКОНОМИЧЕСКИХ ЗОН И ВОЗМОЖНОСТИ ЕГО ИСПОЛЬЗОВАНИЯ В ЭКОНОМИКЕ РЕСПУБЛИКИ ТАДЖИКИСТАН

В статье исследуются теоретические и практические аспекты формирования и развития свободных экономических зон в экономически развитых странах мира. На основе изучения и анализа тенденций развития свободных экономических зон в странах мира определены приоритетные направления их деятельности. Опыт развитых стран в направлении создания свободных экономических зон показывает, что такие зоны выступают ключевым и важным механизмом в экономической системе каждого государства и от эффективности их использования зависит степень развития экономической и социальной сфер государства, их деятельность. На основе изученной литературы автором определены возможности использования опыта стран мира по развитию

свободных экономических зон в Республике Таджикистан, что может ускорить процесс формирования этих зон в республике. В целом, в связи с развитием экономических районов в Республике Таджикистан, используя опыт ведущих стран, автором рекомендован ряд конкретных предложений.

Ключевые слова: свободные экономические зоны, валовый внутренний продукт, национальная экономика, особые экономические зоны, международная торговля, бизнес, реальная экономика.

FOREIGN EXPERIENCE IN CREATING FREE ECONOMIC ZONES AND THE POSSIBILITY OF ITS USE IN THE ECONOMY OF THE REPUBLIC OF TAJIKISTAN

The article examines the theoretical and practical aspects of the formation and development of free economic zones in the economically developed countries of the world. Based on the study and analysis of trends in the development of free economic zones in the countries of the world, priority areas for their activities have been identified. The experience of developed countries in the direction of creating free economic zones shows that such zones are a key and important mechanism in the economic system of each state, and the degree of development of the economic and social spheres of the state depends on the effectiveness of their use. their activities. On the basis of the studied literature, the author identified the possibilities of using the experience of the countries of the world in the development of free economic zones in the Republic of Tajikistan, which can accelerate the process of formation of these zones in the republic. In general, in connection with the development of economic regions in the Republic of Tajikistan, using the experience of leading countries, the author recommended a number of specific proposals.

Keywords: free economic zones, gross domestic product, national economy, special economic zones, international trade, business, real economy.

Маълумот дар бораи муаллифони: *Саидмуродова Малика Абдувахобовна* – Донишгоҳи миллии Тоҷикистон, номзади илмҳои иқтисодӣ, дотсенти кафедраи иқтисодиёти ҷаҳон. **Суроға:** 734025, ш.Душанбе, Ҷумҳурии Тоҷикистон, хиёбони Рӯдакӣ, 17. E-mail: malika-63-63@mail.ru. Телефон: **(+992) 918-62-68-95**

Қурбонова Мархабо Сафаровна - Донишгоҳи миллии Тоҷикистон, унвонҷӯи кафедраи иқтисодиёти ҷаҳон. **Суроға:** 734025, ш.Душанбе, Ҷумҳурии Тоҷикистон, хиёбони Рӯдакӣ, 17. Телефон: **904-45-44-77**

Сведения об авторах: *Саидмуродова Малика Абдувахобовна* – Таджикский национальный университет, кандидат экономических наук, доцент кафедры мировой экономики. **Адрес:** 734025, г.Душанбе, Республика Таджикистан, проспект Рудаки, 17. E-mail: malika-63-63@mail.ru. Телефон: **(+992) 918-62-68-95**

Қурбонова Мархабо Сафаровна - Таджикский национальный университет, соискатель кафедры мировой экономики. **дрес:** 734025, г.Душанбе, Республика Таджикистан, проспект Рудаки, 17. Телефон: **904-45-44-77**

Information about the authors: *Saidmurodova Malika Abduvahobovna* – Tajik National University, PhD in Economics, Associate Professor of the Department of World Economy. **Address:** 734025, Dushanbe, Republic of Tajikistan, Rudaki Avenue, 17. E-mail: malika-63-63@mail.ru. Phone: **(+992) 918-62-68-95**

Kurbonova Marhabo Safarovna – Tajik National University, PhD student of the Department of World Economy. **Address:** 734025, Dushanbe, Republic of Tajikistan, Rudaki Avenue, 17. Phone: **904-45-44-77**

БАҲИСОБГИРИИ ИСТЕҲСОЛӢ ҲАМЧУН УНСУРИ БАҲИСОБГИРИИ ИДОРАКУНӢ ДАР КОРХОНАҲОИ САНОАТИ ХӢРОКВОРӢ

Курбонализода Х.К., Шоимардонов С.К.
Донишгоҳи миллии Тоҷикистон

Рушди иқтисодиёти миллӣ дар низоми бозор ташкили босамари идоракуниро дар корхонаҳо талаб менамояд, ки ин мубрами ташаккул ва рушди баҳисобгирии идоракуниро дар амалияи миллии баҳисобгирии муҳосибӣ, эътирофи онро ҳамчун соҳаи фаъолияти идоракунӣ ва намуди мустақили баҳисобгирии муҳосибӣ муайян мекунад. Вобаста ба ин, солҳои охир дар доираҳои илмӣ ва амалии муҳосибӣ дар Ҷумҳурии Тоҷикистон тавачҷуҳ ба масъалаҳои ташаккул ва рушди баҳисобгирии идоракунӣ ва унсурҳои он бағоят зиёд шудааст.

Иқдоми аввалӣ дар омӯзиши баҳисобгирии муҳосибии идоракунӣ дар илми ватанӣ рисолаи илмӣ М.В. Калемуллоев мебошад, ки дар давраи аввали ташаккули низоми миллии баҳисобгирии муҳосибӣ дар охири солҳои 1990 ба нашр расидааст [6]. Сипас рисолаҳои илмӣ С.Ф. Низомов, ки дар онҳо масъалаҳои ташкили баҳисобгирии харочоти истеҳсолӣ ва баҳисобгирии идоракунӣ дар соҳаи сохтмон таҳқиқ шудаанд, арзи ҳастӣ намудаанд [13; 14]. Муддате дар таҳқиқи баҳисобгирии идоракунӣ танаффус мушоҳида шуда, сипас дар оғози солҳои 2020 таҳқиқот дар ин самти илми баҳисобгирии муҳосибӣ авҷ мегирад, дар интишороти зиёд масъалаҳои ташкили баҳисобгирии идоракунӣ, дар субъектҳои иқтисодии соҳаҳои гуногуни иқтисодиёт ба таҳқиқ фаро гирифта шудаанд. Ба ақидаи муаллиф дар айни замон, мо бояд дар таҳияи постулатҳои асосии баҳисобгирии идоракунии стратегӣ, ки баъзе дастовардҳо мавҷуданд, ба корҳои илмӣ-таҳқиқотӣ равона шудааст, нисбат ба он, ки ба амалия равона шуда бошад [3; 4; 7; 8; 9; 15; 17; 19; 20]. Дар асарҳои мазкур ба ташаккул ва рушди баҳисобгирии идоракунӣ ва унсурҳои он, ки яке аз муҳимтарини онҳо баҳисобгирии истеҳсолӣ мебошад, диққати муҳим дода мешавад.

Баҳисобгирии идоракунӣ ҳамчун як намуди баҳисобгирии муҳосибӣ нисбат ба дигар намудҳои он нав буда, ба дигаршавии шароити хоҷагидорӣ ва технологияҳои истеҳсолии дар корхона истифодашаванда ҳассостар аст [21,с.67]. Тавре таҳқиқи адабиёти марбут ба таърихи баҳисобгирии идоракунӣ тасдиқ мекунад, «биниши муосири баҳисобгирии истеҳсолӣ дарҳол ба вучуд наомадааст, бисёр олимони хангоми омӯзиши марҳилаҳои таърихӣ барои муайян кардани заминаҳои асосӣ ва шароити ташаккули он кӯшиш мекунанд» [1,с.38].

Муҳаққиқи рус Т.Б. Кувалдина зикр мекунад, ки мафҳуми баҳисобгирии истеҳсолӣ барои муҳосибон, иқтисодчиён ва менечерҳои муосир аз баҳисобгирии муҳосибии даврони шуравӣ ба мерос монда, дар баробари ин, «баҳисобгирии истеҳсолӣ бахши муҳимтарини низоми иттилоотии корхона мебошад, ки дар навбати худ вазифаҳои муҳими идоракунӣ, чун банақшагирӣ, таҳлил ва баҳодихии натиҷаҳо, назорат ва танзимкуниро бо иттилоот таъмин мекунад» [11,с.24]. Муҳаққиқони дигар В.А. Пипко ва Л.Н. Булавина қайд мекунанд, ки «баҳисобгирии идоракунӣ – бахши баҳисобгирии муҳосибӣ буда, ҳамаи намудҳои иттилооти барои идоракунӣ дар доираи ҳар як субъекти хоҷагидорӣ заруриро фаро мегирад» [16,с.503].

Бештари муҳаққиқон баҳисобгирии истеҳсолиро бо харочот алоқаманд медонанд [5,с.28; 10,с.23; 18,с.28]. Чуноне муаллифони алоҳида ибраз медоранд, баҳисобгирии истеҳсолӣ, баҳисобгирии бонизоми харочоти истеҳсол ва фуруши маҳсулот, иҷрои корҳо, хизматрасониҳо, ҳисобкунии арзиши аслии маҳсулот, зернизоми баҳисобгирии идоракунӣ мебошад [11,с.25]. Дар доираи баҳисобгирии истеҳсолӣ ҳамтосозӣ, ченкунӣ, чамъоварӣ, таҳлил, оmodасозӣ, тафсир ва пешниҳоди иттилоот дар бораи харочот барои мақсадҳои ҳисобкунии арзиши асли (ҳисобкунии харочот дар ҳамбастагӣ бо маконҳои пайдошавии онҳо ва воҳидҳои маҳсулот), назорати истеҳсолот, идоракунии ғаврии истеҳсолот ва коркарди сиёсати истеҳсолӣ анҷом дода мешавад.

Ақидаи нисбатан ҷолибро дар бораи баҳисобгирии истеҳсолӣ ва муносибати он бо баҳисобгирии идоракунӣ профессор аз Донишгоҳи молиявии назди Ҳукумати

Федератсияи Россия (ш. Москва) М.А. Вахрушина пешниҳод кардааст. Ў қайд мекунад, ки «Таърихан баҳисобгирии истеҳсолӣ пешгузаштаи баҳисобгирии идоракунӣ мебошад. Низомҳои баҳисобгирии истеҳсолӣ қаблан ҳамчун низомҳои ҳисобкунӣ рушд кардаанд, ки ҳадафи асосии онҳо муайян кардани хароҷоти истеҳсолӣ ва даромад аз воҳиди маҳсулот буд. Ҳоло ба баҳисобгирии истеҳсолӣ талаботи бештар гузошта мешавад, ... Он бояд тамоми равандҳои ба истеҳсол ва фурӯши маҳсулот дар корхона алоқамандро равшан ва муфассал инъикос кунад» [2,с.36-37]. Ҳамин тариқ, М.А. Вахрушина ҳамчун бахшҳои асосии баҳисобгирии истеҳсолии муосир, баҳисобгирии хароҷот аз рӯи намудҳо, маконҳои пайдошавӣ ва барандагони онҳоро ҷудо карда, таъкид мекунад, ки баҳисобгирии идоракунӣ, баҳисобгирии истеҳсолиро дар бар мегирад ва баҳисобгирии истеҳсолӣ дар навбати худ, пойгоҳи баҳисобгирии идоракунӣ мебошад.

Бо вучуди ин, имрӯз қитъаи муҳимтарини баҳисобгирии муҳосибӣ дар ҳар як корхонаи истеҳсолӣ, баҳисобгирии хароҷоти истеҳсоли маҳсулот ва ҳисобкунӣ арзиши аслии он мебошад. Дар ин маврид, арзиши аслии маҳсулот ҳамчун маҷмуи хароҷоти корхона барои истеҳсол ва фурӯши он, ки бо пул ифода ёфтааст, баррасӣ мешавад.

Ҳоло дар Ҷумҳурии Тоҷикистон ба рушди корхонаҳои истеҳсолӣ диққати муҳим дода мешавад. Соҳаи муҳимтарини иқтисодиёти миллӣ, ки ба истеҳсоли намудҳои зиёди маҳсулоти барои истеъмолкунандагон зарурӣ машғул аст, саноати хӯрокворӣ мебошад. Бо шарофати иқдомҳои созидаи Асосгузори сулҳу ваҳдати миллӣ – Пешвои миллат, Президенти Ҷумҳурии Тоҷикистон муҳтарам Эмомалӣ Раҳмон ва қарорҳои Ҳукумати Ҷумҳурии Тоҷикистон ҷиҳати қорӣ намудани имтиёзҳои андозию гумрукӣ барои рушди воридоти таҷҳизоти истеҳсолӣ дар солҳои охир иқтисодии техникаи корхонаҳои соҳаи хӯрокворӣ баланд гардида, технологияҳои нави коркарди ашёи хом ва истеҳсоли намудҳои нави маҳсулот ба роҳ монда шудааст. Акнун саноати хӯроквории мамлакат талаботи бозори дохилро бо маҳсулоти гӯшту шир, консерва ва шарбатҳои меваю сабзавот, намак, нӯшоқиҳои беспирт ва спиртдор таъмин намуда, ҳамчунин, ҳаҷми содироти ин намудҳои маҳсулотро зиёд кардааст. Бо вучуди ин, тавре мутахассисон арзёбӣ мекунанд, ҳамасола наздики 40%-и маҳсулоти кишоварзӣ, ки ашёи хоми асосии корхонаҳои саноати хӯрокворӣ мебошад, бинобар ба коркарди саноатӣ фарогир нашудан дар саҳроҳои боғҳо ва анборҳои талаф мешавад.

Фаъолияти корхонаҳои саноати хӯрокворӣ бо истифодаи захираҳои барои истеҳсоли намудҳои гуногуни маҳсулот зарурӣ алоқаманд аст. Ҳарчи қадаре, ки корхона барои истеҳсоли маҳсулот миқдори камтари захираҳоро харҷ кунад ва ҳамзамон, сифат ва ҳаҷми қаблии онро нигоҳ дорад, самарайи қори он ҳамон қадар баланд мешавад. Ин хусусан дар шароити муосири рушди муносибатҳои иқтисодӣ дар бозор, ки аксари корхонаҳои истеҳсолкунандаи маҳсулоти хӯрокворӣ аз ҷиҳати иқтисодӣ ва ҳуқуқӣ мустақил мебошанд ва бо ҳам рақобатдоранд, аҳамияти қалон пайдо мекунад. Баланд бардоштани самаранокии истифодаи захираҳои маҳдуд дар мубориза барои ҳастии корхона ва пешравии он дар бозор аҳамияти бештар пайдо мекунад, ки ин ба корхона барои ноил шудан ба бартариҳои рақибона имкон медиҳад. Дар чунин шароит зарурати воқеъинонаи баланд бардоштани нақши баҳисобгирии идоракунӣ ва унсури муҳимтарини он – баҳисобгирии истеҳсолӣ дар идоракунӣ корхона ба миён меояд.

Таҳқиқоте, ки мо ҷиҳати арзёбии вазъи баҳисобгирии идоракунӣ дар корхонаҳои саноати хӯроквории мамлакат анҷом додем, нишон медиҳад, ки дар бештари онҳо ба ташкили баҳисобгирии идоракунӣ аҳамият дода намешавад, дар бештарин ҳолат ҳисобкунӣ содаи арзиши аслии маҳсулот ба хотири дуруст муайян кардани манбаи андозбандӣ ва ҳисоб кардани маблағи андоз аз даромади шахсони ҳуқуқӣ ба ҷо оварда мешавад. Вале имрӯз корхонаҳои саноати хӯрокворӣ дар шароити рақобат ва мубориза барои ҳастии худ дар бозор зарурати таъҷилии ташкили низоми самарабахши баҳисобгирии идоракунӣ, хусусан унсури муҳими он – баҳисобгирии истеҳсолиро ҳис мекунанд.

Ба андешаи мо, сабаби асосии рушд наёфтани баҳисобгирии идоракунӣ ва баҳисобгирии истеҳсолӣ дар корхонаҳои саноати хӯрокворӣ набудани пойгоҳи ягонаи методологӣ, тавсияҳои методӣ оид ба ташкили ин намудҳои баҳисобгирӣ дар корхонаҳои

зерсоҳаҳои алоҳидаи саноати хӯрокворӣ бо дарназардошти хусусиятҳои истехсоли ва равандҳои технологияи онҳо мебошад.

Ҳангоми таҳқиқот мо барои арзёбии вазъи баҳисобгирии идоракунӣ пурсиш гузаронидем, ки мусоҳибони мо асосан кормандони муҳосибот ва хадамоти истехсолию молиявии корхонаҳои саноати хӯрокворӣ буданд. Наздики 20%-и мусоҳибон иқрор шуданд, ки умуман дар бораи баҳисобгирии идоракунӣ маълумот надоранд, 36%-и мусоҳибон дар бораи асосҳои баҳисобгирии идоракунӣ маълумот доранд, вале низоми мавҷудаи идоракунии корхонаҳои саноати хӯрокворӣ имкон намедихад, ки дониши худро амалӣ кунанд; 42%-и мусоҳибон аз усулҳои содатарини ҳисобкунии арзиши асли (чараёнӣ, марҳилавӣ, меъёрӣ) ҳамчун фаъолияти асосӣ дар доираи баҳисобгирии истехсоли боҳабар буда, арзиши аслиро асосан барои муайян кардани хароҷоти аз манбаи андозбандии андоз аз даромади шахсони ҳуқуқӣ тарҳшаванда ҳисоб мекунанд; 6%-и мусоҳибон дар фаъолияти худ усулҳои нисбатан муосири баҳисобгирии хароҷот ва ҳисобкунии арзиши аслиро истифода мекунанд; 62%-и мусоҳибон сабаби асосии татбиқ нашудани баҳисобгирии идоракунӣ дар корхонаҳои саноати хӯрокворӣ ба мавҷуд набудани нишондодҳои методӣ ва дастурамалҳои соҳавӣ вобаста медонанд. Вале ҳамаи мусоҳибони ба пурсиш ҷалбшуда зарурати ташкили баҳисобгирии идоракунӣ ва дар доираи он роҳандозӣ намудани баҳисобгирии истехсолиро тасдиқ мекунанд.

Бояд зикр кард, ки то чанде пеш, дар Ҷумҳурии Тоҷикистон ягона санади меъёрии танзимкунанда дар соҳаи баҳисобгирии муҳосибӣ, ки дар он масъалаҳои баҳисобгирии идоракунӣ хароҷот баррасӣ мешуданд, Низомномаи ҳисобкунии арзиши аслии маҳсулот (корҳо, хизматрасониҳо) дар корхонаҳо ва ташкилотҳои Ҷумҳурии Тоҷикистон (қарори Ҳукумати Ҷумҳурии Тоҷикистон аз 12 майи соли 1999, № 210) буд, ки бо сабаби мутобиқ набудан бо шароити имрӯзаи хоҷагидорӣ ва ба инобат нагирифтани технологияи истехсоли маҳсулот дар корхонаҳои саноати хӯрокворӣ истифода намешуд. Санади мазкур замоне аз ҷониби Вазорати молияи Ҷумҳурии Тоҷикистон таҳия шуда буд, ки дар мамлакат ҳанӯз муносибатҳои бозорӣ пойдор нашуда буданд ва аксари санадҳои меъёрию қонунгузори танзимкунандаи муносибатҳои молиявӣ хоҷагидорӣ ба шароити бозор мутобиқ набуданд. Дар муҳтавои санадҳои меъёрию ҳуқуқӣ баъзе хусусиятҳои танзим ва назорати қатъии давлатӣ ба назар мерасид, ки қабул кардан ва истифодаи онҳо дар шароити мустақилияти иқтисодии субъектҳои хоҷагидорӣ ғайриимкон буд.

Ҳолати мазкурро ба инобат гирифта, Ҳукумати Ҷумҳурии Тоҷикистон бо қарори худ аз 28 октябри соли 2023, № 505 Қоидаҳои намунавӣ ҳисобкунии арзиши аслии мол (кор, хизматрасонӣ)-ро тасдиқ ва Низомномаи ҳисобкунии арзиши аслии маҳсулот (корҳо, хизматрасониҳо)-ро дар корхонаҳо ва ташкилотҳои Ҷумҳурии Тоҷикистон аз эътибор соқит кард.

Дар Қоидаҳои намунавӣ ҳисобкунии арзиши аслии мол (кор, хизматрасонӣ) низ хусусиятҳои соҳавӣ фаъолияти субъектҳои хоҷагидорӣ ва технологияи истехсоли маҳсулот ба инобат гирифта нашудаанд [12]. Бинобар ин, мақоми ваколатдор дар соҳаи саноати хӯрокворӣ –Вазорати саноат ва технологияҳои нави Ҷумҳурии Тоҷикистонро зарур аст, ки тартиби баҳисобгирии хароҷот ва ҳисоб кардани арзиши аслии маҳсулотро барои зерсоҳаҳои алоҳидаи саноати хӯрокворӣ таҳия ва барои истифода ба корхонаҳои зерсоҳаҳои мазкур дастрас кунад. Дар ин маврид, ба хоҳири пайдо нашудани муҳолифат бо қонунгузори андоз ва ҳимояи рақобат, бояд дар назар дошт, ки тартиби баҳисобгирии хароҷот ва ҳисобкунии арзиши аслии маҳсулоти саноати хӯрокворӣ, бояд ба талаботи Қоидаҳои намунавӣ ҳисобкунии арзиши аслии мол (кор, хизматрасонӣ) мувофиқ бошад.

Бояд қайд кард, ки масъалаҳои баҳисобгирии хароҷот, аз ҷумла ҳисоб кардани арзиши аслии маҳсулот (корҳо, хизматрасониҳо) ва натиҷаҳои молиявӣ фаъолияти субъектҳои хоҷагидорӣ дар Ҷумҳурии Тоҷикистон асосан бо қонунгузори андоз танзим карда мешаванд. Масъалаҳои мазкур дар бобҳои алоҳидаи Кодекси андози Ҷумҳурии Тоҷикистон баррасӣ шудаанд, аз ҷумла дар боби 13 «Баҳисобгирии андозӣ ва ҳисоботдиҳии андозӣ» (моддаи 93 – тартиби баҳисобгирии даромад ва хароҷот бо усули ҳисобузамкунӣ), боби 28 «Тарҳҳо аз даромади умумӣ» (моддаи 190 – тарҳи хароҷоти вобаста ба гирифтани даромад, моддаи 192 – хароҷоте, ки тарҳ карда намешаванд, моддаи 193 – тарҳ барои пардохтҳои эҳсонкорӣ, моддаи 194 – маҳдудияти тарҳҳо нисбат ба

фоизҳо, моддаи 195 – тарҳҳо нисбат ба қарзҳои безътимод, моддаи 196 – тарҳҳо нисбат ба хароҷот барои таҳқиқоти илмӣ, корҳои лоихакашӣ ва таҷрибавию конструкторӣ, моддаи 197 – ба давраи дигар гузаронидани зарар, зарар ҳангоми фурӯш ё супоридани молу мулк), боби 29 «Тарҳҳо аз рӯи воситаҳои асосӣ ва дороиҳои ғайримоддӣ».

Ҳамин тариқ, бо мақсадҳои баҳисобгирии хароҷот, ҳисоб кардани арзиши аслии маҳсулот (корҳо, хизматрасониҳо) ва натиҷаҳои молиявии фаъолият (фоида ё зарар), ки ба доираи фаъолияти баҳисобгирии истехсолӣ мансуб мебошанд, корхонаҳои саноати хӯрокворӣ муқаррароти Кодекси андози Ҷумҳурии Тоҷикистон ва Қоидаҳои намунавии ҳисобкунии арзиши аслии мол (кор, хизматрасонӣ)-ро бояд истифода баранд.

Мутобиқи муқаррароти моддаи 190 Кодекси андози Ҷумҳурии Тоҷикистон, бо мақсади ҳисобкунии арзиши аслии, муайян кардани натиҷаҳои молиявии фаъолият ва даромади бо андоз аз даромади шахсони ҳуқуқӣ андозбандишаванда, аз даромади умумии субъекти хоҷагидорӣ тамоми хароҷоти тасдиқшудаи воқеан анҷомдодаи марбут ба давраи ҳисоботи ба гирифтани чунин даромад алоқаманд тарҳ карда мешаванд, аз ҷумла: хароҷоти музди меҳнат (пардохти меҳнат), хароҷоти сафарҳои хизмати кормандон дар доираи меъёрҳои муқарраршуда, хароҷоти ашёи хом, мавод, энергияи воқеан дар давраи андозбандӣ истифодашуда, ба истиснои хароҷоти вобаста ба сохтмон, хариди воситаҳои асосӣ ва васлсозии онҳо, инчунин хароҷоти дигаре, ки хосияти асосӣ (капиталӣ) доранд, хароҷоти таблиғ.

Дар Қоидаҳои намунавии ҳисобкунии арзиши аслии мол (кор, хизматрасонӣ) хароҷоти ташаккулдиҳандаи арзиши аслии вобаста аз муҳтавои иқтисодӣ ба чунин ҷузъҳо гурӯҳбандӣ (тасниф) карда шудаанд:

- хароҷоти моддӣ (бо тарҳи арзиши партовҳои бозгашта);
- хароҷоти музди меҳнат;
- маблағчудокунӣ ба бучети суғуртаи иҷтимоӣ ва нафақа (андози иҷтимоӣ);
- истехлоки воситаҳои асосӣ ва дороиҳои ғайримоддӣ.

Албатта, барои ҳисобкунии арзиши аслии маҳсулот аломати муҳтавои иқтисодӣ асосӣ мебошад, вале дар баробари ин, хароҷот бо мақсадҳои иштирок дар ташаккули арзиши аслии бояд бо дигар аломатҳои муҳим низ тасниф карда шавад. Вале дар Қоидаҳои намунавии ҳисобкунии арзиши аслии мол (кор, хизматрасонӣ) дигар ягон ҳел таснифи хароҷот оварда нашудааст.

Бояд қайд кард, ки дар санади меъёрии қаблӣ (Низомномаи ҳисобкунии арзиши аслии маҳсулот (корҳо, хизматрасониҳо) дар корхонаҳо ва ташкилотҳои Ҷумҳурии Тоҷикистон), ки бо қабули Қоидаҳои намунавии ҳисобкунии арзиши аслии мол (кор, хизматрасонӣ) аз эътибор соқит карда шуд, вобаста ба муҳтавои иқтисодӣ хароҷоти ташаккулдиҳандаи арзиши аслии дар баробари чор намуди муқарраршуда (хароҷоти моддӣ бо тарҳи партовҳои бозгашта, музди меҳнат, андози иҷтимоӣ ва истехлок), инчунин ҷузъи панҷум - «дигар хароҷот» низ муқаррар шуда буд. Дар ин маврид, тамоми хароҷоте, ки ба таркиби чор ҷузъи пешин дохил намешуданд, ба дигар хароҷот мансуб доништа мешуданд ва ин гуна хароҷот дар фаъолияти субъектҳои хоҷагидорӣ зиёд буда метавонад.

Ба андешаи мо, санади мазкур (Қоидаҳои намунавии ҳисобкунии арзиши аслии мол (кор, хизматрасонӣ)) барои истифодабарӣ дар баҳисобгирии идоракунии (баҳисобгирии истехсолӣ) қобили истифода нест. Зеро баҳисобгирии истехсолӣ таснифи хароҷотро аз рӯи дигар аломатҳои барои худ муҳимтар талаб мекунад, аз ҷумла вобаста аз хосияти хароҷот, шароит ва самтҳои фаъолият (хароҷоти намудҳои муқаррарии фаъолият, дигар хароҷот).

Аз нуқтаи назари ташаккули арзиши аслии маҳсулот маҳз хароҷоти намудҳои муқаррарии фаъолият, муҳим мебошанд, зеро асосан онҳо дар раванди ташаккули арзиши аслии иштирок мекунанд. Ҳамчунин, тамоми намудҳои хароҷот метавонанд аз рӯи аломатҳои дигар - таркиб, маконҳои пайдошавӣ ва марказҳои масъулият тасниф карда шаванд.

Барои мақсадҳои идоракунии, аз ҷумла баҳисобгирии истехсолӣ баҳисобгирии хароҷот аз рӯи моддаҳои хароҷот ташкил карда мешавад. Номгӯии моддаҳои хароҷотро ҳар як корхона вобаста аз хусусиятҳои соҳавии фаъолияти худ муқаррар мекунад.

Дар баҳисобгирии муҳосибии корхонаҳои саноати хӯрокворӣ гурӯҳбандии намунавии хароҷот ба кор бурда мешавад, ки чунин моддаҳоро дар бар мегирад:

- 1) ашѐи хом, маводи асосӣ ва нимтайёраҳо;
- 2) партовҳои бозгашта (тарҳ карда мешаванд);
- 3) маводи ӛрирасон;
- 4) сӯзишворӣ ва энергия барои мақсадҳои истеҳсолӣ;
- 5) музди меҳнати коргарони асосии истеҳсолӣ;
- 6) маблағҷудокуниҳо барои эҳтиџи иҷтимоӣ (андози иҷтимоӣ);
- 7) хароҷоти оmodасозӣ ва азхудкунии истеҳсолот;
- 8) хароҷоти нигоҳдорӣ ва истифодаи таҷҳизоти истеҳсолӣ;
- 9) хароҷоти умумистеҳсолӣ (умумикоргоҳӣ);
- 10) хароҷоти умумихоҷагӣ;
- 11) дигар хароҷоти истеҳсолӣ;

Ҳамагӣ - арзиши аслии истеҳсолии маҳсулот

- 12) хароҷоти тиҷоратӣ
-

Ҳамагӣ - арзиши аслии пурраи маҳсулот

Бояд дар назар дошт, ки агар корхонаи саноати хӯрокворӣ нимтайёраҳои худиро истеҳсол кунад, ки на танҳо барои истеҳсолоти худӣ, балки барои фурӯш ба берун низ истифода шаванд, пас ба таркиби гурӯҳбандӣ моддаи «нимтайёраҳои истеҳсоли худӣ» дохил карда мешавад. Чунин моддаи хароҷот барои истеҳсолоти қаннодӣ, машрубот, оби чав, саноати коркарди гӯшт хос мебошад. Агар корхонаи саноати хӯрокворӣ маҳсулотро истеҳсол кунад, ки пеш аз фурӯхтан бояд бастабандӣ ӛ борпеч карда шавад, пас моддаи «зарфҳо, маводи ӛрирасон ва борҷома» низ илова карда мешавад. Чунин моддаи хароҷот барои истеҳсоли маҳсулоти қаннодӣ, ки дар он вазни қоғазӣ рӯпечон ба вазни маҳсулоти тайёр зам карда мешавад, хос аст. Файр аз ин, моддаи мазкур барои истеҳсоли консерва ва шарбатҳои меваю сабзавот, истеҳсол ва коркарди гӯшт низ хос аст.

Барои баҳисобгирии истеҳсолӣ таснифи хароҷот ба намудҳои мустақим ва ғайримустақим аҳамияти калон дорад. Хароҷоти мустақим он хароҷоте мебошанд, ки бевосита ба истеҳсоли маҳсулоти намуди муайян марбут буда, бинобар ин, бевосита ба арзиши аслии ҳамин намуди маҳсулот дохил карда мешаванд. Онҳо хароҷоти ашѐи хом ва мавод, хароҷоти пардохти меҳнати кормандони истеҳсолии асосӣ ва маблағи истеҳлоки ҳисобузамшудаи таҷҳизоти истеҳсолии ба раванди истеҳсоли маҳсулот ҷалбшударо дар бар мегиранд. Ин хароҷот дар ҳисоби муҳосибии 10731 «истеҳсолоти асосӣ» инъикос карда мешаванд. Номгӯи хароҷоти мустақим, тартиби баҳодиҳии захираҳои молию моддӣ ва маҳсулоти тайёр кушода буда, вобаста аз хусусиятҳои технологияи истеҳсолот дар корхонаҳои зерсоҳаҳои алоҳидаи саноати хӯрокворӣ ба таркиби он ҳама гуна хароҷоти бевосита ба истеҳсоли маҳсулот алоқаманд дохил карда мешавад.

Хароҷоти ғайримустақим дар баҳисобгирии истеҳсолӣ асосан хароҷоти идоракунии (маъмурӣ)-и дар ҳисобҳои 10734 «хароҷоти умумистеҳсолӣ», 10735 «хароҷоти умумихоҷагӣ» инъикосшаванда мебошанд. Онҳо наметавонанд бевосита ба арзиши аслии маҳсулоти истеҳсолшаванда дохил карда шаванд, бинобар ин, мутаносибан бо ягон поя ба арзиши аслии намудҳои алоҳидаи маҳсулот тақсим карда мешаванд. Тартиб ва қоидаҳои тақсимукунии хароҷоти ғайримустақим ба арзиши аслии маҳсулот дар сиѐсати баҳисобгирии корхона муқаррар карда мешаванд. Тибқи қоидаҳои баҳисобгирии муҳосибӣ дар охири давраи ҳисоботӣ (моҳ) хароҷоти ғайримустақим аз ҳисоби 10734 «хароҷоти умумистеҳсолӣ» ба дебети ҳисобҳои 10731 «истеҳсолоти асосӣ» ӛ 10733 «истеҳсолоти ӛрирасон» соқит карда мешаванд; ҳисоби 10735 «хароҷоти умумихоҷагӣ» ӛ ба дебети ҳисоби 10731 «истеҳсолоти асосӣ» ӛ якбора ба дебети ҳисоби 55010 «арзиши аслии фурӯш» соқит карда мешаванд.

Ҳамин тариқ, корхонаҳои саноати хӯрокворӣ, ки ҳоло дар шумораи онҳо тамоюли зиѐдшавӣ мушоҳида мешавад, ба рушди таъминоти методии баҳисобгирии истеҳсолӣ эҳтиџ доранд. Дар ин маврид, баҳисобгирии истеҳсолӣ хусусиятҳои фаъолияти ҳар як корхонаи мушаххаси саноати хӯроквориро инъикос намуда, дар асоси истифодаи равишҳои илмӣ, воситаҳои муосири баҳисобгирии хароҷот ва ҳисобкунии арзиши аслии маҳсулот, бамеъёрдарории истифодаи захираҳои моддию меҳнатӣ ва назорати онҳо, барои ташкили низоми нави баҳисобгирии идоракунии ва таъминоти иттилоотии идоракунии истеҳсолот ва қабули қарорҳои идоракунии имконият фароҳам меорад.

Ҳангоми ташкили баҳисобгирии истеҳсолӣ дар корхонаҳои саноати хӯрокворӣ барои роҳбарияти корхона вазифаи муҳим муайян кардани усули нисбатан самарабахши ҳисобкунии арзиши аслии маҳсулот ва дар сиёсати баҳисобгирӣ муқаррар кардани он мебошад. Дар натиҷаи роҳандозӣ намудани баҳисобгирии истеҳсолӣ, ноилгардии ҳадафҳои асосии низоми баҳисобгирии идоракунии муосир - кам кардани хароҷот, паст кардани арзиши аслии маҳсулот ва баланд бардоштани даромаднокии он таъмин мегардад. Ташкили низоми самарабахши баҳисобгирии истеҳсолӣ дар корхонаҳои саноати хӯрокворӣ имкон медиҳад, ки вазифаҳои асосии ҳам ҳуди баҳисобгирии истеҳсолӣ (баҳисобгирии хароҷот ва муайян кардани арзиши аслии маҳсулот; баҳисобгирии натиҷаи молиявӣ аз фурӯши маҳсулот ва муайян кардани даромаднокии он) ва ҳам баҳисобгирии идоракунӣ (банақшагирӣ, баҳисобгирӣ, таҳлил ва назорати истеҳсолот, қабули қарорҳои идоракунӣ) самарабахш иҷро карда шаванд. Дар ин маврид, баҳисобгирии истеҳсолӣ ҳамчун пойгоҳи иттилоотии баҳисобгирии идоракунӣ таъминкунандаи асосии иттилоот барои қабули қарорҳои идоракунӣ мебошад (расми 1).

Расми 1. Алоқамандии баҳисобгирии истеҳсолӣ ва баҳисобгирии идоракунӣ
Figure 1. Relationship between production accounting and management accounting

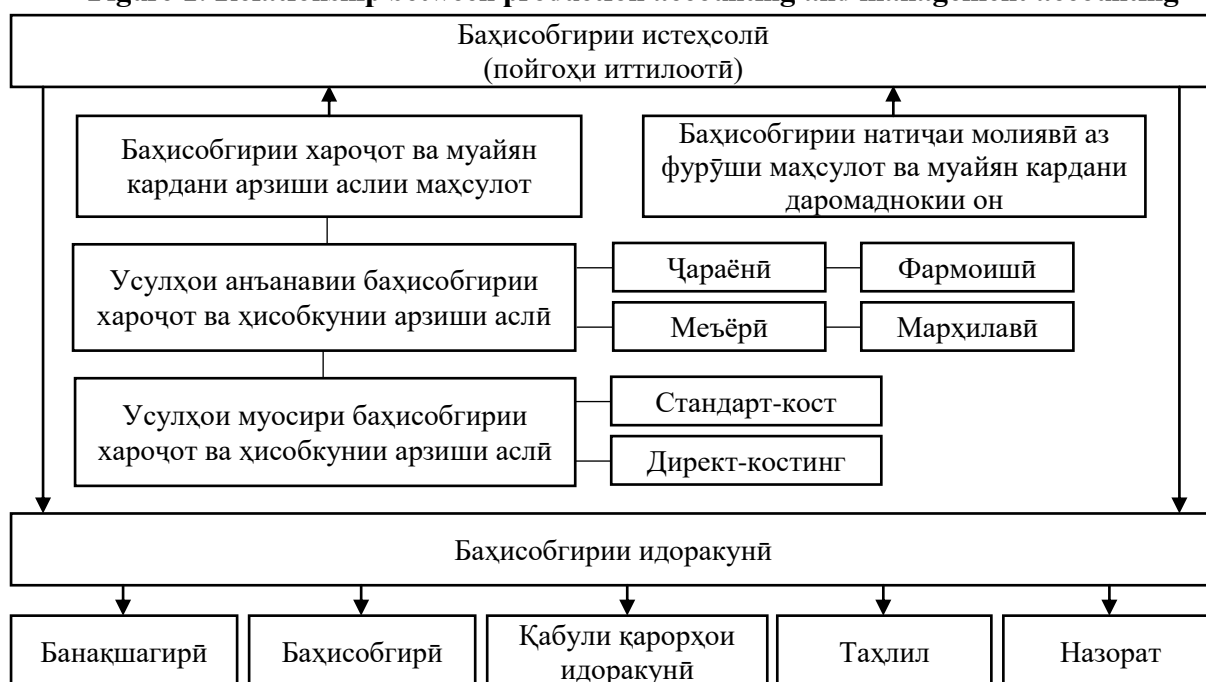

Таҳқиқоти мо нишон дод, ки корхонаҳои саноати хӯрокворӣ дорои хусусиятҳои умумие мебошанд, ки ба интихоби усули баҳисобгирии хароҷот ва ҳисобкунии арзиши асли таъсир мерасонанд, аз ҷумла:

- дараҷаи баланди муттасилии раванди технологӣ, бинобар зарурати коркарди зуд ва саривақтии ашёи хом;
- ашёи хом ва маҳсулоти тайёр муҳлати истифодаи маҳдуд доранд, ки аксаран бо соатҳо чен карда мешавад;
- бартарӣ доштани равандҳои биокимиёвӣ ва табиӣ дар технологияи истеҳсоли маҳсулот;
- ба даврҳо (марҳилаҳои технологӣ) тақсим шудани раванди истеҳсолот.

Ба хоҳири ташккули хароҷот ва идоракунӣ онҳо имконияти корбурди усулҳои анъанавӣ (ҷараёнӣ, меъёрӣ, фармоишӣ, марҳилавӣ)-и баҳисобгирии хароҷот ва ҳисобкунии арзиши аслии маҳсулотро дар корхонаҳои саноати хӯроквории Ҷумҳурии Тоҷикистон баррасӣ мекунем. Ҳамзамон, қайд мекунем, ки ҳоло дар амалияи хориҷии баҳисобгирии идоракунӣ, усулҳои нисбатан нави баҳисобгирии хароҷот ва ҳисобкунии арзиши асли, аз қабилӣ таргет-костинг, кайзен-костинг, бенчмаркинг ва дигарҳо низ маъмул мебошанд. Вале шароити корхонаҳои саноати хӯроквории Ҷумҳурии Тоҷикистон, пеш аз ҳама, таъминоти низоми идоракунӣ онҳо бо мутахассисон, тағйирёбии доимии

муҳити иқтисодӣ (қонунгузориҳои дахлдор, нархҳои ашёи хом, қурби асъор) барои истифодаи ин усулҳои имконият намедихад. Инчунин шароити мазкур ва хусусиятҳои номбаршудаи истеҳсоли корхонаҳои саноати хӯроквории Ҷумҳурии Тоҷикистон имкон намедиханд, ки усулҳои муосири стандарт-кост ва директ-костинг дар низоми баҳисобгирии истеҳсоли барои баҳисобгирии хароҷот ва ҳисобкунии арзиши аслии маҳсулоти саноати хӯрокворӣ самарабахш ба кор бурда шаванд. Бинобар ин, мо дар таҳқиқоти худ танҳо ба таҳқиқи шароити истифодаи усулҳои анъанавӣ – чараёнӣ, меъёрӣ, фармоишӣ ва марҳилавӣ диққат медиҳем.

Усули чараёнӣ дар ҳолатҳои истефода мешавад, ки истеҳсоли маҳсулот аз пайдарпайии якчанд амалиёт ва чараёнҳои беист ё такроршаванда иборат аст. Моҳияти ин усул дар он ифода меёбад, ки ҳисобкунии арзиши аслии дар ҳар як марҳилаи истеҳсоли, аз ҷумла амалиёт ва чараёнҳо ба ҷо оварда мешавад, хароҷот на ба ҳар як маҳсулоти алоҳида тақсим карда мешавад, балки якбора ба тамоми ҳаҷми истеҳсол мансуб доништа мешавад. Тамоми хароҷоти баамаломата ҳармоҳа ба арзиши аслии маҳсулоти тайёр соқит карда мешавад. Дар ин маврид, хароҷотро метавон ба коргоҳҳо ё воҳидҳои истеҳсоли алоҳидаи корхона тақсим кард. Хароҷот дар байни маҳсулоти тайёр ва нимтайёраҳо ё номгӯйҳои маҳсулот мувофиқи аломатҳои махсус тақсим карда мешаванд, масалан, мутаносибан ба вазни маҳсулот ё нимтайёраҳо.

Истифодаи усули чараёнӣ барои корхонаҳои тавсия дода мешавад, ки ҳангоми коркард аз ашёи хом дар аввал нимтайёра ва сипас маҳсулоти тайёр истеҳсол карда мешавад. Масалан, дар истеҳсоли маҳсулоти ширӣ, ки дар марҳилаи аввалӣ аз шири хом қаймоқ гирифта, сипас қаймоқ ба равшан коркард мешавад. Ҷамчунин, усули чараёнӣ дар истеҳсоли маҳсулоти ордӣ низ истифода шуда метавонад.

Усули меъёрӣ ба таҳияи пешакии меъёрҳои харчи моддаҳои хароҷот барои истеҳсоли маҳсулот (ичрои корҳо, хизматрасониҳо) ва минбаъд муқаррар кардани инҳироф аз ин меъёрҳо асос меёбад. Дар ин маврид, ҳисобкунии меъёрии азиши аслии барои муайян кардани арзиши аслии воқеии маҳсулот, муайян кардани ноқис дар истеҳсолот ва ҳаҷми истеҳсолоти нотамои истифода мешавад. Ҳамаи тағйирёбиҳои меъёрҳои амалкунанда дар давоми моҳ дар ҳисобкуниҳои меъёрии арзиши аслии инъикос меёбанд. Меъёрҳо метавонанд бо мурури азхудкунии истеҳсолот ва беҳгардии шароити истифодаи сарватҳои моддию меҳнатӣ тағйир ёбанд (паст шаванд).

Усули меъёрӣ асосан дар соҳаҳои истеҳсолие қобили истифода аст, ки он ҷо нархҳои сарватҳо нисбатан кам тағйир меёбанд ва ҳуди маҳсулоти истеҳсолшаванда дар давоми муддати тулонӣ дигар намешаванд. Вобаста ба ин, корбурди усули меъёрӣ дар корхонаҳои саноати хӯрокворӣ тавсия дода намешавад.

Усули фармоишӣ дар корхонаҳои истефода мешавад, ки он ҷо хароҷоти истеҳсолот аз рӯи фармоишҳои алоҳида барои истеҳсоли маҳсулот (ичрои корҳо, хизматрасониҳо) ба ҳисоб гирифта мешаванд.

Таҳқиқи равандҳои технологияи аксари маҳсулоти саноати хӯрокворӣ тасдиқ мекунад, ки барои корхонаҳои ин соҳа беш аз ҳама истифодаи усули марҳилавӣ мақбул аст. Зеро қариб дар натиҷаи ҳар як даври раванди технологӣ дар корхонаҳои саноати хӯрокворӣ ё нимтайёра, ё маҳсулоти тайёр гирифта мешавад. Дар ин маврид, даври раванди технологӣ, ки дар натиҷаи он нимтайёра ё маҳсулоти тайёр истеҳсол мешавад, марҳила номида мешавад. Ҷамчунин, хусусияти истеҳсоли аксари маҳсулоти саноати хӯрокворӣ ин аст, ки ашёи хоми аввалӣ дар раванди истеҳсолот аз якчанд марҳилаҳо мегузарад ва аз як намуди ашёи хом дар як раванди технологӣ якчанд намудҳои маҳсулоти тайёр ҳосил мешавад (масалан, дар истеҳсоли маҳсулоти ширӣ).

Ҳангоми корбурди усули марҳилавии баҳисобгирии хароҷоти истеҳсоли маҳсулот ва ҳисобкунии арзиши аслии ҳамчун объекти баҳисобгирии хароҷот марҳилаи истеҳсоли қабул мешавад, ки дар доираи он баҳисобгирӣ аз рӯи моддаҳои ҳисобкунии арзиши аслии ва намудҳои маҳсулоти истеҳсолшаванда бурда мешавад.

Хусусиятҳои истеҳсоли намудҳои гуногуни маҳсулоти хӯрокворӣ ва равандҳои технологияи корхонаҳои соҳа имконият медиҳанд, ки барои баҳисобгирии хароҷот ва ҳисобкунии арзиши аслии маҳсулоти хӯрокворӣ ду тарзи пешбурди баҳисобгирӣ бо усули марҳилавӣ истифода шаванд: нимтайёрадор ва бенимтайёра.

Ҳангоми истифодаи тарзи бенимтайёра арзиши аслии нимтайёраҳое, ки аз як марҳила ба марҳилаи дигар дода мешаванд, ҳисоб карда намешавад. Баҳисобгирии хароҷоти мустақим дар доираи ҳар як марҳила бурда шуда, арзиши ашёи хом ва маводи аввалӣ танҳо дар таркиби хароҷоти марҳилаи аввалӣ ба ҳисоб гирифта мешавад. Дар ин маврид, арзиши аслии маҳсулоти тайёр бо чамъ кардани хароҷоти тамоми марҳилаҳо муайян карда мешавад.

Дар мавриди корбурди тарзи нимтайёрадори усули марҳилавӣ, арзиши аслии маҳсулоти ҳар як марҳила ҳисоб карда мешавад: арзиши аслии нимтайёраҳои ҳар як марҳилаи минбаъда бо чамъ кардани хароҷоти ҳамин даври коркард ва арзиши аслии нимтайёраҳои дар даври қаблӣ ҳисобкардашуда муайян карда мешавад. Ҳамон як хароҷот якчанд маротиба ҳангоми ҳисобкунии арзиши аслии нимтайёраҳо дар даврҳои истехсолии минбаъда ба ҳисоб гирифта мешаванд.

Ҳамин тариқ, таҳқиқоти мо тасдиқ менамояд, ки дар корхонаҳои саноати хӯрокворӣ, баҳисобгирии истехсоли унсури асосии низоми баҳисобгирии идоракунии буда, рушди минбаъдаи он бо корбурди усулҳои анъанавии баҳисобгирии хароҷот ва ҳисобкунии арзиши аслии маҳсулот, таҳқиқи хусусиятҳои технологияи истехсоли маҳсулоти хӯрокворӣ алоқаманд аст. Дар корхонаҳои саноати хӯроквории Ҷумҳурии Тоҷикистон, дар низоми баҳисобгирии истехсоли барои баҳисобгирии хароҷот ва ҳисоб кардани арзиши аслии маҳсулот истифодаи усулҳои анъанавии чараёнӣ ва марҳилавӣ мақбул аст. Агар дар ҳар як марҳила якчанд намуди маҳсулот истехсол шавад, ё якчанд фармоишҳо иҷро карда шаванд, пас барои баҳисобгирии хароҷоти ҳар як марҳила ҳамзамон истифодаи усули фармоишӣ низ тавсия дода мешавад. Агар дар натиҷаи ҳар як марҳила як намуди маҳсулот истехсол шавад, пас ҳисобкунии арзиши аслии маҳсулот дар даврҳои истехсолии мобайнӣ метавонад бе тақсим кардан ба намудҳои маҳсулот (бо усули деғӣ – усули содатарини баҳисобгирии хароҷот ва ҳисобкунии арзиши асли) ба ҷо оварда шавад.

Муқарриз: д.и.и., профессори ДМТ - Низомов С.Ф.

АДАБИЁТ

1. Аверина О.И. Предпосылки возникновения и эволюция производственного учета / О.И. Аверина, Л.В. Пермитина // Международный бухгалтерский учет. – 2015. -№45. -С.38-46.
2. Вахрушина М.А. Бухгалтерский управленческий учет: учебник для студентов вузов, обучающихся по экономическим специальностям / М.А. Вахрушина. - 8-е изд., испр. -М.: Издательство «Омега-Л», 2010. -570 с.
3. Ғаниев У.Ф. Нақши баҳисобгирии идоракунии дар низоми менеҷменти корхона / У.Ф. Ғаниев // Паёми Донишгоҳи миллии Тоҷикистон. Баҳши илмӣ иҷтимоӣ-иқтисодӣ ва ҷамъиятӣ. – 2020. -№8. -С.129-133.
4. Давлатзода М.Х. Основы развития управленческого учета в условиях цифровых технологий / Давлатзода М.Х. // Таджикистан: экономика и управление. – 2021. -№1. -С.78-86.
5. Друри К. Введение в управленческий и производственный учет / К. Друри; пер. с англ. -М.: Аудит ЮНИТИ, 1994. -560 с.
6. Калемуллов М.В. Производственный учет в системе управленческого учета: дисс. на соиск. учен. степ. канд. экон. наук: 08.00.12 / М.В. Калемуллов. –М., 1999. -187 с.
7. Каримов М.Б. Шароити корбурди стандартҳои байналмилалӣ дар баҳисобгирии идоракунии воситаҳои асосӣ / Каримов М.Б. // Идоракунии давлатӣ. – 2022. -№4/1(58). -С.160-170.
8. Каримов Б.Х. Составление плана счетов бухгалтерского учета на основе МСФО / Б.Х. Каримов, Каримов М.Б. // Вестник Таджикского национального университета. Серия социально-экономических и общественных наук. – 2020. -№7. -С.76-83.
9. Каримов Б.Х. Таъсири ҷаҳонишавӣ ба рушди низоми миллии баҳисобгирии муҳосибӣ / Б.Х. Каримов // Паёми Донишгоҳи миллии Тоҷикистон. Баҳши илмӣ иҷтимоӣ-иқтисодӣ ва ҷамъиятӣ. – 2021. -№4. -С.169-179.
10. Костюкова Е.И. Совершенствование системы управленческого учета в рыболовческих организациях / Е.И. Костюкова, Р.И. Галилова // Международный бухгалтерский учет. - 2012. -№27. -С.23-30.
11. Кувалдина Т.Б. Производственный учет: сущность и необходимость / Т.Б. Кувалдина // Международный бухгалтерский учет. – 2015. -№31. -С.24-31.
12. Қоидаҳои намунавии ҳисобкунии арзиши аслии мол (кор, хизматрасонӣ). Қарори Ҳукумати Ҷумҳурии Тоҷикистон аз 28 октябри соли 2023, №505. [Манбаи электронӣ]. URL: https://andoz.tj/docs/postanovleniya-pravitelstvo/Qaror_505_Kalkulatsiya_2023_tj.pdf
13. Низомов С.Ф. Организация учета производственных затрат в строительстве в условиях формирования рыночных отношений: (на материалах Республики Таджикистан): дисс. на соиск. учен. степ. канд. экон. наук: 08.00.12 / С.Ф. Низомов. -Воронеж, 2001. -221 с.

14. Низомов С.Ф. Развитие методологии и организации управленческого учета в строительном комплексе (на примере Республики Таджикистан): дисс. на соиск. уч. степ. докт. экон. наук: 08.00.12 / С.Ф. Низомов. -Москва, 2011. -482 с.
15. Ойев Н.А. Ташаккули баҳисобгирии идоракунии стратегӣ ва ҷорӣ дар корхонаҳои кишоварзии Ҷумҳурии Тоҷикистон / Н.А. Ойев // Паёми Донишгоҳи миллии Тоҷикистон. Баҳши илмҳои иҷтимоӣ-иқтисодӣ ва ҷамъиятӣ. – 2020. -№3. -С.9-16.
16. Пипко В.А., Булавина Л.Н. Настольная книга бухгалтера и аудитора. – 2-е изд., доп. / В.А. Пипко, Л.Н. Булавина; под ред. акад. Н.В. Бондаренко. -М.: Финансы и статистика, 2000. -592 с.
17. Розиев Д.А. Хусусиятҳои истеҳсолоти бофандагӣ ва таъсири онҳо ба ташкили баҳисобгирии идоракунии / Д.А. Розиев // Паёми Донишгоҳи давлатии тичорати Тоҷикистон. – 2020. -№3(32). -С.113-118.
18. Хорнгрен Ч., Фостер Дж., Датар Ш. Управленческий учет / Ч. Хорнгрен, Дж. Фостер, Ш. Датар. -10-е изд.; пер. с англ. -Спб.: Питер, 2005. -1008 с.
19. Хушвахтзода Қ.Х. Пояҳои ғоявии бунёдкунии низоми баҳисобгирии идоракунии ва таҳлили масрафҳо дар корхонаҳои саноати бофандагӣ / Қ.Х. Хушвахтзода, Д.А. Розиев / Тоҷикистон ва ҷаҳони имрӯз. – 2020. - №4(72). -С.108-118.
20. Шоймардонов Х.К. Стратегический управленческий анализ как элемент системы управленческого учета на предприятиях / Х.К. Шоймардонов // Материалы Международной научно-практической конференции. - Душанбе, 2024. -С.329-336.
21. Шоймардонов Х.Қ. Заминаҳои таърихӣ ташаккули баҳисобгирии идоракунии харочот / Х.Қ. Шоймардонов // Паёми Донишгоҳи миллии Тоҷикистон. Баҳши илмҳои иҷтимоӣ-иқтисодӣ ва ҷамъиятӣ. – 2024. -№1. -С.66-74.

БАҲИСОБГИРИИ ИСТЕҲСОЛӢ ҲАМЧУН УНСУРИ БАҲИСОБГИРИИ ИДОРАКУНИ ДАР КОРХОНАҲОИ САНОАТИ ХӢРОКВОРӢ

Имрӯз мушкилоти ташаккул ва рушди баҳисобгирии истеҳсолӣ ҳамчун унсури муҳимми низоми баҳисобгирии идоракунии, яке аз масъалаҳои баҳсталаб дар назария ва амалияи идоракунии ва баҳисобгирии муҳосибии субъектҳои хоҷагидорӣ мебошад. Хусусан корхонаҳои саноати хӯрокворӣ, ки яке аз соҳаҳои нисбатан рушдфтои иқтисодӣ миллии мебошад, ба татбиқи усулҳои пешқадами баҳисобгирии харочот ва ҳисобкунии арзиши аслии маҳсулот, ки дар доираи баҳисобгирии истеҳсолӣ ҳамчун унсури муҳимми низоми баҳисобгирии идоракунии бояд роҳандозӣ карда шаванд, ниёз доранд. Дар доираҳои илмӣ ва амалии баҳисобгирии муҳосибӣ эътироф шудааст, ки баҳисобгирии идоракунии воситаи зарурии идоракунии корхона буда, барои беҳтар кардани сифат ва баланд бардоштани самаранокии қарорҳои идоракунии дар корхонаҳои истеҳсолӣ имкон медиҳад. Вале дар корхонаҳои саноати хӯроквории Ҷумҳурии Тоҷикистон ба ташкили баҳисобгирии идоракунии диққати муҳим дода намешавад, роҳбарон ва менеҷменти онҳо аҳамияти баҳисобгирии идоракунии барои рушди иқтисодии фаъолияти субъектҳои хоҷагидорӣ ханӯз дарк накардаанд. Дар мақолаи мазкур масъалаҳои ташаккули низоми баҳисобгирии идоракунии дар корхонаҳои саноати хӯрокворӣ баррасӣ шуда, имконияти татбиқи усулҳои баҳисобгирии харочот ва ҳисобкунии арзиши аслии маҳсулот дар доираи баҳисобгирии истеҳсолӣ арзёбӣ карда мешаванд. Барои татбиқи баҳисобгирии истеҳсолӣ ҳамчун унсури муҳимми низоми баҳисобгирии идоракунии дар корхонаҳои саноати хӯрокворӣ тавсияҳо пешниҳод карда мешаванд. Тавсияҳои пешниҳодшуда ба таҳқиқи шароити фаъолияти корхонаҳои саноати хӯрокворӣ ва хусусиятҳои технологияи истеҳсоли маҳсулоти хӯрокворӣ асос мебанд.

Калидвожаҳо: баҳисобгирии идоракунии, баҳисобгирии истеҳсолӣ, арзиши аслии маҳсулот, харочот, саноати хӯрокворӣ, таснифи харочот, усули марҳилавии баҳисобгирии харочот, усули ҷараёнии баҳисобгирии харочот.

ПРОИЗВОДСТВЕННЫЙ УЧЕТ КАК ЭЛЕМЕНТ УПРАВЛЕНЧЕСКОГО УЧЕТА НА ПРЕДПРИЯТИЯХ ПИЩЕВОЙ ПРОМЫШЛЕННОСТИ

На сегодняшний день проблема становления и развития производственного учета как важного элемента системы управленческого учета является одним из дискуссионных вопросов в теории и практике управления и бухгалтерского учета хозяйствующих субъектов. Особенно предприятия пищевой промышленности, являющейся одной из относительно развитых отраслей национальной экономики, нуждаются во внедрении передовых методов учета затрат и исчисления себестоимости продукции, что должно быть реализовано в рамках производственного учета как важного элемента системы управленческого учета. В научных и практических кругах бухгалтерского учета признано, что управленческий учет является необходимым инструментом управления предприятием, позволяющим улучшить качество и повысить эффективность управленческих решений на производственных предприятиях. Однако на предприятиях пищевой промышленности Республики Таджикистан не уделяется должного внимания организации управленческого учета, их руководство и менеджмент еще не осознали важность управленческого учета для экономического развития хозяйствующих субъектов. В данной статье рассматриваются вопросы формирования системы управленческого учета на предприятиях пищевой промышленности, а также оценивается возможность применения методов учета расходов и исчисления себестоимости продукции в рамках производственного учета. Предложены рекомендации по внедрению производственного учета как важного элемента системы управленческого учета на предприятиях пищевой промышленности. Предложенные рекомендации основаны на исследовании условий работы предприятий пищевой промышленности и технологических особенностей производства продуктов питания.

Ключевые слова: управленческий учет, производственный учет, себестоимость продукции, затраты, пищевая промышленность, классификация затрат, по процессный метод учета затрат.

PRODUCTION ACCOUNTING AS AN ELEMENT OF MANAGEMENT ACCOUNTING IN FOOD INDUSTRY ENTERPRISES

Today, the problem of the formation and development of production accounting as an important element of the management accounting system is one of the controversial issues in the theory and practice of management and accounting of business entities. Especially enterprises of the food industry, which is one of the relatively developed sectors of the national economy, need to introduce advanced methods of cost accounting and calculation of product costs, which should be implemented within the framework of production accounting as an important element of the management accounting system. In the scientific and practical circles of accounting, it is recognized that management accounting is a necessary tool for enterprise management, allowing to improve the quality and increase the efficiency of management decisions in manufacturing enterprises. However, food industry enterprises of the Republic of Tajikistan do not pay due attention to the organization of management accounting; their leadership and management have not yet realized the importance of management accounting for the economic development of business entities. This article discusses the issues of forming a management accounting system at food industry enterprises, and also evaluates the possibility of using cost accounting methods and calculating product costs within the framework of production accounting. Recommendations are offered for the introduction of production accounting as an important element of the management accounting system at food industry enterprises. The proposed recommendations are based on a study of the operating conditions of food industry enterprises and technological features of food production.

Keywords: management accounting, production accounting, product cost, costs, food industry, cost classification, incremental cost accounting method, process-based cost accounting method.

Маълумот дар бораи муаллиф: *Курбонализода Хабибулло Курбонали* - Донишгоҳи миллии Тоҷикистон, номзади илмҳои иқтисодӣ, дотсенти кафедраи таҳлили иқтисодӣ ва аудит. **Суроға:** 734025, ш. Душанбе, Ҷумҳурии Тоҷикистон, хиёбони Рӯдакӣ, 17. Телефон: (+992) 918-38-38-58. E-mail: habib26_01@mail.ru

Шоймардонов Сафарали Курбоналиевич - Донишгоҳи миллии Тоҷикистон, номзади илмҳои иқтисодӣ, дотсенти кафедраи баҳисобгирии бухгалтерӣ. **Суроға:** 734025, ш. Душанбе, Ҷумҳурии Тоҷикистон, хиёбони Рӯдакӣ, 17. Телефон: (+992) 988-98-98-26. E-mail: safar15_02@mail.ru

Сведения об авторах: *Курбонализода Хабибулло Курбонали* - Таджикский национальный университет, кандидат экономических наук, доцент кафедры экономического анализа и аудита. **Адрес:** 734025, г. Душанбе, Республика Таджикистан, проспект Рудаки, 17. Телефон: (+992) 918-38-38-58. E-mail: habib26_01@mail.ru

Шоймардонов Сафарали Курбоналиевич - Таджикский национальный университет, кандидат экономических наук, доцент кафедры бухгалтерского учета. **Адрес:** 734025, Республика Таджикистан, г. Душанбе, проспект Рудаки, 17. Телефон: (+992) 988-98-98-26. E-mail: safar15_02@mail.ru

Information about the authors: *Kurbonalizoda Habibullo Kurbonali* - Tajik National University, Candidate of Economic Sciences, Senior Lecturer of the Department of Economic Analysis and Audit. **Address:** 734025, Dushanbe, Republic of Tajikistan, Rudaki Avenue, 17. Phone: (+992) 918-38-38-58. E-mail: habib26_01@mail.ru

Shoymardonov Safarali Qurbanalievich - Tajik National University, Candidate of Economic Sciences, Associate Professor of the Department of Accounting. **Address:** 734025, Dushanbe, Republic of Tajikistan, Rudaki Avenue, 17. Phone: (+992) 988-98-98-26. E-mail: safar15_02@mail.ru

**ИНФРАСОХТОРИ ИҚТИМОИИ МИНТАҚА ВА АҲАММИЯТИ ОН ДАР
ИСТИФОДАБАРИИ САМАРАНОКИ ИҚТИДОРИ МЕҲНАТӢ**

Маҷидзода Д.М., Исқандаров Ҳ.Ҳ., Муродова Р.А.
Донишгоҳи миллии Тоҷикистон

Аҳаммияти инфрасохтор бахусус баҳши иқтимоии он дар солҳои 40-50-уми асри ХХ ба вучуд омада, баъдан иқтисоддонҳои амрикоӣ ва аврупоӣ: Р. Нурксе, А. Хиршман, П. Розенштейн-Родан, У. Ростои, П. Самуэлсон ва дигарон таҳқиқотҳои илмӣ худро дар ин мавзӯи муҳимми иқтисодӣ анҷом додаанд. П. Розенштейн-Родан инфрасохторро ҳамчун «маҷмуи шароитҳои умумие, ки инкишофи мусоиди соҳибқорӣ хусусиро дар соҳаҳои асосии иқтисодиёт таъмин намуда, талаботи тамоми аҳолиро қонеъ мегардонад» [15], ҳисобидааст.

П. Самуэлсон исбот кард, ки инфрасохтор барои давлат аҳаммияти аввалидараҷа дорад, зеро «давлат бо мақсади муайян ба инфрасохтор маблағгузорӣ мекунад», зеро «афзоиши сармояи ёрирасони давлатӣ» «манфиатҳои ғайримоддӣ»-ро ба вучуд меорад [11]. Олимони номбурда таваҷҷуҳашонро ба он ҷалб карданд, ки барои рушд ва инкишофи иқтисодиёт, пеш аз ҳама, маҷмуи тадбирҳои иқтимоӣ ва ба вучуд овардани объектҳои ёрирасон заруранд. Онҳо инчунин исбот карданд, ки дастгирии рушди инфрасохтор шартӣ зарурии рушди иқтисодӣ ва объектҳои таснифшудаи инфрасохтор мебошад.

Дар солҳои 70-уми асри ХХ натиҷаи таҳқиқотҳои олимони муақиқони хориҷӣ В.А. Жамина, С.Г. Важенина, Ж.Т. Тошенко, А.И. Кочергу, А.А. Мазараки боис ба он гашт, ки давлат ба ин категорияи иқтисодӣ таваҷҷуҳи бештар намояд. Олимони моҳияти инфрасохтор, нақш ва мавқеи онро дар рушди иқтимоӣ-иқтисодӣ ва дарки назариявӣ анҷом додаанд, инчунин барои муайян кардани инфрасохтори иқтимоӣ равишҳои гуногунро пешниҳод намуда, унсурҳои онро тасниф кардаанд. Чуноне Ж.Т. Тошенко қайд менамояд, «инфрасохтори иқтимоӣ таъсири мутақобилаи муҳити моддӣ ва субъектҳои иқтимоиро (шахс, гурӯҳ, синф, ҷамъият) тавсиф мекунад», ки ба оптимизатсияи инкишофи иқтимоӣ ва «...ташаккули одами нав, инкишофи ҳаматарафаи шахсият, тақмили тарбияи иқтимоии ҳаёт» нақши муҳим дорад [12].

Бояд қайд кард, ки аксар вақт олимони ҳангоми омӯзиши инфрасохтори иқтимоӣ онро бо мафҳумҳои ба он шабеҳ, ба монандӣ: «соҳаҳои ғайриистехсоли», «баҳши хизмати давлатӣ», «соҳаҳои иқтимоӣ» омехта мекунанд ва аз ин рӯ, зарурати фарқи байни онҳо ба миён меояд.

Соҳаи ғайриистехсоли, ки маҷмуи соҳаҳои саноат ва фаъолиятҳои дар назар дорад, ки дар истеҳсолоти моддӣ иштирок намекунанд, он фаъолиятҳои дар назар доранд, ки натиҷаи меҳнатӣ онҳо дар шакли ҷисмонӣ дида намешавад. Меъёри интиҳоби он «ғайримоддӣ»-и маҳсулот ё хизматрасонии истеҳсолшуда мебошад.

Соҳаи хизматрасонӣ категорияи умумӣ буда, пешниҳоди намудҳои гуногуни хизматрасониро дар назар дорад. Ба он ғайр аз соҳаҳои саноат ва фаъолияти ғайриистехсолии таснифшуда, дигар ҳама он соҳаҳои хоҷагии коммуналӣ, хоҷагии роҳу нақлиёт, савдои чакана, хӯроки умумӣ, хизмати маишӣ ва истироҳат дохил мешаванд. Ҳамзамон, ин тоифа аз доираи худ идораи давлатӣ, дифоъ, илм ва ҳадамоти илмиро берун мегузорад. Яъне, мазмуни асосии соҳаи хизматрасонӣ аз хизматрасониҳо вобаста ба табиноташон мебошад.

Инфрасохтори иқтимоӣ бошад, маҷмуаи объектҳо, иншоотҳо, корхонаҳо ва муассисаҳо доништа шуда, дар ҳудуди муайян амал намуда, ба аҳоли хизматрасониҳои иқтимоӣ менамоянд ва аз ин рӯ, шакли ифодаи он объектҳои моддӣ марбут ба комплекси иқтисодии ҳудуди муайян ва ба амал бароварда мешаванд.

Меъёрҳои самаранокии рушди соҳаи хизматрасонӣ ва инфрасохтори иқтимоӣ низ аз ҳамдигар фарқ мекунанд. Аз нуқтаи назари хизматрасонӣ, сифати хизматрасонӣ ва аз нуқтаи назари инфрасохтори иқтимоӣ, сифати зиндагии мардум баҳогузори карда мешавад.

Намоиши умумии инфрасохтори иҷтимоӣ дар системаи категорияҳои илмӣ, ки аз ҷиҳати маъно ба ҳам монанданд, дар расми 1 нишон дода шудааст.

Расми 1. Алоқамандии инфрасохтори иҷтимоӣ бо соҳаҳои хизматрасонӣ ва ғайриистехсолӣ
Figure 1. Connections of social infrastructure with service and non-production sectors

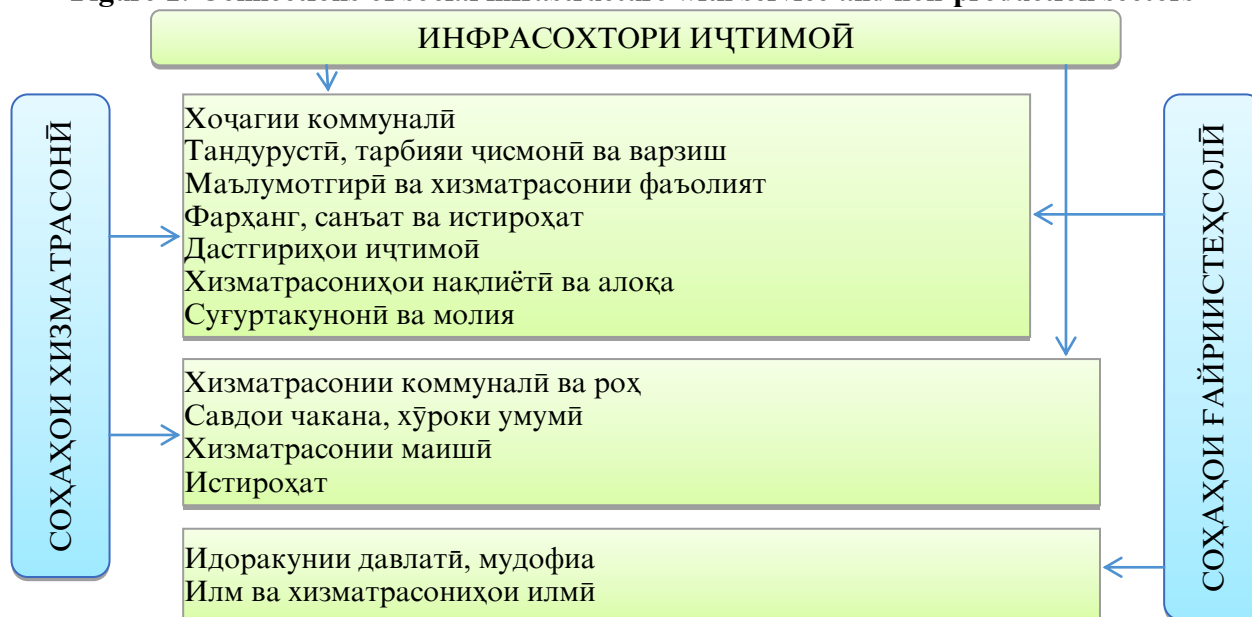

Чуноне аз расм дида мешавад, инфрасохтори иҷтимоӣ бо соҳаҳои хизматрасонӣ ва ғайриистехсолӣ аз рӯи баъзе нишондиҳандаҳояшон бо ҳам алоқаманданд ва аз рӯи баъзе дигарашон аз якдигар фарқ менамоянд.

Инчунин, инфрасохтори иҷтимоиро бо соҳаҳои хизматрасонӣ, ки нишондиҳандаҳояшон бо ҳам монанданд якҷиз дониста намешавад, инфрасохтори иҷтимоӣ «ҳаёти иҷтимоии мақсадноки одамон аз ҷониби ҷомеа ташкилшуда» фаҳмида мешавад, Соҳаи хизматрасонӣ бошад, соҳаҳои хоҷагии коммуналӣ, хоҷагии роҳу нақлиёт, савдои чакана, хӯроки умумӣ, хизмати маишӣ ва истироҳат дохил мешаванд.

Боз дар баробари инҳо соҳаи иҷтимоӣ низ истифода бурда мешавад. Тавре Туишева М.Р., қайд менамояд, соҳаи иҷтимоӣ метавонад инҳоро дар бар гирад: инфрасохтори иҷтимоӣ, хизматрасонӣ дар заминаи он (маърифатӣ, тиббӣ, фарҳангӣ, истироҳатӣ ва ғайра), «механизмҳо ва заминаҳои меъёрии танзими рафтори иҷтимоии аҳоли» [13]. Ба таркиби он ба ғайр аз унсурҳои дар боло зикргардидаи соҳаи иҷтимоӣ, баъзе олимони муносибатҳои иҷтимоӣ ва одамонро дохил мекунанд.

Дар мавриди таҳқиқи моҳияти инфрасохтори иҷтимоӣ ҳаминро қайд кардан бамаврид аст, дар шароити имрӯза дар илми иқтисодӣ тавсифҳои зиёди ин мафҳум вобаста ба мазмун, вазифаҳо, мақсадҳо ва категорияҳо, ки онро тавсиф мекунанд, ташаккул ёфтаанд. Ба фикри мо, равиши асосии дарк кардани моҳияти инфрасохтори иҷтимоӣ сохторӣ буда, аниқтараш моддию соҳавӣ мебошад.

Дар воқеъ, муҳимтарин унсур ва заминаи моддии инфрасохтори иҷтимоӣ фондҳои асосии он (бино, иншоот ва коммуникатсия) мебошанд. Аммо масъалаи таъминоти кадрҳо, механизми ташкилию иқтисодии идоракунии, инчунин идоракунии объектҳои дар ҳудуди муайяни маҳаллиро сохторҳои ташкилии дохили соҳаҳо ҳал мекунанд, инро ба инбат гирифта, аз нуқтаи назари модели макроиқтисодӣ инфрасохтори иҷтимоиро ҳамчун маҷмуи соҳаҳои хизматрасонӣ ҳисоб кардан мумкин аст. Вобаста ба ин, дар тафсири моҳияти категорияи таҳқиқшаванда, равиши соҳавӣ ташаккул ёфтааст, ки намояндагони он инфрасохтори иҷтимоиро «маҷмуи соҳаҳои медонанд, ки дар ташаккул ва рушди қувваи қорӣ, инчунин фароҳам овардани шароити зисти аҳоли мусоидат менамоянд» [14].

Аммо дар айни замон тафсири инфрасохтори иҷтимоӣ танҳо ҳамчун маҷмуи унсурҳои моддӣ ё соҳаҳои саноат, ки барои инкишофи ҷараёнҳои иқтисодию иҷтимоӣ

шароитҳои умумӣ ба вучуд меоранд, хеле кам истифода мешавад, зеро он аҳамияти онро паст мекунад. Дар марҳалаи ҳозираи инкишофи илм дар рафти васеъ намудани марзҳои дарки мақсад ва вазифаҳои инфрасохтори иҷтимоӣ, инчунин омӯзиши механизми ҳамкориҳои истеҳсолкунандаи хизматрасонии иҷтимоӣ ва истеъмолкунандаи он дар асоси равиши сохтори равишҳои фаъолияти ва истеҳсоли ташаккул ёфтаанд.

Барои намоёндогони равиши фаъолияти (Ж.Т. Тошенко, С.Г. Важенин, Ю.Б. Рандалов, Т.В. Третьяченко ва дигарон) бо дарки инфрасохтори иҷтимоӣ ҳамчун «системаи вазифаҳои мушаххас хос аст, ки аз тарафи соҳаҳо (ё объектҳо)-и дахлдори саноат ба сифати шароити воқеии фаъолияти иҷтимоии ... аҳолии минтақа иҷро карда мешаванд», яъне ба ақидаи онҳо натиҷаи ниҳонии фаъолияти инфрасохтори иҷтимоӣ, фаъолияти хизматрасонии иҷтимоӣ, ки системаи муайяни шаклҳои фаъолияти ҳаётии аҳолиро ба вучуд меоранд.

Солҳои охир равиши истеҳсоли мавриди истифодаи илмӣ қарор гирифтааст, ки тибқи он инфрасохтори иҷтимоӣ маҷмуи унсурҳои сохториро дорад, ки барои қонеъ кардани доираи васеи ниёзҳо бо мақсади такрористеҳсолшавии насли одамон ва ҷомеа шароит фароҳам меоранд. Ин нуқтаи назар дар қорҳои олимони: Э.Г. Рускова, Г.И. Осадчей, Ю. Болшакова, Л.В. Бондаренко, И.Т. Шаяхметова ва як қатор муаллифони дигар дида мешавад.

Комбинатсияҳои гуногуни равишҳои муайяншуда дар ҷадвали 1 оварда шудаанд.

Дар доираи ин таҳқиқот тадриҷан тағйир додани дарки мақсади инфрасохтори иҷтимоӣ - аз ташаккули шароити зарурии зиндагӣ барои аҳоли то таъмини такрористеҳсолии инсон ва ҷомеа тавачҷуҳи хосса дорад. Фаҳмидани ин воқеият ба мо имкон дод, ки моҳияти инфрасохтори иҷтимоиро беҳтар дарк кунем ва дар ҷунин ақида қарор гирем, ки ҳадафи фаъолияти он фароҳам овардани муҳити бароҳат, ки ба беҳтар кардани шароити зиндагӣ, рӯзгор ва фаъолияти аҳолии минтақа, таъмини некуаҳволии ҷисмонӣ, инкишофи интеллектуалӣ ва маънавии онҳо нигаронида шудааст.

Мавҷудияти равишҳои гуногуни омӯзиши моҳияти инфрасохтори иҷтимоӣ ва мураккабии ҳуди категория имкон медиҳад, ки он аз рӯи меъёрҳои гуногун тасниф карда шавад.

Ҷадвали 1. Рағишҳои назариявӣ оид ба дарки инфрасохтори иҷтимоӣ
Table 1. Theoretical approaches to understanding social infrastructure

Истифодаи рағиш		Фаҳмиши инфрасохтори иҷтимоӣ аз нуқтаи назари рағиши сохторӣ	
		Материалӣ	Соҳавӣ
Усули пешниҳодшуда да	Усули пешниҳодшуда да	М.А. Абрамов: «маҷмуа ё ҷамъи объектҳо, иншоотҳо, қорхонаҳо ва муассисаҳои, ки барои аҳолии ҳудуди муайян шароити зарурии моддӣ, фарҳангӣ ва маиширо фароҳам меоранд» [1].	Б.Н. Хомелянский: «маҷмуи соҳаҳои саноат, ки дар ташаккул ва инкишофи қувваи қорғарӣ, инчунин муҳайё намудани шароити зиндагонии аҳоли машғуланд» [14].
	Бо дарназардошти фаъолият	Ю.Б. Рандалов: «маҷмуи объектҳо..., ки фаъолияти-шон ба қонеъ гардонидани талаботи шахсӣ, таъмини фаъолияти ҳаётан муҳим, рушди маънавию зеҳнии аҳоли нигаронида шудааст» [10].	А.Н. Кочетов, Д.А. Харитонов: «маҷмуи соҳаҳои саноат, зерсоҳаҳои иқтисодӣ ва намудҳои фаъолияти, ки мақсади функционалии онҳо дар истеҳсолу фуруши хизматрасонӣ ва неъматҳои маънавии аҳоли ифода ёфтааст» [5].
Усули пешниҳодшуда да	Бо дарназардошти такрористеҳсолкуни	Г.И. Осадчая: «маҷмуи устувори унсурҳои моддӣ, ки барои қонеъ гардонидани ҷамъи талабот бо мақсади такрористеҳ-солкунии қувваи қорӣ ва ҷамъият шароит фароҳам меоваранд» [8].	Л.В. Бондаренко, И.Т. Шаяхметов: «маҷмуаи ҳудудӣ- истеҳсолие, ки барои такрористеҳсолии қувваи қорғарӣ, иҷтимоӣ ва ҳифзи иҷтимоии аҳоли, нигоҳ доштан ва инкишоф додани неруи инсонӣ, меҳнатӣ ва маънавии ҷамъият шароити иҷтимоию иқтисодӣ таъмин менамояд» [3].

Аз ҷониби муаллифони тартиб дода шудааст.

Ҳамин тариқ, вобаста ба манбаъҳои ташаккул, сарчашмаҳои маблағгузорӣ ва маҳалли ҷойгиршавии ҳудудӣ объектҳои инфрасохтори иҷтимоӣ ва хизматрасониरो метавон дар шакли ду гурӯҳ муаррифӣ кард: Ба гурӯҳи якум объектҳои дохил мешаванд, ки дар корхонаҳо амал мекунанд ва аз ҳисоби маблағҳои субъектҳои хоҷагидор бо мақсади баланд бардоштани ҳосилнокии меҳнат ва таъмини бехатарии меҳнат дар истеҳсолот сохта шудаанд. Ба ин гурӯҳ хизматрасониҳо оид ба бозомӯзӣ ва ҳифзи меҳнат, биноҳои маишӣ, муассисаҳои хӯроки умумӣ, китобхонаҳо, утоқҳои тиббӣ, ҳамом, пунктҳои зиддисухтор ва ғайра дохил мешаванд.

Гурӯҳи дуюмро объектҳои инфрасохтори иҷтимоӣ, ки дар маҳалҳои аҳоли ва маҳалҳои байнимаҳалҳо ҷойгир шудаанд, аз ҳисоби сармоягузори давлат ё субъектҳои хоҷагидории калон фаъолиятшон ба роҳ монда мешаванд. Ба ин ташкилотҳо, муассисаҳо ва соҳаҳои саноат, ки барои қонеъ гардонидани эҳтиёҷоти тамоми аҳолии ҳудудӣ хизматрасонӣ пешбинӣ шудаанд: хоҷагии манзилию коммуналӣ, муассисаҳои хӯроки умумӣ, хизмати маишӣ, савдои чакана; муассисаҳои соҳаи маориф ва маданият, нигоҳдории тандурустӣ, хизмати санаторию курортӣ, тарбияи ҷисмонӣ ва варзиш, таъминоти иҷтимоӣ, суғурта, меҳмонхонаҳо, нақлиёти мусофиркашонӣ, ҳаммомҳо, шуъбаҳои танзиму анъана ва чашну маросимҳо, почта, шуъбаҳои алоқа ва ғайра.

Ин таснифот ба фарқи объективии байни гурӯҳҳои объектҳои инфрасохтори иҷтимоӣ асос ёфтааст. Таснифоти инфрасохтори иҷтимоии минтақаро метавон аз рӯи чунин хусусиятҳо: ташкили ҷомеа, намуди тақсимот ва таркиби соҳавӣ ҷудо намуд. Дар баробари ин, дар таҳқиқотҳои илмӣ баъзе муаллифон асосҳои тасниф ба таври шартӣ мувофиқи мақсадҳои таҳқиқ интихоб карда мешаванд, ки дар натиҷа, инфрасохтори иҷтимоиро вобаста ба таъиноти функционалӣ ба маҷмӯи объектҳо ё соҳаҳои саноат ҷудо мекунанд.

Ҷанбаҳои гуногуни омӯзиши инфрасохтори иҷтимоиро баррасӣ намуда, таснифоти онро аз рӯи меъёрҳои гуногун чунин ҷамъбаст намудем (нигаред ба ҷадвали 2).

Чуноне, ки аз ҷадвал дида мешавад, дар шароити имрӯзаи иқтисодӣ инфрасохтори иҷтимоиро ба ёздаҳ гурӯҳ ҷудо менамоем. Ин гурӯҳбандихоро чунин номбар кардан мумкин аст, ба монандӣ: сатҳи хоҷагидорӣ, ташкилӣ, молиягузори объектҳо, навъи моликият, марҳилаи давраи камолот, субъектҳо, ҳудудбандихо, таркиби соҳавӣ, мақсади функционалӣ ва шаклҳои қонеъкунандаи талаботҳои инсонӣ.

Ҷадвали 2. Гурӯҳбандии инфрасохтори иҷтимоӣ аз рӯи мавқеашон

Table 2. Grouping of social infrastructure according to their location

	Аломатҳои гурӯҳбандӣ	Инфрасохтори иҷтимоӣ
1	Сатҳи хоҷагидорӣ	Инфрасохтор дар сатҳи макроиқтисодиёт, мезоиқтисодиёт, микроиқтисодиёт ва наноиқтисодиёт
2	Сатҳи ташкилӣ	Хаттӣ ва нуқтавӣ
3	Сатҳи молиягузори объектҳо	Объектҳои, ки аз худ маблағгузоранд. Объектҳои, ки пурра ё қисман аз ҳисоби бучет маблағгузорӣ мешаванд.
4	Навъи моликият	Давлатӣ, муштарак, хусусӣ
5	Марҳилаи давраи камолот	Бартаридошта, рукудкунанда, бухронӣ, афсурдашуда, табдилёбанда.
6	Субъектҳо (ҳукумат, аҳоли)	Давлатӣ, муштарак, инфрасохтори корхонаҳо ва муассисаҳо, инфрасохтори хоҷагиҳои хонагӣ.
7	Субъектҳо (гурӯҳҳои иҷтимоӣ-демографӣ)	Кӯдакона, ҷавонон, оилавӣ; инфрасохтор барои маъҷубон, пиронсолон ва ғайра.
8	Аз рӯи ҳудуд	Шаҳрӣ, минтақавӣ
9	Таркиби соҳавӣ	Тандурустӣ, маълумотгирӣ, фарҳангӣ ва ғайра
10	Мақсади функционалӣ	Маҷмуаи фарҳангӣ-фароғатӣ, маҷмуаи манзили коммуналӣ, маҷмуаи таъминоти иҷтимоӣ, маҷмуа барои хизматрасонии фаъолияти меҳнатӣ
11	Шаклҳои қонеъкунандаи талаботҳои инсон	Соҳаҳои, ки талаботҳои физиологӣ, бехатарӣ, иҷтимоӣ ва маънавий инсонро қонеъ менамояд.

Аз ҷониби муаллифон тартиб дода шудааст.

Бояд гуфт, ки бо назардошти мансубияти худудӣ инфрасохтори иҷтимоӣ ба шахрӣ ва минтақавӣ тақсим мешавад. Параметрҳои асосие, ки инфраструктураи минтақавиро тавсиф мекунад, ҷойгиршавии он берун аз шахрҳо ва канори шахрҳо, инчунин расонидани ҳадамоти иҷтимоӣ, асосан ба аҳолии минтақа мебошад.

Дар шароити имрӯзаи иқтисодӣ нақш ва аҳаммияти инфрасохтори иҷтимоии минтақа хело муҳим буда, барои рушди иқтисодиёти кишвар ва муҳайё намудани шароитҳои иҷтимоӣ, иқтисодӣ, фарҳангӣ ва ғайра кумаки ҷиддӣ менамояд. Маҳз ҳамин чиз тақдир додани шакли усулҳои мунтазам рушд додани соҳаҳои гуногуни ҳаёти ҷамъият, боз ҳам амиқтар гардонидани назарияи идоракунии илмӣ ҷараёнҳои ҷамъиятиро талаб мекунад. Ҷараёни иҷтимоӣ ва илмӣ техникаи зарурати ҳалли ҷамъии муаммоҳои иҷтимоӣ иқтисодиро хеле фаъол мегардонад. Зарурати ба назар гирифтани нақши инсон ва фароҳам овардани шароитҳои корӣ дар ҳамаи соҳаҳои ҳаёти ҷамъиятӣ хеле меафзояд.

Таҳияи барномаҳо ва рушди инкишофдиҳии инфрасохтори иҷтимоӣ муҳимтарин муаммои бунёди ҳокимияти муосири иҷтимоӣ ба ҳисоб меравад, зеро сатҳ ва сифати ҳаёти инсонро бештар рушди инфрасохтори иҷтимоӣ муайян мекунад. Аз ин ҷост, ки масъалаҳои рушд ва инкишофи ҷамъият ҳангоми дида баромадани ҳар як паҳлуи он барои ҳар як аъзои ҷамъият асосӣ ба ҳисоб меравад. Аз ин гуфтаҳо бар меояд, ки масъалаҳои алоқамандӣ ва таъсири ҳамдигарии омилҳои иқтисодӣ иҷтимоӣ ҳамеша мавзӯи диққати ҷиддӣ мебошанд. Дар байни онҳо муаммоҳои инкишофи чунин зухуроти иҷтимоӣ, ба монанди «инфрасохтор ва паҳлуҳои он» ҷойи намоёнро ишғол менамояд.

Муҳаққиқон ва олимони соҳа то ба имрӯз баррасии муфассали раванди фаъолияти инфрасохтори иҷтимоии минтақаро баррасӣ намуда, нақш ва мавқеи онро дар рушд ва инкишофи иқтисодиёт ва минтақаҳои он шарҳу тавзеҳ додаанд. Баъзе аз ин муҳаққиқон ва олимони соҳа пайдоиши инфрасохторро бо истехсолоти саноатӣ алоқаманд карда, онро бо таҳкурсии сохторҳо ва ҷаҳорҷӯбаҳои асосии он муайян кардаанд. Ба маънои маҷозӣ, он ба ифодаи маҷмуи сохторҳои берунии истехсолот, ки раванд ва ҷараёни истехсолиро тақдир медиҳанд, медонистанд. Баъзе дигарашон пайдоиши ин истилоҳро бо намуди низомии амалҳо, ҳамчун маҷмуи сохторҳо ва коммуникатсияҳо, ки амалиёти бомуваффақияти ҳарбиро таъмин мекунад, мепайвандад, яъне хидматҳо ва системаҳои дастгирии онҳо.

Бо вучуди ин, ҳама таҳқиқотчиён эътироф мекунад, ки инфрасохтори иҷтимоӣ ҷузъи муҳими ҳар як системаи ягонаи иқтисодӣ мебошад.

Дар баробари ин гуфтаҳо, тавҷҷуҳномаи ва таҳлили баррасиҳои иқтисодиёти муосир моро водор ба он менамояд, ки мо бо тағйирёбии марҳалаи рушди иҷтимоӣ иқтисодии минтақаҳо назар афканда, дар тамоми зерсистемаҳои минтақа ҳамчун субъекти хоҷагидорӣ тағйирот ворид намоем. Дар шароити муосир субъектҳои ҳар як минтақа як системаи мураккаби муташаккил мебошад, ки дар доираи он масъалаҳои маърифатнокӣ, тандурустӣ, фароғат ва истироҳати ҳар як инсон ҳал карда мешаванд. Дар ҳалли ин масъалаҳо инфрасохтори иҷтимоии минтақа ҳамчун зерсистемаи асосии он нақши калон дорад, ки дар расми 2 равшан нишон дода шудааст.

Чуноне аз расм дида мешавад, ба инфрасохтори иҷтимоии минтақа ҳамчун зерсистемаи системаи иҷтимоӣ иқтисодии он як қатор вазифаҳо гузошта шудаанд. Онҳоро чунин номбар кардан мумкин аст: иҷтимоӣ-фарҳангӣ, ташаккулдиҳандаи маънавияти шахсиятҳо, таълимӣ, тарбиявӣ ва арзишӣ. Ба андешаи мо, дар баробари ин, инфрасохтори иҷтимоӣ низ чунин вазифаҳои дигарро, ба мисли ташаккул ва рушди ҳаёти солим, омодакунии мутахассисони рақобатпазир дар бозори меҳнат, таъмини минтақа бо кадрҳо, нигоҳ доштани кадрҳо ва муҳайё намудани шароити зисту зиндагонии онҳо, таъмини рушди иқтисодии минтақаро иҷро мекунад. Татбиқи ин вазифаҳо аз нуқтаи назари таҳқиқот муҳим буда, онҳо инчунин ба таъмини ташаккули сармояи инсонии зарурӣ дар минтақа ва истифодаи самараноки он нигаронида шудаанд.

Ҳамин тавр, аз нигоҳи иқтисодӣ инфрасохтори иҷтимоии минтақа дар ташаккули иқтисодии меҳнатӣ дар минтақаҳо нақши асосӣ дошта, барои рушди иҷтимоӣ иқтисодии минтақа дар оянда замина мегузорад.

Расми 2. Мавқеи инфрасохтори иҷтимоӣ дар системаи иҷтимоӣ- иқтисодии минтақа
Figure 2. The position of social infrastructure in the socio-economic system of the region



Инфрасохтори иҷтимоии минтақа ҳамчун зерсистемаи минтақа ташаккули иқтидори меҳнати таъмин менамояд (расми 3).

Расми 3. Нақш ва вазифаи инфрасохтори иҷтимоии минтақа дар ташаккулёбӣ ва инкишофи иқтидори меҳнати минтақа
Figure 3. The role and function of the social infrastructure of the region in the formation and development of the labor force of the region

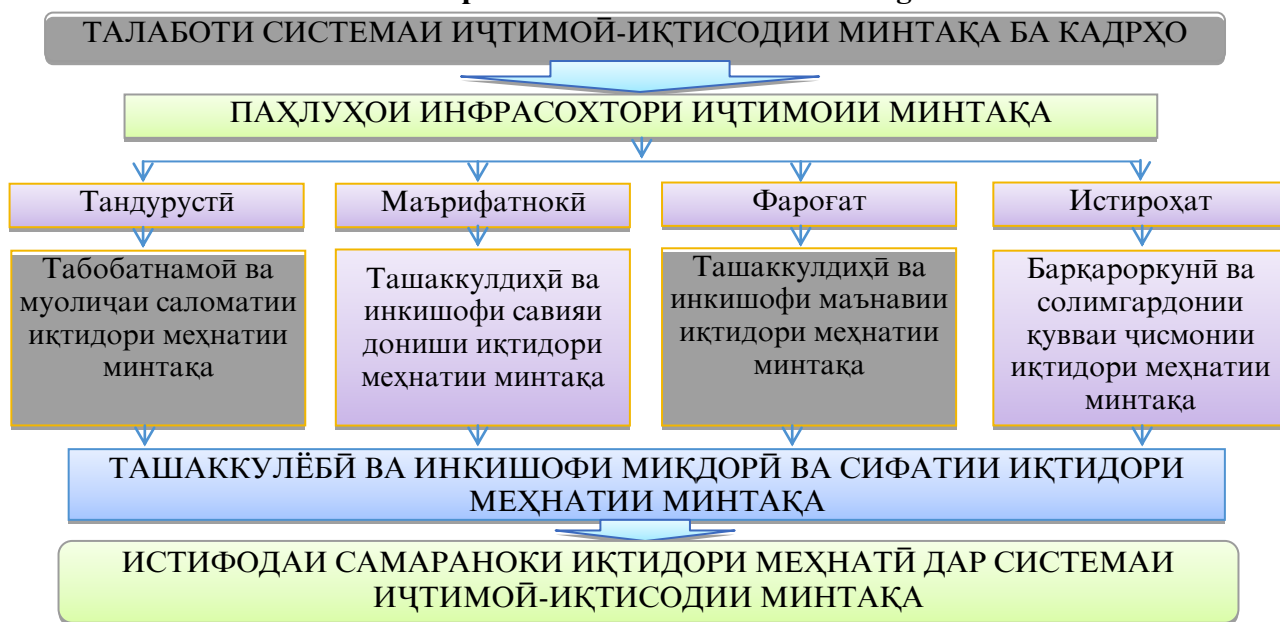

Тавре аз расм дида мешавад, унсурҳои инфрасохтори иҷтимоӣ ба ташаккулёбӣ ва инкишофи таркиби миқдорӣ ва сифатии иқтидори меҳнати минтақа, ба ибораи дигар, аҳолии фаъоли иқтисодиро бо мақсади самаранок истифодабарии он дар системаи иҷтимоӣ-иқтисодии минтақа таъмин мекунанд.

Воқеан, инфрасохтори иҷтимоии минтақа дар асоси омезиши органикии принципҳои худудию соҳавӣ ташкил карда шуда, на ба истеъмолкунандаи маҳсулгардонидашудаи соҳавӣ, балки ба истеъмолкунандаи худудӣ, яъне аҳолии минтақаи муайян нигаронида шудааст. Ин ақида дар қорҳои илмии бисёр муаллифони ҷаҳон ёфтааст, ки нақш ва мавқеи инфрасохтори иҷтимоии минтақаро мувофиқи мақсаду вазифаҳои асосии он ба назар мегиранд.

Болшакова Ю.А., оид ба нақш ва аҳамияти инфрасохтори иҷтимоии минтақа чунин мефармояд: «маҷмуи унсурҳои модии ба ҳам алоқаманд ва иловагиро дорад, ки дар

ҳадди аксар дастрас ва наздикии фазоӣ-вақтӣ ба соҳаҳои фаъолияти инсон ҳастанд, ки барои қонё кардани доираи васеи ниёзҳои тамоми аҳолии деҳот нигаронида шуда, баҳри фароҳам овардани шароит барои ташаккули такрористеҳсол ва нигоҳдории захираҳои инсонӣ нигаронида шудааст» [2]. Яъне, нақш ва аҳамияти инфрасохтори иҷтимоӣ дар ҷамъи унсурҳои моддии бо ҳам алоқаманд, ки барои бештари аҳолии минтақа дастрас ва ба соҳаҳои фаъолияти онҳо наздик буда, барои қонё намудани талаботҳои аввалии онҳо нигаронида шуда, ташаккули такрористеҳсоли ва нигоҳдории иқтисодии меҳнатии аҳолиро таъмин менамояд.

Бондаренко А.В. ва Шаяхметов И.Т., ки инфрасохтори иҷтимоии минтақаро ҳамчун «мачмуи ҳудуди соҳавие, ки шароитҳои иҷтимоӣ-иқтисодиро барои такрористеҳсоли қувваи қонӣ, иҷтимоигардонӣ ва ҳифзи иҷтимоии аҳоли, нигоҳдорӣ ва инкишофи неруи демографӣ, меҳнатӣ ва маънавии ҷамъият» медонанд [3].

Дар баробари ин, ба ақидаи Т.Н. Ларина, ки инфрасохтори иҷтимоии минтақаро объекти таҳқиқотҳои омӯрӣ доништа, онро ҳамчун «мачмуи намудҳои фаъолияти иқтисодие, ки талаботи шахсии аҳолии минтақаро (нигоҳдории тандурустӣ ва хизматрасониҳои иҷтимоӣ, маориф, хизматрасонии моддию маишӣ, алоқа, нақлиётӣ ва ғайра), ки бо мақсади фароҳам овардани шароит барои баланд бардоштани сатҳ ва сифати зиндагии аҳоли амал мекунад» [6].

Аз ин гуфтаҳо маълум мегардад, ки дар айни замон вазифаи асосии таъмини рушди иҷтимоӣ иқтисодии давлат ҳифз ва нигоҳдории иқтисодии меҳнатии аҳоли мебошад. Дар баробари ин, яке аз омилҳои муҳимтарини такрористеҳсоли захираҳои инсонӣ, бунёд ва рушди устувори инфрасохтори иҷтимоии минтақа мебошад. Инфрасохтори иҷтимоии минтақа ҳамчун мачмуи объектҳои ба ҳам амалкунанда (соҳаҳо, корхонаҳо, муассисаҳо ва ғайра), ки барои фаъолияти бароҳати ҷомеа шароит фароҳам ва нигоҳ медорад, фаҳмида мешавад. Ҳамин тариқ, инфрасохтори иҷтимоӣ объектҳои тандурустӣ, маориф, фарҳанг, сайёҳӣ, варзиш, нақлиёт, инфрасохтори роҳ, хоҷагии манзилию коммуналӣ ва дигар соҳаҳои ҳаёти аҳолиро дар бар мегирад. Мавҷудияти ин объектҳо ва ҳолати онҳо, аз ҷумла, ба рафтори демографии аҳоли ва такрористеҳсоли иқтисодии меҳнатӣ таъсири назаррас мерасонад.

Бисёр олимони дар давраҳои гуногун мафҳуми инфраструктураи иҷтимоии минтақа, нақш ва вазифаҳои асосии онро омӯхтаанд. Ҳамин тариқ, ин олимони ва муҳаққиқон имкони истифодаи равишҳои гуногунро истифода бурдаанд. Дар байни ин равишҳо дар таҳлил ва баҳодиҳии сатҳи рушд, самараноктаринаш системанокӣ доништа мешавад. Ин равишҳо аз ҷумла, дар қорҳое истифода мешаванд, ки ба арзёбии таъсири рушди инфрасохтори иҷтимоӣ ва ба такрористеҳсоли захираҳои инсонӣ бахшида шудаанд. Ҷуноне олимони Полякова Г.П., Паченова М.А. қайд менамоянд: «ҷанбаи баробари муҳими омӯзиши инфрасохтори иҷтимоӣ ва баҳодиҳии сатҳи рушди он барои системаҳои гуногуни ҳудудӣ (минтақавӣ, муниципалӣ, шаҳрӣ, деҳотӣ ва ғайра) мебошад. Аксари таҳқиқотҳои гузаронидашуда ба истифодаи усули индексӣ асос ёфтаанд» [9].

Дар баробари ин гуфтаҳо тавассути фаъолияти инфрасохтори иҷтимоӣ дар минтақа, масъалаи бо захираҳои инсонӣ таъмин намудани он бо хусусиятҳои додашуда ҳал карда мешавад. Бо дарназардошти хусусиятҳои минтақаҳои инфрасохтори иҷтимоӣ бояд на танҳо бозори меҳнатро бо меҳнат таъмин намояд, балки зарур аст, ки ин низом ба талаботи иқтисодии минтақавӣ ҷавобгӯ бошад. Ташаккули захираҳои инсониро бо хусусиятҳои мавҷудаи ҳар як минтақа мутобиқи нишондодҳо таъмин намояд. Аз ин лиҳоз, маълум аст, ки хизматрасонии инфрасохтори иҷтимоӣ бояд на танҳо аз ҷониби талаботҳои аҳоли, балки аз нигоҳи ҳалли мушкилоти ташаккули захираҳои инсонӣ дар минтақа ба талаботи он ҷавобгӯ бошад.

Инкишофи инфрасохтори иҷтимоӣ вазифаи асосии давлат дар марҳилаи рушдҳои иҷтимоӣ-иқтисодӣ вобаста ба шароити муосир ва рушди инкишофҳои соҳаҳои технологӣ мебошад.

Дар шароити имрӯзаи иқтисодӣ, инфрасохтори иҷтимоӣ бояд ба талабҳои замон, хусусан ба талабу эҳтиҷоти ҳар як инсон ҷавоб диҳад. Рушди инфрасохтори иҷтимоӣ ва рушди инкишофҳои инсон дар мадди аввал қарор гирифта, яке аз масъалаҳои асосии имрӯзаи ҷомеа қарор гирифтааст.

Зери мафхуми маҷмуаи зарурии ҳаёти инсон, дастрасии инсон ба тамоми шароитҳои зиндагӣ, ба монандӣ: дастрасӣ ба маълумотгирӣ, кумакҳои тиббӣ, дастраси бо бехтарин шароитҳои зиндагӣ ва ғайра, инчунин муҳити хуби зиндагӣ ва дастрасии инсон бо бехтарин арзишҳои волоии инсонӣ дохил мешавад. Сатҳи зиндагӣ маъноӣ онро дорад, ки агар инсон аз мавқеи моддӣ таъмин карда шавад, аммо паҳлуи маънавии он ҳолӣ монад, дар ин ҳолат дараҷаи ниҳонии таъмини зиндагии аҳоли дар як дараҷаи хуб қарор дошта наметавонад. Бинобар ин, сатҳи зиндагии аҳоли ва бехтар намудани он вазифаи аввалиндараҷаи ҳар як давлат буда, ки ба афзоишҳои даромадҳои аҳоли ба монанди музди меҳнат, дастгирии гурӯҳҳои эҳтиҷманди аҳоли, маблағгузори соҳаҳои иҷтимоӣ ба монанди маориф, тандурустӣ, васеънамоеи ҷойҳои корӣ ва дигар самтҳои афзалиятнок иборат мебошад.

Муқарриз: н.и.и., дотсенти ДМТ - Давлатова Р.Қ.

АДАБИЁТ

1. Абрамов, М.А. Производство и сфера обслуживания / М.А. Абрамов. -М., 1977.
2. Большакова, Ю.А. Обеспечение устойчивого развития социальной инфраструктуры сельских территорий: дисс. ... канд. эконом. наук: 08.00.05 / Ю.А. Большакова. -Княгинино, 2014. -174 с.
3. Бондаренко, Л.В. Методологические основы формирования социальной инфраструктуры села / Л.В. Бондаренко, И.Т. Шаяхметов. -М.: НИПИаг-ропром, 2002. -66 с.
4. Ганиев Т.Б. Хусусиятҳои тавсифии ҷараёни омоданамоеи кадрҳо дар шароити имрӯзаи иқтисодӣ / Т.Б. Ганиев, Ҳ.Ҳ. Искандаров, Р.М. Саломова // Пайёми Донишгоҳи миллии Тоҷикистон. Бахши илмҳои иҷтимоӣ-иқтисодӣ ва ҷамъиятӣ. -Душанбе, 2023. -№10. -қ.2. -С.12-20.
5. Кочетов, А.Н. Харитонов, Д.А. Современный взгляд на роль инфраструктуры в социальном развитии общества // Электрон. журн. Поволжский гуманитарный журнал. - 2001. [Электронный ресурс]. URL: http://www.seun.ru/oldssea/Win/Journal/%20j2000_2r/Socio/kochet.htm
6. Ларина Т.Н. Статистическое обеспечение управления качеством жизни населения сельских территорий: монография / Т.Н. Ларина. -Оренбург: Издательский центр ОГАУ, 2012. -226 с.
7. Мачидзода Д.М. Ҷанбаҳои назариявӣ, равишҳо ва унсурҳои инфрасохтори иҷтимоии минтақа / Мачидзода Д.М., Саидзода С.С. // Пайёми Донишгоҳи миллии Тоҷикистон. Бахши илмҳои иҷтимоӣ-иқтисодӣ ва ҷамъиятӣ. -Душанбе, 2023. -№11. -С.23-29.
8. Осадчая, Г.И. Социальная сфера. Методология анализа и управления / Г.И. Осадчая // Общество и экономика. - 2002. -№9-10. -С.8-29.
9. Полякова Г.П. Комплексная оценка социальной инфраструктуры регионов Приволжского федерального округа / Г.П. Полякова, М.А. Паченова // Вопросы статистики. – 2015. -№8. -С.56-64.
10. Рандалов, Ю.Б. Социальная инфраструктура региона: проблемы развития / Ю.Б. Рандалов, Ц.Б. Будаева. -Новорыбинск: Найка, 1989. -72 с.
11. Самуэльсон, П. Экономика / П. Самуэльсон. -М., 1992. -232 с.
12. Тощенко, Ж.Т. Социальная инфраструктура: сущность и пути развития / Ж.Т. Тощенко. -М.: Мысль, 1980. -С.35.
13. Туишева, М.Р. Социальная сфера как экономическая категория и ее структура / М.Р. Туишева // Вопросы инновационной экономики. – 2012. -№1(11). -С.35-39.
14. Хомелянский, Б.Н. Социальное воспроизводство: воспроизводственный потенциал социальной инфраструктуры / Б.Н. Хомелянский. -М.: Экономика, 1989. -С. 138.
15. Rosenstein-Rodan P.N. The Notes of the Theory of the «Big Push» in «Economic Development for Latin America». - London -New York, 1961.

ИНФРАСОХТОРИ ИҶТМОИИ МИНТАҚА ВА АҲАММИЯТИ ОН ДАР ИСТИФОДАБАРИИ САМАРАНОКИ ИҚТИДОРИ МЕҲНАТӢ

Дар шароити имрӯзаи иқтисодӣ нақш ва аҳаммияти инфрасохтори иҷтимоии минтақа хело муҳим буда, барои рушди иқтисодӣ кишвар ва муҳайё намудани шароитҳои иҷтимоӣ, иқтисодӣ, фарҳангӣ ва ғайра кумаки ҷиддӣ менамоян. Маҳз ҳамин чиз такмил додани шакли усулҳои мунтазам рушд додани соҳаҳои гуногуни ҳаёти ҷамъият, боз ҳам амиқтар гардонидани назарияи идоракунии илмӣ ҷараёнҳои ҷамъиятиро талаб мекунад. Ҷараёни иҷтимоӣ ва илмию техникаи зарурати ҳалли ҷамъи муаммоҳои иҷтимоӣ иқтисодиро хеле ғаъол мегардонад. Зарурати ба назар гирифтани нақши инсон ва фароҳам овардани шароитҳои корӣ дар ҳамаи соҳаҳои ҳаёти ҷамъиятӣ хеле меафзояд. Айни замон вазифаи асосии таъмини рушди иҷтимоӣ иқтисодӣ давлат ҳифз ва нигоҳдории иқтисодии меҳнатии аҳоли мебошад. Дар баробари ин, яке аз омилҳои муҳимтарини такрористехсоли захираҳои инсонӣ бунёд ва рушди устувори инфрасохтори иҷтимоии минтақа мебошад. Инфрасохтори иҷтимоии минтақа ҳамчун маҷмуи объектҳои ҳам амалкунанда (соҳаҳо, корхонаҳо, муассисаҳо ва ғайра), ки барои ғаъолияти бароҳати ҷомеа шароит фароҳам ва нигоҳ медорад, фаҳмида мешавад. Ҳамин тарик, инфрасохтори иҷтимоӣ объектҳои тандурустӣ, маориф, фарҳанг, сайёҳӣ, варзиш, нақлиёт, инфрасохтори роҳ, хоҷагии манзилию коммуналӣ ва дигар соҳаҳои ҳаёти аҳолиро дар бар мегирад. Мавҷудияти ин объектҳо ва ҳолати онҳо, аз ҷумла, ба рафтори демографии аҳоли ва такрористехсоли иқтисодии меҳнатӣ таъсири назаррас мерасонад.

Калимавожаҳо: инфрасохтори иҷтимоии минтақа, шароитҳои иқтисодӣ, соҳаҳои ҳайъти ҷамъиятӣ, иқтисодии меҳнатӣ, такрористехсолии қувваи корӣ, захираҳои инсонӣ.

СОЦИАЛЬНАЯ ИНФРАСТРУКТУРА РЕГИОНА И ЕЕ ЗНАЧЕНИЕ В ЭФФЕКТИВНОМ ИСПОЛЬЗОВАНИИ ТРУДОВОГО ПОТЕНЦИАЛА

В современных экономических условиях роль и значение социальной инфраструктуры региона очень велики, и они оказывают серьезную помощь развитию экономики страны и обеспечению социальных, экономических, культурных и т.д. условий. Именно это требует совершенствования форм и методов планомерного развития различных сфер жизни общества, углубления теории научного управления социальными процессами. Социальное и научно-техническое течение активизирует необходимость решения всех социальных и экономических проблем. Возрастает необходимость учета роли человека и обеспечения условий труда во всех сферах общественной жизни. В настоящее время основной задачей обеспечения социально-экономического развития государства является защита и сохранение трудового потенциала населения. При этом одним из важнейших факторов воспроизводства человеческих ресурсов является создание и устойчивое развитие социальной инфраструктуры региона. Под социальной инфраструктурой региона понимается совокупность взаимодействующих объектов (отраслей, предприятий, учреждений и т.п.), обеспечивающих и поддерживающих условия для комфортного функционирования общества. Таким образом, социальная инфраструктура включает в себя объекты здравоохранения, образования, культуры, туризма, спорта, транспорта, дорожной инфраструктуры, жилищно-коммунального хозяйства и других сфер жизни населения. Существование этих объектов и их состояние, помимо прочего, оказывает существенное влияние на демографическое поведение населения и воспроизводство рабочей силы.

Ключевые слова: социальная инфраструктура региона, экономические условия, сфера общественной жизни, рабочая сила, воспроизводство рабочей силы, человеческие ресурсы.

SOCIAL INFRASTRUCTURE OF THE REGION AND ITS IMPORTANCE IN THE EFFECTIVE USE OF LABOR POTENTIAL

In modern economic conditions, the role and importance of the region's social infrastructure is very great, and they provide serious assistance to the development of the country's economy and the provision of social, economic, cultural, etc. conditions. This is precisely what requires improving the forms and methods of systematic development of various spheres of social life, deepening the theory of scientific management of social processes. Social and scientific-technical trends are activating the need to solve all social and economic problems. There is an increasing need to take into account the role of man and ensure working conditions in all spheres of public life. Currently, the main task of ensuring the socio-economic development of the state is to protect and preserve the labor potential of the population. At the same time, one of the most important factors in the reproduction of human resources is the creation and sustainable development of the social infrastructure of the region. The social infrastructure of a region is understood as a set of interacting objects (industries, enterprises, institutions, etc.) that provide and maintain conditions for the comfortable functioning of society. Thus, social infrastructure includes facilities for healthcare, education, culture, tourism, sports, transport, road infrastructure, housing and communal services and other spheres of life of the population. The existence of these objects and their condition, among other things, has a significant impact on the demographic behavior of the population and the reproduction of the labor force.

Keywords: social infrastructure of the region, economic conditions, spheres of public life, labor force, reproduction of the labor force, human resources.

Маълумот дар бораи муаллифон: *Маҷидзода Давлатбахт Маҷид* – Донишгоҳи миллии Тоҷикистон, номзади илмҳои иқтисодӣ, дотсенти кафедраи иқтисодиёти миллий. **Суроға:** 734025, ш. Душанбе, Ҷумҳурии Тоҷикистон, хиёбони Рӯдакӣ, 17. Телефон: **987-17-06-55**. E-mail: **ndavlatbakht@mail.ru**

Искандаров Ҳофиз Ҳакимович – Донишгоҳи миллии Тоҷикистон, номзади илмҳои иқтисодӣ, дотсенти кафедраи идоракунии захираҳои инсонӣ. **Суроға:** 734025, ш. Душанбе, Ҷумҳурии Тоҷикистон, хиёбони Рӯдакӣ, 17. Телефон: **(+992) 988-28-60-05**. E-mail: **hofiz.iskandarov@mail.ru**

Муродова Розия Абдувалиевна - Донишгоҳи миллии Тоҷикистон, унвонҷӯи кафедраи идоракунии захираҳои инсонӣ. **Суроға:** 734025, ш. Душанбе, Ҷумҳурии Тоҷикистон, хиёбони Рӯдакӣ, 17. Телефон: **906-88-64-77**

Сведения об авторах: *Маҷидзода Давлатбахт Маҷид* – Таджикский национальный университет, кандидат экономических наук, доцент кафедры национальной экономики. **Адрес:** 734025, г. Душанбе, Республика Таджикистан, проспект Рудаки, 17. Телефон: **987-17-06-55**. E-mail: **ndavlatbakht@mail.ru**

Искандаров Хофиз Хакимович – Таджикский национальный университет, кандидат экономических наук, доцент кафедры управления человеческими ресурсами. **Адрес:** 734025, г. Душанбе, Республика Таджикистан, проспект Рудаки, 17. Телефон: **(+992) 988-28-60-05**. E-mail: **hofiz.iskandarov@mail.ru**

Муродова Розия Абдувалиевна - Таджикский национальный университет, соискатель кафедры управления человеческими ресурсами. **Адрес:** 734025, г. Душанбе, Республика Таджикистан, проспект Рудаки, 17. Телефон: **906-88-64-77**

Information about the authors: *Majidzoda Davlatbakht Majid* – Tajik National University, Candidate of Economic Sciences, Associate Professor of the Department of National Economy. **Address:** 734025, Dushanbe, Republic of Tajikistan, Rudaki Avenue, 17. Phone: **987-17-06-55**. E-mail: **ndavlatbakht@mail.ru**

Iskandarov Khofiz Khakimovich – Tajik National University, Candidate of Economic Sciences, Associate Professor of the Department of Human Resources Management. **Address:** 734025, Dushanbe, Republic of Tajikistan, Rudaki Avenue, 17. Phone: (+992) **988-28-60-05**. E-mail: **hofiz.iskandarov@mail.ru**

Murodova Roziya Abduvalievna - Tajik National University, applicant of the Department of Human Resources Management. **Address:** 734025, Dushanbe, Republic of Tajikistan, Rudaki Avenue, 17. Phone: **906-88-64-77**

**МОДЕЛСОЗИИ ИҚТИСОДӢ-РИӢЗИИ ФАЪОЛИЯТ ВА САМАРАНОКИИ
КОРХОНАҶОИ САНОАТИИ ҶУМҲУРИИ ТОҶИКИСТОН***Ҳофизода Ҳ.А., Аскарова С.С.*

Донишгоҳи миллии Тоҷикистон,

Донишгоҳи давлатии Хучанд ба номи академик Б.Ғафуров

Дар замони муосир ва равандҳои пуртазоду серпечутоби вазъияти сиёсӣ ва иқтисодии ҷомеаи ҷаҳонӣ рушди устувори иқтисодӣ миллии бештар ба самаранокии амалишавии сиёсати саноати асоснок мегардад. Дар ин замина, бояд роҳҳои беҳтарини ҳалли масъалаҳо пайдо карда шаванд, ки онҳо бо таъмини рақобатпазирии истеҳсолоти саноатӣ ва рушди устувори инноватсионии он мусоидат намоянд. Масоили мукамалгардонии механизмҳои коркард ва амалисозии сиёсати саноатӣ дар ин росто, аҳамияти ҳосса пайдо мекунад. Ислоҳотҳои гузаронидашуда сабабгори зуҳур намудани шаклҳои гуногуни муносибатҳои истеҳсоли гардиданд, ки манфиатҳои тарафҳои мухталифро муттаҳид сохтанд. Ҳамзамон, ба таври комил коркард нагардидани асосҳои назариявӣ методии идораи муносибатҳои истеҳсоли омилҳои калидии боздорандаи самаранокона амалисозии сиёсати саноатӣ дар бештари кишварҳои пасошуравӣ гардиданд, ки ба онҳо Ҷумҳурии Тоҷикистон низ шомил мебошад.

Саноати Ҷумҳурии Тоҷикистон айни замон дар шароити норасоии захираҳои молиявӣ, омода набудани субъектонаш барои ҳамкорӣҳои баробарҳуқуқ бо шарикони хориҷӣ, ҳавасмандии сусти фаъолияти сармоягузорӣ ва сатҳи пасти рушди равандҳои ҳамгироӣ фаъолият мекунад. Масоили ташаккули сиёсати саноати самаранок дар остонаи гузариш ба тартиби технологияи навин аҳамият ва мубрамияти ҳосса пайдо мекунад. Бояд аз ҷаҳорҷӯбаи равишҳои дар умум қабул гардидаи ташаккулёбии сиёсати саноатӣ ва амалисозии он берун шуда, ба усулҳои навине такя кард, ки барои давра ба давра аз ҳолатҳои бӯҳронӣ берун шудани он мусоидат карда тавонанд. Ба чунин равиш айни замон метавон консепсияи кластерикунони бахши саноатиро шомил намуд, ки он дорои принципҳои истифода ва татбиқи принципҳои воридотивазкуниро доро мебошад.

Бояд тазаққур дод, ки зарурати мукамалсозии системаи идораи ташаккулёбии самтҳои нави рушди соҳаҳои саноат дар пояи усулҳои муосир ба монанди сиёсати кластерӣ ва консепсияи воридотивазкунӣ аз муҳтавои сенарияи индустриалию инноватсионии «Стратегияи миллии рушди Ҷумҳурии Тоҷикистон барои давраи то соли 2030», бармеояд, ки тибқи он «... ба истифодаи оқилонаи имкониятҳои нави ҳамгироӣ ва рушди инфрасохтори транзитии кишвар, диверсификатсияи иқтисоди миллии ва афзоиши назарраси содироти молу хизматрасониҳо оварда мерасонад. Аз рӯи сенарияи мазкур манбаъҳои рушди иқтисодӣ ин истифодаи самаранокии сармояи инсонӣ, имкониятҳои инфрасохтори нави транзитӣ ва долонҳои иқтисодӣ, инкишофи рушди ба содирот нигаронидашуда ва воридотивазкунанда, густариши содироти хизматрасониҳо ва маҳсулоти дорои арзиши баланди иловашуда ... шуда метавонанд» [10, с.18-19]. Ақидаҳои дар боло зикргардида ба зарурати баланд бардоштани самаранокии фаъолияти мучтамаъҳои саноатӣ дар кишвар, мукамалгардонии сиёсати саноатӣ тавассути коркард ва татбиқи механизмҳои самаранок, ки дар таҷрибаҳои ҷаҳонӣ татбиқ гардидаанд, ишора менамояд.

Рушди устувори иқтисодӣ миллии, таъмини устувору мутавозини рушди тамоми соҳаҳои истеҳсолоти саноатиро талаб мекунад, ки барои қонеъ гардонидани талаботи аҳолии кишвар ва истеҳсоли маҳсулоти рақобатпазир равона гардидааст. Дар натиҷаи амалисозии ислоҳоти иқтисодӣ дар соҳаҳои саноати кишвар, дар пояи як қатор ташкилотҳои корхонаҳо тағйироти куллие гузаронида шудаанд ва шаклҳои ташкилии хоҷагидорӣ ба вучуд омадаанд, ки ба тақмили механизмҳои иқтисодӣ ташкилотӣ эҳтиёҷ доранд. Иқтисодӣ муосири бозорӣ равандест, ки ҳамчун низом ба таҷҳизоту механизмҳои рушди устувор ниёз дорад, ки онҳоро баҳри бештар ва самараноктар истифода намудани захираҳо равона бисозад. Дар замони муосир барои дуруст ба роҳ мондани равандҳои рушди самаранокии бахшҳои саноатӣ, бояд ба тағйироти ба таври

эндогениву эгзогении бавучудоянда саривақт аҳаммият дода шавад. Барои ба таври фаъол ба роҳ мондани равандҳои муайянсозӣ ва пешниҳоди роҳҳои ҳалли масоили мавҷуда аз абзори васеи таҳқиқотӣ истифода намудан лозим аст, ки дар ин миён таҷҳизоти моделсозии риёзии равандҳои иқтисодӣ ҳамчун яке аз воситаҳои маҳсулноқ ва муассир баромад мекунад.

Самаранокии фаъолияти корхона дар назар дорад, ки арзиши он дар муддати вақти муайян бо дарназардошти омилҳои ба самаранокӣ таъсиррасони инноватсионӣ, сармоягузорӣ, таҷдидсозӣ, бозомӯзӣ, шиддатнокӣ, маҳсулноқӣ ва ғайраҳо афзоиш ёфта, идоракунии самараноки рушди корхонаро талаб мекунад. Барои марҳилаҳои идоракунии судманд гардидан истифодаи усулҳои гуногуни ба натиҷаҳо ноил гардидан татбиқ карда мешаванд. Дар равандҳои муайянсозии самаранокии бахши саноат ва корхонаҳои он татбиқи таҷҳизотҳои риёзӣ дар пояи моделсозии риёзӣ-иқтисодӣ дар доираи барномаҳои татбиқӣ дар замони муосир мубрам буда, баҳодихӣ тавассути он объективона сурат мегирад. Аз ин лиҳоз, дар идома истифодаи моделсозии математикии самаранокии фаъолияти корхонаҳои саноатӣ ва бахши саноати Ҷумҳурии Тоҷикистон ба иқтисодиёти миллиро дида мебароем.

Дар навбати аввал, бо истифода аз маълумотҳои омории давраҳои муайян, нишондиҳандаҳои ибтидоиро интихоб мекунем, ки онҳо дар маҷрои хаттӣ иштирок карда тавонанд (ҷадвали 1). Маҷмуи интихобиро ба тарзе муайян месозем, ки нишондиҳандаҳо дар функсияи хаттӣ ҷойгир шуда, аз ин миён саҳми нишондиҳандаи саноат маълум гардад [8].

Ҷадвали 1. Маълумотҳои ибтидоӣ барои сохтани модели риёзӣ-иқтисодӣ, (бо нархҳои соли 2021), млн. сомонӣ

Table 1. Initial data for creating a mathematical-economic model (at 2021 prices), mln. somoni

Давраҳо	2015	2016	2017	2018	2019	2020	2021
ММД	50977,8	54790,3	64434,3	71059,2	79109,8	83958,3	98910,7
МММ	43745,9	49921,1	56001,8	61368,4	68691,3	73870,5	91932,0
Маҳсулоти саноатӣ	16770	19453	23597	26098	29543	32143	38829
Маҳсулоти кишоварзӣ	27395,2	28802,4	30765,9	31984,5	34264,8	37298,5	39769,4
Сармоягузорӣ	9749,9	11179,7	11371,6	13361,0	12517,8	11775,5	15124,9
Ба қор андохтани фондҳои асосӣ	4129,5	5406,6	6678,5	4859,3	7033,3	7266,8	5561,3
Ҳаҷми гардиши моли чакана	22181,6	23512,5	24993,8	26843,4	300645,9	29433,2	33259,5
Хизматрасонии пулакӣ ба аҳоли	14304,8	14236,3	14563,7	14272,5	14515,1	14094,1	15165,3
Гардиши савдои хориҷӣ	4326,2	3929,9	3972,9	4224,3	4523,7	4557,8	6359,1
Содирот	890,6	898,7	1198,0	1073,3	1174,4	1406,9	2149,6
Воридот	3435,6	3031,2	2774,9	3151,0	3349,3	3150,9	4209,5
Даромади буҷети давлатӣ	16586,5	18483,8	23307,3	24097,2	23490,4	25065,0	30053,8

Таҳияи муаллиф аз рӯи: Омори солонаи Ҷумҳурии Тоҷикистон // Маҷмуаи омори. – Душанбе: АОНПҚТ, 2022. – С. 12,13,212.

Тибқи талаботи моделсозии математикии барои муайян сохтани то ҷӣ андоза дар маҷрои хаттӣ ҷойгир шудани нишондиҳандаҳо бояд зичии алоқамандии онҳоро аниқ созем. Барои иҷрои ин қор аз муҳити ҷадвали электронии «EXCEL» истифода намуда, алоқамандии коррелятсионии нишондиҳандаҳоро муайян месозем. Бояд дар назар дошт, ки гузаронидани раванди моделсозии регрессионӣ-коррелятсионӣ талаб мекунад, ки давраи таҳлил камаш аз 7-солро фарогир бошад. Дар сурати кам будани давра аз 7-сол саҳеҳии моделсозии математикии дуруст намешавад. Аз ин лиҳоз, мо бо нишондиҳандаҳои давраи солҳои 2015-2021 иқтифо мекунем. Натиҷаи таҳлили коррелятсионӣ дар муҳити «EXCEL» дар намуди ҷадвали 2 инъикос карда мешавад.

Аз маълумоти ҷадвали 2, маълум мегардад, ки аз 12 нишондиҳандаи дар модел истифодашуда, 4 нишондиҳанда (дар ҷадвал бо ранги тира ва хатти курсив нишон дода шудаанд) алоқамандии аз қимати ниҳоии вобастагӣ паст (қимати ниҳоии вобастагиро баробар ба 0,75 қабул мекунем) доранд. Аз лиҳози иқтисодӣ ин маънои онро дорад, ки

Чадвали 2. Натиҷаи таҳлили ибтидоии коррелятсионии нишондиҳандаҳо
Table 2. The result of the bibliometric analysis of the correlation of the indicators

	ММД	МММ	Маҳсулоти саноатӣ	Маҳсулоти кишоварзӣ	Сармоягузорӣ	Ба қор андохтани фондҳои асосӣ	Ҳаҷми гардиши моли чакана	Хизматрасонии пулакӣ ба аҳоли	Гардиши савдои хориҷӣ	Содирот	Воридот	Даромади бучети
ММД	1											
МММ	0,9935	1										
Маҳсулоти саноатӣ	0,9990	0,9951	1									
Маҳсулоти кишоварзӣ	0,9895	0,9853	0,9911	1								
Сармоягузорӣ	0,8570	0,8713	0,8596	0,7961	1							
Ба қор андохтани фондҳои асосӣ	0,4695	0,4237	0,4829	0,5138	0,1443	1						
Ҳаҷми гардиши моли чакана	0,2236	0,1728	0,2044	0,1696	0,1243	0,4569	1					
Хизматрасонии пулакӣ ба аҳоли	0,5980	0,6460	0,5988	0,5272	0,6908	-0,0076	0,1026	1				
Гардиши савдои хориҷӣ	0,8142	0,8559	0,8084	0,7918	0,7617	-0,0064	0,0133	0,8183	1			
Содирот	0,9041	0,9357	0,9088	0,8964	0,8063	0,2547	-0,0490	0,7983	0,9331	1		
Воридот	0,6275	0,6734	0,6122	0,5938	0,6246	-0,2544	0,0711	0,7357	0,9395	0,7534	1	
Даромади бучети давлатӣ	0,9537	0,9489	0,9590	0,9276	0,9012	0,4382	0,0823	0,6471	0,7472	0,8983	0,5104	1
												1

Ҳисоби муаллифон

нишондиҳандаҳои мазкур новобаста аз ворид будан ба маҷрои ҳаттӣ барои рушди соҳаҳои ҳамҷавор таъсири начандон хуб доранд ва онҳоро метавонем аз таҳлили минбаъда хориҷ созем. Дар ҳолати баракс метавонад проблемаи мултиколлинеарии модели регрессионӣ ба вуҷуд ояд. Нишондиҳандаи маҷмуи маҳсулоти саноатӣ бо коэффитсиенти баландтарин (0,999) ба омили муҳимми таъсиррасон ва вобастагии баланд доштаниш ишора мекунад.

Дар идома ҳаминро бояд қайд намоем, ки дар ташкили маҷмуи маҳсулоти дохилӣ (ММД) боқимонда нишондиҳандаҳо низ бевосита алоқамандии зич доранд, пас онро ба ҳайси нишондиҳандаи вобаста (Y) қабул намуда, таҳлили регрессиониро иҷро менамоем.

Ҷадвали 3. Натиҷаи таҳлили регрессионӣ
Table 3. The result of the regression analysis

Натиҷа	
<i>Омори регрессионӣ</i>	
R-маҷмуавӣ	1
R-квадрат	1
R- квадрати меъёришуда	65535
Хатоии стандартӣ	0
Мушоҳида	7
<i>Коэффитсиентҳо</i>	
Ҷ-аъзои озод	28668,93
МММ	-2,74763
Маҳсулоти саноатӣ	7,698806
Маҳсулоти кишоварзӣ	0,306955
Сармоягузори	3,18285
Содирот	20,04683
Даромади буҷети давлатӣ	-2,64659

Ҳисоби муаллифон

Барои муайян сохтани муодилаи регрессионӣ одатан аз усули классикии «квадратҳои хурдтарин» истифода менамоянд, ки он ҳамчун усули базавӣ дар моделсозии муҳити электрони «EXCEL» татбиқи худро ёфтааст. Пас аз гузаронидани таҳлили регрессионӣ, муодилаи регрессия чунин намудро мегирад:

$$Y = 28668,93 - 2,74763X_1 + 7,698806 X_2 + 0,306955 X_3 + 3,18285 X_4 + 20,04683 X_5 - 2,64659X_6$$

Ҳамин тавр, бо истифода аз муодилаи регрессия натиҷаи ояндабинӣ (пешгӯӣ) чунин мешавад (ҷадвали 4)

Ҷадвали 4. Натиҷаи таҳлили регрессионӣ ва маълумотҳои пешгӯӣ
Table 4. The result of regression analysis and forecast data

Давраҳо	ММД	МММ	Маҳсулоти саноатӣ	Маҳсулоти кишоварзӣ	Сармоя-гузори	Содирот	Даромади буҷети давлатӣ
2015	50977,8	43745,9	16770	27395,2	9749,9	890,6	16586,5
2016	54790,3	49921,1	19453	28802,4	11179,7	898,7	18483,8
2017	64434,3	56001,8	23597	30765,9	11371,6	1198	23307,3
2018	71059,2	61368,4	26098	31984,5	13361	1073,3	24097,2
2019	79109,8	68691,3	29543	34264,8	12517,8	1174,4	23490,4
2020	83958,3	73870,5	32143	37298,5	11775,5	1406,9	25065
2021	98910,7	91932	38829	39769,4	15124,9	2149,6	30053,8
Ояндабинӣ (пешгӯӣ)							
2023	110607,6	100280,6	44044,54	43185,4	15451,27	2107,679	32609,75
2024	118350,8	107607,3	47526,79	45243,04	16110,66	2278,029	34529,3
2025	126094	114933,9	51009,04	47300,67	16770,04	2448,379	36448,85
2026	133837,3	122260,6	54491,29	49358,3	17429,43	2618,729	38368,4
2027	141580,5	129587,3	57973,54	51415,93	18088,81	2789,079	40287,95
2028	149323,7	136913,9	61455,79	53473,56	18748,2	2959,429	42207,5
2029	157066,9	144240,6	64938,04	55531,2	19407,59	3129,779	44127,05
2030	164810,1	151567,3	68420,29	57588,83	20066,97	3300,129	46046,6

Ҳисоби муаллифон

Ҳамин тавр мебинем, ки дар баробари нишондиҳандаҳои асосии таъсиррасони ММД, таъсири маҷмуи маҳсулоти саноатӣ (ММС) хело баланд мебошад, ки ба соҳаҳои асосии иқтисодии миллӣ даромади назаррас меорад. Акунун бо ҳамин тартиб моделсозии риёзии омилҳои таъсиррасон ба ММС-ро дида мебароем. Барои ин, дар навбати аввал, нишондиҳандаи ММС-ро ба ҳайси омили вобаста (Y) қабул намуда, омилҳои новобастаро (X-ҳо) интихоб мекунем, ки онҳо бевосита ба омили асосӣ вобастагӣ

дошта, барои ташкили он таъсир расонида тавонанд. Дар ин раванд омилҳоеро ба назар гирифтанд лозим аст, ки самарнокии фаъолияти корхонаҳои саноатиро муайян созанд ва дар навбати худ, нақши онҳо дар ташаккулдиҳии равандҳои кластерикунони аниқ шаванд. Ин омилҳоро дар намуди ҷадвали 5 инъикос менамоем.

Ҷадвали 5. Маълумотҳои ибтидоӣ барои сохтани модели риёзӣ-иқтисодии муайянсозии вобастагии саноат

Table 5. Primary data for creating a mathematical-economic model for determining industrial dependence

Давраҳо	У	X ₁	X ₂	X ₃	X ₄	X ₅	X ₆	X ₇	X ₈	X ₉
2015	16770	9749,9	4129,5	22181,6	14304,8	4326,2	890,6	3435,6	16586,5	52,8
2016	19453	11179,7	5406,6	23512,5	14236,3	3929,9	898,7	3031,2	18483,8	58,4
2017	23597	11371,6	6678,5	24993,8	14563,7	3972,9	1198	2774,9	23307,3	70,6
2018	26098	13361	4859,3	26843,4	14272,5	4224,3	1073,3	3151	24097,2	66,8
2019	29543	12517,8	7033,3	300645,9	14515,1	4523,7	1174,4	3349,3	23490,4	74,1
2020	32143	11775,5	7266,8	29433,2	14094,1	4557,8	1406,9	3150,9	25065	75,3
2021	38829	15124,9	5561,3	33259,5	15165,3	6359,1	2149,6	4209,5	30053,8	85,6

Эзоҳ: У - маҳсулоти саноатӣ; X₁ - сармоягузорӣ; X₂ - ба кор андохтани фондҳои асосӣ; X₃ - ҳаҷми гардиши моли чакана; X₄ - хизматрасониҳои пулакӣ ба аҳоли; X₅ - гардиши савдои хориҷӣ; X₆ - содирот; X₇ - воридот; X₈ - даромади бучети давлатӣ; X₉ - иҷрои корҳои илмӣ-техникӣ

Таҳияи муаллиф аз рӯи: Омори солонаи Ҷумҳурии Тоҷикистон // Маҷмуаи оморӣ. –Душанбе: АОНПҚТ, 2022. -С. 12,13,212, 254. Саноати Ҷумҳурии Тоҷикистон Тоҷикистон // Маҷмуаи оморӣ. –Душанбе: АОНПҚТ, 2022. -С.14.

Таҳлили коррелятсионии маълумотҳои дар ҷадвали 5 овардашударо гузаронида, натиҷаашро дар намуди ҷадвали 6 тасвир мекунем. Натиҷаи таҳлили коррелятсионии маълумотҳои ҷадвали 5 нишон медиҳад, ки дар байни нишондиҳандаҳои омилҳои X₂ (ба кор андохтани фондҳои асосӣ), X₃ (ҳаҷми гардиши моли чакана), X₄ (хизматрасониҳои пулакӣ ба аҳоли) ва X₇ (воридот) алоқамандии пасти коррелятсионӣ ба омили вобаста дошта, онҳо дар ташаккули он таъсири назаррас надоранд. Бинобар ин, ин омилҳо аз қатори нишондиҳандаҳои хориҷ карда мешаванд.

Дар ин росто, алоқамандии бениҳоят зич доштани нишондиҳандаи X₉ (иҷрои корҳои илмӣ-техникӣ) бо коэффитсиенти баробар ба 0,9705 ба назар хело хуб мерасад. Ин маънои онро дорад, ки алоқамандии илму истехсолот дар кишвар ба таври зарурӣ фаъолият карда истодааст. Аммо алоқамандии кам доштани омили X₂ (ба кор андохтани фондҳои асосӣ) нишон медиҳад, дар ташаккулёбии рушди бахшҳои саноати ҷумҳурӣ то ба ҳол ба равандҳои таҷдиди фондҳои асосӣ аҳамияти хос дода намешавад. Ҳарчанд нишондиҳандаи «сармоягузорӣ» (X₁) алоқамандии зичи баробар ба коэффитсиенти 0,8596 дошта бошад ҳам, аммо, аз нигоҳи мо, он бояд дар қатори дигар омилҳои алоқамандии баландтарини нишондиҳандаи омилиро дошта бошад.

Суҳан дар бораи он меравад, ки кадом вақт омилҳои зикргардида метавонанд алоқамандии баланд ва вобастагии зичи нишондиҳандаҳои омилӣ бо тағйирёбандаи вобастаро доро шаванд? Барои ба ин савол ҷавоб додан, кӯшиши сенариясозии модели иқтисодӣ-риёзиро амалӣ сохтан лозим аст.

Дар марҳилаи навбатӣ, нишондиҳандаҳои X₁, X₅, X₆, X₈, X₉-ро дар ҷадвал боқӣ монда, нишондиҳандаҳои X₁-ро ба сутуни охири ҷадвал кӯчонида, баъди он сутуни дигарро илова мекунем, ки дар он маълумотҳои нишондиҳандаи X₂ (ба кор андохтани фондҳои асосӣ)-ро ҳамроҳ мекунем. Баъдан нишондиҳандаҳои омилҳои X₁ ва X₂-ро бо навбат ба як коэффитсиент ва дар давраи оянда ба як коэффитсиент зиёд (n+1) афзоиш медиҳем, ки онро сенарияи шиддатнокӣ гуфтан мумкин аст (ҷадвали 7).

Бо дарназардошти сенариясозии моделиронӣ таҳлили коррелятсионии нишондиҳандаҳои омилҳоро гузаронида, натиҷаи ҳисобкунӣ дар намуди ҷадвали 7 тасвир месозем.

Чи тавре аз натиҷаи таҳлили дар ҷадвали 7 оварда шуда бармеояд, нишондиҳандаҳои омилҳои баъди сенариясозӣ, яъне шиддат бахшидан ба таври кулӣ тағйир ёфта, алоқамандии баландро инъикос мекунанд.

Чадвали 6. Натиҷаи таҳлили корреслятсионии маълумотҳои ибтидоии модели риёзӣ-иқтисодии муайянсозии вобастагии саноат
Table 6. The result of the correlation analysis of the primary data of the mathematical-economic model for determining industrial dependence

	Y	X ₁	X ₂	X ₃	X ₄	X ₅	X ₆	X ₇	X ₈	X ₉
Y	1									
X ₁	0,8596	1								
X ₂	0,4829	0,1443	1							
X ₃	0,2044	0,1243	0,4569	1						
X ₄	0,5988	0,6908	-0,0076	0,1026	1					
X ₅	0,8084	0,7617	-0,0064	0,0133	0,8183	1				
X ₆	0,9088	0,8063	0,2547	-0,0490	0,7983	0,9331	1			
X ₇	0,6122	0,6246	-0,2544	0,0711	0,7357	0,9395	0,7534	1		
X ₈	0,9590	0,9012	0,4382	0,0823	0,6471	0,7472	0,8983	0,5104	1	
X ₉	0,9680	0,8274	0,5963	0,2349	0,6490	0,7291	0,8895	0,4857	0,9705	1

Ҳисобҳои муаллифон

Чадвали 7. Нишондиҳандаҳои сценариявии моделсозии иқтисодӣ-риёзии омилҳои ба ММС таъсиррасони Ҷумҳурии Тоҷикистон
Table 7. Scenario indicators of economic-mathematical modeling of factors influencing the MMS of the Republic of Tajikistan

Солҳо	Y	X ₅	X ₆	X ₈	X ₉	Сценариякунонии нишондиҳандаҳо				
						Пеш аз шиддатдиҳӣ		Коэффитс. шиддатнокӣ	Баъд аз шиддатдиҳӣ	
						X ₁	X ₂		X ₁	X ₂
2015	16770	4326,2	890,6	16586,5	52,8	9749,9	4129,5	1	9749,9	4129,5
2016	19453	3929,9	898,7	18483,8	58,4	11179,7	5406,6	2	22359,4	10813,2
2017	23597	3972,9	1198	23307,3	70,6	11371,6	6678,5	3	34114,8	20035,5
2018	26098	4224,3	1073,3	24097,2	66,8	13361	4859,3	4	53444,0	19437,2
2019	29543	4523,7	1174,4	23490,4	74,1	12517,8	7033,3	5	62589,0	35166,5
2020	32143	4557,8	1406,9	25065	75,3	11775,5	7266,8	6	70653,0	43600,8
2021	38829	6359,1	2149,6	30053,8	85,6	15124,9	5561,3	7	105874,3	38929,1

Эзоҳ: Y - маҳсулоти саноатӣ; X₁- сармоягузорӣ; X₂ - ба қор андохтани фондҳои асосӣ; X₅ - гардиши савдои хориҷӣ; X₆ - содирот; X₈ - даромади буҷети давлатӣ; X₉ - иҷрои қорҳои илмӣ-техникӣ

Ҳисоби муаллифон аз рӯи: Омори солонаи Ҷумҳурии Тоҷикистон // Маҷмуаи оморӣ. –Душанбе: АОНПҚТ, 2022. -С. 12,13,212, 254. Саноати Ҷумҳурии Тоҷикистон Тоҷикистон // Маҷмуаи оморӣ. –Душанбе: АОНПҚТ, 2022. -С.14.

Чадвали 8. Натиҷаи таҳлили коррелясионии маълумотҳои ибтидоии модели иқтисодӣ-риёзии муайянсозии вобастагии саноат

Table 8. The result of the correlation analysis of the primary data of the economic-mathematical model for determining industrial dependence

	Y	X5	X6	X8	X9	X1	X2	X1	X2
Y	1								
X5	0,808356	1							
X6	0,908847	0,933105	1						
X8	0,958992	0,747194	0,898289	1					
X9	0,967984	0,729092	0,889465	0,970481	1				
X1	0,859646	0,761711	0,806252	0,901165	0,827417	1			
X2	0,48286	-0,00642	0,254693	0,438233	0,596275	0,144325	1		
X1	0,994815	0,832603	0,909834	0,956886	0,949038	0,899256	0,404809	1	
X2	0,923854	0,581215	0,733253	0,839804	0,909117	0,641867	0,739961	0,88869	1

Ҳисоби муаллифон

Нишондиҳандаи X_1 (сармоягузорӣ) ба 0,994815 ва нишондиҳандаи X_2 (ба қор андохтани фондҳои асосӣ) бошад, ба 0,923854 расидаанд. Ҳамакун нишондиҳандаҳои мазкурро, ки аз натиҷаи таҳлили сценариявӣ берун омадаанд, истифода намуда, равандро таҳлили регрессияи маҷмуавиро амалӣ месозем (ҷадвали 9).

Чадвали 9. Натиҷаи таҳлили регрессионӣ тибқи сценарияи сохташуда
Table 9. The result of the regression analysis according to the created scenario

Натиҷа				
Омори регрессионӣ				
R-маҷмуавӣ	1			
R-квадрат	1			
R- квадрати меъёришуда	65535			
Хатогии стандартӣ	0			
Мушоҳида	7			
Таҳлили дисперсионӣ				
	<i>df</i>	<i>SS</i>	<i>MS</i>	
Регрессорҳо	6	3,46	57650884	
Боқимонда	0	0	65535	
Кoeffитсиентҳо				
	<i>Кoeffитсиентҳо</i>	Хатогии стандартӣ	<i>Поёнӣ 95%</i>	<i>Болоӣ 95%</i>
Y-аъзои озод	6825,187	0	6825,187	6825,187
X5	0,688521	0	0,688521	0,688521
X6	0,536988	0	0,536988	0,536988
X8	0,217546	0	0,217546	0,217546
X9	21,67613	0	21,67613	21,67613
X1	0,123267	0	0,123267	0,123267
X2	0,129126	0	0,129126	0,129126

Ҳисоби муаллифон

Намуди иллюстратсионии раванди мазкурро дар шакли расми 1, инъикос намудан мумкин аст.

Натиҷаи таҳлили регрессионии ҷадвали 9 ва расми 1 нишон медиҳад, ки қиматҳои R-маҷмуавӣ ва R-квадрат ба 1 баробар буда, маънои онро дорад, ки модели тартибдошудаи коррелясионӣ-регрессионӣ тавсифи хуб дошта, баъди нишондиҳандаҳои вобастагии зич ва алоқамандии баланд мавҷуд мебошад.

Дар моделсозии риёзӣ хатоии стандартӣ вучуд нашофта, қиматҳои ҳисобшуда омори-аҳамиятноқ мебошанд. Ҳамин тариқ, натиҷаи таҳлили регрессиониро истифода намуда, муодилаи регрессиониро дар намуди зерин тартиб медиҳем:

$$Y = 6825,187 + 0,123267X_1 + 0,129126X_2 + 0,688521X_5 + 0,536988X_6 + 0,217546X_8 + 21,67613X_9$$

Расми 1. Нишондиҳандаҳои маҷрои хаттии регрессияи маҷмуавӣ тибқи сценарияи сохташуда
Figure 1. Indicators of the linear flow of cumulative regression according to the created scenario

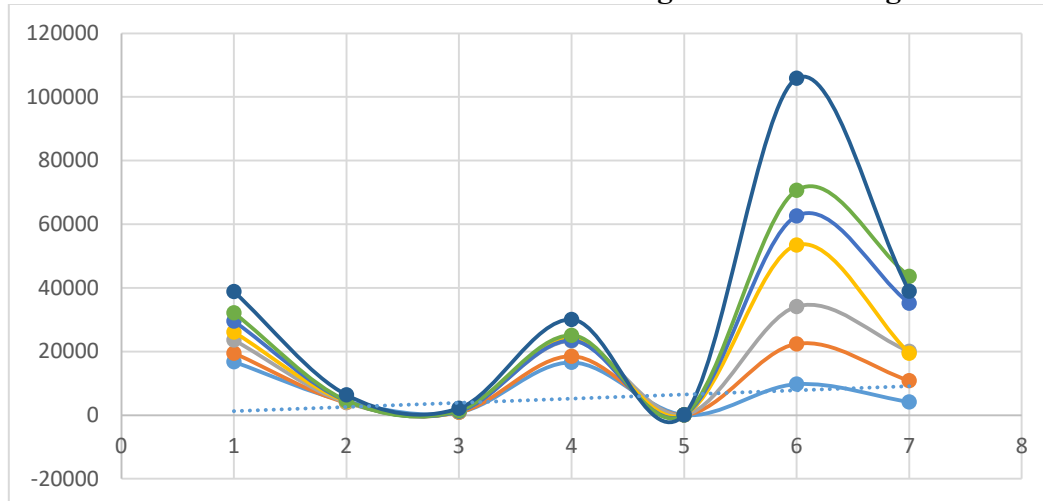

Дар муодилаи регрессионӣ қимати омили вобаста (аъзои озод) калон буда, боқимонда қиматҳои нишондиҳандаҳои новобаста ҳамагӣ мусбат мебошанд. Маънои иқтисодии он чунин аст, ки дар ташаккули қиматҳои пешгӯишавандаи омили вобаста, нишондиҳандаҳои омилӣ саҳми назаррас дошта, дар раванди афзоиш ёфтани он алоқамандии зич доранд. Баъд аз тартиб додани муодилаи регрессия онро истифода намуда, маълумотҳои пешгӯикуниро ҳисоб намудан мумкин аст (ҷадвали 10).

Ҷадвали 10. Натиҷаи таҳлили регрессионӣ ва маълумотҳои пешгӯӣ
Table 10. The result of regression analysis and forecast data

Давраҳо	У	X5	X6	X8	X9	X1	X2
2015	16770	4326,2	890,6	16586,5	52,8	9749,9	4129,5
2016	19453	3929,9	898,7	18483,8	58,4	22359,4	10813,2
2017	23597	3972,9	1198	23307,3	70,6	34114,8	20035,5
2018	26098	4224,3	1073,3	24097,2	66,8	53444	19437,2
2019	29543	4523,7	1174,4	23490,4	74,1	62589	35166,5
2020	32143	4557,8	1406,9	25065	75,3	70653	43600,8
2021	38829	6359,1	2149,6	30053,8	85,6	105874,3	38929,1
Ояндабинӣ (пешгӯӣ)							
2023	44044,5	5967,9	2107,7	32609,8	93,3	125082,5	57641,9
2024	47526,8	6250,3	2278,0	34529,3	98,2	139848,0	64252,8
2025	51009,0	6532,6	2448,4	36448,9	103,0	154613,6	70863,7
2026	54491,3	6814,9	2618,7	38368,4	107,9	169379,1	77474,5
2027	57973,5	7097,3	2789,1	40288,0	112,7	184144,6	84085,4
2028	61455,8	7379,6	2959,4	42207,5	117,6	198910,1	90696,3
2029	64938,0	7661,9	3129,8	44127,1	122,4	213675,7	97307,2
2030	68420,3	7944,3	3300,1	46046,6	127,2	228441,2	103918,1

Ҳисоби муаллифон

Ҳамин тавр, таҳлил нишон дод, ки дар ҳолати бамаротиб афзоиш ёфтани нишондиҳандаҳои, ки ба рушди бахши саноат алоқамандии зич доранд, метавонанд ба бахши саноат тақони ҷиддӣ диҳанд. Аз натиҷаҳои таҳлили дар моделсозии иқтисодӣ-риёзӣ истифодашуда бармеояд, ки дар раванди ташкили сиёсати саноатӣ ва равандҳои кластеркунонии саноат, пеш аз ҳама, ба таъмини кифояи сармоягузорӣ ва таҷдидсозии фондҳои асосӣ диққати махсус бояд дод. Дар баробари таъсири омилҳои зикргардида ва рушд ёфтани омили аслии дигар омилҳо, ба монанди содирот, даромади бучети давлатӣ мутаносибан афзун мешаванд, ки ба сатҳу сифати иқтисодӣ-и миллии таъсиргузор мегарданд.

Ҳамин тавр, моделсозии иқтисодӣ-риёзии дар таҳқиқот коркардшуда инъикосгари раванқебии корхонаҳои саноатии кишвар буда, барои мукамал гардонидани равандҳои

тахлилқунӣ ва идорақунӣ мусоидат хоҳад кард. Дар навбати худ коркарди муаллифон ва татбиқи он ба тавсияҳои назариявии муаллифон мусоидат намуда, далолат ба асоснок будани онҳо мекунад. Ҳамин тарик, модели коркардшуда ва татбиқгардида метавонад дар доираи банақшагирӣ ва идораи давлатӣ ҳангоми муайянсозии самаранокии соҳаҳои саноат бо дарназардошти ҷалби сармоягузориҳо, таҷдидсозии воситаҳои асосӣ, равандҳои молиявии корхонаҳо ва самарнокии фаъолияти онҳо ва ғ. Ҳамчун абзори иловагӣ барои идорақунӣ ва баҳодихии иқтисодӣ истифода шавад.

Умуман таҳлили гузаронидашударо ба назар гирифта, метавон тазаққур дод, ки дар Ҷумҳурии Тоҷикистон заминаҳои воқеии рушди инноватсионии соҳаи саноат мавҷуд аст, ки алоқамандии онро метавон бо мавҷудияти соҳаҳои технологияҳои пешрафта таҷассум намуд. Иқтидори мавҷудаи санотии кишвар, ки дорои шароитҳои созмон додани корхонаҳои муштарак бо дарназардошти ҷалби сармояҳои хориҷиву ватанӣ мебошад, алоқамандии зичи рушди инноватсиониаширо метавонад бо ҳамкорҳои судманди марказҳои бонуфузи илмӣ кишвар ба роҳ монда, аз иқтидори илмӣ ниҳодҳои ватанӣ истифода намояд. Самтҳои афзалиятноки рушди соҳаҳо бояд воридотивазкунандагии маҳсулоти корхонаҳои ватанӣ, ташкили ҳамгириҳои судманд бо ниҳодҳои илмӣ-таҳқиқотии баҳши саноат ва дастгирии ҳамҷонибаи рушди кластерии соҳаҳои афзалиятнок бошад. Таҳлили ҳолати ҳозира ва тамоюлҳои рушди саноати Ҷумҳурии Тоҷикистон нишон дод, ки нишондиҳандаҳои асосии рушди соҳа динамикаи мусбат доранд. Дар чунин шароит амалисозии тадбирҳои пешгирикунанда, ки ба таҷдиди принципҳои асосии ҷойгиркунии корхонаҳо, рушди равандҳои ҳамгирӣ, кооператсия ва таҷассусият равона шудаанд, муҳим мебошанд. Ин барои гузаштани корхонаҳои саноатӣ ба тартиботи технологияи навин мусоидат хоҳад кард.

Муқарриз: н.и.и., дотсенти ДМТ - Табарзода О.С.

АДАБИЁТ

1. Комилов С.Дж. Теоретические аспекты инновационно-инвестиционного развития промышленных предприятий в Республике Таджикистан / С.Дж. Комилов, Е.Ш. Мирзоева // Вестник университета (Российско-Таджикский (славянский) университет). - Душанбе, 2019. - №1(65). - С.12-21.
2. Муртазоев О.К. Перспективы формирования региональных промышленных систем на базе инновационно-промышленных кластеров / О.К. Муртазоев // Вестник Таджикского национального университета. Серия экономических наук. - Душанбе, 2017. - №2/4. - С.214-222.
3. Низамова Т.Д. Разработка стратегии развития предприятия / Т.Д. Низамова // Экономика Таджикистана. - Душанбе, 2021. - №3. - С.60-66.
4. Низамова Т.Д. Государственная кластерная политика: вопросы выбора реализации / Т.Д. Низамова, П.А. Мухсинова // Таджикистан: экономика и управление. - Душанбе, 2020. - №1. - С.39-44.
5. Низомова, Т.Д. Роль государственной промышленной политики в развитии промышленных предприятий Республики Таджикистан / Т.Д. Низамова // Вестник Таджикского национального университета. Серия социально-экономических и общественных наук. - Душанбе, 2012. - №2/5(92). - С.3-9.
6. Омори солонии Ҷумҳурии Тоҷикистон // Маҷмуаи омӯрӣ. - Душанбе: АОНПҚТ, 2022. - 414 с.
7. Саидмуродов, Л.Х. Долгосрочное видение развития Республики Таджикистан / Л.Х. Саидмуродов // Таджикистан и современный мир. - Душанбе, 2015. - №6(49). - С.20-25.
8. Саноати Ҷумҳурии Тоҷикистон Тоҷикистон // Маҷмуаи омӯрӣ. - Душанбе: АОНПҚТ, 2022. - 192 с.
9. Семенов К.С. Экономико-математическое моделирование как функция управления (на примере регионального предприятия газовой промышленности) / К.С. Семенов // Региональная экономика: теория и практика. - М., 2014. - №45. - С. 46-61.
10. Стратегияи миллии рушди Ҷумҳурии Тоҷикистон барои давраи то соли 2030 // Ҳукумати Ҷумҳурии Тоҷикистон. 1 октябри соли 2016. - № 392. - Душанбе: КОНТРАСТ, 2016. - 103 с.
11. Файзуллоев, М.К. Индустриализация как базис инновационно-промышленной политики и драйвер модернизации экономики Таджикистана / М.К. Файзуллоев // Таджикистан: экономика и управление. - Душанбе, 2020. - №1. - С.60-67.
12. Хофизов Х.А. Инвестиционный потенциал Зеравшанской долины Согдийской области / Х.А. Хофизов // Вестник Таджикского национального университета. Серия социально-экономических и общественных наук. - Душанбе, 2017. - №2-5. - Часть II. - С.63-66.
13. Хофизов Х.А. Характеристика инвестиционных рисков Зеравшанского региона / Х.А. Хофизов // Вестник Таджикского национального университета. Серия социально-экономических и общественных наук. - Душанбе, 2016. - №2/8(215). - С.24-29.
14. Хофизов Х.А. Эконометрический анализ факторов, влияющих на привлечение прямых иностранных инвестиций / Х.А. Хофизов // Вестник Таджикского национального университета. Серия социально-экономических и общественных наук. - Душанбе, 2021. - №2. - С.44-53.

15. Хофизов Х.А. Методология оценки инвестиционных проектов в современных условиях / Х.А. Хофизов, П.А. Ахмадпур // Вестник Таджикского национального университета. Серия социально-экономических и общественных наук. -Душанбе, 2018. -№1. -С.147-154.
16. Хофизов Х.А. Эффективность использования природно-ресурсного потенциала региона: инвестиционные аспекты. Монография / Х.А. Хофизов, Д.А. Ходиев. -Душанбе, 2020. -200 с.
17. Шарипов Б.К. Моделирование региональной инновационной системы / Б.К. Шарипов // Вестник Таджикского национального университета. Серия социально-экономических и общественных наук. -Душанбе, 2016. - №2/8(215). –С.38-41.

МОДЕЛСОЗИИ ИҚТИСОДӢ-РИӢЗИИ ҒАӢОЛИЯТ ВА САМАРАНОКИИ КОРХОНАӢОИ САНОАТИИ ҶУМӢУРИИ ТОҶИКИСТОН

Дар мақолаи мазкур моделсозии математикии самаранокии ғаъолияти корхонаҳои саноати ва бахши саноати Ҷумҳурии Тоҷикистон ба иқтисодиёти миллии иҷрогардида, тариқи маълумотҳои омӯри дар муҳити чадвали электронии «EXCEL» муоидилаи регрессия муайн карда шудааст. Интизор меравад, ки дар ҳолати бамаротиб афзоиш ёфтани нишондиҳандаҳо, ки ба рушди бахши саноат алоқамандии зич доранд, метавонанд ба бахши саноат тақони ҷидди диҳанд. Аз натиҷаҳои таҳлили дар моделсозии иқтисодӣ-риъзи истифодашуда бармеояд, ки дар раванди ташкили сиёсати саноати ва равандҳои кластерикунони саноат, пеш аз ҳама, ба таъмини кифояи сармоягузори ва таҷдиди фондҳои асосӣ диққати махсус бояд дод. Дар баробари таъсири омилҳои зикргардида ва рушд ёфтани омилҳои асли дигар омилҳо, ба монанди содирот, даромади бучети давлатӣ мутаносибан афзун мешаванд, ки ба сатҳи сифати иқтисодиёти миллии таъсиргуздор мегарданд. Дар навбати худ, ҳолати мазкур ба он далолат медиҳад, ки рушди устувори иқтисодиёти миллии бештар аз самаранокии амалишавии сиёсати саноати асос меёбад. Бояд роҳҳои беҳтарини ҳалли масъалаҳо пайдо карда шаванд, ки онҳо бо таъмини рақобатпазирии истеҳсолоти саноати ва рушди устувори инноватсионии он мусоидат намоянд. Саноати Ҷумҳурии Тоҷикистон айни замон дар шароити норасоии захираҳои молиявӣ, омода набудани субъектонаш барои ҳамкорҳои баробарҳуқуқ бо шарикони хориҷӣ, ҳавасмандии сусти ғаъолияти сармоягузори ва сатҳи пасти рушди равандҳои ҳамгироӣ ғаъолият мекунад. Масоили ташаккули сиёсати саноатии самаранок дар останаи гузариш ба тартиби технологияи навин аҳамият ва мубрамияти хосса пайдо мекунад. Бояд аз ҷаҳорҷӯбаи равишҳои дар умум қабул гардидаи ташаккулёбии сиёсати саноати ва амалисозии он берун шуда, ба усулҳои навине таъкиқ кард, ки барои давра ба давра аз ҳолатҳои бухронӣ берун шудани он мусоидат карда тавонанд.

Калидвожаҳо: саноат, рушд, моделсозии риъзи, натиҷа, регрессия, коррелятсия, самаранокӣ, нишондиҳанда, таъсир, алоқамандӣ.

ЭКОНОМИКО-МАТЕМАТИЧЕСКОЕ МОДЕЛИРОВАНИЕ ДЕЯТЕЛЬНОСТИ И ЭФФЕКТИВНОСТИ ПРОМЫШЛЕННЫХ ПРЕДПРИЯТИЙ РЕСПУБЛИКИ ТАДЖИКИСТАН

В статье проведено математическое моделирование эффективности промышленных предприятий и промышленного сектора Республики Таджикистан в национальной экономике, с использованием статистических данных в электронной таблице «EXCEL» выявлено уравнение регрессии. Ожидается, что в случае роста показателей, которые тесно связаны с развитием отрасли, промышленный сектор получит существенный толчок. Из результатов анализа следует, что необходимо особое внимание уделить инвестиционному обеспечению развития отрасли, имеющему существенное влияние на рост экспортного потенциала и увеличение дохода государственного бюджета. В свою очередь, данное обстоятельство указывает на то что совершенствование механизмов промышленной политики нуждается в реализации комплекса мероприятий, способствующих производству конкурентоспособной экспортной продукции. Так как устойчивое развитие национальной экономики в значительной степени обусловлено эффективностью реализации промышленной политики. Необходимо найти оптимальные пути решения проблем, связанных с обеспечением конкурентоспособности промышленного производства и ее устойчивого инновационного развития. Промышленность Республики Таджикистан в настоящее время функционирует в условиях недостатка финансовых ресурсов, недостаточной готовности ее субъектов к равноправному сотрудничеству с зарубежными партнерами, слабой мотивации к активизации инвестиционной деятельности и низкого уровня развития интеграционных процессов. Вопросы формирования эффективной промышленной политики на пороге перехода к новому технологическому укладу приобретают особое значение. Необходимо выйти за рамки общепринятых подходов к формированию промышленной политики и ее реализации и опираться на новые методы, обеспечивающие поэтапный выход отрасли из кризисной ситуации.

Ключевые слова: промышленность, развитие, математическое моделирование, результат, регрессия, корреляция, эффективность, показатели, влияние, взаимосвязанность, результат.

ECONOMIC AND MATHEMATICAL MODELING OF ACTIVITY AND EFFICIENCY OF INDUSTRIAL ENTERPRISES OF THE REPUBLIC OF TAJIKISTAN

The article carried out mathematical modeling of the efficiency of industrial enterprises and the industrial sector of the Republic of Tajikistan in the national economy, using statistical data in the EXCEL spreadsheet to identify a regression equation. It is expected that in case of growth in indicators that are closely related to the development of the industry, the industrial sector will receive a significant boost. From the results of the analysis it follows that it is necessary to pay special attention to investment support for the development of the industry, which has a significant impact on the growth of export potential and the increase in state budget revenue. In turn, this circumstance indicates that improving the mechanisms of industrial policy requires the implementation of a set of measures that contribute to the production of competitive export

products. Since the sustainable development of the national economy is largely determined by the effectiveness of the implementation of industrial policy. It is necessary to find optimal ways to solve problems related to ensuring the competitiveness of industrial production and its sustainable innovative development. The industry of the Republic of Tajikistan currently operates in conditions of insufficient financial resources, insufficient readiness of its subjects for equal cooperation with foreign partners, weak motivation to intensify investment activities and a low level of development of integration processes. The issues of forming an effective industrial policy on the threshold of the transition to a new technological structure are of particular importance. It is necessary to go beyond generally accepted approaches to the formation of industrial policy and its implementation and rely on new methods that ensure a gradual recovery of the industry from the crisis situation.

Keywords: industry, development, mathematical modeling, result, regression, correlation, efficiency, indicators, influence, interconnectedness, result.

Маълумот дар бораи муаллифон: *Ҳофиззода Ҳофиз Асгар* - Донишгоҳи миллии Тоҷикистон, номзади илмҳои иқтисодӣ, дотсенти кафедраи кибернетика ва иқтисоди рақамӣ. **Суроға:** 734025, ш. Душанбе, Ҷумҳурии Тоҷикистон, хиёбони Рӯдакӣ, 17. Телефон: **(+992) 935-12-60-44**. E-mail: **boadab@mail.ru**

Аскарова Санавбархон Султонходжаевна - Донишгоҳи давлатии Хучанд ба номи академик Б. Гафуров, муаллими калони кафедраи иқтисодиёти ҷаҳон. **Суроға:** 735700, ш. Хучанд, Ҷумҳурии Тоҷикистон, гузаргоҳи Мавлонбекова, 1. E-mail: **sanam85@mail.ru**

Сведения об авторах: *Ҳофиззода Ҳофиз Асгар* – Таджикский национальный университет, кандидат экономических наук, доцент кафедры кибернетики и цифровой экономики. **Адрес:** 734025, г. Душанбе, Республика Таджикистан, проспект Рудаки, 17. Телефон: **(+992) 935-12-60-44**. E-mail: **boadab@mail.ru**

Аскарова Санавбархон Султонходжаевна – Худжандский государственный университет имени академика Б.Гафурова, старший преподаватель кафедры мировой экономики. **Адрес:** 735700, г.Худжанд, Республика Таджикистан, проезд Мавлонбекова 1. E-mail: **sanam85@mail.ru**

information about the authors: *Hofizzoda Hofiz Asgar* – Tajik National University, PhD in Economics, Associate Professor of the Department of Cybernetics and Digital Economy. **Address:** 734025, Dushanbe, Republic of Tajikistan, Rudaki Avenue, 17. Phone: **(+992) 935-12-60-44**. E-mail: **boadab@mail.ru**

Askarova Sanavbarkhon Sultonkhodjaevna – Khujand State University named after Academician B. Gafurov, Senior Lecturer of the Department of World Economy. **Address:** 735700, Khujand, Republic of Tajikistan, Mavlonbekov Passage 1. E-mail: **sanam85@mail.ru**

Ҳанифаи Э.А.

Донишгоҳи миллии Тоҷикистон

Масъалаи таъминоти сармоягузорӣ ба бахшҳои мухталифи иқтисодӣ яке аз масъалаҳои рузмарра ва мубрами бахши таҳлилҳои корҳои таҳқиқотию илмӣ дар замони муосир ба ҳисоб меравад. Дар Ҷумҳурии Тоҷикистон низ айни замон корҳои сершумори олимони ба ҷанбаҳои мухталифи ҷалби сарчашмаҳои сармоягузорӣ бахшида шудаанд. Аз ҷумла масоили ҷаззобияти сармоягузорӣ дар бахшҳои мухталифи иқтисодӣ, хусусан ҷаззобияти он дар бахши саноат кушода боқӣ мемонад.

Аслан ҷаззобияти сармоягузорӣ аз лиҳози пешниҳоди таърифи муаллифӣ инъикоси ягонаи таърифи истилохро надошта, аз ҷониби ҳар муаллиф вобаста ба бархӯрди он дар ин ё он соҳаи истифодашавӣ пешниҳод шудааст. Масалан О.В. Буторина ва И.В. Шишкина қайд менамоянд, ки “ Ҷаззобияти сармоягузорӣ гуфта бузургиеро дар назар медоранд, ки на танҳо бо тавсифи пардохтшавӣ ва устурии ҳолати молиявии корхона инъикос мегардад, инчунин самаранокии истифодаи молиякунандагон, рушд кардани он аз ҳисоби баланд шудани даромаднокӣ, имкониятҳои устувор нигоҳ доштани истеҳсолот, рушди рақобатпазирӣ ва истеҳсоли босифати молу маҳсулотро фаро мегирад ва аз ҳамин лиҳоз метавон иброз дошт, ки ҷаззобияти сармоягузории корхона - ин нишондиҳандаи маҷмуии миқдоран муайянкунандаи сармоягузориҳо ва воситаҳои ба корхонаи мушаххас вогузошташуда мебошад” [1,с.206-221].

Бояд таъкид кард, ки дар бештари корҳои таҳқиқоти мавриди назари таҳлилии мо қарор гирифта, оид ба мафҳуми “ҷаззобияти сармоягузорӣ” аз лиҳози дар кадом бахш равона гардидани он (дар кишвар, минтақа, соҳа, бахш, корхона ва ғ.) таърифоти мухталиф пешниҳод карда шудааст. Аммо И.В. Чистов ва А.В. Газукин дар таҳқиқоти худ истилоҳи мазкурро дар якҷанд бахшҳои аслии иқтисодӣ кушода намудаанд, ки муҳтавоаш чунин мебошад: “... таҳти ҷаззобияти сармоягузорӣ дар сатҳи макро бояд шароитҳои (иқтисодӣ, сиёсӣ, иҷтимоӣ ва ғ.) фаҳмида шавад, ки аз ҷониби давлат барои тамоми субъектони хоҷагидорӣ, инчунин сармоягузориҳои хориҷӣ барои сармоягузориҳои даромаднокро бо мақсади рушди иқтисодӣ милли амалӣ намуда, қарор карда шудааст. Таҳти ҷаззобияти сармоягузориҳои соҳаҳои иқтисодӣ тавсифи интегралӣ соҳаҳои ҷудогонаи иқтисодӣ бояд фаҳмида шавад, ки онҳо ҷанбаҳои афзалиятнокии рушд, даромаднокӣ сармоя ва сатҳи хатарҳои сармоягузориҳо инъикос менамоянд” [12,с.134-137].

Ҷолиб аст, ки муаллифон ба ҷаззобияти сармоягузориҳои бахши саноат диққати махсус дода, дар қатори таърифоти ба бахшҳои гуногуни асосии иқтисодӣ мутааллиқ буда, ҷаззобияти он дар бахши корхонаҳои саноатиро ҷудо намуда, дар маркази таҳқиқоти ҳеш қарор додаанд, ки аз нигоҳи мо писандидатар мебошад: “Ҷаззобияти сармоягузориҳои корхонаҳои саноатӣ – категорияи иқтисодӣ мебошад, ки самаранокии истифодаи захираҳои корхона, тавони онҳо барои мустақилона рушд кардан ва баланд бардоштани сатҳи истеҳсолоти баланди аз лиҳози таъмини техникӣ устувор ва сифати баланду рақобатпазирдоштаву дорой ҳолати молиявии устувор тавсиф карда мешавад. Ҷаззобияти сармоягузориҳои корхона тавсифи маҷмуии афзалиятнокӣ, самаранокӣ ва камхавф будани маблағҳои сармоягузоримешударо инъикос менамояд, ки барои рушди худаш аз маблағҳои сармоягузориҳои маблағҳои молиявии худаш истифода мекунад” [12].

Олими ватанӣ Ҳофизов Ҳ.А. дар масоили ҷалби сармоягузорӣ барои азхуд намудани захираҳои табиӣ минтақа ҷаззобияти сармоягузориҳо дар масири омӯзиши он бо дарназардошти потенциали сармоягузорӣ ва хавфҳои сармоягузорӣ дида баромада, иброз медорад, ки ҷаззобияти сармоягузорӣ аз вобастагии рушд кардани потенциали он ва камтарин намудани таъсири хавфҳои имконпазирӣ ба он алоқамандӣ дошта, дар доираи ҷаззобияти муҳити сармоягузорӣ, дар раванди афзоиш ёфтани потенциали сармоягузорӣ

хавфҳои он кам гардида, баракси он, яъне кам шудани хавфҳои сароягузори ба афзун гардидани потенциали сармоягузори мусоидат мекунад [7; 8; 10].

Ҳамин тавр, таҳлилҳо далолат ба он медиҳанд, ки баҳогузориҳои ҷаззобияти сармоягузори раванди мураккаб буда, ҷанбаҳои сершумори равишҳои таҳлилиро фаро мегиранд. Равишҳои арзёбии ҷаззобияти сармоягузори бахшҳои иқтисодӣ, аз ҷумла саноат низ дар навбати худ мураккаб буда, бештар дорои усулҳои мебошанд, ки асоси онҳо баҳоҳои нишондиҳандаҳои молиявии корхонаҳо, нишондиҳандаҳои тавсифдиҳандаи фаъолиятҳои молиявӣ хоҷагидорӣ, арзёбии таъсири омилҳои берунаву дохила ба сатҳи ҷаззобияти сармоягузориҳои корхонаҳо ташкил медиҳанд.

Дар Ҷумҳурии Тоҷикистон солҳои охир ҳиссаи сармоягузориҳои дар бахшҳои саноат нисбат ба дигар бахшҳои иқтисодӣ назаррас мебошад (расми 1).

Расми 1. Харитаи сармоягузориҳои лоиҳаҳои бахши саноати Ҷумҳурии Тоҷикистон
Figure 1. Investment map of industrial sector projects of the Republic of Tajikistan

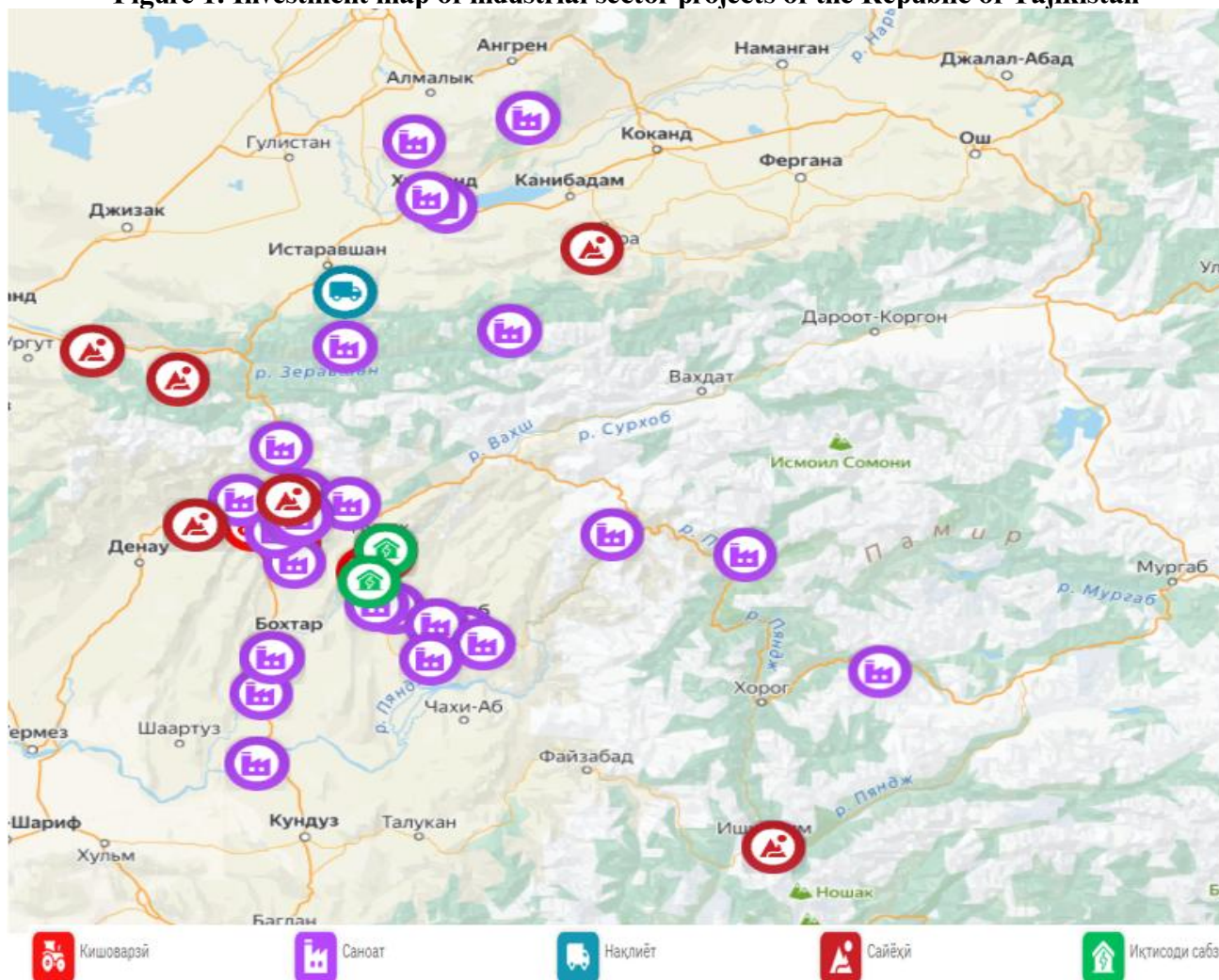

Сарчашма: Сомонаи расмии Кумитаи давлатии сармоягузори ва идораи амволи давлатии Ҷумҳурии Тоҷикистон <https://investcom.tj/investmap.html> (санаи муроҷиат ба сомона: 20.03.2024)

Агар ба харитаи сармоягузориҳои тартибдодаи Кумитаи давлатии сармоягузори ва идораи амволи давлатии Ҷумҳурии Тоҷикистон бингарем, маълум мегардад, ки бештари ҳиссаи сармоягузориҳои ба бахшҳои лоиҳаҳои саноатӣ равона гардидаанд. Ин албатта, ба ҷаззоб будани соҳаи саноат нисбат ба дигар бахшҳои иқтисодиёти миллии вобаста ба ҷалби сармоягузориҳо инъикос намояд ҳам, аммо танҳо тақсими сармоягузориҳо ва равона кардани бахшҳои калони онҳо ба соҳаи саноат дар Ҷумҳурии Тоҷикистон наметавонад инъикосгари пурра ва комили ҷозиба будани соҳа бошад. Чун Ҷумҳурии Тоҷикистон аз захираҳои табиӣ ғанӣ буда, самарнокона истифода бурдани онҳо омилҳои асосии рушди

иқтисодиёти миллӣ ба ҳисоб меравад, ки он аз муҳтавои барномаҳои стартегӣ ба монанди “Стратегияи миллии рушд барои давраҳои то солҳои 2030”, бурун меояд.

Раванди ҷалби сармоягузориҳои хориҷӣ дар Ҷумҳурии Тоҷикистон мутавофит буда, он дар давраҳои муайян ба гунаи зер мунҷакис мегардад (расми 2).

Расми 2. Ҷалби сармоягузориҳои хориҷӣ ба бахшҳои иқтисодиёти Ҷумҳурии Тоҷикистон дар давраи солҳои 2015-2021

Figure 2. Attracting foreign investments to sectors of the economy of the Republic of Tajikistan in the period 2015-2021



Сарчашма: Омори солонаи Ҷумҳурии Тоҷикистон // Маҷмуаи оморӣ. -Душанбе: АОНПҶТ, 2023. -С.241.

Аз нишондиҳандаҳои диаграммаи дар расми 2 инъикосгардида, бармеояд, ки сармоягузориҳо ба иқтисодиёти кишвар тамоюли печида доранд. Чун харчанд нишондиҳандаи соли 2021 нисбат ба соли 2020 ба миқдори 67,3% афзун шуда бошад ҳам, аммо он нисбат ба соли 2015 ба миқдори 26,5% кам гардидааст. Дар давраи таҳлилӣ нишондиҳандаи аз ҳама баланди ҷалби сармоягузориҳо ба Ҷумҳурии Тоҷикистон дар соли 2017 ба қайд гирифта шудааст, ки он нисбат ба нишондиҳандаи соли охири таҳлилӣ 53,2% зиёд мебошад. Ин бо он алоқаманд аст, ки соли 2018 бухрони молиявӣ зуҳур карда, баъдан дар пайи пайомади пандемияи “COVID-19” солҳои 2019-2020 номуайяни дар масири ҷаҳон ба вучуд омада буд ва лиҳоз бозори сармоягузорӣ ба шак афтада буд.

Ҷадвали 1. Сармоягузориҳо аз рӯи намудҳои фаъолияти иқтисодии корхонаҳои Ҷумҳурии Тоҷикистон дар соли 2022, млн. долл. ИМА

Table 1. Investments by types of economic activity of enterprises of the Republic of Tajikistan in 2022, mln. dollar USA

Бахшҳои сармоягузорӣ	Сармоягузориҳои мустақими хориҷӣ	Сармоягузориҳои ҷомадонӣ ва дигар намуди онҳо
Ҳамагӣ	2576,8	618,4
Дар бахшҳои саноат	856,9	458
Нисбат ба маҷмӯъ, %	33,3	74,1
Аз ҷумла: саноати коркард	199,7	104,4
Нисбат ба маҷмӯъ, %	7,7	16,9
саноати истихроҷ	657,2	353,6
Нисбат ба маҷмӯъ, %	25,5	57,2

Ҳисоби муаллиф тибқи: Омори солонаи Ҷумҳурии Тоҷикистон // Маҷмуаи оморӣ. -Душанбе: АОНПҶТ, 2023. -С.244.

Маълумотҳои ҷадвали 1 нишон медиҳанд, ки дар соли 2022 зиёда аз 33 ҷисади сармоягузориҳои ҷалбгардида ба бахши саноат равона гардида, аз ин ҳисса ба саноати коркард зиёда аз 7% ва ба бахши саноати истихроҷ 25,5% ҷалб карда шудаанд. Дар

мачмуъ, дар соли 2022 саромягузориҳои мутсақими хориҷӣ ба баҳши саноат 458 млн. сомони ро ташкил медиҳанд, ки он 71,1% ҷамъи саромягузориҳо дар ин солро ташкил дода, 20,4%-и саромягузориҳо ба баҳши саноатро саромягузориҳои ҷомадонӣ ва дигар намуди саромягузориҳо ташкил медиҳанд. Аз миқдори умумии саромягузориҳои мутсақими хориҷӣ дар соли 2022 ба баҳши саноати коркард 16,9% (104,4 млн. долл. ИМА) ҷалб гардидаанд, ки он нисбат ба тамоми саромягузориҳои кишвар 57,2%-ро ташкил медиҳад.

Бояд тазаққур дод, ки самараи ғаъолияти саромягузорӣ аз баҳраманд будани низоми идорақунӣ ва ташкили дурусти равандҳои саромягузорӣ вобаста буда, ҷаззобияти саромягузориҳо муайян меқунанд. Барои баҳогузориҳои дурусти нишондиҳандаҳои ғаъолияти саромягузорӣ таҳлили ҳолати тавсифии он ба инобат гирифта мешавад, ки унсурҳои сифативу миқдориро фаро мегирад ва ҷаззобияти саромягузорӣ ва муҳити он фарогири объектҳои гуногуни ғаъолияти саромягузорӣ мегардад. Ин объектҳо дар навбати худ дорои ҷанбаҳои гуногуни арзёбӣ буда, муайян сохтани ҷаззобияти саромягузорӣ нисбат ба ҳар кадоми он муҳтавои гуногунро мегирад.

Дар адабиёти иқтисодӣ методика ва усулҳои муайян намудани ҷаззобияти саромягузорӣ аз атрофи гуногуни он ба таври муҳталиф пешниҳод мегардад, ки онҳо тавсифи универсалии фарогирандаи ҳамаҷонибаро надоранд ва аз нигоҳи мо, онҳо бояд аз лиҳози фаро гирифтани равишҳои, ки лоақал миқдори максималии омилҳои, ки ба ҷаззобияти саромягузорӣ таъсиррасонро ба назар гирифта битавонанд, тавсеа ва таҷдиди назарро талаб меқунанд.

Муаллифони сершуморе тарафҳои хуб ва ҷанбаҳои камбудидоштаи усулҳоро мавриди таҳлил қарор дода, ҳулоса меқунанд, ки барои арзёбии дурусти ҷаззобияти саромягузориҳои корхонаҳои мушаххас усули универсалии ва муқаммалсохташудае истифода шавад, ки он ҷанбаҳои сершумори омилҳои берунаву дохиларо фарогиранда ва барои амалии сохтани баҳогузориҳои дурусти ҷаззобияти саромягузорӣ ба маълумотҳои зарурӣ ва қифоягӣ таъмин бошад [1; 2; 4; 6; 7; 10; 12; 13; 15]. Албатта, истифодаи усул ва ё методикаи фарогири бештари ҷанбаҳои ба ҷаззобияти саромягузориҳои корхонаҳо мутааллиқ буда, барои корхона ва ҳам барои саромягузорӣ потенциали имқонияти мақсаднок ва самаранок тартиб додани лоиҳаҳо фароҳам меоварад. Аммо бояд тазаққур дод, ки дар раванди таҷбиқи усулҳои арзёбӣ, ба як қатор мушкилот дучор меоянд. Масалан, дар Ҷумҳурии Тоҷикистон айни замон дастрасӣ ба маълумотҳо дар бораи маблағҳои корхонаҳо ва лоиҳаҳои мақсадноки онҳо душвор мебошад. Зеро онҳо маълумотҳои мазқурро расонаӣ ва пешниҳоди ҳамагонӣ намеқунанд.

Омилҳои мазқур ва пешниҳоди усулҳои дар адабиёт инъикосгардидаи мавриди таҳлил ва баррасии мо қарор гирифтаҳо ба инобат гирифта, қўшиши гузаронидани арзёбии нисбии баҳои рейтингии корхонаро амалии месозем ва бо ин ваҷҳ мақоми корхона барои саромягузорӣ намуданро муайян месозем.

Барои тартиби дурусти методикӣ бояд ба нишондиҳандаҳои тақя қунем, ки битавонанд ба таъсири ҷаззобияти саромягузориҳои корхона саҳми қалон доштанашонро инъикос намоянд. Яке аз нишондиҳандаи ғаъолияти муқбати (молиявӣ) корхонаро инъикосқунанда, ин нишондиҳандаи коэффитсиенти гардиши молия мебошад, ки онро дар баъзе сарчашмаҳо коэффитсиенти гирдгардиш ҳам ном мебаранд. Баъдан коэффитсиенти даромаднокӣ, ки баргардонидашавандагии дороиҳо дар назар дорад, истифода мешавад. Пасон нисбати арзиши активҳои ғаъол ба уҳдадроиҳои ғаъолро ба инобат мегирем, ки онро коэффитсиенти бозорғирӣ ном мебаранд. Нишондиҳандаи маҳсули дигаре, ки бояд мо онро ба инобат гирем, ин нишондиҳандаи ҳиссаи дороиҳои худии корхона мебошад, ки онро ҳамчун коэффитсиенти соҳибхитиёрӣ ифода меқунанд. Барои пурратар гардидани раванди ҳисобҳо ҳамқунин, иқтидори захираҳои молиявӣ ва нишондиҳандаи фишангҳои амалиётро, ки барои дар нигоҳи саромягузор ба хотири қамтарин инъикосқунандаи ҳавфи саромягузорӣ баромад меқунанд, ба инобат гирифта мешаванд.

Нишондиҳандаҳои мазқурро истифода намуда, нишондиҳандаи (интегралӣ) ҷаззобияти саромягузориҳои корхонаро баҳогузори менамоем, ки асосноққунии он тавассути формулаи зерин амалии қарда мешавад:

$$K_{\text{лс}} = \sqrt{\left(\sum_{i=1}^n 1 - \frac{Y_{ij}}{Y_{im}}\right)^2},$$

Дар ин ҷо $K_{\text{лс}}$ – нишондиҳандаи (интегралӣ) ҷаззобияти сармоягузори корхона; n – миқдори коэффитсиентҳои молиявии дар раванди ҳисобкунӣ ба инобат гирифташуда; Y_{ij} – қимати коэффитсиенти молиявии i , ки онро корхонаи j доро мебошад; Y_{im} – қимати меъёрии коэффитсиенти i мебошад.

Ҳамин тавр, нишондиҳандаҳои се корхонаи ватаниро аз минтақаҳои гуногун мегирем, ки онҳо дар соҳаи ба ҳамдигар мувофиқ фаъолият мебаранад аз нишондиҳандаҳои онҳо қимати меъёро аз миёни нишондиҳандаҳои бартаридоштаи онҳо қабул менамоем. Ин корхонаҳо ҚММ “Моҳир семент”-и Вилояти Хатлон, ҚММ “Ганҷ 2000”-и НТҶ ва ҚММ “Суғд семент”-и Вилояти Суғд буда, асоси фаъолияти онҳоро саноати коркард ташкил дода, ба истехсоли семент шугл доранд.

Бояд тазакурр дод, ки интиҳоби онҳо ихтиёрӣ ва ё тахминӣ набуда, дар доираи интиҳоб намудани онҳо авомили гуногун ба инобат гирифта шудаанд. Интиҳоби онҳо ба он асос меёбад, ки дар сатҳи кишвар фаъолияти ин корхонаҳо дар доираи фаъолияти корхонаҳои молиявии миёна ба инобат гирифта мешаванд. Онҳо ҳамчун корхонаҳои бахши саноати коркард, дорои нишондиҳандаҳои ба ҳам тавъам доранд ва аз лиҳози географӣ дар минтақаҳои алоҳидаи кишвар ҷойгир шудаанд. Ғайр аз ин, барои муайян сохтани ҷаззобияти сармоягузори корхонаи мушаххас, бояд нишондиҳандаҳои мавриди таҳлил қарор мегирифта ба таври максималӣ аз якдигар дар масофаи каноран дур ҷойгир набоянд. Нишондиҳандаҳои корхонаҳои интиҳобшуда нисбатан ба ҳамдигар тамоюли мутафовит доранд (аз қабилӣ шумораи кормандон, ҳаҷми истехсолоти солна, даромади умумӣ, хароҷот ва ғ.) ва ҳангоми ҷойгир намудани нишондиҳандаҳои онҳо дар маҷрои хаттӣ, онҳо дар маҷрои хатти рости дар масири масофаҳои канорӣ мавқеъ гирифта, наздик ҷойгир мешаванд. Ҷойгиршавии парокандаи авомили таҳлилий дар раванди ҳисобкунӣ аз рӯи маслиҳат набуда, тибқи натиҷаи онҳо пешниҳод ва ё ҳулосабарории мувофиқ намудан саҳеҳ нест ва ба он эътимод намудан шубҳанок мебошад. Илова бар ин, мавриди таҳлил ва омӯзиш қарор додани чунин шакли корхонаҳо метавонад дар оянда ба рушди корхонаҳои миёнаи бахшҳои мухталифи саноати Ҷумҳурии Тоҷикистон мусоидат наояд. Чунин фаъолияти раванди истехсолӣ барои ба миён омадани истехсолоти рақобатпазир мусоид хоҳад буд, ки дар навбати худ татбиқи унсурҳои навини инноватсионӣ дар раванди фаъолиятро тақозо мекунад. Иқтисодии Ҷумҳурии Тоҷикистон ва бахши саноат дар он ҳанӯз қадамҳои ибтидоии хешро устуворона ва қавиёна гузошта, барои рушд кардан ва самаранок гардидан кӯшиш намуда истодааст. Дар ин росто, рушд кардани корхонаҳои хурду миёна аҳамияти хоса доранд ва таҳлилҳои нишон медиҳанд, ки ин бахши иқтисодӣ бештар ба сармоягузориҳои ниёз дошта, афзун гардидани потенциали фаъолияти онҳо ва дар ин асос рушд кардани ҷаззобияти муҳити сармоягузорӣ ба ин бахш, дар маҷмуъ, тақонбахши соҳаи саноат хоҳад гардид.

Маълумотҳои, ки дар раванди таҳлил истифода мешаванд, аз ҷониби худӣ корхонаҳо пешниҳод гардидаанд, ки онҳо ба таври зайл инъикос шудаанд. Дар соли 2022 истехсолот дар корхонаи “Моҳир семент” 302,4 ҳазор тонна, “Ганҷ 2000” 81,1 ҳазор тонна ва дар “Суғд семент” бошад 746,3 ҳазор тоннаро ташкил дода аст. Ҳаҷми дороиҳои гардони ҚММ “Моҳир семент” 95250,0 ҳазор сомони ташкил дода, дороиҳои ҚММ “Ганҷ 2000” бошад дар соли 2022 дар маҷмуъ 44147,9 ҳазор сомонӣ ва дар ҚММ “Суғд семент” 38565,4 ҳазор сомони ташкил додааст. Барои осонии равандҳои ҳисобкунӣ аз таъминоти барномавии технологияҳои иттилоотии муосир, аз қабилӣ чадвали электронии MS-Excel истифода намудан ба фоидаи кор буда, дар ин раванд аз авомили молиявии он, ки дар замимаи “Мастер функции” ҷойгир карда шудаанд, истифода мебарем (ҷадвали 2).

Натиҷаи таҳлил ва ҳисобкунӣ дар ҷадвали 2 оварда шуда, далолат ба он медиҳанд, ки дар байни нишондиҳандаҳои аз рӯи қимати меъёрӣ тамоман номутаносибӣ ҷой дошта, тибқи он муайян намудани корхонае, ки дар ҳама нишондиҳандаҳо мавқеи ҳамаҷониба ба қимати меъёрӣ мувофиқ буда, мавҷуд нест. Чун мебинем, ки қимати меъёрӣ дар нишондиҳандаҳои корхонаҳо бояд лоақал аз се нишондиҳанда бархӯрдор

Чадвали 2. Нишондиҳандаҳои молиявии корхонаҳо дар ҳисоби интегралӣ

Table 2. Financial indicators of enterprises in the integrated account

Нишондиҳандаҳои ҳисоб		ҚММ “Моҳир семент”	ҚММ “Ганҷ 2000”	ҚММ “Суғд семент”	Қимати меъёрӣ
Коэффитсиентҳо	гирдгардиш	1,46	1,36	0,84	1,46
	даромаднокӣ	0,32	0,91	0,75	0,91
	бозоргирӣ	4,12	3,82	3,01	4,12
	соҳибхитӣ	0,010	0,118	0,054	0,118
Иқтидори захираҳои молиявӣ		0,31	-0,14	0,41	0,41
Фишангҳои амалиётӣ		1,21	-2,62	3,1	3,1

Ҳисоби муаллиф тибқи: Маълумотҳои Вазорати саноат ва технологияҳои нави Ҷумҳурии Тоҷикистон. [Манбаи электронӣ]. URL: <https://industry.tj/tj/services/rayesati-madan/korkhona-oi-so-a/> (санаи мурочиат: 16.03.2024)

бошад. Аммо натиҷаи ҳисоббарориҳо нишон доданд, ки танҳо ду корхона (ҚММ “Моҳир семент” ва ҚММ “Суғд семент”) фақат дорои ду нишондиҳандаи меъёрӣ гардидаанд. Ин ҳам бошад дар мисоли корхонаи аввала нишондиҳандаи 1,46-и коэффитсиенти гирдгардиш бар муқобили 4,12-и коэффитсиенти бозоргирӣ ва дар мисоли корхонаи баъдӣ 0,41-и иқтидори захиравӣ бар муқобили 3,1-и фишангҳои амалиётӣ буда, барои ҳуҷҷаи ниҳой баровардан нокифоя мебошанд.

Агар дар таҳлили гузаронидашуда мақоми корхона вобаста ба ҷозиб будани муҳити сармоягузориаш муайян мегардид, он гоҳ ҳисоби коэффитсиенти интегралӣ онро комил мегардонид. Лиҳозо ҳарчанд дар таркиби ибтидоӣ мақоми корхона дар инъикоси ҷозиб буданаш барои сармоягузори ба таври мукамал асоснок нашуда бошад ҳам, аммо бо итминон метавон қайд намуд, ки ҳисоб кардани қимати интегралӣ он ба пуррагӣ метавонад мақоми корхонаро вобаста ба ҷаззобияти сармоягузори муайян созад. Натиҷаи ҳисобро дар чадвали 3 инъикос менамоем.

Чадвали 3. Нишондиҳандаҳои молиявии корхонаҳо дар ҳисоби интегралӣ

Table 3. Financial indicators of enterprises in the integrated account

Нишондиҳандаҳо	ҚММ “Ганҷ 2000”	ҚММ “Моҳир семент”	ҚММ “Суғд семент”
Қиммати интегралӣ ҳисобидашуда	3,91	1,74	1,12
Мақоми корхона (рейтинги он тибқи ранг)	3	2	1

Ҳисоби муаллиф

Ҳамин тавр, мақоми аввалро дар радбадандии корхонаи ба сармоягузори ҷозибро ҚММ “Суғд семент” бо коэффитсиенти интегралӣ 1,12 касб менамояд. Мақоми дувум, насиби ҚММ “Моҳир семент” (1,74) гардида, дар ин радбадандӣ ҷои охиронро ҚММ “Ганҷ 2000” (3,91) ишғол менамояд.

Аз нигоҳи аввал, шояд аҷоиб намояд, ки корхонаи бо иқтидори молиявии камтарин дар радбадандӣ мақоми намоёнро дар баҳши ҷозиб будани сармоягузори касб намуда, корхонаи молияш бештарро мегузарад. Аммо ташкили фаъолият дар ин корхона нишон медиҳад, ки корхона мавқеи устуворро касб намуда асту аз лиҳози нишондиҳандаҳои касбияти кормандон ва шумораи онҳо нисбат ба корхонаҳои дигари дар раванди таҳлил қарор дошта, бартарӣ дорад. Дар баробари шумораи бештари кормандонро ба фаъолият фаро гирифтани корхона дорои иқтидори захираҳои молиявии устувор мебошад, ки дар раванди ҳисобкунӣ ба он коэффитсиенти баландтарини меъёрӣ дар миёни нишондиҳандаҳо (0,41) далолат медиҳад. Ҳамчунин, маълум гардид, ки дар корхонаи мазкур фишангҳои амалиётӣ нисбат ба дигар корхонаҳо хуб татбиқ гардидаанд, ки коэффитсиенти он (3,1) нисбат ба нишондиҳандаҳои ду корхонаи дигар бамаротиб баланд мебошад.

Мусалам аст, ки татбиқ ва истифодаи методикаи мазкур дар доираи муайян сохтани мақоми корхона ва ҷудо намудани мақеи нисбии он нисбат ба дигар корхонаҳо раванди баҳогузори ба таври сода инъикос менамояд ва корхонаеро интиҳоб мекунад, ки воқеан дорои нишондиҳандаҳои беҳтарини қиёсӣ буда, натиҷаҳои молиявии назаррас дорад.

Таҳлили дар доираи татбиқи усули пешниҳодгардида барои ба таври фаврӣ ва зудтар ошкор намудани мақоми корхона вобаста ба ҷаззибияти муҳити сармоягузориаш абзори хуб мебошад.

Бояд қайд намоем, ки муайян сохтан ва арзёбӣ намудани ҷаззобияти муҳити сармоягузории корхона, фарогири авомили сершуморе мебошад, ки бештари онҳо дорои қиматҳои калони нишондиҳандаҳои хусусӣ буда, дар раванди ба ҳисоб гирифтани нишондиҳандаҳои интегралӣ мураккабро ба вучуд меоваранд ва ба баҳоҳои муайян сохтани ҷаззобияти сармоягузории корхонаҳои мавриди таҳлил қарор мегирифта таъсир мегузоранд. Аз тарафи дигар, барои сармоягузор ҳолатҳои аниқи нисбии ҷаззобияти сармоягузорӣ ва хавфҳои имконпазир норавшан боқӣ мемонад, ки дар доираи таҳлили бо ин методика фаро гирифташуда, онҳоро муайян намесозанд. Илова бар ин, дар усули мазкури тамойлҳои рақамии нишондиҳандаҳо метавонанд дар як ҳолат ночиз бошанду дар ҳолатҳои дигар фарқияти калон дошта бошанд.

Таҳлили аз ҷониби мо гузаронидашуда дар мисоли корхонаҳои бахши саноати коркард, ки асосан ба истехсоли семент машғул мебошанд, амалӣ карда шуда, дар раванди амалисозии он нишондиҳандаҳои умумии фаъолияти иқтисодиву техникаи корхонаҳо истифода шудаанд, ки онҳо дараҷаи ҷаззобияти сармоягузорию арзёбӣ менамоянд. Натиҷаҳои таҳлил аз он гувоҳӣ медиҳанд, ки потенциали мавҷуда дар самти ҷалб ва истифодаи самараноки сармоягузорию ба таври кофӣ истифода намешаванд. Яке аз сабабҳои асосии ин ҳолат сатҳи нокифояи рушди менечменти сармоягузорӣ дар корхонаҳо бошад, сабаби дигар ва асосии он истифодаи ғайрисамараноки технологияҳои муосир дар раванди азхуднамоии маблағҳои ҷудошуда ба ҳисоб меравад.

Барои дуруст ба роҳ мондани равандҳои ҷалби сармоягузорӣ, бояд дар корхонаҳо шӯъбаҳои менечменти сармоягузорӣ ташкил дода шаванд. Чун таҳлилҳо нишон медиҳанд, ки дар Ҷумҳурии Тоҷикистон корхонаҳое, ки дорои низоми ҷудоғонаи идора ва танзими фаъолияти сармоягузорию дошта бошанд, хеле каманд ва масоили ба равандҳои сармоягузорӣ воғузошта ба дӯши шӯъбаи умумии иқтисодӣ меафтад, ки сарбории онҳоро зиёд намуда, дар натиҷа самаранокӣ коҳиш меёбад. Дар ин замина менечменти сармоягузорӣ низомеро инъикос мекунад, ки усулҳо ва принсипҳои татбиқ ва амалисозии қарорҳои идоракунии фарогирандаи равандҳои мухталифи сармоягузорию дар бар мегирад.

Бо мурури рушд ёфтани корхона, равандҳои тичоратӣ ва банақшагирии лоиҳаҳои бучетии корхона мураккабтар мегардад ва он талаб мекунад, ки масоили фаъолияти сармоягузорӣ ҷудо ва ба тарзи алоҳида мавриди баррасӣ қарор гиранд. Ҷамчунин, менечменти сармоягузории корхона метавонад дар алоҳидагӣ таҳлили хавфҳои сармоягузории корхонаҳоро ба таври фарох ва мушаххас ба роҳ монад. Инчунин, дар доираи фаъолияти худ менечменти сармоягузории корхона интиҳоби тарзи сармоягузорию амалӣ месозад, ки ин аҳамияти хосса дорад. Масалан, равандҳои маблағгузорию метавонанд сарчашмаҳои гуногун дошта бошанд, аз қабилҳои сармоягузорию мустақиму ҷомадонии хориҷӣ, қарзи бонкӣ, лизинг, маблағгузориюҳои худӣ корхона аз ҳисоби ғоидаи фаъолияти истехсолиаш, истифодаи коғазҳои қиматнок ва ғ. Масъалаи дигаре, ки менечменти сармоягузории корхона метавонад роҳандозӣ кунад, ин паҳн кардани иттилооти зарурии вобаста ба самаранокии фаъолияти корхона ва дастовардҳои он, ки омили баланд бардоштани ҷаззобияти сармоягузорӣ шуда метавонад, мебошад. Аз ҳама муҳим бо дарназардошти бурдани чунин фаъолияти фарогири омилҳои сершумори равандҳои сармоягузорӣ ба менечменти сармоягузории корхона шароит фароҳам меоварад, ки банақшагирий ва тартиб додани лоиҳаҳои ҳадафманди корхонаро дуруст ва самаранок ба роҳ монад.

Ҷамин тавр, бояд дар назар дошт, ки дар раванди арзёбӣ намудани ҷаззобияти сармоягузорӣ ва кӯшишҳои пайдо намудани варианти беҳтарини он, ба ҳисоб гирифтани меъёрҳои оптималии сершумор тақозо мегардад. Таҳлили методикаҳои сершумори дар адабиёти иқтисодӣ дарҷ гардида, далолат ба он медиҳад, ки нишондиҳандаҳои мавҷудбуда наметавонанд нишондиҳандаи ягонаи инъикоскунандаи сатҳу дараҷаи натиҷаҳои ниҳонии фаъолияти корхона бошад. Ин бошад водор месозад, ки дар раванди арзёбии равандҳои сармоягузорӣ аз маҷмуи методикаҳое истифода шаванд, ки онҳо

битавонанд ҳамаҷониба фаъолияти корхонаҳоро таҳлил намуда, манфиатҳои ҳам корхона ва ҳам сармоягузорро ба инобат гиранд.

Ҳамин тавр, ҷаззобияти сармоягузори соҳаҳо ва корхонаҳои ба онҳо шомил фарогири авомили сершумор буда, онҳо тағйирпазир мебошанд ва вобаста ба давраҳо ва хусусиятҳои хосси истеҳсоливу техникии корхонаҳо, лоиҳаҳои сармоягузори мақсадноки аз ҷониби корхонаҳо пешниҳодмешуда ва ҳатто вобаста аз шумораи сармоягузори тағйир меёбанд. Дар ин замина тартиб додани барномаи ҳадафманди лоиҳаи маблағгузори метавонад асоси татбиқи сиёсати дурусти сармоягузори ва ҷалби онҳо ба фаъолияти минбаъдаи корхона гардида, ҳамзамон, имкон медиҳад, ки камубдиҳо ва норасогиҳои равандҳои фаъолияти истеҳсоливу кории корхонаҳо муайян карда шаванд ва барои баргараф сохтани онҳо чораҳои судманд андешида шаванд.

Муқаррир: н.и.и., дотсенти ДМТ – Гулаков У.М.

АДАБИЁТ

1. Буторина О.В. Инвестиционная привлекательность компании: сущность, сопоставление методик оценки / О.В. Буторина, И.В. Шишкина // Вестник Пермского национального исследовательского политехнического университета. Социально-экономические науки. -Пермь, 2017. -№2. -С.206-221.
2. Исайнов Х.Р. Приоритетные направления привлечения прямых инвестиций в освоение природно-ресурсного потенциала региона / Х.Р. Исайнов, Д.А. Ходиев, Х.А. Хофизов // Аудит и финансовый анализ. -М., 2018. -№2. -С.270-274.
3. Камышанов Т.А. Оценка инвестиционной привлекательности компаний / Т.А. Камышанов, Т.А. Мартынова // Актуальные проблемы авиации и космонавтики. -Красноярск, 2019. -№3. -С.181-183.
4. Минько Л.В. Оценка инвестиционной привлекательности отраслей промышленности региона / Л.В. Минько // Вестник Тамбовского государственного технического университета. -Тамбов, 2004. -№4. -Том 10. -С.1176-1183.
5. Оценка эффективности инструментов промышленной политики в России: новые подходы / А.А. Яковлев [и др.] // ЭКО (Всероссийский экономический журнал). -Новосибирск, 2023. -№2. -С.60–83.
6. Поляков К.Л. Оценка инвестиционной привлекательности компаний нефтеперерабатывающей промышленности Российской Федерации / К.Л. Поляков, М.В. Полякова, М.И. Василевский // Вопросы статистики. -М., 2020. -№6. -С.56-65.
7. Фокина О.М. Оценка инвестиционной привлекательности промышленного предприятия / О.М. Фокина // ЭКОНОМИНФО. -Воронеж, 2015. -№23. -С.61-65.
8. Хофизов Х.А. Основные подходы к обеспечению инвестиционной привлекательности региона в современных условиях / Х.А. Хофизов // Аудит и финансовый анализ. -М.: ДСМ-ПРЕСС, 2017. -№5-6. -С.341-346.
9. Хофизов Х.А. Основные принципы улучшения инвестиционного обеспечения освоения природно-ресурсного потенциала регионов / Х.А. Хофизов // Вестник Таджикского национального университета. Серия социально-экономических и общественных наук. -Душанбе, 2020. -№10. -Част I. -С.189-198.
10. Хофизов Х.А. Оценка инвестиционного обеспечения эффективного использования природно-ресурсного потенциала: эколого-экономические аспекты / Х.А. Хофизов // Вестник Таджикского национального университета. Серия социально-экономических и общественных наук. -Душанбе, 2020. -№3. -С.23-32.
11. Хофизов Х.А. Эффективность использования природно-ресурсного потенциала региона: инвестиционные аспекты. Монография / Х.А. Хофизов, Д.А. Ходиев. -Душанбе, 2020. -200 с.
12. Чистов И.В. Инвестиционная привлекательность отраслей и предприятий промышленности: сущность и факторы, ее определяющие / И.В. Чистов, А.В. Газукин // Транспортное дело России. -М., 2013. -№1. -С.134-137.
13. Хофизов Х.А. Инвестирование в развитие гидроэнергетических ресурсов Зеравшанского региона / Х.А. Хофизов // Вестник Таджикского национального университета. Серия социально-экономических и общественных наук. - Душанбе: «СИНО», 2016. - № 2/1 (193). - С.164-170.
14. Шарипов И.О. Регулирование производственного процесса инвестиционной деятельности в сельском хозяйстве: опыт развитых стран / И.О. Шарипов // Вестник Таджикского национального университета. Серия социально-экономических и общественных наук. -Душанбе, 2024. -№5. -С.185-191.
15. Шкодинский С.В. Оценка инвестиционной привлекательности промышленных предприятий: условия и детерминанты / С.В. Шкодинский, А.Г. Назаров // Вестник евразийской науки. -М., -№1. -Том12. -С.71-84.
16. Шмелева Н.В. Анализ инвестиционной привлекательности металлургических компаний / Н.В. Шмелева, Д.В. Гурин // Экономика промышленности. -М., 2014. -№2. -С.77-83.
17. Ястребова О.К. Международный опыт программного бюджетирования: общие принципы и модели / О.К. Ястребова, О.В. Богачева // Финансы и кредит. -М., 2014. -№40(616). -С.50-59.

ҶАЗЗОБИЯТИ САРМОЯГУЗОРИИ БАҲШИ САНОАТ ВА ТАЪСИРИ ОН БА БУҶЕТИКУНОНИИ ҲАДАФМАНД

Дар мақолаи мазкур оид ба ҷаззобияти сармоягузори баҳши сантаи Ҷумҳурии Тоҷикистон ва таъсири он ба равандҳои бучетикунонии барномавӣ ҳадафманди дада барномада шудааст. Таҳлилҳои нишон медиҳанд, ки бо мурури рушд ёфтани корхона, равандҳои тичоратӣ ва банақшагирии лоиҳаҳои бучетии

корхона мураккабтар мегардад ва он талаб мекунад, ки масоили фаъолияти сармоягузори чудо ва ба тарзи алохида мавриди баррасӣ қарор гиранд. Ҳамчунин, менечменти сармоягузории корхона метавонад дар алоҳидагӣ таҳлили хавфҳои сармоягузории корхонаро ба таври фароҳ ва мушаххас ба роҳ монад. Инчунин, дар доираи фаъолияти худ менечменти сармоягузории корхона интиҳоби тарзи сармоягузори амалӣ месозад, ки ин аҳамияти хосса дорад. Масала, н равандҳои маблағгузориҳо метавонанд сарчашмаҳои гуногун дошта бошанд, аз қабилҳои сармоягузориҳои мустақиму чомадонии хоричӣ, қарзи бонкӣ, лизинг, маблағгузориҳои худи корхона аз ҳисоби фоидаи фаъолияти истехсолиаш, истифодаи қоғазҳои қиматнок ва ғ. Масъалаи дигаре, ки менечменти сармоягузории корхона метавонад роҳандозӣ кунад, ин паҳн кардани иттилооти зарурии вобаста ба самаранокии фаъолияти корхона ва дастовардҳои он, ки омили баланд бардоштани ҷаззобияти сармоягузори шуда метавонад, мебошад. Аз ҷама муҳим бо дарназардошти бурдани чунин фаъолияти фарогири омилҳои сершумори равандҳои сармоягузори ба менечменти сармоягузории корхона шароит фароҳам меоварад, ки банақшагирӣ ва тартиб додани лоиҳаҳои ҳадафманди корхонаро дуруст ва самаранок ба роҳ монад.

Калидвожаҳо: сармоягузори, ҷаззобияти сармоягузори, саноат, ҳадаф, бучетикунони барномавину ҳадафманд, соҳа, иқтисодиёт, менечмент, идоракуни

ИНВЕСТИЦИОННАЯ ПРИВЛЕКАТЕЛЬНОСТЬ ПРОМЫШЛЕННОСТИ И ЕЕ ВЛИЯНИЕ НА ЦЕЛЕВОЕ БЮДЖЕТИРОВАНИЕ

В данной статье рассмотрена инвестиционная привлекательность промышленной сферы Республики Таджикистан и ее влияние на процессы программного и целевого бюджетирования. Анализы показывают, что с развитием предприятия бизнес-процессы и планирование бюджетных проектов предприятия усложняются, а это требует отдельного и всестороннего рассмотрения вопросов инвестиционной деятельности. Управление инвестициями предприятия также может отдельно анализировать инвестиционные риски предприятия в широком и конкретном смысле. Также в рамках своей деятельности инвестиционное управление предприятия осуществляет выбор метода инвестирования, что имеет особое значение. Например, процессы финансирования могут иметь разные источники, такие как прямые иностранные инвестиции, банковские кредиты, лизинг, финансирование самого предприятия за счет прибыли от его производственной деятельности, использование ценных бумаг и т. д. Еще одним вопросом, который может управлять инвестиционным менеджментом компании является распространение необходимой информации, связанной с эффективностью деятельности компании и ее достижениями, что может стать фактором повышения инвестиционной привлекательности. Самое главное, что с учетом такого комплексного воздействия многочисленных факторов инвестиционного процесса, управление инвестициями предприятия создает условия для правильного и эффективного планирования и организации целевых проектов предприятия.

Ключевые слова: инвестиции, инвестиционная привлекательность, отрасль, цель, программное и целевое бюджетирование, промышленность, экономика, менеджмент.

INVESTMENT ATTRACTIVENESS OF INDUSTRY AND ITS IMPACT ON TARGET BUDGETING

This article examines the investment attractiveness of the industrial sector of the Republic of Tajikistan and its impact on the processes of program and target budgeting. Analyses show that with the development of the enterprise, business processes and planning of budget projects of the enterprise become more complex, and this requires a separate and comprehensive consideration of investment activities. Enterprise investment management can also separately analyze the investment risks of the enterprise in a broad and specific sense. Also, as part of its activities, the investment management of the enterprise selects the investment method, which is of particular importance. For example, financing processes can have different sources, such as foreign direct investment, bank loans, leasing, financing of the enterprise itself at the expense of profits from its production activities, the use of securities, etc. Another issue that can be managed by the company's investment management is the dissemination of necessary information related to the efficiency of the company's activities and its achievements, which can become a factor in increasing investment attractiveness. The most important thing is that, taking into account such a complex impact of numerous factors of the investment process, the investment management of the enterprise creates conditions for the correct and effective planning and organization of target projects of the enterprise.

Keywords: investments, investment attractiveness, industry, goal, program and target budgeting, industry, economics, management.

Маълумот дар бораи муаллиф: *Ҳанифаи Эмомӣ Азимзода* - Донишгоҳи миллии Тоҷикистон, унвонҷӯи кафедраи молия ва сугурта. **Суроға:** 734025, ш. Душанбе, Ҷумҳурии Тоҷикистон, хиёбони Рудақӣ, 17. **Телефон:** 906-01-66-66. **E-mail:** azimovahanifa@gmail.com

Сведения об авторе: *Ханифаи Эмоми Азимзода* - Таджикский национальный университет, соискатель кафедры финансов и страхования. **Адрес:** 734025, г. Душанбе, Республика Таджикистан, проспект Рудаки, 17. **Телефон:** 906-01-66-66. **E-mail:** azimovahanifa@gmail.com

Information about the author: *Hanifai Emomali Azimzoda* - Tajik National University, Competitor of the Department of Finance and Insurance. **Address:** 734025, Dushanbe, Republic of Tajikistan, Rudaki avenue 17. **Phone:** 906-01-66-66. **E-mail:** azimovahanifa@gmail.com

ТАҶРИБАИ ХОРИҶИИ ИСТИФОДАИ САМАРАНОКИИ МАБЛАҒҶОИ БУҶЕТӢ ВА ТАТБИҚИ ОН ДАР ҶУМҲУРИИ ТОҶИКИСТОН

Ширинов Ҳ.М., Гаффориён М.Ш.
Донишгоҳи миллии Тоҷикистон

Масъалаи самаранок истифода бурдани маблағҳои буҷетӣ хеле пурмуаммо буда, то ҳол ҳалли пурраи худро наёфтааст. Ташкилоти байналмилалӣ органҳои назорати олий (INTOSAI) аз ҳама бонуфузтарин ташкилоти байналмилалӣ дар соҳаи назорати молиявӣ дар сектори давлатӣ мебошад, ки соли 1953 ташкил карда шудааст.

INTOSAI ташкилоти сиёсӣ ва ҳукуматӣ набуда, ташкилоти аз вобастагӣ озод мебошад. Ин ташкилот мақоми махсуси машваратиро аз ҷиҳати иқтисодиву иҷтимоӣ дар шурои Созмони Милали Муттаҳид дорад. Органҳои назоратии зиёда аз 192 давлати дунё бо хоҳиши худ афзалтар аз ҳама барои гирифтани таҷриба ба ин созмон шомил шудаанд. Ба ғайр аз ин, қисме аз давлатҳои органҳои назоратии муттаҳиди худро дар минтақаашон ташкил карданд: дар Аврупо- EUROSAI, дар Осиё- ASOSAI; ва AFROSAI, OLACEFS, ARABOSAI, SPASAI, CAROSAI вучуд доранд.

Ҳамаи онҳо бо якдигар муттаҳид гаштаанд. Тоҷикистон ба ҳайати INTOSAI соли 2013 шомил гаштааст.

Ҳангоми фаъолияти худ INTOSAI якқатор стандартҳоро баровардааст, ки регламентҳои худ ташкилот ва функцияҳои назоратии олий ва ҷанбаҳои гуногуни назорати молиявии давлатро дар бар мегирад.

Ба андешаи Ю.М, Воронина ва Р.Е. Мешалкина, «стандартҳои INTOSAI ба ягонакунии системаи назорати молиявии давлат барои баланд бардоштани самаранокӣ ҳамкориҳои байналмилалӣ мубориза бо коррупсия, қаллобӣ, ва ғорати манбаҳои давлат равона карда шудааст. Вале стандартҳои INTOSAI-ро набояд ҳамчун чизи шахшудае, ки якбор ва барои ҳамеша муқаррар шудааст шуморем. Дар пайдоиши тамоюлҳои нав, дар системаи назорати молиявии давлатии баъзе аз давлатҳои азое INTOSAI лозим шумориданд, ки бояд стандартҳо аз нав дида баромада шаванд ва ҳангоми зарурат баъзеи онҳо иваз карда шаванд».

Яке аз мақсадҳои асосии давлат, ин беҳтар намудани сатҳи зиндагии мардум мебошад. Давлат вобаста ба шароити доштаи худ стратегияҳоро тартиб медиҳад, дар оянда боиси пешрафти давлат ва аҳолии мегардад. Қисми зиёди нақшаҳои тартибдодаи давлат аз ҷониби буҷет сароягузори карда мешаванд ва буҷети давлатӣ бошад дар навбати худ фонди асосии захираи давлат ба ҳисоб меравад. Аз сабаби он, ки қисми маблағҳо барои иҷрои стратегияҳо сарф карда мешавад, бояд босифат иҷро шудани нақшаҳои давлат ва самаранок истифода шудани маблағҳои буҷет кафолат дода шаванд.

Дар раванди инкишофи потенциали буҷети ҷумҳуриявӣ ва буҷетҳои маҳаллӣ, ташкили системаи баҳодихии сифати хизматрасониҳо ба аҳолии, сохтани сиёсати самаранок ва пойдоии буҷетӣ, ташкили системаи баҳодихии ҳолати молиявӣ аз ҳама чизи муҳим, ин таҳияи системаи баҳодихандаи самаранокӣ ва мақсаднокии иҷрошавии нақшаҳои давлатӣ мебошад, ки аз ҳисоби буҷет маблағгузори карда мешавад.

Таҳияи чунин системаи мақсаднок барои баҳодихандаи самаранокӣ иҷроиши нақшаҳои буҷетӣ аз натиҷаҳои назарраси давлатҳои хориҷӣ вобастагии калон дорад. Дар якқатор мамлакатҳои тараққиқардаи аврупо ва ҳамунин дар Федератсияи Русия, Канада, Австралия ва Япония таҷрибаи бой оиди босифат иҷро намудани нақшаҳои буҷетӣ, ташкили системаҳои назоратӣ оид ба самаранок ва мақсаднок истифодабарии маблағҳои буҷетӣ доранд.

Дар шароити трансформатсияи низоми иқтисодии Ҷумҳурии Тоҷикистон, истифодаи таҷрибаи хориҷӣ дар ташаккул ва инкишофи усули банақшагирии самаранок, ин асоси инкишофи системаи буҷети маҳаллӣ, муносибатҳои байнибуҷетӣ, сиёсати буҷетӣ ва механизми идоракунии буҷет мебошад.

Шароити ҳозира барои ташкил ва сохтани барномаҳои дар боло зикршуда мусоид нест ва аз ин сабаб мо таҷрибаи давлатҳои хориҷаро дар ташкил ва иҷрои нақшаҳои

бучетӣ ва самаранок истифода бурдани маблағҳои он дар иҷрои ин нақшаҳо омӯхта, ҷиҳати мусбии онро ба Ҷумҳурии Тоҷикистон пешниҳод менамоем.

Дар чунин давлатҳо ба монанди Германия, ИМА, Зеландияи Нав, реформаҳои гузаронидашуда дар нимаи дуюми асри XX шароити мусоид барои ташкили механизми самаранокии истифодаи маблағҳои бучетӣ гашт. Пайдоиши назоратчиён аз болои нақшаҳои бучетӣ боиси иҷрои босифати онҳо гашта, самаранокии истифодаи маблағҳои бучетиро таъмин менамуданд.

Дар системаи ИМА банақшагири бучети солна тамоман ба назар гирифта нашудааст. Харочоти ҷорӣ давлат ба воситаи қонунҳо дар бораи таъинот муайян менамоянд, ки муҳлати онҳо метавонад 10 сол ҳам бошад, ҳамчунин, дар ин қонун ҷудокунии харсолаи маблағ ба соҳаи иҷтимоӣ дарҷ гаштааст. Ҳамин тавр дар ИМА хусусияти бучети федералӣ ба таври структуравӣ аз ду категорияҳои асосӣ иборат мебошад.

Қисми якуми харочотҳо: ин харочотҳо мебошанд, ки дар замони ҷудокунии маблағ аз ҷониби Конгрес ба назар гирифта шудааст ва ҳуди Конгрес аз болои он ба воситаи комитетҳои махсус назорати бевостита менамояд, ин харочотҳо қариб 35% харочоти бучетӣ федерали ИМА мебошанд. Қисми дуюми харочотҳо, ин харочотҳои ҳатмӣ ба мандадҳои федералӣ мебошанд, ки ба онҳо таъиноти бучетӣ вобаста ба қонуни федералӣ дохил мешаванд. Харочоти ҳатмӣ зиёда аз 50% бучети федералиро ташкил мекунад. Хarakterистикаи асосии харочоти ҳатмӣ, ин набудани муқаррароти харсолаи нормавии харочот ба соҳаҳои пешбинишуда мебошад.

Ҳамчунин, дастгирии иҷроиши барномаҳо дар сатҳи ҳокимияти иёлот гузаронида мешавад. Бар замми ин, дар ҳар як иёлот структураҳои давлатӣ барои таҳия ва ташкили барномаҳои дастгирии молиявӣ тиҷорат ва пешниҳоди хизматрасониҳои техникӣ ва ҳуқуқӣ фаъолият менамояд. Барои ташкил ва идораи барномаҳо метавонанд ширкатҳои махсуси давлатӣ ташкил карда шаванд, ки аз ҷанҷи ҷиҳат барои пешрафти тиҷорат кумак мекунад.

Барои идораи барномаҳои минтақаҳои органҳои омехта ташкил карда мешаванд. Барои таъмини назорати умумӣ дар рафти тайёри ва иҷрошавии нақшаҳои калоне, ки аз тарафи шахсони алоҳида идора карда мешаванд, метавонанд органҳои идоракунанда ва назораткунанда ташкил карда шаванд.

Дар Австралия реформаи системаи бучети солҳои 90 асри XX гузаронида шуд. Аз он ҷониб дар Австралия раванди инкишофи бучет дида мешавад. Нишондиҳандаҳои, ки ба системаи нави нишондиҳии бучетии Австралия дохил мешаванд, ин ҳисоботи ҳаркварталии онҳо мебошад.

Дар Зеландияи Нав гузарондани реформаи бучетӣ ба сохтани системаи самаранокии банақшагирии бучетӣ замима гузошт. Реформаҳои сектори давлатӣ дар он ҷо дар солҳои 1980 оғоз гардиданд. Стратегияи реформаро бошад қонун дар бораи молияи ҷамъиятӣ соли 1989 муайян намуд.

Барои иҷрои вазифаҳои муҳими иқтисодиву иҷтимоии сиёсати давлат, бояд ҷиҳати самаранокии молиявӣ бучетии он ба назар гирифта шавад. Аз ҳамин сабаб назорат аз болои маблағҳои бучетӣ актуалӣ ҳисобида мешавад. Яке аз намуди муҳимтарини назорат, ин назорати аудити (аудити самаранокӣ) мебошад.

Бояд қайд кард, ки натиҷаҳои аудити самаранокӣ дар таҷриба имкон медиҳад, ки сарфакорӣ, натиҷанокӣ ва самаранокии барномаҳои иқтисодиву иҷтимоӣ баланд бардошта шавад.

Ҳамин тавр, мо мехоҳем ба шумо аудити самаранокии давлатҳои хориҷаро пешниҳод намоем.

Бояд қайд кард ки дар миёнаи асри XX органҳои назорати молиявӣ давлатҳои хориҷа таҷрибаи хеле калон барои гузаронидани таҳлили молиявӣ ҷамъоварӣ намудаанд. Ба қисмати таҳлили молиявӣ таҳлили ҳисоботӣ ва таҳлили мутобиқат дохил мешаванд. Таҳлили молиявӣ - ин тафтиши қонунӣ ва пайдарҳамии иҷрои амалиётҳо бо мақсади нишондиҳии мутобиқати амалиётҳои мавҷудбудаи иттиҳавандаи қоидаҳои умумӣ ва махсус; ин мутобиқати харочот ва ҷамъоварии маблағ дар вақти муайяншуда; баҳодихии дурусти қарорҳо ва уҳдадорӣҳо мебошад. Таҳлили ҳисоботӣ маънои дурусти бурдани

таҳлил ва ҳисоботи даромаду хароҷоти буҷети давлатӣ ва дигар ҳуҷҷатҳои молиявиро дорад. Мақсади асосии таҳлил, гузаронидани назорат барои иҷроиши даромаду хароҷоти буҷети далаатӣ дар ҳисоботи марҳилаи молиявӣ мебошад.

Аудити самаранокӣ солҳои 50-уми асри XX пайдо шудааст ва ба он дигаргуншавии институтсионалӣ дар соҳаҳои иқтисодӣ, иҷтимоӣ ва сиёсӣ дар қисми зиёди мамлакатҳои ҷаҳон замина гузоштааст ва ҳамчун намуни нави назорати молиявии давлатӣ инкишоф ёфтааст. Дар ин марҳила органҳои назорати молиявӣ якҷатор давлатҳо (Британияи Кабир, Канада, ИМА ва дигарон) ба гузаронидани назорати хароҷотҳои давлатӣ дар соҳаи иҷтимоӣ шуруъ намуданд [4].

Канада ба қатори давлатҳои аввалини истифодабарандагони таҳлили самаранокӣ дохил мешавад. Аудити самаранокӣ дар Канада баъди гузаштани ҳукумат ба принципҳои идоракунии ба натиҷа нигаронидашуда паҳн шуд, ҳамаи вазоратҳо вазифадор буданд, ки натиҷаҳои муҳимми характери иҷтимоидоштаро, ки аз истифодабарии маблағҳои буҷетӣ ба даст оварда мешавад, муайян намоянд [3].

Аудити самаранокӣ дар Канада – ин ба таври пай дар пай, мақсаднок, ташкилӣ ва объективӣ омӯхтани фаъолияти мақомотҳои давлатӣ мебошад. Фаъолияти онҳо аз нигоҳи самаранокӣ, натиҷанокӣ ва инчунин бо таҳлили он дар робита ба муҳити атроф, методҳои баҳодидиҳои самаранокӣ, нигоҳдории сармояи давлат баҳо дода мешавад.

Бояд қайд кард, ки дар Канада аудити самаранокӣ аз аудити молиявӣ аз ҳамдигар фарқ мекунад, дуумин дар навбати худ дурусти ҳисоботи молиявӣ ва муҳолиф набудан ба қонуну қарорҳои, ки бо онҳо амалиётҳои молиявӣ гузаронида шуданд, тафтиш менамояд.

Нақши Мақомоти Генералии аудити Канада, ки дар навбати худ элементи иловагии ҳамкориҳои байни Парламент ва Ҳукуматро ташкил медиҳад, аз он иборат аст, ки якҷоя бо Парламент назорати самаранокӣ фаъолияти органҳои давлатиро амалӣ намоянд. Яке аз роҳҳои иҷрои ин функсия – гузаронидани аудити самаранокӣ хароҷотҳои давлатӣ мебошад. Зиёда аз 60% ҷорабиниҳои назоратие, ки аз тарафи органи болоии назорати молиявӣ - Мақомоти Генералии аудити Канада ҳамчун аудити самаранокӣ истифодабарии маблағҳои буҷетӣ гузаронида мешавад [4].

Ба ҳисоби миёна дар давоми сол Мақомоти Генералии аудити Канада дар 20 ҷаласа, ки аз тарафи комитетҳои Палатаи Ҷамъият ва 15 ҷаласа, ки аз тарафи комитетҳои Сенат таҳия мешавад, иштирок менамояд. Наздики 60% ҳамаи ҳисоботҳои оиди назорати самаранокӣ маблағҳои буҷетӣ, ки Мақомоти Генералии аудити Канада пешниҳод менамояд аз тарафи комитетҳои Парламент дида баромада мешавад.

Мисоли мазкур нишон медиҳад, ки парламентҳои мамлакатҳои хориҷӣ диққати махсус ба фаъолияти органҳои назорати молиявӣ оид ба назорати самаранокӣ хароҷоти маблағҳои буҷетӣ зоҳир менамоянд ва натиҷаҳои ин фаъолиятро барои мустаҳкам намудани функсияи назоратии худ аз болои ҳукумат истифода мебаранд. Дар навбати худ органҳои давлатии назорати молиявӣ бо ҳамкориҳои бевосита бо парламенти давлати худ ниёздоранд, зеро ин тавр онҳо ба фаъолияти худ дастгирии иловагӣ ва сабаби инкишофи аудити самаранокиро ба даст меоранд.

Ба ин маъно, барои Ҷумҳурии Тоҷикистон ҳангоми гузаштан ба аудити самаранокӣ барои гузаронидани назорати молиявии давлатӣ истифодаи таҷрибаи Канада ба фоидаи қор аст.

Бо ин дар ИМА дар байни солҳои 60-ум методҳои нави ташкил ва иҷрои барномаҳои хароҷоти буҷетӣ, хусусан методи мақсади-барномавӣ (програмно-целевой метод) пайдо шуд. Ҳангоми банақшагирии барномаи ҷорабиниҳо, ки бо истифодаи маблағҳои буҷетӣ амалӣ мешуданд, ҳисобҳои муҳимми барои амалӣ шудан ва ба мақсад расидани он гузаронида мешуданд. Амалӣ кардани чунин барномаҳои буҷетӣ боиси сохтани системаи баҳодидиҳои ҳадафҳои иҷрошуда ва манбаъҳои сарфшуда гашт, ки барои пайдоиши аудити самаранокӣ дар ИМА замина гузошт.

«Декларатсияи Лимси идоракунандаи принципҳои назорат», ки аз тарафи Конгресси Ташкилоти Байналмилалӣ органҳои назорати болоӣ (INTOSAI) соли 1977 қабул гашт, пайдоиши аудити самаранокиро ҳамчун намуни нави назорати буҷетӣ донист.

Вобаста ба ҷойдошти стандартҳои INTOSAI, аудити самаранокӣ ин назорат аз

чиҳати сарфакорӣ, маҳсулноқӣ ва натиҷанокии хароҷоти маблағҳои буҷетӣ мебошад. Зери мафҳуми сарфакорӣ кам кардани хароҷот барои ин ё он мақсад, барои кафолат додани сифати иҷроӣ фаҳмида мешавад. Маҳсулноқӣ ин ҳиссаҳои натиҷаи фаъолияти ташкилот бо он маблағҳои истифодашуда мебошад. Зери мафҳуми натиҷаноқӣ сатҳи иҷроӣ масъалаҳои муайян дар шакли ҳиссагии байни нақша ва иҷроӣ фаҳмида мешавад.

Чунин фаҳмиши аудити самаранокии истифодабарии маблағҳо нақши худро дар қарорҳои қонунии мамлакатҳои ғарб, ки органҳои назорати молиявӣ ва инчунин қоидаҳо ва стандартҳои гузаронидани аудити самаранокии дарёфт назорат карда мешаванд.

Имрӯзҳо дар бисёр мамлакатҳои дунё органҳои назорати молиявии давлатӣ, ки аудити самаранокиро мегузаронанд, вучуд доранд. Ташкилоти Байналмилалӣ органҳои назорати болоӣ (INTOSAI), ки соли 1953 ташкил шуд, органҳои аудити давлатии 194 давлатро муттаҳид менамоянд. Чунин рӯйдод имконият медиҳад, ки давлатҳои аъзо аз таҷрибаи яқдигар самаранок истифода бурдани маблағҳои буҷетӣ истифода бурда, дар фаъолияти худ онҳоро истифода баранд. Ҷумҳурии Тоҷикистон, ки соли 2013 ба ин созмон аъзо шуда буд, таҷрибаи онро дар идоракунии ва самарнок истифода бурдани маблағҳои буҷетӣ истифода мебарад.

Аудити самараноқӣ дар қисми зиёди мамлакатҳои дунё паҳн ва ташаккул ёфт. Ҳамин тавр, ҳиссаи аудити самараноқӣ дар онҳо 50-60%-ро нисбат ба дигар намуди назоратҳои молиявӣ ташкил медиҳад. Барои баланд бардоштани самаранокии истифодаи маблағҳои буҷетӣ Ҷумҳурии Тоҷикистонро зарур аст, ки ҳиссаи аудити самаранокиро зиёд намояд.

Ҳамин тавр, таҷрибаи ҷамъшудаи байналмилалӣ шаҳодат медиҳад, ки истифодабарии аудити самараноқӣ имконият медиҳад, ки сифати идоракунии маблағҳои буҷетии Ҷумҳурии Тоҷикистон ба таври назаррас боло шавад. Барои он ки аудити самараноқӣ ҷойи намоёнро дар системаи назорати давлатии молиявии Ҷумҳурии Тоҷикистон ишғол намояд, бояд ба модернизатсияи раванди буҷетӣ ва сифати идоракунии давлатӣ сахм гузошта шуда, инчунин шартҳои асосии такмили он риоя карда, муаммоҳои мавҷудбуда ҳал карда шавад. Ин фаъолият имкон медиҳад, ки сатҳи сифати истифодабарии маблағҳои буҷетӣ ва самаранокии он боло шуда, Ҷумҳурии Тоҷикистон ба таҷрибаи пешсафи байналмилалӣ наздик шавад.

Аз натиҷаҳои мақолаи мазкур метавон гуфт, ки муаммоҳои дар раванди истифодабарии маблағҳои буҷетӣ ҷойдошта метавонанд паёмади ноговор дошта бошанд ва барои рушди мамлакат таъсири манфӣ расонанд.

Вобаста ба он ки дар Ҷумҳурии Тоҷикистон муаммо оиди самаранокии истифодабарии маблағҳои буҷетӣ вучуд дорад, Палатаи ҳисоб механизми идоракуниро чун аудити самараноқӣ барои баланд бардоштани сатҳи назорати давлатии молиявӣ истифода мебарад. Вале ба ин нигоҳ накарда таҷрибаи ҷаҳонӣ иқрор мекунад, ки методологияи аудити самараноқӣ васеъ истифода бурда шавад.

Инкишофи иқтисоди миллӣ дар соҳаи молияи давлатӣ мақомотҳои идоракунандаи молияи давлатиро маҷбур сохт, ки на танҳо барои мақсаднок истифода бурдани маблағҳои буҷетӣ, балки барои самаранокии истифодабарии он чора андешанд.

Ҳамин тавр, таҷрибаи мамлакатҳои хориҷиро ба назар гирифта, аудитро ба соҳаи идоракунии давлатӣ ворид намудан то ҳол мавзӯи актуалӣ ба ҳисоб меравад.

Муқарриз: н.и.и., дотсенти ДМТ - Мухсинов Д.С.

АДАБИЁТ

1. Абдуллоев А.Х. Теоретические основы межбюджетных отношений / А.Х. Абдуллоев // Вестник Таджикского национального университета. Серия социально-экономических и общественных наук. - 2017. - №2/4. - часть 2. - С.41-45.
2. Государственный бюджет: Учебное пособие. Под ред. М.И. Ткачук. - Минск: Высшая школа, 1995.
3. Ножкина Т.В. Международный аудит. Учебное пособие / Т.В. Ножкина. - 2007.
4. Учебное пособие по аудиту эффективности использования государственных средств. - М., 2004. - С.10.
5. Хофизов Х.А. Формирование института доверия как фактора активизации инвестиционной деятельности в регионе / Х.А. Хофизов // Вестник Таджикского национального университета. Серия социально-экономических и общественных наук. - Душанбе, 2021. - № 3. Часть II. - С.108-119.
6. Шарифзода Н.Ш. Захираҳои бонкҳои тижоратӣ ҳамчун заминаи устувор дар баландбардории иқтисоди молиявӣ-инвестиционии кишвар. [Манбаи электронӣ]. URL: <https://www.elibrary.ru/item.asp?id=46618754> (санаи истифодабарӣ: 04.01.2022).

7. Шарифзода, Н.Ш. Международная валютная система и этапы ее развития / Шарифзода Н.Ш., Фасехзода И.С., Х.Ф. Нуралиев // Вестник Таджикского национального университета. Серия социально-экономических и общественных наук. – 2019. -№5. –часть 2. -С.100-105. – EDN НОМҚҮТ.
8. Экономика: Учебник / Под ред. доц. А.С. Булатова. -М.: Издательство БЕК, 1996. -632 с.
9. [Манбаи электронӣ]. URL: moliya.tj
10. [Манбаи электронӣ]. URL: sai.tj

ТАҶРИБАИ ХОРИҶИИ ИСТИФОДАИ САМАРАНОКИИ МАБЛАҒҲОИ БУҶЕТӢ ВА ТАТБИҚИ ОН ДАР ҶУМҲУРИИ ТОҶИКИСТОН

Дар мақолаи мазкур сухан оиди таҷрибаи хориҷии истифодаи самаранокӣ маблағҳои буҷетӣ ва татбиқи он дар Ҷумҳурии Тоҷикистон меавад. Муаллифон қайд менамоянд, ки аудити самаранокӣ дар қисми зиёди мамлакатҳои дунё паҳн ва ташаккул ёфтаанд. Ҳамин тавр, ҳиссаи аудити самаранокӣ дар онҳо 50-60%-ро нисбат ба дигар намуди назоратҳои молиявӣ ташкил медиҳад. Барои баланд бардоштани самаранокӣ истифодаи маблағҳои буҷетӣ Ҷумҳурии Тоҷикистонро зарур аст, ки ҳиссаи аудити самаранокӣ зиёд намояд. Ҳамин тавр, таҷрибаи ҷамъшудаи байналмилалӣ шаҳодат медиҳад, ки истифодабарии аудити самаранокӣ имконият медиҳад, ки сифати идоракунии маблағҳои буҷетии Ҷумҳурии Тоҷикистон ба таври назаррас боло шавад. Барои он ки аудити самаранокӣ ҷойи намоёнро дар системаи назорати давлатии молиявӣ Ҷумҳурии Тоҷикистон ишғол намояд, бояд ба модернизатсияи раванди буҷетӣ ва сифати идоракунии давлатӣ саҳм гузошта шуда, инчунин шартҳои асосии тақмили он риоя карда, муаммоҳои мавҷудбуда ҳал карда шавад. Ин фаъолият имкон медиҳад, ки сатҳи сифати истифодабарии маблағҳои буҷетӣ ва самаранокӣ он боло шуда, Ҷумҳурии Тоҷикистон ба таҷрибаи пешсафи байналмилалӣ наздик шавад. Аз натиҷаҳои мақолаи мазкур метавон гуфт, ки муаммоҳои дар раванди истифодабарии маблағҳои буҷетӣ ҷойдошта метавонанд паёмади ноговор дошта бошанд ва барои рушди мамлакат таъсири манфӣ расонанд.

Калидвожаҳо: Ҷумҳурии Тоҷикистон, самаранокӣ истифодабарии маблағҳои буҷетӣ, механизми идоракунии, аудити самаранокӣ, бардоштани сатҳи назорати давлатии молиявӣ.

ЗАРУБЕЖНЫЙ ОПЫТ ЭФФЕКТИВНОГО ИСПОЛЬЗОВАНИЯ БЮДЖЕТНЫХ СРЕДСТВ И ЕГО ПРИМЕНЕНИЯ В РЕСПУБЛИКЕ ТАДЖИКИСТАН

В данной статье говорится о зарубежном опыте эффективного использования бюджетных средств и его реализации в Республике Таджикистан. Авторы отмечают, что аудит эффективности получил распространение и развитие в большинстве стран мира. Таким образом, доля аудита эффективности в них составляет 50-60% по сравнению с другими видами финансового контроля. Для повышения эффективности использования бюджетных средств Республике Таджикистан необходимо увеличить долю проверок эффективности. Таким образом, накопленный международный опыт свидетельствует, что использование аудита эффективности позволяет существенно повысить качество управления бюджетными средствами Республики Таджикистан. Для того, чтобы аудит эффективности занял видное место в системе государственного финансового контроля Республики Таджикистан, необходимо способствовать модернизации бюджетного процесса и качества государственного учета, а также соблюдать основные условия для его совершенствования и решения существующих проблем. Данная деятельность позволит повысить уровень качества использования бюджетных средств и его эффективности, а Республика Таджикистан приблизится к передовому международному опыту. По результатам данной статьи можно сказать, что проблемы в процессе использования бюджетных средств могут иметь неприятные последствия и оказывать негативное влияние на развитие страны.

Ключевые слова: Республика Таджикистан, эффективность использования бюджетных средств, механизм управления, аудит эффективности, повышение уровня государственного финансового контроля.

FOREIGN EXPERIENCE OF EFFECTIVE USE OF BUDGET FUNDS AND ITS APPLICATION IN THE REPUBLIC OF TAJIKISTAN

This article discusses foreign experience of effective use of budget funds and its implementation in the Republic of Tajikistan. The authors notes that performance audit has been widespread and developed in most countries of the world. Thus, the share of performance audit in them is 50-60% compared to other types of financial control. In order to improve the efficiency of using budget funds, the Republic of Tajikistan needs to increase the share of performance audits. Thus, the accumulated international experience shows that the use of performance audit can significantly improve the quality of budget management in the Republic of Tajikistan. In order for performance audit to take a prominent place in the system of state financial control of the Republic of Tajikistan, it is necessary to promote the modernization of the budget process and the quality of public accounting, as well as to comply with the basic conditions for its improvement and solving existing problems. This activity will improve the quality of use of budget funds and its efficiency, and the Republic of Tajikistan will come closer to the best international practices. Based on the results of this article, it can be said that problems in the process of using budget funds can have unpleasant consequences and have a negative impact on the development of the country.

Keywords: Republic of Tajikistan, efficiency of using budget funds, management mechanism, efficiency audit, increasing the level of state financial control.

Маълумот дар бораи муаллифон: *Ширинов Хайдаршоҳ Мухаммадшоевич* - Донишгоҳи миллии Тоҷикистон, докторанти Ph.D-и кафедраи молия ва суғурта. **Суроға:** 734025, ш.Душанбе, Ҷумҳурии Тоҷикистон, хиёбони Рӯдакӣ, 17. Телефон: **915-63-44-95**

Гаффорӣён Мухаммадҷон Шохруҳ - Донишгоҳи миллии Тоҷикистон, докторанти Ph.D-и кафедраи молия ва суғурта. **Суроға:** 734025, ш.Душанбе, Ҷумҳурии Тоҷикистон, хиёбони Рӯдакӣ, 17. Телефон: **552-55-22-62**

Сведения об авторах: *Ширинов Хайдаршоҳ Мухаммадшоевич* – Таджикский национальный университет, докторант Ph.D кафедры финансов и страхования. **Адрес:** 734025, г.Душанбе, Республика Таджикистан, проспект Рудаки, 17. Телефон: **915-63-44-95**

Гаффорӣён Мухаммадҷон Шохруҳ - Таджикский национальный университет, докторант Ph.D кафедры финансов и страхования. **Адрес:** 734025, г.Душанбе, Республика Таджикистан, проспект Рудаки, 17. Телефон: **552-55-22-62**

Information about the authors: *Shirinov Khaidarshoh Muhammadshoevich* - Tajik National University, Ph.D. candidate of the Finance and Insurance Department. **Address:** 734025, Dushanbe, Republic of Tajikistan, Rudaki Avenue, 17. Phone: **915-63-44-95**

Gafforiyon Muhammadjon Shokhrukh - Tajik National University, Ph.D. candidate of the Finance and Insurance Department. **Address:** 734025, Dushanbe, Republic of Tajikistan, Rudaki Avenue, 17. Phone: **552-55-22-62**

Комилов Н.Б., Холиқзода А.Ю.

Донишгоҳи давлатии Кӯлоб ба номи А. Рӯдакӣ

Дар илми иқтисод таҳқиқотҳои зиёд оид ба таъсири сиёсати ҳифзи иқтимоӣ ва паст кардани сатҳи камбизоатӣ осебпазирии чомеа, баланд бардоштани некуахлоқии мардум ба дараҷаи назаррас мавриди таҳқиқ қарор дода шудааст, аммо таъсири чунин сиёсат ба рушди иқтисодӣ дар сатҳи зарурӣ таҳқиқ карда нашудааст. Таҳқиқоти гузаронидашуда нишон дод, ки дар Ҷумҳурии Тоҷикистон гарчанде, ки барномаҳои ҳифзи иқтимоӣ ба пастравии сатҳи камбизоатӣ таъсир мерасонад, таъсири онҳо ба рушди иқтисодӣ назаррас нест. Зеро новобаста аз иқтидори зеҳнии хонаводаҳои камдаромад ва аҳолии камбизоат, ки сарчашмаи ками даромаддоранд, иқтидори воқеиашон ба маҳдудиятҳои қарзӣ ва имкониятҳои маҳдуд пойбанд шудаанд. Ба андешаи мо, аз ин нуқтаи назар дар Ҷумҳурии Тоҷикистон бояд самти сиёсати беҳдошти ҳифзи иқтимоиро дар ҳамаҷиҳа таҳия кард, ки на танҳо ба беҳдошти сатҳи зиндагии аҳолии ниёзманд таъсир расонад, балки ба таъмини рушди иқтисоди босубот дар мамлакат саҳмгузор бошад.

В.А. Жуков чунин мешуморад, ки сиёсати ҳифзи иқтимоии аҳоли тавассути низоми бисёрҷанба ва сатҳи кафолатҳои иқтисодӣ, ҳуқуқӣ ва иқтимоӣ бо мақсади эҳтироми ҳуқуқҳои ҳар як шахс ба инобат гирифта мешавад, ки хусусиятҳои хосси минтақаро вобаста ба паҳншавии баъзе мушкилоти иқтимоӣ, усулҳои инноватсионии амалии сотсиологияи идоракунӣ ва тарроҳии иқтимоиро барои ҳалли масъалаҳои амалии идоракунӣ низоми ҳифзи иқтимоии аҳоли истифода мебарад [1, с.25-34].

Академикони мушхури Ҷумҳурии Тоҷикистон Р.К. Раҳимов, Т.Н. Назаров, Н.К. Қаюмов қайд менамоянд, ки бояд сиёсати иқтимоии давлат, пеш аз ҳама, ба паст кардани дараҷаи тафовут байни аҳоли равана карда шуда бошад. Новобаста аз принципҳои иқтисоди бозорӣ, ки нобаробарии аъзоёни чомеаро нисбат ба истехсолот ва тақсимооти маҳсулоти ҷамъияти эътироф мекунад, бояд баробарии имкониятҳои ҳифзи иқтимоии ҳамаи табақаи аҳоли таъмин карда шавад [5, с.99-144].

Ба андешаи Д.Б. Қодирзода «Яке аз масъалаҳои калидии беҳдошти ҳифзи иқтимоӣ, баланд бардоштани сатҳи шуғли аҳоли ба шумор меравад. Ҳаллаи масъалаи мазкур ба коркарди тадбирҳои фаъол ва ғайрифаволи танзими бозори меҳнат алоқаманд аст» [2, с.143].

М. Кошонова дар кори илми худ бештар ба масъалаҳои таъминоти иқтимоӣ дар шароити гузариш ба иқтисоди бозорӣ тавачҷуҳ зоҳир намудааст. Ба андешаи ӯ, барои беҳтар намудани таъминоти иқтимоӣ ва бунёди иқтисодиёти бозорӣ ба иқтимоӣ нигаронидашуда дар Ҷумҳурии Тоҷикистон нақши давлат беназир аст. Дар барбари ин, боз ҳам баланд бардоштани нақши давлат дар раванди беҳдошти иқтимоии ба баландбардории нақши буҷет дар азнавтасимкунии фондҳои мумуммиҷамъиятӣ махсусан таъминоти молиявии ҳифзи иқтимоӣ алоқаманд аст [4, с.97-98].

С.Ҷ. Комилов дар масъалаҳои таъминоти ҳифзи иқтимоӣ нигоҳи мутаваззини дошта, қайд менамояд, ки низоми иқтимоии нав, ки дар иқтисодиёти бозорӣ ташаккул ёфтааст, вазъи иқтисодиву иқтимоии тамоми шахрвандонро тағйир додааст ва ҳар касе, ки қобили қор аст, бояд худаш талаботҳои иқтисодиву иқтимоии худро таъмин намояд. Ҳифзи иқтимоии ҳамаи аҳолии даромади паст ва истеъмомолоти пастдошта имконпазир нест. Мувофиқтар аст агар равиши иқтимоии ин раванд табақаҳои иқтимоии нисбатан эҳтиҷмандро фаро гиранд [3, с.79].

Тахлили вазъи муносири сиёсати иқтимоӣ ва сохтори даромади аҳоли дар Ҷумҳурии Тоҷикистон нишон дод, ки айни замон сарчашмаи асосии даромади аҳоли, даромадҳои меҳнатӣ ба шумор меравад. Дар соли 2022 ба даромади меҳнатӣ 43,0%-и даромади умумии аҳоли рост меомад, ки нисбат ба соли 2016 3,7% камтар аст. Ҳиссаи нафақа, ёрдампулӣ, стипендия дар даромади умумии аҳоли дар 7 соли охир 6,3-5,2%-ро ташкил медиҳад ва тамоюли афзуншавиро дорад. Ба нишондиҳандаи даромад аз ғайримеҳнатӣ ва

фаъолияти мустақилонаи касбӣ 45,25%-и даромади умумии аҳоли рост меояд, ки нисбат ба соли 2016 1,14% зиёдтар аст. Дар ташаккулёбии сарчашмаи даромади аҳоли, даромад аз хоҷагии ёрирасони шахсӣ низ нақши назаррасро дорад, гарчанде солҳои охир тамоюли пастравии он ба чашм мерасад. Агар дар соли 2016 даромад аз хоҷагии ёрирасони шахсӣ 12,49%-ро аз ҳисоби умумии даромад ташкил медод, ин нишондиҳанда дар соли 2022 то 5,3% коҳиш ёфтааст.

Ҷадвали 1. Чамъи даромади ҳар нафар аҳоли ба ҳисоби миёна (аз рӯи маълумоти таҳқиқоти интихобии хонаводаҳо)

Table 1. Total income per capita on average (according to data from a sample survey of households)

	Воҳиди ченак	2016	2017	2018	2019	2020	2021	2022
Ҷамағӣ	Сомонӣ	351,14	374,12	409,78	475,72	518,19	684,17	794,12
	%	100,0	100,0	100,0	100,0	100,0	100,0	100,0
даромадҳои меҳнатӣ	Сомонӣ	164,07	177,63	196,98	217,93	213,37	277,60	341,76
	%	46,7	47,5	48,1	45,81	41,2	40,6	43,0
нафақа, ёрдампулӣ, стипендия	Сомонӣ	21,97	24,8	26,70	30,82	38,81	41,77	41,65
	%	6,3	6,6	6,5	6,5	7,5	6,1	5,2
пардохтҳои чубронӣ, аз чумла кумаки башардӯстона	Сомонӣ	4,64	0,17	0,03	0,08	3,56	1,23	17,85
	%	1,32	0,1	0,01	0,02	0,7	0,2	2,2
даромад аз моликият	Сомонӣ	0,29	0,38	0,46	0,75	23,05	16,97	17,16
	%	0,08	0,10	0,11	0,16	4,4	2,5	2,2
даромад аз фурӯши мулки ғайриманкул	Сомонӣ	0,66	0,39	0,33	0,44	1,71	3,85	4,83
	%	0,19	0,10	0,08	0,10	0,3	0,6	0,6
даромад аз хоҷагии ёрирасони шахсӣ	Сомонӣ	43,84	19,90	22,43	23,02	36,75	42,18	42,45
	%	12,49	5,3	5,5	4,8	7,1	6,2	5,3
-дигар даромадҳои пулӣ (аз чумла даромад аз фаъолияти тиҷоратӣ ва фаъолияти мустақилонаи касбӣ)	Сомонӣ	94,27	150,77	162,85	202,68	203,68	300,57	328,42
	%	26,8	40,3	39,7	42,61	39,3	43,9	41,4

Сарчашма: Омори солонаи Ҷумҳурии Тоҷикистон // Агентии омори назди Президенти Ҷумҳурии Тоҷикистон. –Душанбе, 2023. –С.118.

Таҳлили сохтори истифодаи чамъи даромади аҳоли дар Ҷумҳурии Тоҷикистон нишон медиҳад, ки дар соли 2022 99,6% даромади аҳоли барои хароҷоти истеъмоли сарф шудааст. Аз ин миқдор 47,4% барои хариди хӯрокворӣ, 28,5% барои хариди маҳсулоти ғайриозуқа, 0,09% барои хариди машрубот ва 21,2% барои пардохти хизматрасониҳои шахсӣ ва истеҳсоли сарф гардидааст. Ҳиссаи хароҷоти истеъмоли дар истифодаи умумии даромади аҳоли дар соли 2016 90,2%-ро ташкил медод ва таносубан ҳиссаи хароҷот барои хариди хӯрокворӣ ба 54,3%, барои хариди маҳсулоти ғайриозуқа ба 23,7%, барои хариди машрубот ба 0,1%, барои пардохти хизматрасониҳои шахсӣ ва истеҳсоли ба 12,1% баробар буд.

Ҳамин тавр, таҳлили сохтори чамъи даромади ҳар нафар аҳоли ба ҳисоби миёна ва истифодаи чамъи даромади аҳоли нишод медиҳад, ки новобаста аз он, ки Ҷумҳурии Тоҷикистон давлати иҷтимоӣ аст, ҳиссаи нафақа, ёрдмапулӣ, стипендия ва пардохтҳои чубронӣ, аз чумла кумаки башардӯстона дар сохтори даромади аҳоли ночиз буда, асосан онҳо барои хариди маҳсулоти хӯрокворӣ истифода мешаванду халос. Аз ин рӯ, зарур аст сиёсати маблағгузорӣ дар беҳдошти иҷтимоӣ дар шакле таҳия карда шавад, ки маблағгузори давлатӣ фаъолиятҳои хоҷагидориро дар байни аҳоли ҳавасманд гардонад. Зеро аҳолии осебпазир имконияти нисбатан самаранок истифода намудани маблағҳои ночизро нисбати табақаҳои миёна ва сарватманди ҷомеа доранд.

Агар маблағгузорӣ ба ҳифзи иҷтимоӣ аз рӯи маҳсулнокии он ба роҳ монда шавад, ба андешаи мо, он дар сатҳи иқтисодӣ милли метавонад ба рушди иқтисодӣ таъсири назарас расонад. Ин дар умум ба болоравии маҳсулнокии умумии меҳнат дар ҷомеа таъсир расонида, маҷмуи тақозоро аз ҳисоби зиёд намудани хароҷоти зиддисиклӣ ҳангоми бухронҳои иқтисодӣ ба шуғл ва даромади милли таъсири мусбӣ мерасонад.

Чадвали 2. Истифодаи чамъи даромади аҳоли, бо % (аз рӯи маълумоти таҳқиқоти интихобии хонаводаҳо)

Table 2. Use of the total income of the population, in % (according to the data of the sample survey of households)

	2016	2017	2018	2019	2020	2021	2022
Ҳамагӣ	100,0	100,0	100,0	100,0	100,0	100,0	100,0
а) Харочоти истеъмоли	90,2	89,9	88,7	85,2	99,0	98,0	99,6
барои хариди хӯрокворӣ	54,3	49,2	46,5	45,9	60,7	46,9	47,4
барои хариди маҳсулоти ғайриозука	23,7	27,1	27,91	24,7	26,7	26,8	28,5
барои хариди машрубот	0,1	0,08	0,07	0,05	0,2	0,09	0,09
барои пардохти хизматрасониҳои шахсӣ ва истеҳсоли	12,1	13,6	14,2	14,5	10,7	21,7	21,2
Андозҳо, пардохтҳо	9,8	10,1	11,3	14,8	2,83	1,95	0,44

Сарчашма: Омори солонаи Ҷумҳурии Тоҷикистон // Агентии омили назди Президенти Ҷумҳурии Тоҷикистон. – Душанбе, 2023. – С.120.

Дар баробари ин, самараҳои ғайримустақими он тариқи ҳавасмандгардонии ҳифзи иҷтимоӣ, афзунсозии сармояи инсонӣ, таҳкими ҳамбастагии иҷтимоӣ ва таъсиррасонӣ ба маҳсулноки метавонад ба афзоиши минбаъда мусоидат кунад.

Қайд кардан заур аст, ки ба синни аз қобили меҳнат хурд дар Ҷумҳурии Тоҷикистон 624,1 ҳазор нафар ё 36,21% ва ба аҳолии аз синни қобили меҳнат калонтар 5804,7 нафар ё 6,18% аҳоли рост меояд. Маблағгузори ба ин табақаи аҳоли албатта ба ҳамроҳшавии як гурӯҳ аз ин табақаи аҳолиро дар оянда ба қувваи коргари соҳибтаҳассус имконият медиҳад.

Чадвали 3. Нишондиҳандаҳои муаррификунандаи сохтори умумии аҳоли дар Ҷумҳурии Тоҷикистон

Table 3. Indicators representing the general structure of the population in the Republic of Tajikistan

Нишондиҳандаҳо	2016	2017	2018	2019	2020	2021	2022
Аҳоли, ҳазор нафар	8742,8	8931,2	9126,6	9313,8	9506,3	9886,8	10078,4
Синни аз қобили меҳнат хурд	3009,6	3063,6	3129,9	3191,0	3258,0	3600,0	3649,6
Синни қобили меҳнат	5273,2	5379,8	5473,9	5567,4	5664,3	5703,3	5804,7
Аз синни қобили меҳнат калонтар	460,0	487,8	522,8	555,4	584,0	583,5	624,1
Дарозумрии эҳтимоли дар лаҳзаи таваллуд	73,7	74,9	75,0	75,1	75,2	75,2	76,3
Афзоиши солонаи аҳоли, %	2,2	2,2	2,2	2,2	2,4	4,00	1,94
Сатҳи саводнокии аҳолии калонсол (%)	99,9	99,8	99,5	99,4	99,8	99,8	99,8
Фарогирии умумӣ ба таҳсилоти ибтидоӣ (%)	100,5	100,7	101,0	101,5	100,9	100,9	100,6
Аҳолии камбизоат (%)	30,3	29,5	27,4	26,3	24,5	23,4	22,5
Дастрасии аҳоли бо оби ошомиданӣ (%)				70,4	81,2	84,2	85,3
Аҳолии дорои дастрасӣ ба санаторияҳо (%)				93,9	97,0	97,5	98,2

Сарчашма: Омори солонаи Ҷумҳурии Тоҷикистон // Агентии омили назди Президенти Ҷумҳурии Тоҷикистон. – Душанбе, 2022. – 414 с.

Самти муҳими сиёсати иҷтимоӣ бояд ба паст гардонидани нобаробарии тақсими даромадҳо дар мамлакат равона карда шавад. Таҳқиқот нишон медиҳад, ки сатҳи нобаробарии тақсими даромад дар Ҷумҳурии Тоҷикистон ба 20 ва қимати коэффитсенти Чини ба 0,34 воҳид баробар аст. Мувофиқи маълумотҳои ташкилотҳои байналмилалӣ агар қимати коэффитсиенти Чини ба 0,3 то 0,4 воҳид баробар бошад, ин ифодакунандаи он аст, ки дар мамлакат сатҳи муътадили нобаробарӣ чой дорад. Дар баробари ин, чи тавре аз чадвал бармеояд, дар Ҷумҳурии Тоҷикистон қимати

нишондиҳандаи сатҳи нобаробар тақсим шудани даромадҳо ва коэффитсиенти Чини дар байни давлатҳои Осиёи Марказӣ хело баланд аст. Ба андешаи мо, агар муқобили чунин раванд чораандешӣ карда нашавад, он метавонад сабаби аз сатҳи муътадил баромадани ин нишондиҳанда гардад.

Ҷадвали 4. Нишондиҳандаҳои ифодакунандаи дараҷаи набаробари тақсимои даромадҳо дар Ҷумҳурии Тоҷикистон, с.2020

Table 4. Indicators representing the level of unequal income distribution in the Republic of Tajikistan, p. 2020

	Тоҷикистон	Қазоқистон	Қирғизистон	Туркманистон
Сатҳи нобаробарии даромад. %	20.3	10.3	12.2	26.8
Коэффитсиенти Чини %	36.4	26.9	26.8	/

Сарчашма: Шӯъбаи оморӣ СММ. URL: <http://data.un.org/Search.aspx?q=Tajikistan>

Таҳқиқи таҷрибаи ҷаҳонӣ нишон медиҳад, ки дар давлатҳои сатҳи даромадашон баланд ва миёна, ки дар онҳо сатҳи фарогирии суғуртаи иҷтимоӣ фарох аст, таъсири суғуртаи иҷтимоӣ ба тақсимои даромадҳо назаррас аст. Махсусан дар давлатҳои Аврупои Шарқӣ вобаста ба зиёд шудани маблағгузорӣ дар самти суғуртаи иҷтимоӣ коэффитсиенти Чини 16% паст гардид. Дар давлатҳои сатҳи даромадашон паст нақши ин нишондиҳанда дар таъмини баробарии даромадҳо ночиз аст.

Ба андешаи мо, тадбирҳои ҳифзи иҷтимоӣ дар мамлакат метавонад ба воситаи се нишондиҳанда ба рушди иқтисодӣ таъсиррасон бошад:

1. Содагардонии низоми қарздиҳӣ ба табақаҳои камбизоат ва ниёзманде, ки қобилияти хуби фаъолияти пешбурди соҳибкориро доранд.

2. Таъмини амнияти иҷтимоӣ ва баланд бардоштани дараҷаи эътимоднокии табақаҳои гуногуни ҷомеа ба дастгирии ҳаматарафаи давлатӣ. Ҳифзи иҷтимоӣ метавонад истеъмолот ва дороии шахсони эҳтиёчмандро аз ҳар гуна хавфҳо ҳифз намояд, ки ин боиси истифодаи самараноки захираҳо аз тарафи онҳо мегардад.

3. Беҳтаргардонии низоми тақсимои оптималии захираҳои аҳоли ва шахсони эҳтиёчманд. Ҳифзи иҷтимоӣ метавонад ба тақсимои оптималии вақт ва захираҳои хонаводаҳо таъсир расонад, ки ин дар навбати худ, ба афзоиши даромади онҳо вобаста ба тағйирёбии қобилияти харидории онҳо, сармоягузорӣ ба таҳсилот, шуғли кӯдакон, тақсимои кор байни аъзоёни оила ва тасмимхояшон барои муҳочират таъсир расонад.

Сармоягузорӣ ба рушди табақаҳои осебпазир метавонад имкониятҳои баробарро барои онҳо барои пешбурди фаъолият ва воридшавӣ ба бозорҳои қувваи корӣ мусоидат намояд.

Сармоягузорӣ ба рушди қишри осебпазир омили муҳим барои дастрасӣ ба омӯзиши яқумрӣ ва азхудкунии малақаҳои касбӣ ва ба даст овардани малақаҳо барои шуғли оянда, рушди ҳичрати аҳоли; баланд бардоштани беҳошти иҷтимоӣ, васеъ намудани дастрасӣ ба манзил, беҳтарсозии тафрикаи байни минтақаҳо, рушди сармоягузорӣ ба некуахлоқии ҷомеаҳо ва сармояи иҷтимоӣ ба шумор меравад.

Дастгирии рушди мунтазами фаъолияти соҳибкорӣ ва бозорҳои фарогири меҳнат, бояд сиёсати калидии ҳифзи иҷтимоӣ ба шумор равад. Зеро он ба болоравии маҳсулнокии меҳнат, рушди тиҷорат, мутобиккунии фаъолияти субъектҳои хоҷагидор, ширкатҳои хурд ва ҷавон ба рақамикунони равандҳои истеҳсолот дар тамоми ҷаҳон, ноил шудан ба бозорҳои фарогири меҳнат ва идоракунии оптималии захираҳои табиӣ мусоидат менамояд.

Дар муқоиса ба роҳандозии сиёсати ҳифзи иҷтимоии нофаъол, сиёсати иҷтимоии ба рушди фарогир асос ёфта, маҷмуи чорабиниҳои фарогирро дар самти рушди иқтисодӣ, таҳсилот ва касбомӯзӣ, беҳдошти саломатӣ, ҳавасмандгардонии маблағгузорӣ ба илм, мукамалгардонии сиёсати андозиву бучавӣ, сиёсати танзими давлатӣ ва сохторӣ, рушди савдо ва ҳавасмандгардонии рақобат, сиёсати ҳифзи муҳити зист ва ғайраро дар бар мегирад.

Дар баробари ин, сиёсати иқтисодии фарогир бояд ба тағйирёбии сохтори оила ва шароити зиндагӣ мутобик карда шуда, маҷмуи васеи нишондиҳандаҳои иҷтимоиро дар

самти таъмини баробарии иҷтимоӣ, ҳифзи ҳуқуқӣ кӯдак, пешгирии хавфҳои иҷтимоӣ ва ғ. фаро гирад.

Ба ақидаи мо, сиёсати ҳифзи иҷтимоии дар оянда татбиқшаванда, ҳамчунин, бояд ба оилаҳои камбизоат имконият диҳад, ки сармояи аввалияи истеҳсолӣ захира намуда, аз ҳисоби дастрасӣ ба қарз, барои таъсиси тичорати хурд сарчашмаи маблағгузорӣ пайдо намоянд, ки дар ниҳоят истеҳсолот ва истеъмолотро афзун намуда, маблағгузориҳоро ба ниёзҳои иҷтимоӣ зиёд мегардонад.

Ҳифзи иҷтимоӣ бояд маҷмуи чорабиниҳоро дар самти рушди фаъолияти соҳибкорӣ байни гурӯҳҳои осебпазир дарбар гирад. Зеро агарчӣ чудосозии кумакҳои хурди ҳармоҳа асосан самараи кӯтоҳмуддат медиҳад, дараҷаи вобастагии ин гурӯҳи аҳолиро ба кумакпулиҳои давлатӣ кам намегардонад. Баъакс, ҳавасмандгардонии соҳибкорӣ самараи дарозмуҳлат дошта, имконияти таъмини мустақилияти аҳолии камбизоатро дар оянда фароҳам меоварад.

Таъсири сиёсати ҳифзи иҷтимоиро ба вазъи бозори меҳнат тариқи чораҳои бавосита ва бевосита зиёд намудан мумкин аст. Агар аз як тараф, пешниҳоди шароити хуби корӣ ба шуғл таъсири мусбӣ расонад, аз тарафи дигар, чудо намудани кумакпулиҳо ба шахсони эҳтиёҷманд, баръакс метавонад вобастагии онҳоро ба чунин маблағҳо зиёд гардонад. Барои мисол гарчанде, ки дар давраи кӯтоҳмуддат кумакпулӣ ба бекорон муҳлати бекорӣ ва давраи дар қайди давлатӣ қарор доштани онҳоро зиёд гардонад, дар баробари ин, он метавонад раванди сустшудӣ ва дарёфти корро вобаста ба малакаҳои онҳо беҳтар гардонад, ки дар ниҳоят хавфи такроран бекор мондани ин гурӯҳи аҳолиро камтар мегардонад. Ҳамзамон, қайд кардан зарур аст, ки таъсири сиёсати ҳифзи иҷтимоӣ ба таъсиси ҷойҳои корӣ ба шакл ва ҳадафи барномаҳои амалишаванда алоқаманд аст.

Дар баробари ин, сиёсати ҳифзи иҷтимоӣ метавонад ба зиёдшавии сармоягузорӣ ба ҳифзи иҷтимоӣ мусоидат намояд. Барномаҳои ҳифзи иҷтимоӣ маъмулан ба сафабаркунии кӯдакони бесаробон ба мактаб барои таҳсилот ва беморхонаҳои шахрӣ барои эмгузаронӣ ва нигоҳдории саломатӣ дар мадди аввал қарор медиҳад. Таъмин намудани шароит барои чунин гурӯҳи кӯдакон барои таҳсил дар муассисаҳои таҳсилоти олии, имкониятҳои онҳоро барои воридшавӣ ба бозори меҳнат боз ҳам зиёдтар мегардонад. Аз ин лиҳоз, сиёсати ҳифзи иҷтимоӣ ва маблағгузорӣ ба ҳифзи иҷтимоӣ, бояд дар асоси чунин принсипе ба роҳ монда шавад, ки ташаккулёбии сармояи инсониро ҳадафи асосии худ қарор дода, таъсири онро ба рушди иқтисодӣ зиёда гардонад.

Чи тавре ҳадафи асосии сиёсати ҳифзи иҷтимоӣ паст кардани сатҳи камбизоатӣ ба шумор меравад, он бояд ба нобаробарии иҷтимоӣ хотима бахшад. Зеро мубориза бо нобаробарии иҷтимоӣ нақши муҳимро дар ноил гардидан ба рушди иқтисодии устувор мебозад, зеро мавҷудияти он ба одамони камбизоат имконият намедиҳад, ки ба ташаккулёбии сармояи инсонӣ шароит фароҳам оварад ва имконияти худро пурра кушояд.

Дар микросатҳ низомии ҳифзи иҷтимоӣ метавонад нобаробарии иҷтимоиро бо ду роҳ батараф намояд:

1. Ин барномаҳо ҳадди ақали некуахволии иҷтимоӣ ва иқтисодии хонаводаҳоро кафолат медиҳад ва ҳамчун шабакаи суғуртавӣ барои хоҷагиҳои камбизоат ва осебпазир баромад менамояд, то он ки сатҳи бекориро паст намуда, ҳаракати иҷтимоии онҳоро таъмин намояд.

2. Барномаҳои ҳифзи иҷтимоӣ дастрасии баробарро ба имкониятҳо аз ҳисоби баргараф намудани маҳдудиятҳои қарзӣ, ки ба рушди сармоягузорӣ, ба ташаккулёбии сармояи инсонӣ монеа эҷод менамояд, фароҳам меоварад. Он монеаҳоро барои гирифтани хизматрасониҳои тиббӣ ва маориф баргараф месозад. Ҳамзамон, дастрасӣ ба муассисаҳои оилавино таъмин менамояд, ки рушди фарогирро барои онҳо кафолат медиҳад.

Дар сатҳи ҷомеа маблағгузорӣ ба ҳифзи иҷтимоӣ аз ҳисоби афзунсозии истеъмолот ва истеҳсолоти маҳаллӣ таъсири мултипликативӣ ба вуҷад орад, ки он ба ташаккулёбии дороиҳои истеҳсолӣ дар сатҳи ҷамъият оварда мерасонад. Андозаи чунин самараи мултипликативӣ ба хусусият ва андозаи кумакпулиҳои иҷтимоӣ ва дараҷаи фарогирии онҳо алоқаманд аст.

Ҳифзи самараноки иҷтимоӣ, гузаронидани сиёсати самаранокеро тақозо менамояд, ки ҳолатҳои иҷтимоии шахсро фаро гирифта, ба коҳиши норизогии иҷтимоии аҳоли, шиддати иҷтимоӣ, сар задани ихтилофҳои иҷтимоӣ тариқи беҳдошти вазъи шахрвандон мусоидат намояд. Ба андешаи мо, шаклҳо ва усулҳои ҳифзи иҷтимоӣ бояд гуногунранг ва ба ҳамаи табақаҳои аҳоли дастрас бошад. Чунин сиёсат метавонад беҳдошти некуахлоқии аҳолиро таъмин намуда, пастравии сатҳи камбизоатӣ ва ниёзмандии аҳолиро пешгирӣ созад. Дар баробари ин, зарур аст, равишҳои комилан нави идоракунии равандҳои иҷтимоӣ коркард карда шаванд, ки мунтазам иттилооти заруриро оид ба тақозои шахрвандон ба кумаки иҷтимоӣ пайгирӣ намуда, тақсмоти боадолати захираҳои молиявиро таъмин созад.

Муқарриз: д.и.и., профессори ДМТ - Комилов А.Қ.

АДАБИЁТ

1. Жуков В.И. Модернизация социальных отношений в России: замыслы, итоги, возможности / В.И. Жуков // Социол. исслед. – 2005. -№6. -С.25-34.
2. Кодирзода Д.Б. Стратегия устойчивого экономического роста и благосостояние населения Таджикистана / Кодирзода Д.Б. // Устойчивое развитие: анализ тенденций российской и мировой экономики // Сборник материалов Международной научно-практической конференции. –Махачкала: Издательство АЛЕФ, 2023. - С.143.
3. Комилов С.Дж. Управление занятостью населения в условиях инновационного развития промышленности. Монография / С.Дж. Комилов, Шодибеки Сафар, Б.К. Шарипов. -Душанбе: ГУП «Матбаа», 2021. -277 с.
4. Кошонова М.Р. Роль финансового вливания в социальную сферу в обеспечении экономической безопасности Республики Таджикистан / М.Р. Кошонова // Вестник Таджикского технического университета им. академика М.С. Осими. – 2014. -№3(27). -С.97-98.
5. Рахимов Р.К. Социальная политика Республики Таджикистан в условиях переходной экономики / Р.К. Рахимов, Т.Н. Назаров, Н.К. Каюмов / Экономика Таджикистана: стратегия развития. –Душанбе, 2000. -№2. –С.99-142.
6. Турсунов Р.Р. Эффективность использования трудоспособной части населения в аграрном секторе / Р.Р. Турсунов // Вестник Бохтарского государственного университета им. Носири Хусрава. – 2019. -№1/3(65). ISSN 2663-5534

РОҲҶОИ БАЛАНД БАРДОШТИНИ САМАРАНОКИИ МАКРОИҚТИСОДИИ ИДОРАКУНИИ СОҶАИ ҲИФЗИ ИҶТИМОӢ

Дар мақолаи мазкур усулҳо ва роҳҳои афзун гардонидани самаранокии идоракунии соҳаи ҳифзи иҷтимоӣ дар сатҳи микроиқтисод мавриди таҳқиқот қарор дода шудааст. Муаллифон бо истифода аз назариёти олимони ва муҳаққиқони соҳа дар бораи соҳаи ҳифзи иҷтимоӣ истифода карда, фикру ақидаҳои худро пешниҳод кардаанд. Дар мақола таваҷҷуҳи бештар ба таҳлилҳои ҷамъи даромади ҳар нафар аҳоли ба ҳисоби миёна (аз рӯи маълумоти таҳқиқоти интихобии хонаводаҳо), истифодаи ҷамъи даромади аҳоли, бо % нишондиҳандаҳои муаррификунондаи соҳтори умумии аҳоли дар Ҷумҳурии Тоҷикистон, нишондиҳандаҳои ифодакунандаи дараҷаи нобаробари тақсмоти даромадҳо дар Ҷумҳурии Тоҷикистон равона карда шудааст. Дар асоси таҳлилҳои гузаронида шуда, ҳуҷҷаҳои муаллифон оид ба микросатҳи низоми ҳифзи иҷтимоӣ бароварда шудааст. Ба андешаи муаллифон, шаклҳо ва усулҳои ҳифзи иҷтимоӣ бояд гуногунранг ва ба ҳамаи табақаҳои аҳоли дастрас бошад. Чунин сиёсат метавонад беҳдошти некуахлоқии аҳолиро таъмин намуда, пастравии сатҳи камбизоатӣ ва ниёзмандии аҳолиро пешгирӣ созад.

Калидвожаҳо: ҳифзи иҷтимоӣ, микросатҳ, таъминоти ҳифзи иҷтимоӣ, сиёсати иҷтимоӣ, пардохтҳои ҷубронӣ, қишри осебпазир.

ПУТИ ПОВЫШЕНИЯ МАКРОЭКОНОМИЧЕСКОЙ ЭФФЕКТИВНОСТИ УПРАВЛЕНИЯ СФЕРОЙ СОЦИАЛЬНОЙ ЗАЩИТЫ

В данной статье исследованы методы и пути повышения эффективности управления социальной защитой на уровне микроэкономики. Автор изложил свою точку зрения, используя взгляды ученых и исследователей в области социальной защиты. В статье большое внимание уделяется анализу совокупного дохода каждого жителя в среднем (по данным выборочного обследования домохозяйств), использованию совокупного дохода населения в % (по данным выборочного обследования домохозяйств), показатели, отражающие общую структуру населения Республики Таджикистан, показатели, отражающие уровень неравенства распределения доходов в Республике Таджикистан. На основе проведенного анализа сделан вывод автора о микроуровне социального развития, была предложена система защиты. На наш взгляд, формы и методы социальной защиты должны быть разнообразными и доступными для всех слоев населения. Такая политика может обеспечить благосостояние населения и предотвратить снижение уровня бедности и нуждаемости населения.

Ключевые слова: социальная защита, микроуровень, обеспечение социальной защиты, социальная политика, компенсационные выплаты, уязвимая группа.

WAYS TO INCREASE MACROECONOMIC EFFICIENCY OF SOCIAL PROTECTION MANAGEMENT

This article explores methods and ways to improve the efficiency of social protection management at the microeconomic level. The author presented his point of view using the views of scientists and researchers in the field of social protection. The article pays more attention to the analysis of the total income of each resident on average (according to a sample survey of households), the use of the total income of the population, in% (according to a sample survey of households). households), indicators reflecting the general structure of the population of the Republic of Tajikistan, indicators reflecting the level of inequality of income distribution in the Republic of Tajikistan. Based on the analysis, the author concluded about the micro level of social development, and a protection system was created. In our opinion, the forms and methods of social protection should be diverse and accessible to all segments of the population. Such a policy can ensure the well-being of the population and prevent a decrease in the level of poverty and neediness of the population.

Keywords: social protection, micro level, provision of social protection, social policy, compensation payments, vulnerable group.

Маълумот дар бораи муаллифон: *Комилов Низомиддин Бегахмадович* - Донишгоҳи давлатии Кӯлоб ба номи Абуабдуллоҳи Рӯдакӣ, номзади илмҳои иқтисодӣ, и.в., дотсент, мудири кафедраи молия ва қарз. **Суроға:** 735360, ш. Кӯлоб, Ҷумҳурии Тоҷикистон, кӯчаи С. Сафаров, 16. Телефон: **918-57-92-90**. E-mail: **nizomiddin.komilov@mail.ru**

Холиқзода Аҳлиддин Юлдош - Донишгоҳи давлатии Кӯлоб ба номи Абуабдуллоҳи Рӯдакӣ, муаллими калони кафедраи молия ва қарз. **Суроға:** 735360, ш. Кӯлоб, Ҷумҳурии Тоҷикистон, кӯчаи С. Сафаров, 16. Телефон: **(+992) 931-57-32-57**. E-mail: **holikzodaahliddin@gmail.com**

Сведения об авторах: *Комилов Низомиддин Бегахмадович* - Кулябский государственный университет имени Абуабдуллоха Рудаки, кандидат экономических наук, доцент, заведующий кафедрой финансов и кредита. **Адрес:** 735360, г. Куляб, Республика Таджикистан, улица С. Сафарова, 16. Телефон: **918-57-92-90**. E-mail: **nizomiddin.komilov@mail.ru**

Аҳлиддин Холиқзода Юлдош - Кулябский государственный университет имени Абуабдуллоха Рудаки, старший преподаватель кафедры финансов и кредита. **Адрес:** 735360, г. Куляб, Республика Таджикистан, улица С. Сафарова, 16. Телефон: **(+992) 931-57-32-57**. E-mail: **holikzodaahliddin@gmail.com**

Information about the authors: *Komilov Nizomiddin Begahmadovich* - Kulyab State University named after Abuabdulloh Rudaki, Candidate of Economic Sciences, Associate Professor, Head of the Department of Finance and Credit. **Address:** 735360, Kulyab, Republic of Tajikistan, S. Safarova street, 16. Phone: **918-57-92-90**. E-mail: **nizomiddin.komilov@mail.ru**

Akhliddin Khalikzoda Yuldosh - Kulob State University named after Abuabdulloh Rudaki, senior lecturer at the Department of Finance and Credit. **Address:** 735360, Kulyab, Republic of Tajikistan, S. Safarova street, 16. Phone: **(+992) 931-57-32-57**. E-mail: **holikzodaahliddin@gmail.com**

МАСЪАЛАҲОИ ТАЪМИНИ РАҚОБАТПАЗИРИИ НИЗОМИ БОНКӢ ДАР ШАРОИТИ МУОСИР*Чураева Н., Чихонова З.А.*

Донишгоҳи давлатии молия ва иқтисоди Тоҷикистон

Дар шароити доимотағйирёбанда будани вазъияти иқтисодию сиёсии ҷомеаи ҷаҳонӣ ва бамаротиб баланд гардидани сатҳи хавфҳои низоми бонкӣ зарур аст, ки дар доираи имконият ва иқтидорҳои мавҷуда низоми бонкӣ аз таъсири манфии чунин тамоюлҳо эмин бошад. Илова бар ин, қайд кардан зарур аст, ки гузариш ба низоми нави муносибатҳои бозорӣ зарурати таҷдид ва азнавсозии тамоми самтҳои муҳимми иқтисодиёт, аз ҷумла бозори хизматрасониҳои бонкӣ ва ташкили муҳити рақобатро дар ин самт ба миён овард. Вобаста ба ин, дар солҳои соҳибистиклолии кишвар ба ҳам пайвастании равандҳо ва ҷараёнҳои муносибатҳои бозорӣ, васеъ паҳн шудани хизматрасониҳои муосири бонкӣ дар иқтисодиёт, ки боиси рушди иҷтимоию иқтисодии мамлакат мегардад, торафт аҳаммияти бештар пайдо мекунад.

Навоариҳои вертуалӣ дар сатҳи низоми бонкӣ дар шароити имрӯза боиси он мегарданд, ки сатҳи самаранокии низоми бонкӣ дар бозори бонкӣ таъмин гардида, муҳити рақобатро ба миён оварад. Ҳамқадам шудан бо тамоюлҳои замони муосир аз тамоми ташкилотҳои қарзӣ талаб менамояд, ки сатҳи рақобатпазирии худро дар бозори бонкӣ таъмин намуда, мавқеи худро вобаста ба амалиёт ва хизматрасонӣ муайян намоянд.

Пешравӣ ва тағйироту тазодҳои ҷаҳони муосиро дар ҳама соҳаҳои муҳимми иқтисодиву иҷтимоӣ, тичоратию истеҳсоли, хизматрасонию машваратӣ рақобат ташкил медиҳад. Дар ҷомеаи иқтисодӣ тамоми муваффақиятҳои комили соҳавӣ дар сатҳи зарурӣ новобаста аз соҳаи фаъолият ё истеҳсолот аз рақобат вобастагии зиёд дорад. Ҷомеаи илмӣ ва назарияҳои гуногуни иқтисодшиносон рақобатро ба давраҳои ҷамъаи ибтидоӣ, ки он аз ташкили қабилаҳо ва ҷамъият рабт медиҳанд, оғоз гардида, ҳамчун омили асосии пешрафти иқтисодиёт ва дар маҷмӯъ, ҷамъият маҳсуб мегарданд.

Ҳамаи ин заруратҳои рақобатро ба инобат гирифта иқтисодшиносон ин равандро дар ҳама давраи замони яке аз муҳаррикҳои асосии пешбаранда ва ташкилдихандаи шакли дурусти ин ё он соҳа меҳисобанд. Аз ин лиҳоз, олимони машҳури соҳаи иқтисод К. Маркс, И. Шумпетер ва Фон Хейк рақобатро ҳамчун омили муҳимтарини рушди тамоми соҳа, аз он ҷумла фаъолияти соҳибкорӣ меҳисобанд. Дар ҳошияи ин гуфтаҳо қайд кардан зарур аст, ки ташкили муҳити рақобат дар ташкилотҳои қарзӣ ҳамчун фаъолияти соҳибкорӣ имрӯз масъалаи асосӣ маҳсуб меёбад.

Дар ҷомеаи илмӣ мутаассифона таҳқиқотҳои бешумор ба ноқомии рақобат дар фаъолияти иқтисодӣ, ки марбути истеҳсолоту тичорат мебошанд, дучор гардидааст. Баъзе аз ин масъалаҳо бо хусусиятҳои хосси фаъолияти бонкӣ то ба ҳол бидуни посух ва дар сатҳи нокифоя боқӣ мондааст. Анҷом нашудани масъалаҳои муҳимтарини рақобатро ҳамчун омили асосии бомуваффақонаи ҷараёни истеҳсолот бо ба назар гирифтани ҷараёни навоарӣ дар ҳама соҳа муҳим арзёбӣ намудаанд.

Ҳамин заруратро ба инобат гирифта мувофиқи ақидаи К.Маркс рақобат – ин шакли антогонии мусобиқаи иқтисодӣ ва муборизаи байни соҳибкорон барои шароитҳои беҳтари сармоягузорӣ бо мақсади ба даст овардани фоидаи зиёд мебошад [3]. Илова бар ин, нақши қарз низ дар тавсеа додани истеҳсолот хеле муҳим буда, дар ин замина ташкили муҳити рақобат мумкин як ҷараёни сода бошад.

Дар шароити имрӯзаи Тоҷикистон яке аз унсурҳои асосии низоми иқтисодиёти муосир, рушди бозори хизматрасониҳои бонкӣ дар заминаи ҳамоҳангсозии он бо самтҳои афзалиятноки иқтисодӣ ва ташкили муҳити рақобати солим мебошад, ки он доираи васеи бонку ташкилотҳои қарзӣ вобаста ба пешниҳоди маҳсулотҳои онҳо дар бар мегирад. Пайваста зиёд шудани талабот ба амалиёт ва хизматрасониҳои бонкӣ ва дар баробари он, зарурати кам кардани сатҳи хавфҳои амалиётӣ ва коҳиш додани шумораи амалиётҳои хатарнок ислоҳоти ҷиддиро тақозо менамояд [1, с.198]. Дар бозори хизматрасониҳои бонкӣ тағйироти сохторӣ ва гурӯҳбандии марҳилаҳои рушди он бо дарназардошти сатҳи

талаботи чомеа арзёбии чиддиро тақозо намуда, роҳҳои имконпазири рушди мутақобиларо бо иқтисодиёт тақозо менамояд.

Дар шароити имрӯза мураккаб гардидани чараёнҳои макроиқтисодӣ ва доштани афзалияти бештар дар бозори бонкӣ вобаста ба нишондиҳандаҳои низоми бонкӣ ҳолати рақобатпазирии онҳо таҳлилу баррасии ин масъалаҳо мебошад.

Арзёбии дурусти сатҳи рақобатпазирии низоми бонкӣ ва таъмини устуворӣ ва суботи низоми бонкӣ дар шароити имрӯза мебошад. Дар айни замон, ин тамоюл ва тағйироти раванди ҷаҳонишавӣ ба осебпазир гардидани низоми бонкӣ таъсир расонида, вазъияти бонкҳоро муаммодор намуд. Ҳамин буд, ки сатҳи хавфҳо дар низоми бонкӣ афзоиш ёфта, муаммоҳои бехатарии онҳоро зиёд намуд [5,с.198]. Солҳои охир вобаста ба мушкилоти мавҷудаи бозори хизматрасониҳои бонкӣ дар самти амалиёт тавассути қортҳои пардохтӣ, хизматрасониҳои муосири бонкӣ, амалиётҳои қарзӣ ва монанди инҳо зарурати таҳқиқоти бештарро ба миён овардааст. Қайд кардан бамаврид аст, ки дар давраи иқтисодиёти бозорӣ ва тағйирёбии равандҳо ва муносибатҳои иқтисодии чомеаи имрӯза низоми бонкӣ ҳамчун як низоми таҳаммулпазири фишорҳои иқтисодӣ ва муҳарриқи пешбарандаи рушди иқтисодиёти ҳар як давлат маҳсуб ёфта, ҳамзамон, ба фаъолияти ҳамарӯзаи корхонаву муассисаҳои истеҳсолию ғайриистеҳсолӣ ва ба шахрвандони алоҳида хизматрасонӣ менамояд. Низоми бонкӣ як сохтори марказонидашудаи бахши институтҳои молиявӣ буда ба ҷаёмқунӣ, тақсим ва аз навтақсимкунии сармояи пулӣ машғул мебошад. Вобаста ба ин, механизми асосии назариявии фаъолияти бонкҳоро дар сатҳи чомеа ташаккули дурусти муомилоти пулӣ байни субъектҳои гуногун ва алоҳидаи иқтисодиёт дар заминаи талабот ва имконотҳои мавҷуда ташкил намуда, тавассути бонкҳо пайдарпайии чараёни муносибатҳои пулӣ таъмин карда мешавад.

Бонкҳо ва дигар ташкилотҳои қарзӣ ҳамчун институтҳои миёнарав дар ташкили муносибат байни харидору фурӯшанда ва истеҳсолкунандаю истеъмоқкунанда иштирок намуда бо ин роҳ даромади худро таъмин менамоянд ва талаботи мизочони худро вобаста ба шаклҳои гуногуни амалиёт ва хизматрасонӣ қонеъ мегардонанд. Бонкҳои тичоратӣ дар натиҷаи фаъолияти миёнаравӣ байн субъектҳои гуногуни иқтисодӣ то як андоза маҳдудиятҳои норасоии захираҳои пулиро дар дигар субъектҳо бартараф месозанд. Ҷиҳати дар амал татбиқ намудани равандҳои самараноки сиёсати дастгирии бахши воқеии иқтисодиёт зарурати ташкили муҳити рақобатпазирии бонкиро дар сатҳи зарурӣ тақозо менамояд. Аз ин лиҳоз, ташкили муҳити рақобат дар бозори бонкӣ шароит фароҳам месозад, ки нархи хизматрасониҳои бонкӣ ба таври доимӣ тағйир дода шаванд.

Дар шароити имрӯза зарур аст, ки ҷиҳати такмил ва баланд бардоштани фарогирии молиявии аҳоли дар бозори хизматрасониҳои бонкӣ мафҳумҳои наво, ки механизми фаъолияти соҳаҳои гуногуни иҷтимоию иқтисодиро инъикос менамоянд, истифода шаванд. Бозори хизматрасониҳои бонкӣ дар замони истиқлол фарогир ва таъсиррасон ба тамоми чомеаи имрӯза мебошад. Вобаста ба талаботи чомеа дар шароити мавҷудияти рақобати комил расонидани хизматрасониҳои босифати бонкӣ ба субъектҳои гуногуни иқтисодӣ тавассути институтҳои бонкӣ ҳамчун заминаи инфрасохтори истеҳсол ва пешниҳоди хизматрасонии бонкӣ барои эҳтиёҷоти корхонаҳои истеҳсолӣ яке аз шартҳои асосии рақобатпазирии ташкилотҳои қарзӣ мебошад. Ҳамчунин, баланд бардоштани дараҷа ва сифати зиндагии аҳоли бо фарогирии молиявӣ хизматрасонии корхонаҳои бонкӣ алоқамандӣ дошта, ҷустуҷӯи механизмҳои наво ҳавасмандгардонии ҷалби мизочон яке аз муқаррароти асосии ислоҳоти сатҳи хизматрасониҳои бонкӣ аст. Қайд кардан зарур аст, ки дар шароити имрӯзаи хоҷагидорӣ вобаста ба фаъолияти устувори бонкҳо ташкили муҳити рақобат, ки хосияти умумиқтисодӣ дорад, шартӣ зарурӣ ва асосӣ мебошад. Аз ин лиҳоз, ҷиҳати таъмини стаҳи рақобатпазирӣ, пеш аз ҳама, пардохтпазирии низоми бонкӣ ва доштани фаъолияти устувор дар бозори бонкӣ муҳим мебошад. Бо ифодаи ин гуфтаҳо дар бозори бонкӣ сатҳи пасти рақобатпазирии низоми бонкиро аз дараҷаи дар сатҳи зарурӣ қарор надоштани нишондиҳандаҳои муҳимми бонкӣ ва дараҷаи баланди барҳамхӯрии бонку ташкилотҳои қарзӣ мушоҳида кардан мумкин аст (нигар ҷадвали 1).

Чадвали 1. Сатҳи тағйирёбии нишондиҳандаҳои низоми бонкии Ҷумҳурии Тоҷикистон дар солҳои 2014-2022

Table 1. The level of changes in the indicators of the banking system of the Republic of Tajikistan in 2014-2022

Нишондиҳандаҳо	Солҳо							Тағйирёбӣ нисбати соли (+/-) 2014
	2014	2016	2018	2019	2020	2021	2022	
Шумораи бонкҳо ва ташкилотҳои қарзии ғайрибонкӣ (адад)	138	104	79	75	69	63	64	-53,6%
Дороиҳои маҷмуии ташкилотҳои қарзӣ (млн.сомонӣ)	14,8	21,1	21,2	21,9	26,3	22,5	30,03	102,1%
Уҳдадорӣҳои ташкилотҳои қарзӣ (млн.сомонӣ)	12,	15,6	15,2	15,7	19,1	17,3	23,7	131,7%
Сармоияи маҷмуии тавозуни ташкилотҳои қарзӣ (млн.сомонӣ)	2,3	5,4	5,9	6,2	7,1	5,07	6,2	168,4%

Сарчашма. Ҳисоби муаллифон дар асоси маълумотҳои бюллетени омили бонкӣ солҳои 2014, №12 (233), 2016, №12 (257), 2018, № 12 (281), 2020, №12 (305), 2021 №12 (316), 2022, №12 (329).

Қайд кардан зарур аст, ки дар шароити имрӯзаи хоҷагидорӣ ва зиёд шудани талабот ба амалиёт ва хизматрасониҳои бонкӣ аз низоми бонкӣ талаб менамояд, ки дар сатҳи зарурӣ таъмини нишондиҳандаҳои муҳими бонкиро ба амал оранд. Сатҳи пасти рақобатпазирии низоми бонкиро аз осебпазирии низоми бонкӣ мушоҳида кардан мумкин аст. Аз таҳлили маълумотҳои чадвали 1 бар меояд, ки тағйирёбии нишондиҳандаҳои низоми бонкӣ дар сатҳи нокифоя ва баръакс аз он шаҳодат медиҳад, ки фаъолияти низоми бонкӣ яксон буда дар таркиби он муҳити рақобат кам ба назар мерасад. Илова бар ин, таҳлилҳои чадвали мазкур нишон медиҳанд, ки дар ин марҳала осебпазирӣ бештар ба бонкҳо ва дигар ташкилотҳои қарзӣ рост омада, шумораи онҳо дар як давраи кӯтоҳ бамаротиб коҳиш ёфт. Таҳлилҳо нишон медиҳанд, ки шумораи низоми бонкӣ ва дигар ташкилотҳои қарзии ғайрибонкӣ дар ин давра аз 138 адади соли 2014 дар соли 2022 ба 64 адад расид, ки 53,6% коҳиш ёфт. Ҳамчунин, дар ин давра дороиҳои маҷмуии низоми бонкӣ низ ба маблағи 15176,6 млн сомонӣ ё 131,7% афзоиш ёфтааст. Ҳамзамон, дар ин марҳала низ уҳдадорӣҳои ташкилотҳои қарзӣ ба маблағи 11223,9 ё 131,7% афзоиш ёфтааст. Қайд кардан зарур аст, ки асосан сатҳи пасти рақобатпазирӣ ва баланд гардидани осебпазирии низоми бонкиро дар шароити муосир аз рӯи уҳдадорӣҳои пардохтию пулӣ ба мизочон мушоҳида кардан мумкин аст. Илова бар ин, дар шароити осебпазир гардидани низоми бонкии Ҷумҳурии Тоҷикистон мушкilotҳои зерин нақши асосӣ доштанд;

- доштани захираҳои пулии нокифоя ва сатҳи пасти пардохтпазирӣ дар бозори бонкӣ то солҳои 2014-2018;
- беназардошти ҳисоби дурусти талаботҳои нақдии мизочон ишғол намудани ҳиссаи бозори қарзҳои бонкӣ аз тарафи баъзе аз бонкҳои низоми соз;
- сари вақт иҷро накардани уҳдадорӣҳои пардохтӣ дар ҳолатҳои зарурӣ ба таври пай-дарпай;
- ғйримаксаднок сафарбар намудани захираҳои қарзӣ, ки эҳтимолияти баргаштани онҳо ро душвор менамуд;
- якбора зиёд шудани шахсони тасодуфӣ дар бонкҳо, ки фаъолияти тавақалӣ доштанд ва ғ.

Ҳамзамон, қайд кардан зарур аст, ки дар шароити вусъат ёфтани пардохтҳои электронӣ ва тақвияти ҳисоббаробаркуниҳои ғайринақдӣ, ки пурра ба даст кардани сатҳи ҳавфҳои шизоми бонкӣ нигаронида шудааст, ташкили муҳити рақобат дар бозори хизматрасониҳои вертуалӣ ё бидуни иштироки пули нақд шартӣ зарурист ва аз унсурҳои

асосие, ки низоми бонки Ҷумҳурии Тоҷикистонро осебпазир намуд, ин сатҳи пасти гузариш ба пардохтҳои электронӣ дар заминаи технологияҳои ҳозиразамонӣ пешрафта буд.

Талаботҳои барзиёди нақдии аҳоли ва дигар субъектҳои иқтисод, инчунин хавфҳои баланди бонкию сатҳи пасти рақобатпазирии бонкҳо боиси он мегардад, ки таъмини суботи низоми бонкӣ кам гардад. Аз ин лиҳоз, яке аз бахшҳои афзалиятноки амалкарди рақобатпазирӣ ин гузаштан ба амалиётҳои бидуни маблағ ва технологияҳои ҳозиразамон мебошад. Баъд аз соли 2018 бинобар аз байн рафтани қисми зиёди бонку ташкилотҳои қарзии ғайрибонкӣ тақвияти ҳисоббаробаркуниҳо ва пардохтҳои электронӣ бештар гардид (диаграммаи 1).

Диаграммаи 1. Амалиётҳо бо истифодаи воситаҳои электронии пардохтӣ ва ҳиссаи пардохтҳои ғайринақдӣ дар солҳои 2018-2023

Diagram 1. Transactions using electronic means of payment and the share of non-cash payments in 2018-2023

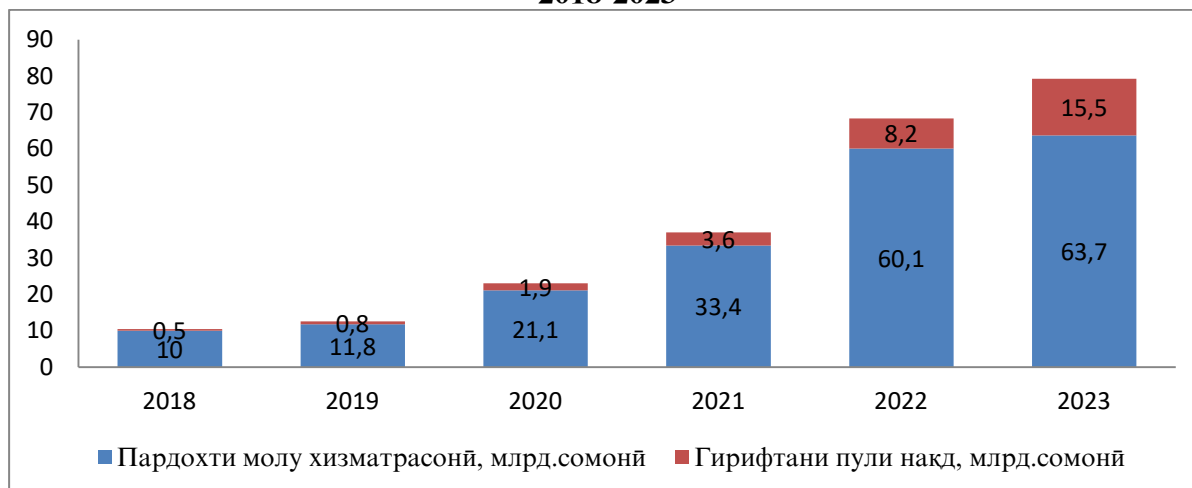

Сарчашма: Дар асоси маълумотҳои сомонии электронии <https://www.nbt.tj> тартиб дода шудааст.

Ҷиҳати самаранок пеш бурдани сиёсати пулию қарзӣ, рушди ҳисоббаробаркуниҳои ғайринақдӣ ва дигар воситаҳои молиявӣ, инчунин барои таъмини сатҳи муътадили нархҳои дохилӣ ва устувории қурби пули миллӣ нигоҳ доштани қобилияти пардохтпазирии ташкилотҳои қарзӣ, баланд бардоштани эътимоди аҳоли ба низоми бонкӣ ва таъмини фаъолияти босуботи бехатарии низоми пардохтӣ дар шароити имрӯза аз густариши воситаҳои электронии пардохтӣ вобаста мебошад. Дар Ҷумҳурии Тоҷикистон заминаҳои густариши воситаҳои пардохтӣ дар низоми бонкӣ баъд аз соли 2018 оғоз гардида, он сол аз сол дар ҳоли зиёдшавӣ қарор дорад.

Гирифтани пули нақд аз банкоматҳо дар баробари афзоиши ҳаҷми пули дармуомилотбуда зиёд гардида, он аз 0,5 млн. сомони соли 2018 ба 15,5 млрд. сомонӣ дар соли 2023 баробар гардидааст, ки коҳиши ин масъала тақвияти баъзе паҳлуҳои инфрасохтори электронии пардохтро тақозо менамояд. Аз маълумотҳои диаграммаи мазкур бар меояд, ки пардохти молу хизматрасонӣ дар соли 2018 10 млрд.сомониро ташкил намуда бошад, пас ин нишондиҳанда дар соли 2023 ба 63,7 млрд.сомонӣ баробар гардидааст, ки дар муқоиса ба соли 2018 5,3 маротиба афзоиш ёфтааст, ки ин ба вусъати бевоситаи ҳисоббаробаркуниҳои ғайринақдӣ дар маҷмуи умумии ҳисоббаробаркуниҳо мусоидат менамояд. Қайд кардан зарур аст, ки дар шароити имрӯзаи иқтисодӣ Ҷумҳурии Тоҷикистон, рақобат дар ду самти асосӣ ба таври зарурӣ бояд ташкил карда шавад:

1. Рақобат дар сатҳи нархи хизматрасониҳои бонкӣ, ки он доираи васеи амалиёт, маҳсулот ва хизматрасониҳои бонкиро дар бар мегирад;
2. Рақобат дар сатҳи ворид намудани техника ва технологияҳои ҳозиразамони ҳисоббаробаркуниӣ ва пардохтӣ дар шароити балан гардидани хизматрасониҳои фарохмаҷро.

Дар шароити имрӯзаи иқтисоди бозорӣ пешрафти мунтазами соҳаҳои гуногун, ки аз рақобат ва бартариятҳои байниҷаҳонӣ иборат мебошад, дар бонкҳо нишон медиҳад, ки

вобаста ба бартарият ва афзалиятҳо муҳити рақобат кам ба назар мерасад. Вобаста ба ин, ба андешаи мо зарур аст, ки барои фаъолгардонии бахши бонкӣ бо роҳи таъмини фаъолияти самараноки онҳо дар дараҷаи аввал барои ҷалиби мизочон рақобат дар сатҳи нархи хизматрасониҳои бонкӣ ва дар марҳилаи дуюм, рақобат дар сатҳи ворид намудани техника ва технологияҳои ҳозиразамони ҳисоббаробаркунӣ ва пардохтӣ ба роҳ монда шавад, ки дар айни замон асоси рушди минбаъдаи бонкҳо ташкил медиҳад.

Қайд кардан зарур аст, ки дар рушди низоми ҳисоббаробаркуниҳои ғайринақдӣ ва пардохтҳои электронӣ агар аз як тараф, тавачҷуҳи ҳукумати кишвар ба ин масъала зиёд гардида бошад, аз тарафи дигар, рақобати бонкӣ дар ин замина боиси зиёдшавии ҳиссаи ҳисоббаробаркуниҳо дар маҷмуи умумии ҳисоббаробаркуниҳо мебошад (нигар диаграммаи 2).

Диаграммаи 2. Динамикаи тағйирёбии ҳисоббаробаркуниҳои ғайринақдӣ дар маҷмуи ҳисоббаробаркуниҳо дар солҳои 2018-2023

Diagram 2. The dynamics of changes in non-cash settlements in the set of settlements in 2018-2023

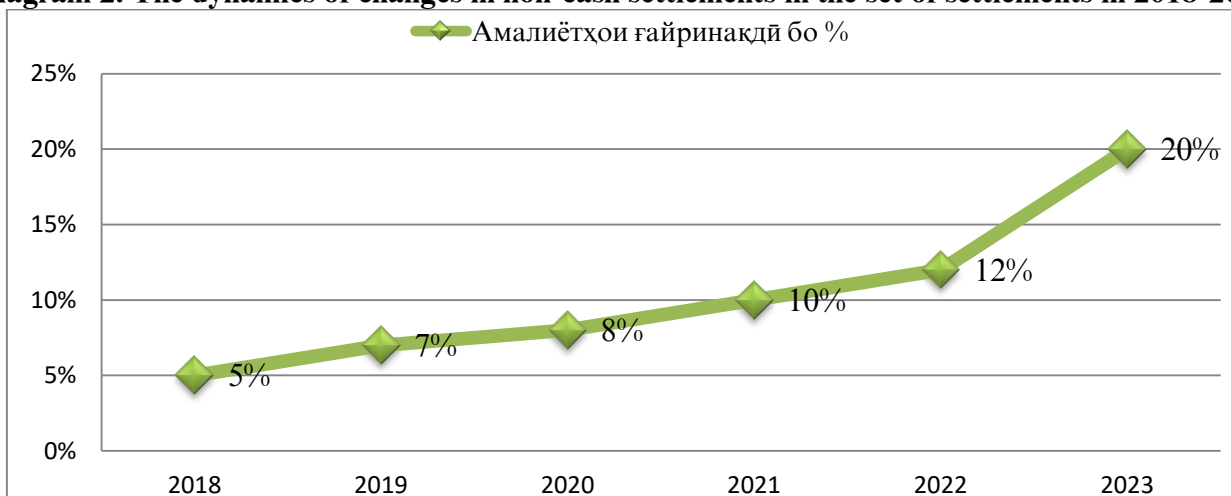

Сарчашма: Дар асоси маълумотҳои солонаи электронии <https://www.nbt.tj> тартиб дода шудааст.

Тақвияти ҳисоббаробаркуниҳои ғайринақдӣ меҳвари дигари пардохтҳои электронӣ ва дараҷаи рақобатпазирии низоми бонкӣ дар доираи сари вақт иҷро кардани уҳдадориҳои пардохтии низоми бонкӣ маҳсуб меёбад. Аз ин лиҳоз, ташкили муҳити рақобат дар сатҳи пардохтҳои ғайринақдӣ омили асосии сатҳи дурусти рақобатпазирӣ маҳсуб ёфта, ба ин масъала аҳамият додан ба манфиати бонкҳо мебошад. Аз таҳлили маълумотҳои диаграммаи мазкур бар меояд, ки ҳиссаи пардохтҳои ғайринақдӣ дар маҷмуи умумии ҳисоббаробаркуниҳо агар дар соли 2018 5%-ро ташкил намуда бошад, пас ин нишондиҳанда дар соли 2023 ба 20% баробар гардидааст, ки дар муқоиса ба соли 2018 ба ҳисоби фоиз 15% ва ба ҳисоби тағйирёбӣ 150% зиёд гардидааст, ки ин имконияти баланд кардани сатҳи пардохтпазирии низоми бонкӣ ва кам дидани осебпазирии онҳо ро ифода менамояд.

Таҳлилу ва мушоҳидаҳои нишон медиҳанд, ки имрӯз аксар бонку ташкилотҳои қарзӣ дар байни ҷомеаи кортҳои бонкӣ худро ба таври ройгон ба мизочон пешниҳод менамоянд, ки ин амал дар тақвияти пардохтҳои минбаъдаи электронӣ ва шадид кардани рақобати бонкӣ мусоидат менамояд ва идомаи ин чараён шартҳои асосии муваффақиятҳои рақобатпазирӣ маҳсуб меёбанд.

Хулоса, баҳодиҳии сатҳи рақобатпазирӣ дар низоми бонкӣ метавонад хусусиятҳои умумӣ ва таркибӣ дошта бошад. Айни замон дар аксар ҳолат баҳодиҳии рақобатпазирӣ дар сатҳи умумӣ баҳо дода мешавад. Вобаста ба таҳлилҳои анҷомгардида, вобаста ба ташкили муҳити рақобат ва рақамикунонии фаъолияти бонкҳо дар саатҳои зарурӣ андешидани чораҳои зерин мувофиқи мақсад мебошад:

1. Фароҳам овардани шароити рақобат вобаст ба нишондиҳандаҳои низоми бонкӣ ва нархи хизматрасониҳои онҳо дар сатҳи бозори бонкӣ вобаста ба талаботҳои замони муосир.

2. Ташкили инфрасохтори зарурӣ ҷиҳати тақвияти парохтҳои электронӣ ва рақамикунонии амалимётҳо дар тамоми минтақаҳои кишвар аз тарафи тамоми бонку ташкилоти қарзӣ.

3. Ба таври доимӣ маҳдуд кардани талаботҳои нақдӣ ва ба ҷои он ташкили муҳити хизматрасонӣ ва ҳисоббаробаркунонии ғайринақдӣ дар сатҳи ҷомеа.

4. Бо роҳу воситаҳои гуногун ба даст овардани эътимодӣ аҳоли ва аз тарафи бонкҳо истифодаи усулҳои муассири ҳавасмандгардонӣ.

5. Пурзӯр кардани иқтисодии захиравии бонкҳо аз ҳисоби сарчашмаҳои арзони пулӣ ва дар ин замина дастгирии бахши воқеии иқтисодиёт дар муҳити рақобат ва ғ.

6. Ҷораҳои ғайридолларикунонии низоми қарзӣ ва қабули амонату пасандозҳо мумкин аст то як андоза ба мушкilotи ҷойдошта мусоидат намояд [5,с.78].

Новобаста аз ҷаҳол будани низоми бонкӣ дар пешрафти иқтисодиёт, ки он ба таври доимӣ дар зери фишорҳои ҷаҳонишавӣ қарор дорад, рушди иқтисодиёти кишвар аз идомаи дастгирии низоми бонкӣ, бисёр вобаста мебошад.

Новобаста аз он ки дар пайгирии рушди иқтисодиёт сатҳи рақобатпазирии низоми бонкӣ бисёр зарур мебошад, дар доираи таҳлилҳои анҷомшуда ва гирифтани пеши роҳи таъсири осебпазирӣ дар сатҳи низоми бонкӣ як қатор мушкilotҳо ҷой дорад ва ин масъала бисёр зарурӣ мебошад. Зеро осебпазирӣ бо рақобатпазирӣ алоқамандии зич дошта, онҳо ба якдигар таъсири мутақобила доранд. Ба ин хотир, ҷиҳати ҳалли масъалаи мазкур андешидани ҷораҳои зерин мувофиқи мақсад мебошад:

➤ дар сатҳи зарурӣ ва лозима баланд бардоштани пардохтпазирии низоми бонкӣ бо роҳи ба даст овардани эътимоди истифодабарандагони амалиёт ва хизматрасониҳои бонкӣ дар бозори бонкӣ;

➤ таъмини саривақтии талаботҳои пулӣ ва иҷрои одитарин уҳдадорихое, ки ба боварӣ ва эътимоди мизочон ва аҳоли заминагузор мебошад;

➤ дар доираи имкониятҳои макроиқтисодии кишвар аз тарафи бонки марказӣ баланд бардоштани меъёри сармояи оинномавӣ барои ташкилотҳои амонатии қарзии хурд, ташкилотҳои қарзии хурд ва фондҳои қарзии хурд ба андозаи 3 баробар зиёд аз меъёри ҷорӣ, ки айни замон ин ташкилотҳо амал менамоянд;

➤ дар заминаи мувофиқа муттаҳид кардани як қатор ташкилотҳои қарзие, ки захираҳои пулиро қарзии нокифоя доранд;

➤ аз рӯи омилҳои таъсиррасон маҳдуд кардани ҷаҳолияти ташкилотҳои қарзии ғайрибонкӣ, ки ҷаҳолияти заиф доранд ва ин метавонад муҳити ҷаҳолияти бонкҳоро коста гардонад.

Муқарриз: н.и.и., дотсени ДМТ - Ғаюров Ғ.

АДАБИЁТ

1. Бюллетени омили бонкӣ. Интишори охири. – 2021. -№12(316); 2022, -№12(329).
2. Деньги, банковское дело и денежно-кредитная политика / Э.Дж. Долан [и др.]; пер. с англ. В. Лукашевича и др.; под общ.ред. В. Лукашевича. -М., 1996. -448 с.
3. Карль Маркс. Капитал. Том третий / К.Маркс. –М.: Издательство политической литературы, 1978.
4. Махшулов С.Д. Банковские кредиты как важный источник финансовых ресурсов для производства сельскохозяйственной продукции / С.Д. Махшулов, Б.Б. Ходжаев, К.С. Сафаров // Вестник Таджикского национального университета. Серия социально-экономических и общественных наук. - 2018. -№11. -С.5.
5. Махшулов С.Ҷ. Таъмини беҳатарии низоми қарзидиҳӣ дар шароити муосир / С.Ҷ. Махшулов, И.Қ. Ҷумаев // Паёми молия ва иқтисод. - 2022. -№4-2(34). -С.78.
6. Махшулов С.Ҷ. Хатари қарзӣ ва оқибатҳои иқтисодии он / С.Ҷ. Махшулов, Қ.С. Сафаров, Г.М. Шарифзода // Паёми молия ва иқтисод. - 2022. -№4-1(33). -С.198.
7. Хикматов У.С. Необходимость и значение кредитного бюро в сокращении рисков микрофинансирования / У.С. Хикматов, М.С. Хикматов // Вестник Кыргызско-Российского (славянского) университета. - 2013. -Т. 13. -№2. -С.22-25.
8. Хикматов У.С. Необходимость повышения финансовой грамотности населения (теоретический аспект) / У.С. Хикматов, М.Т. Койчуева // Вестник Кыргызско-Российского (славянского) университета. - 2015. -Т. 15. -№8. -С.174-178.
9. [Манбаи электронӣ]. URL: <https://www.nbt.tj> (санаи муроҷиат 23.02.2023)

МАСЪАЛАҲОИ ТАЪМИНИ РАҚОБАТПАЗИРИИ НИЗОМИ БОНКӢ ДАР ШАРОИТИ МУОСИР

Муаллифон ба яке аз масъалаҳои асосӣ, ки дар шароити имрӯзаи хоҷагидароӣ барои тамоми бахшҳои иқтисодӣ муҳим ва зарурӣ мебошад, аҳаммияти зарурӣ дода, масъалаҳои рақобатпазирӣ дар сатҳи низоми

бонкӣ баррасӣ намудаанд. Зеро таҷриба нишон медиҳад, ки яке аз омилҳои асосии рушди устувори низоми бонкӣ дар шароити имрӯз, ин ташкили муҳити рақобатпазирӣ бо пешниҳоди афзалиятҳои амалиёт ва хизматрасониҳои гуногун иборат мебошад. Аз ин лиҳоз, дар ҳама шароит ташкили муҳити рақобат дар сатҳи низоми бонкӣ бояд аввалиндараҷа бошад. Таъмини муҳити рақобат дар заминаи фановариҳои замони муосир ҳамчун механизми зарурии баланд бардоштани самаранокии фаъолияти бонкҳо маҳсуб меёбад, ки он ҷанбаи дигари муҳтавои мақолаи мазкур мебошад. Баланд бардоштани сатҳи рақобатпазирӣ низоми бонкӣ дар шароити имрӯза хусусияти инноватсионӣ дошта, дар он бояд истифодаи технологияҳои муосири ҳозиразамон мавқеи асосӣ дошта бошад. Вобаста ба ин зарурат, мо ҷанбаҳои ибтидоӣ ва муосири сатҳи рақобатпазирӣ бо нишондиҳандаҳои мавриди таҳлил ва баррасӣ қарор додем.

Калидвожаҳо: рақобатпазирӣ, низоми бонкӣ, сиёсати иқтисодӣ, таъмини устуворӣ, суботи низоми бонкӣ, бозори хизматрасонӣ, амалиётҳои бонкӣ, иқтидори иқтисодӣ.

ПРОБЛЕМЫ ОБЕСПЕЧЕНИЯ КОНКУРЕНТОСПОСОБНОСТИ БАНКОВСКОЙ СИСТЕМЫ В СОВРЕМЕННЫХ УСЛОВИЯХ

Авторы уделили должное внимание одному из основных вопросов, который важен и необходим для всех отраслей экономики в современных экономических условиях, и обсудили вопросы конкурентоспособности на уровне банковской системы. Потому что опыт показывает, что одним из главных факторов стабильного развития банковской системы в современных условиях является создание конкурентной среды с преимуществами различных операций и услуг. С этой точки зрения, при любых обстоятельствах создание конкурентной среды на уровне банковской системы должно быть первоочередной задачей. Обеспечение конкурентной среды на основе современных технологий рассматривается как необходимый механизм повышения эффективности деятельности банков, что также отражено в данной статье. Повышение уровня конкурентоспособности банковской системы в современных условиях носит инновационный характер, и использование современных технологий должно стать основным направлением деятельности. Исходя из этой необходимости в статье проанализированы оригинальные и современные аспекты и уровни конкурентоспособности в зависимости от индикаторов.

Ключевые слова: конкурентоспособность, банковская система, экономическая политика, обеспечение стабильности, устойчивость банковской системы, рыночные услуги, банковские операции, экономический потенциал.

PROBLEMS OF ENSURING COMPETITIVENESS OF THE BANKING SYSTEM IN MODERN CONDITIONS

The authors paid due attention to one of the main issues, which is important and necessary for all sectors of the economy in modern economic conditions, and discussed issues of competitiveness at the level of the banking system. Because experience shows that one of the main factors for the stable development of the banking system in modern conditions is the creation of a competitive environment with the advantages of various operations and services. From this point of view, under any circumstances, creating a competitive environment at the level of the banking system should be a top priority. Ensuring a competitive environment based on modern technologies is considered as a necessary mechanism for increasing the efficiency of banks, which is another aspect of the content of this article. Increasing the level of competitiveness of the banking system in modern conditions is innovative in nature, and the use of modern technologies should become the main focus of activity. Based on this need, we analyzed and discussed the original and modern aspects of the level of competitiveness depending on, according to indicators.

Keywords: competitiveness, situation, policy, environment, relationships, market, service, bank, operation, power, risk, system, trend, economy, modernity.

Маълумот дар бораи муаллифон: *Чураева Наргис* - Донишгоҳи давлатии молия ва иқтисоди Тоҷикистон, ассистенти кафедраи иқтисод ва идора. **Суроға:** 734025, ш. Душанбе, Ҷумҳурии Тоҷикистон, кӯчаи Нахимов, 64/14. Телефон: **101-86-86-10**. E-mail: **hargis.juraeva@mail.ru**

Ҷиҳанова Зебуниссо Абдурахмоновна – Донишгоҳи давлатии молия ва иқтисоди Тоҷикистон, унвонҷӯи кафедраи фаъолияти бонкии. **Суроға:** 734025, ш. Душанбе, Ҷумҳурии Тоҷикистон, кӯчаи Нахимов, 64/14. Телефон: **905-07-06-97**. E-mail: **zebo.chikhonova@bk.ru**

Сведения об авторах: *Джураева Наргис* - Таджикский государственный финансово-экономический университет, ассистент кафедры экономики и управления. **Адрес:** 734025, г. Душанбе, Республика Таджикистан, улица Нахимова, 64/14. Телефон: **101868610**. E-mail: **hargis.juraeva@mail.ru**

Джиханова Зебуниссо Абдурахмоновна – Таджикский государственный финансово-экономический университет, соискатель кафедры банковской деятельности. **Адрес:** 734025, г. Душанбе, Республика Таджикистан, улица Нахимова, 64/14. Телефон: **905-07-06-97**. E-mail: **zebo.chikhonova@bk.ru**

Information about the authors: *Dzhuraeva Nargis* - Tajik State University of Finance and Economics, Assistant of the Department of Economics and Management. **Address:** 734025, Dushanbe, Republic of Tajikistan, Nakhimov Street, 64/14. Phone: **101868610**. E-mail: **hargis.juraeva@mail.ru**

Dzhikhanova Zebunisso Abdurakhmonovna - Tajik State University of Finance and Economics, applicant of the Department of Banking. **Address:** 734025, Dushanbe, Republic of Tajikistan, Nakhimov Street, 64/14. Phone: **905-07-06-97**. E-mail: **zebo.chikhonova@bk.ru**

**ТАМОҶОЛИ ТАҒЙИРЁБИИ САРМОЯГУЗОРИИ ХОРИҶӢ БА ИҚТИСОДИЁТИ
ҶУМҲУРИИ ТОҶИКИСТОН**

Хидиралиев Р.З., Имомов М.Қ., Рустамов Р.У.
Донишгоҳи байналмилалӣ сайёҳӣ ва соҳибкорӣ Тоҷикистон

Дар шароити имрӯза сармоягузорӣ ва ҷалби сармоягузoron яке аз масъалаҳои муҳим ва баҳсталаб ба ҳисоб мераванд. Бо ин мақсад дар ҷалби сармоягузoron дар тамоми давлатҳо имкониятҳои хуб барои сармоягузoron пешниҳод гардидааст. Дар давлатҳои рушдкарда барои ҷалби сармоягузoron бозорҳои молиявӣ ташкил карда шудааст, ки онҳо дар он бозорҳо иштирок намуда, сармоягузориҳоро дар корхонаҳои ин ё он давлат равона намуда, фоидаи зиёдро ба даст оварда истодаанд.

Дар шароити муосир бозори молиявӣ, ки дар тақсими маблағҳо байни субъектҳои муносибатҳои иқтисодӣ ва низомии бозорӣ миёнарав мебошад, иштирокчиҳои асосӣ дар ҷалби сармоягузориҳо ба сектори воқеии иқтисодӣ мегардад. Дар баробари ин, дар бозори молиявӣ ширкат метавонад захираҳои сармоягузориҳо танҳо дар ҳамон шароите пайдо кунад, ки дар айни замон аксари муомилоти молиявӣ тибқи онҳо анҷом дода мешавад ва танҳо аз ҳамон манбаъҳо, ки маҳдудиятҳои мавҷудай сармоягузориҳои корхонаро қонеъ мекунад [3,с.45].

Сармоягузорӣ унсурест, ки фаъолияти пурсамари системаи молиявӣ-қарзии иқтисодӣ миллиро таъмин менамояд. Фаҳмидани он, ки сармоягузорӣ на хароҷот, балки гузаштани маблағ барои ба даст овардани фоида ва бехтар намудани вазъи молиявии кишвар дар оянда мебошад, хело муҳим аст. Истифодаи сармоягузориҳо тавассути татбиқи лоиҳаҳои сармоягузорӣ, ки ноил шудан ба ҳадафҳои стратегии ҳам давлат ва ҳам корхона нигаронида шудаанд, амалӣ карда мешавад.

Мушкилоти ҷалби сармоя дар Ҷумҳурии Тоҷикистон ҳам барои мақомот ва ҳам барои тижорат ҳамеша як масъалаи калидӣ будааст. Дар замони зарбаҳои иқтисодӣ ва дар давраи пас аз бӯҳронӣ ҳалли ин мушкилот боз ҳам тезу тундтар мегардад.

Марҳилаи муҳимтарини рушд ва фаъолияти бомуваффақияти фаъолияти сармоягузорӣ муносиб кардани манбаъҳои маблағгузориҳои сармоягузорӣ мебошад. Айни замон ба масъалаҳои шарикӣ давлат ва бахши хусусӣ дар доираи лоиҳаҳои сармоягузорӣ ва дурнамои имконпазири рушди шаклҳои ҳамкории давлат ва бахши хусусӣ дар соҳаи сармоягузорӣ, аз ҷумла гузаштҳо тавачҷуҳи зиёд зоҳир карда мешавад.

Сарфи назар аз таҳқиқотҳои бисёртарафае, ки олимони таҷрибаомӯзон дар соҳаи таҳқиқот ва имкони ҷалби манбаъҳои нави сармоягузорӣ, истифодаи усулҳои аз ҷиҳати иқтисодӣ самараноктар, ҷалби захираҳои сармоягузорӣ бо мақсади асоснокии молиявии лоиҳа ба кор бурдаанд, боз бисёр мушкилотҳои соҳавӣ вучуд дорад ва аксари саволҳои ин соҳа ҷавоби таъҷилиро талаб мекунад.

Дар ҳолати пастшавии нақшаи истехсолоти миллии ва ба маҳсулоти воридоти гузаштани ҳаҷми қалони бозори дохилӣ вобастагии иқтисоди мамлакатро бо давлатҳои ҷаҳон зиёд мегардонад. Барои баромад аз ин марҳилаи мазкур, бояд омилҳои таъсиррасон дар ҷалби сармоягузориҳои хориҷӣ баргараф карда шаванд [9,с.24].

Омилҳои мазкур ба ҷалби сармоягузорони хориҷӣ ва фазои сармоягузориҳои мамлакат таъсири манфӣ мерасонанд. Аз ин хотир, барои баргараф намудани омилҳои мазкур имрӯзҳо Ҳукумати Ҷумҳурии Тоҷикистон дар тамоми соҳаҳои иқтисодӣ барои ҷалби намудани сармоягузорони хориҷӣ имтёзҳои зиёд ҷорӣ намудааст, ки ҳамаи сармоягузoron метавонанд аз он имтиёзҳои додасуда истифода баранд.

Ба ғайр аз омилҳои мазкур, ки иқтисодӣ имрӯзай Ҷумҳурии Тоҷикистонро нишон медиҳанд, масъалаи баланд бардоштани рақобатпазирии байналхалқии ширкатҳои ватанӣ мақоми хоссаро касб мекунад. Барои аз байн бурдани омилҳои таъсиррасон дар ҷалби сармоягузориҳои хориҷӣ аз ҷониби давлат бисёр муаммоҳо аз байн бурда шуда истодааст.

Дар шароити ҷаҳонишавии бозори иқтисодӣ, барои ин на танҳо азнавсозии техникаи таҷҳизотҳо, ки бе он рушди сифатии истехсолот ғайриимкон аст, балки сафарбаркунии захираҳои молиявии дохилӣ ва хусусан, захираҳои молиявии беруна зарур мебошанд, ки

ин ба иштироки мамлакат дар равандҳои байнидавлатии сармоягузориҳои хориҷӣ алоқаманд аст. Аз тарафи дигар, раванди мутобиқшавӣ ба тадбирҳои маҳдудкунандаи хусусияти иқтисодидошта аз корхонаҳои муосири Тоҷикистон васеъшавӣ ва амиқгардонии алоқаҳои дутарафоро тақозо менамояд, ки он дар навбати худ ширкатҳоро водор месозад, ки ҷустуҷӯи имкониятҳои иловагии баланд бардоштани хоҷагидориро амалӣ намоянд.

Расми 1. Омилҳои таъсиррасон ба ҷалби сармоягузорҳо
Figure 1. Factors influencing the attraction of investors

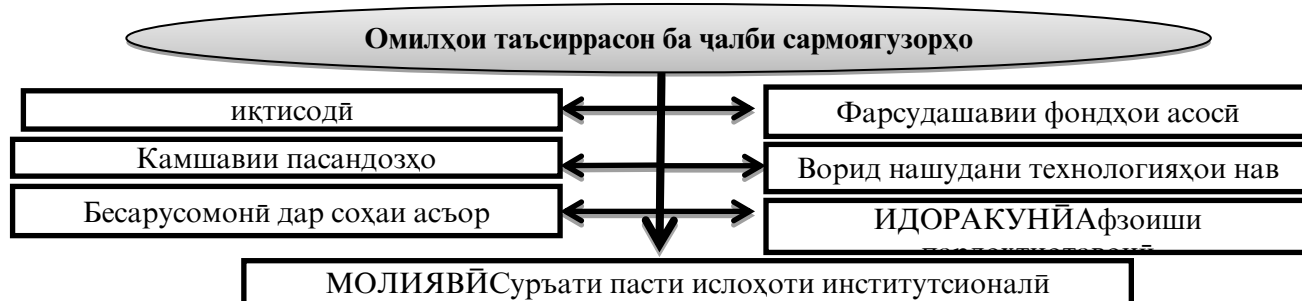

Таҳияи муаллифон

Вобаста ба ин, дар Ҷумҳурии Тоҷикистон бо якчанд монеаву мушкилотҳо дучор меояд ва барои пешгирӣ ва бартараф намудани ин, пеш аз ҳама, фароҳам овардани шароит барои сармоягузориҳои хориҷӣ хело зарур аст. Таҷрибаи аксари давлатҳо нишон медиҳад, ки ба тӯфайли истифода аз сармояи хориҷӣ аз бухрони шадиди иҷтимоӣ ва иқтисодӣ баромадаанд. Ногӯфта намонад, ки дар шароити имрӯзаи ҷумҳурии мо, касри бучет ва муфлисшавии шумораи зиёди корхонаҳои саноату кишоварзӣ ба назар мерасад [5, с.96]. Маҳз ҳамин омилро ба назар гирифта, зарурати ҷалбнамоии сармоягузориҳои хориҷӣ пеш омадааст. Ҷалби сармоягузориҳои хориҷӣ, пеш аз ҳама, бо мақсади азнавсозӣ ва таҷдиди корхонаҳо, муҳайё намудани ҷойҳои корӣ, рақобатпазир намудани он дар бозори дохил ва хориҷа ба роҳ монда мешавад. Барои ҳамин, ҷалбнамоии васеи сармояи хориҷӣ яке аз масъалаҳои умумӣ дар сиёсати иқтисоди хориҷии кишварамон ба ҳисоб меравад.

Сармоягузориҳои хориҷӣ ифодакунандаи ҳамон маблағи сармоя мебошад, ки аз ҷониби сармоягузориҳои хориҷӣ мувофиқи мақсаду муҳлати муайян барои объектҳои моддӣ ғайримоддӣ бо тамоми шаклҳои он ва ба хотири ба даст овардани фоида (даромад), афзоиши маҷмуи маҳсулот, фуруш, захираҳои молиявӣ ва дарёфти самараҳои дигар, ки на ҳамеша ба манфиати иқтисодӣ вобаста мебошанд, ҷудо карда мешаванд.

Ба сармоягузориҳои портфелӣ (ба истиснои вомбаргҳои давлатӣ) ҳаҷми ниҳоят хурд хос аст, ки мустақиман ба дараҷаи ғайрикофӣ инкишофи бозори фонд, номукамалии механизми суғуртаи хавфҳо ва ғайришаффоф будани сохторҳои интишордиҳандаи коғазҳои қиматнок вобаста мебошад.

Аз маълумотҳои дар ҷадвали 1 овардашуда бар меояд, ки дар таркиби сармоягузориҳои хориҷӣ бештар суръати афзоиши сармоягузориҳои мустақими хориҷӣ ба назар мерасад. Ҳолати афзоиши сармоягузориҳои мустақими хориҷиро дар солиҳои 2007-2015 таҳлил намоем, дар соли 2007 - 388,4 млн доллар ва 2015 - 470,9 млн долларро ташкил медиҳад [13, с.4]. Дар соли 2015 - 82,5 мил доллар бо фоиз 21,2% нисбати соли 2007 сармоягузориҳои мустақими хориҷӣ ба иқтисодиёти Ҷумҳурии Тоҷикистон зиёд ворид гардидааст.

Агар соли 2007-2021-ро таҳлил намоем, дар соли 2007 ҳаҷми сармоягузориҳои мустақими хориҷӣ 388,4 млн доллар ва дар соли 2021 ҳаҷми сармоягузориҳои мустақими хориҷӣ 342,2 млн долларро ташкил медиҳад, ки дар соли 2021 нисбат ба соли 2007 - 46,2 млн доллар бо фоиз 13,5% сармоягузориҳои мустақими хориҷӣ ба иқтисодиёти Ҷумҳурии Тоҷикистон кам ворид гардидааст.

Қайд кардан бамаврид аст, ки сармоягузориҳои мустақими хориҷӣ ба иқтисодиёт аз мавқеи инкишофи иқтисодӣ содиротию истеҳсоли он ва таъмини аҳоли бо ҷойи кори доимӣ таъсири хуб мерасонад. Аз ин лиҳоз, ҷалби сармоягузориҳои мустақими хориҷӣ барои иқтисодиёт яке аз омилҳои пураҳаммият ба ҳисоб гирифта мешаванд.

Чадвали 1. Таҳлили аналитикии ҳаҷми шаклҳои сармоягузори хориҷӣ ба Ҷумҳурии Тоҷикистон дар солҳои 2007-2021
Table 1. Analytical analysis of the volume of foreign investment in the Republic of Tajikistan in 2007-2021

солҳо	Ҷалби сармоя			Ҳамагӣ млн. доллари амрикоӣ
	Мустақим	Дигар намуди сармоягузорӣ	Сармоягузори портфелӣ	
2007	388,4	472,2		860,6
2008	425,7	563,6		989,3
2009	89,4	293,8		383,2
2010	238,9	228,2		467,1
2011	161,4	164,0	0,1	325,5
2012	391,3	355,0	0,1	746,4
2013	341,1	670,6	0,2	1011,9
2014	377,4	530,4	1,4	909,2
2015	470,9	506,9	0,0	977,8
2016	434,2	408,4	0,1	842,7
2017	354,5	245,9	500,0	1100,4
2018	326,8	317,7		644,5
2019	345,9	261,1	0,1	607,1
2020	162,5	265,9		428,4
2021	342,2	376,0	0,1	718,3
Ҳамагӣ	4850,6	5659,7	502,1	11012,4

Сарчашма: Ҳисоботи Кумитаи давлатии сармоягузорӣ ва идораи амволи давлатии Ҷумҳурии Тоҷикистон. – Душанбе, 2021.

Дар бораи дигар намуди сармоягузориҳо агар ҳарф занем, ба он дохил мешаванд қарзҳои тиҷоратӣ ва қарзҳои дигар, яъне аз маблағҳои кӯтоҳмуддат иборат буда, бо мақсади ба даст овардани фоида истифода мешаванд. Ин намуди сармоягузориҳо ҳам зиёд гарданд, боиси пешрафти иқтисодии Ҷумҳурии Тоҷикистон мегардад.

Динамикаи сармоягузориҳои хориҷӣ дар иқтисоди Ҷумҳурии Тоҷикистон дар давоми ду даҳсолаи охир тамоюли намоёни болоравӣ нишон медиҳад. Аз рӯи суръати афзоиш дар айни ҳол СМХ бартарӣ доранд ва болоравии ҳиссаи онҳо дар арзиши сармоягузориҳои андӯхташуда ба назар мерасанд. Вазни қисми сармоягузориҳои қарзӣ, гарчанде поён рафта бошад ҳам, то ҳол хеле назаррас боқӣ мемонад.

Дар асоси маълумотҳои Агентии омили назди Президенти Ҷумҳурии Тоҷикистон ва Кумитаи давлатии сармоягузорӣ ва идораи амволи давлатии Ҷумҳурии Тоҷикистон маълум гардид, ки воридоти умумии сармоягузориҳои хориҷӣ дар соли 2021 718,3 млн доллари амрикоиро ташкил додааст, ки аз он 342,2 млн доллари амрикоӣ сармояҳои мустақим, 0,1 млн доллари амрикоӣ сармояҳои портфелӣ ва 376,0 млн доллари амрикоӣ дигар намуди сармояҳо мебошанд.

Дар асоси диаграмма таҳлил намоем соли 2021 нисбат ба ҳамин давраи соли 2020 воридоти сармояҳои мустақими хориҷӣ ба маблағи 179,7 млн доллари амрикоӣ ё 110,6% ва дигар намуди сармояҳо ба маблағи 110,6 млн доллари амрикоӣ ё 41,7% зиёд шудааст.

Вобаста ба ҳаҷми воридоти сармоягузориҳо ҳамасола таҳлил намоем, бештари сармоягузориҳо сармоягузориҳои мустақими хориҷӣ ба назар мерасанд. Асоси зиёд воридшавии сармоягузориҳои мустақими хориҷӣ нисбат ба сармоягузориҳои портфелӣ ин аст, ки дар он сармоягузориҳои хориҷӣ ҳукуки назорат ба объектҳои сармоягузоришавандаро доро мебошад.

Агар ҳаҷми сармоягузориҳоро дар асоси воридшавӣ ба иқтисодии Ҷумҳурии Тоҷикистон таҳлил намоем, бештар аз ҳисоби сармоягузориҳои мустақими хориҷӣ мебошад. Имрӯзҳо тамоми сармоягузориҳои хориҷӣ ҳаракат мекунад дар давлате сармоягузориҳои мустақимро ба роҳ монанд, ки дар он давлат суботи амниятӣ пойдор бошад, фоидаи зиёд ба даст оранд ва раванди фаъолияти молиявии корхонаро идора

намуда, фаъолияти онро ба танзим дароранд. Аз ин хотир, ҳар як сармоягузор дар шароити имрӯза кӯшиш менамояд, ки бештар сармоягузориҳои мустақими хориҷиро ба роҳ монанд.

Диаграммаи 1. Ҷалби ҳаҷми сармояи хориҷӣ дар солҳои 2020-2021
Diagram 1. Attraction of foreign capital in 2020-2021

млн. доллар



Сарчашма: Ҳисоботи Кумитаи давлатии сармоягузорӣ ва идораи амволи давлатии Ҷумҳурии Тоҷикистон. – Душанбе, 2021.

Воридоти сармояи мустақими хориҷӣ ба соҳаҳои таҳлил намоем, дар диаграмма тамоюли рушди воридоти онҳо ба назар мерасанд. Аз рӯи соҳаҳо таҳлил намоем, бештари сармоягузорӣ ба соҳаи саноати истихроҷ рост меояд. Сабаби дар соҳаи истихроҷ зиёд ворид гардидани сармоягузориҳо дар шароити имрӯза, ин зиёд будани даромаднокии онҳо нисбат ба дигар соҳаҳои иқтисодии мамлакат мебошад [10,с.86].

Диаграммаи 2. Ҷалби сармояи мустақими хориҷӣ ба соҳаҳо дар соли 2021
Chart 2. Attracting foreign direct investment to industries in 2021

(доллар)

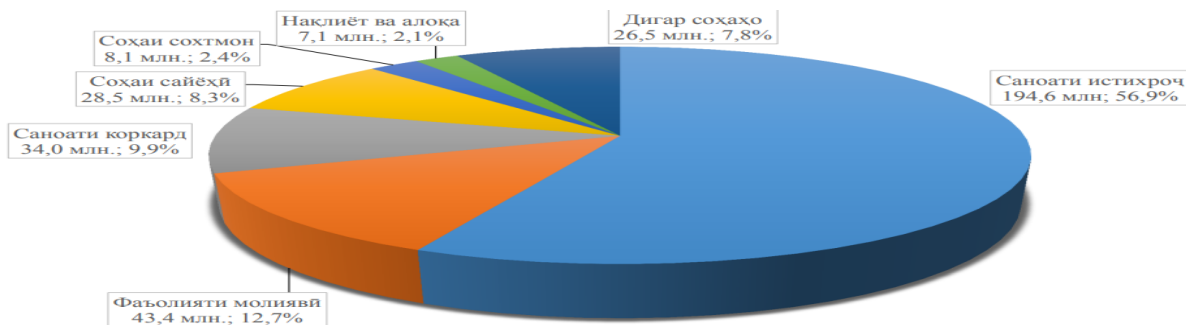

Сарчашма: Ҳисоботи Кумитаи давлатии сармоягузорӣ ва идораи амволи давлатии Ҷумҳурии Тоҷикистон. – Душанбе, 2021.

Дар шароити имрӯза аз рӯи соҳаҳо гирем бештар сармоягузориҳои мустақим асосан ба саноати истихроҷ – 194,6 млн доллари амрикоӣ (ё 56,9%), натиҷаҳои фаъолияти молиявӣ – 43,4 млн доллари амрикоӣ (ё 12,7%), саноати коркард – 34,0 млн доллари амрикоӣ (ё 9,9%), соҳаи сайёҳӣ – 28,5 млн доллари амрикоӣ (ё 8,3%), соҳаи сохтмон – 8,1 млн доллари амрикоӣ (ё 2,4%), соҳаи нақлиёт ва алоқа – 7,1 млн доллари амрикоӣ (ё 2,1%) ва ғайра 26,5 млн доллари амрикоӣ (ё 7,8%) равона карда шудаанд. Дар асоси диаграммаи овардашуда таҳлил намоем, бештари сармоягузориҳои мустақими хориҷӣ дар соҳаи саноати истихроҷ ва фаъолияти молиявӣ зиёдтар равона гардидааст.

Дар асоси Қонуни Ҷумҳурии Тоҷикистон “Дар бораи сармоягузорӣ” ба дигар намуди сармояҳои хориҷӣ асосан ба соҳаи фаъолияти молиявӣ – 266,2 млн доллари амрикоӣ (ё 70,8%), соҳаи сохтмон – 88,4 млн доллари амрикоӣ (ё 23,5%), нақлиёт ва алоқа –

3,3 млн доллари амрикоӣ (ё 0,9%), соҳаи саноат – 0,6 млн доллари амрикоӣ (ё 0,2%) ва дигар соҳаҳо – 17,5 млн доллари амрикоӣ (ё 4,6%) равона карда шудаанд. Таҳти мафҳуми «Дигар намуди сармоягузорӣ» қарзҳои имтиёзнок ва дигар воситаҳои молиявӣ ба иқтисодиёти Ҷумҳурии Тоҷикистон ворид мешаванд дар назар дошта мешавад.

Диаграммаи 3. Воридоти сармояи хориҷӣ аз рӯи давлатҳо дар солҳои 2007-2021
Chart 3. Import of foreign capital by country in 2007-2021

(млн. доллар)



Сарчашма: Ҳисоботи Кумитаи давлатии сармоягузорӣ ва идораи амволи давлатии Ҷумҳурии Тоҷикистон. – Душанбе, 2021.

Воридоти сармоягузориҳои хориҷӣ аз рӯи давлатҳоро таҳлил ва муқоиса намоем, дар солҳои 2007-2021 ба иқтисодиёти Ҷумҳурии Тоҷикистон беш аз 65 давлати ҷаҳон сармояи хориҷӣ ворид намудаанд, ки бештари онҳо аз ҷониби Ҷумҳурии Халқии Хитой – 3 млрд 252 млн доллари амрикоӣ ё 29,5% (алоқа, сохтмон хизматрасонии молиявӣ, омӯзиши геологӣ ва истихроҷ, монтажи таҷҳизоти технологӣ, саноат, сохтмон ва дигар намуди хизматрасониҳо), Федератсияи Россия- 1 млрд 647,9 млн доллари амрикоӣ ё 15,0% (сохтмон, алоқа, омӯзиши геологӣ, хизматрасонии молиявӣ, тандурустӣ, саноат сохтмон, савдо энергетика, туризм ва дигар намуди хизматрасонӣ), Иёлоти Муттаҳидаи Амрико – 712,8 млн доллари амрикоӣ ё 6,5% (алоқа, хизматрасонии молиявӣ, маориф, кишоварзӣ, тандурустӣ, обтаъминкунӣ ва соҳилмустаҳкамкунӣ, сохтмон, омӯзиши геологӣ ва истихроҷ, саноат), Британияи Кабир – 714,6 млн доллари амрикоӣ ё 6,5% (омӯзиши геологӣ, истихроҷ, сохтмон, хизматрасонии молиявӣ, истихроҷи ангишт, саноат ва савдо), Қазоқистон 585,7 млн доллари амрикоӣ ё 5,3% (хизматрасонии молиявӣ, омӯзиши геологӣ ва истихроҷ, саноат, савдо), Филиппин – 581,7 млн доллари амрикоӣ ё 5,3% (кишоварзӣ, сохтмони роҳ, хизматрасонӣ, монтажи таҷҳизоти технологӣ, хизматрасонии молиявӣ, идоракунии давлатӣ, тандурустӣ, маориф), Люксембург – 461,8 млн доллари амрикоӣ ё 4,2% (хизматрасонии молиявӣ), Эрон – 314,4 млн доллари амрикоӣ ё 2,9% (саноат, сохтмон, хизматрасонии молиявӣ, савдо), Озарбойҷон – 242,0 млн доллари амрикоӣ ё 2,3% (хизматрасонии молиявӣ), Австрия – 254,8 млн доллари амрикоӣ ё 2,3% (хизматрасонии молиявӣ, монтажи таҷҳизоти технологӣ), Кипр – 237,8 млн доллари амрикоӣ ё 2,2% (сохтмон, туризм, савдо), Арабистони Саудӣ - 288 млн доллари амрикоӣ ё 2,6% (хизматрасонии молиявӣ, саноат, савдо), Аморати Муттаҳидаи Араб - 204,5 млн доллари амрикоӣ ё 1,9% (хизматрасонии молиявӣ, омӯзиши геологӣ ва истихроҷ, саноат, савдо), Туркия – 221,7 млн доллари амрикоӣ ё 2% (хизматрасонии молиявӣ, саноат, савдо), Олмон – 197,2 млн доллари амрикоӣ ё 1,8% (хизматрасонии молиявӣ), Швейтсария – 204,5 млн доллари амрикоӣ ё 1,9% (хизматрасонии молиявӣ), Франса – 125,8 млн доллари амрикоӣ ё 1,1% (хизматрасонии молиявӣ, саноат, савдо) ва дигар давлатҳо – 765,2 млн доллари амрикоӣ ё 6,9% мебошанд [13,с.6].

Аз рӯи маълумотҳои диаграмма муқоиса намоем, воридоти сармоягузориҳо робаста ба давлатҳо, ки сармоягузори намуданд, бештари сармоягузориҳои хориҷӣ аз Ҷумҳурии Халқии Хитой, Федератсияи Россия, Британияи Кабир, Иёлоти Муттаҳидаи Амрико, Қазоқистон, Филиппин, Люксембург ва Эрон мебошад. Дар доираи ин маълумотҳои овардашуда муайян намудан мумкин аст, ки ин давлатҳо мебошанд, ки ба рушди иқтисодиёти Ҷумҳурии Тоҷикистон таваҷҷуҳи зиёд доранд ва бештар мехоҳанд сармоягузори намоянд. Давлатҳо, ки имрӯзҳо зиёдтар ба мо сармоягузори намуданд, ин давлатҳои рушдқарда мебошанд ва бештари сармоягузориҳои онҳо ба соҳаҳои саноати истихроҷ ва хизматрасониҳои молиявӣ мебошанд.

Диаграммаи 4. Ҳаҷми воридоти сармоягузори мустақими хориҷӣ дар солҳои 2007-2021
Chart 4. The volume of foreign direct investment inflows in 2007-2021

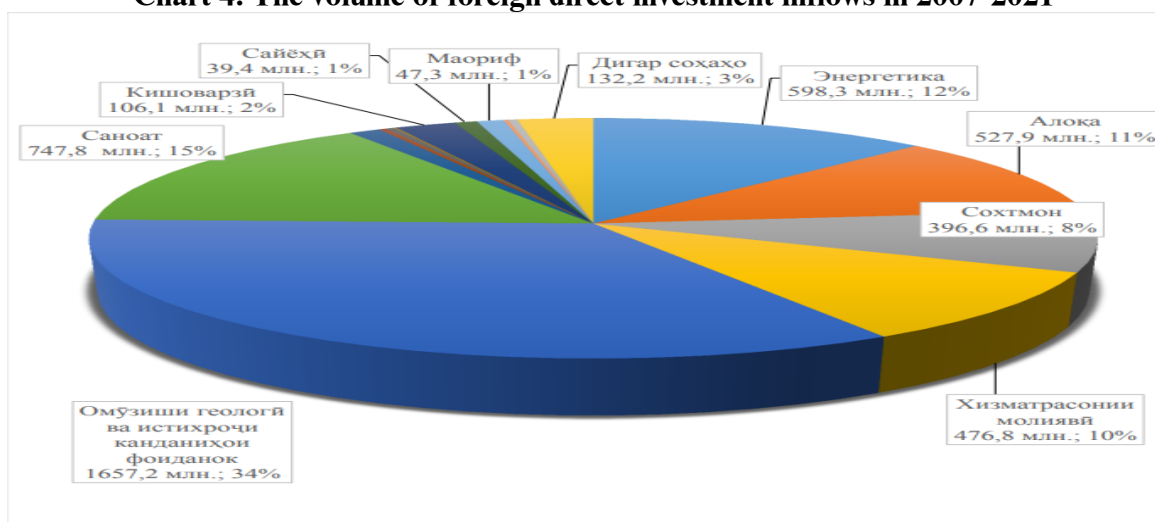

Сарчашма: Ҳисоботи Кумитаи давлатии сармоягузори ва идораи амволи давлатии Ҷумҳурии Тоҷикистон. – Душанбе, 2021.

Аз рӯи ҳаҷми воридоти сармоягузориҳои мустақими хориҷӣ таҳлил ва муқоиса намоем, дар солҳои 2007-2021 асосан ба соҳаҳои энергетика – 598,3 млн доллари амрикоӣ, алоқа - 527,9 млн доллари амрикоӣ, сохтмон – 396,6 млн доллари амрикоӣ, хизматрасониҳои молиявӣ – 476,8 млн доллари амрикоӣ, омузиши геологӣ ва истихроҷи канданиҳои фойданок – 1657,2 млн доллари амрикоӣ, саноат – 747,8 млн доллари амрикоӣ, савдо – 55,3 млн доллари амрикоӣ, саноати хӯрока – 12,4 млн доллари амрикоӣ, сохтмони роҳҳо – 14,3 млн доллари амрикоӣ, тандурустӣ – 5,1 млн доллари амрикоӣ, кишоварзӣ – 106,1 млн доллари амрикоӣ, сайёҳӣ – 39,4 млн доллари амрикоӣ, маориф – 47,3 млн доллари амрикоӣ, нақлиёт – 7,6 млн доллари амрикоӣ, саноати сохтмонӣ – 16,2 млн доллари амрикоӣ ва дигар соҳаҳо – 132,2 млн доллари амрикоӣ равона шудааст.

Имрӯзҳо дар мамлакат тамоюли воридоти сармоягузориҳои мустақими хориҷиро таҳлил намоем, бештар ба соҳаҳои аҳммияти муҳимми иқтисодӣ ва фойданокии он зиёдтар мебошад, сармоягузориҳои мустақими хориҷӣ сол аз сол зиёд шуда истодааст. Масалан, сармоягузориҳои мустақими хориҷӣ ба истихроҷи канданиҳои фойданок, энергетика, саноат, хизматрасониҳои молиявӣ ва алоқа бештар ворид гардидааст.

Бо мақсади рушди истеҳсолот ва рушд додани соҳаҳои истеҳсолот Ҳукумати Ҷумҳурии Тоҷикистон кӯшин намуда истодааст, ки бештар сармоягузориҳои мустақими хориҷиро ба ҳамаи минтақаҳои ҷумҳурӣ баробар тақсим намуда ва дар ҳамаи минтақаҳо захираҳои мавҷуд буда самаранок истифода бурда шаванд.

Дар асоси маълумотҳои диаграмма таҳлил намоем, дар солҳои 2008-2021 воридоти сармояи хориҷӣ бештар ба шаҳри Душанбе – 7 млрд 384,8 млн. доллари амрикоӣ ё 68%, Вилояти Суғд – 2 млрд 406,4 млн доллари амрикоӣ ё 21%, Вилояти Хатлон – 876,1 млн доллари амрикоӣ ё 8,3%, Вилояти Мухтори Кӯҳистони Бадахшон – 103,7 млн доллари амрикоӣ ё 1% ва ба ноҳияҳои тобеи ҷумҳурӣ бошад – 231,5 млн доллари амрикоӣ ё 2,2% равона гардидааст [2,с.28].

Диаграммаи 5. Воридоти сармоягузориҳои хориҷӣ ба минтақаҳои ҷумҳурии дар солҳои 2007-2021

Diagram 5. Import of foreign investments to regions of the republic in 2007-2021

(млн. доллар)

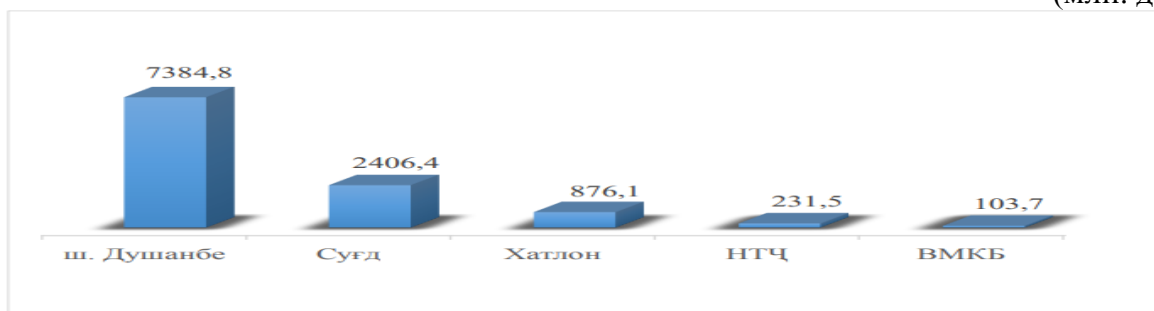

Сарчашма: Ҳисоботи Кумитаи давлатии сармоягузорӣ ва идораи амволи давлатии Ҷумҳурии Тоҷикистон. – Душанбе, 2021.

Таҳлилҳо нишон медиҳанд, ки ба иқтисодиёти минтақаҳои ҷумҳурии сармоягузорӣ нобаробар тақсим гардидаанд. Мақоми аввалро дар ҷалби сармоягузорӣ ш. Душанбе ишғол менамояд, ки дар марҳилаи таҳлилшаванда ба он 7384,8 млн доллари ИМА маблағ ворид гардидааст. Душанбе аз нигоҳи сармоягузорӣ диққатҷалбкунанда мебошад ва инфрасохтори иқтисодӣ барои ҷалби сармоягузорӣ рушдкардаи ш. Душанбе имконият медиҳад, ки маблағҳои зиёдтар ба иқтисодиёти шаҳр ворид карда шаванд. Ба вилояти Суғд 2406,4 млн доллари ИМА сармоягузорӣ карда шудааст. Сармоягузорӣ ба вилояти Хатлон 876,4 млн доллари ИМА, НТҶ, 231,5 млн доллари ИМА-ро ташкил медиҳанд. Сармоягузорӣ дар давраи солҳои 2007-2021 ба ВМКБ 103,7 млн доллари ИМА-ро ташкил додааст, ки нисбати дигар минтақаҳои ҷумҳурии камтар мебошад. ВМКБ дорои захираҳои зиёди табиӣ буда, дар сурати беҳтарсозии фазои сармоягузорӣ ва ташкил намудани заминаи моддии ҷалби сармоягузорӣ, ташкили инфрасохтори иқтисодӣ барои ҷалби сармоягузорӣ мусоидат менамояд [12,с.78].

Аз маълумоти овардашуда таҳлил намоем, бештари сармоягузориҳои хориҷӣ ба шаҳри Душанбе мебошад ва ин зиёдворидшавии сармоягузориҳои хориҷӣ ба шаҳри Душанбе аз он шаҳодат медиҳад, ки мавқеи ҷойгиришавии он барои сармоягузорони хориҷӣ диққат ҷалбкунанда буда, аз ин хотир, бештари сармоягузориҳои хориҷӣ ба ин минтақаи ҷумҳурии равона гардидааст.

Дар маҷмӯъ, воридоти ҳамаи намуди сармоягузориҳоро таҳлил намоем, дар мамлакат бештар сармоягузориҳои мустақими хориҷӣ тамоюли зиёдшавиро дорад, ин аз он шаҳодат медиҳад, ки таваччуҳои сармоягузорон ба Ҷумҳурии Тоҷикистон зиёд шуда истодааст. Ин зиёдшавӣ бо дастгириҳои роҳбари оқилу донои мамлакат Асосгузори сулҳу ваҳдати миллӣ - Пешвои миллат, Президенти Ҷумҳурии Тоҷикистон муҳтарам Эмомалӣ Раҳмон мебошад, ки дар тамоми сафарҳои ба хориҷа намудаш бо соҳибкорон ва сармоягузорони ҳамон давлатҳо вохӯриҳо намуда, шароитҳои хуби сармоягузориҳо ба онҳо пешниҳод менамояд ва онҳоро барои дар Тоҷикистон сармоягузорӣ намудан, дават менамояд.

Дар ҷамъбасти мақола хулоса намудан мумкин аст, ки имрӯзҳо бо мақсади рушди истеҳсолот ва тараққӣ додани тамоми соҳаҳои иқтисодиёт Ҳукумати Ҷумҳурии Тоҷикистон, барои ҷалби сармоягузорони хориҷӣ дар тамоми самти фаъолиятҳои онҳо имтиёзҳои андозӣ, гумрукӣ ва сабукиҳо дар равандҳои бақайдгирии дар фаъолияти онҳо ҷорӣ намудааст, ки воридоти сармоягузориҳо дар мамлакат зиёд гарданд. Аз маълумотҳои овардашуда маълум мегардад, ки тамоюли зиёдшавии сармоягузориҳо аз рӯи воридоти сармоягузориҳои давлатҳо бештар сармоягузориҳои хориҷӣ аз Ҷумҳурии Халқии Хитой, Федератсияи Россия, Британияи Кабир, Иёлоти Муттаҳидаи Амрико, Қазоқистон, Филиппин, Люксембург ва Эрон ва аз рӯи соҳаҳо агар таҳлил намоем, бештар ба соҳаи истихроҷи канданиҳои ғоиданок, энергетика, саноат, хизматрасонии молиявӣ ва алоқа ворид гардидааст.

Дар баробари ин, тамоюли рушди сармоягузориҳои хориҷӣ Ҳукумати Ҷумҳурии Тоҷикистон боз ҳам кӯшиш намуда истодааст, ки таҷрибаи давлатҳои хориҷиро омӯхта,

раванди сармоягузориҳоро боз ҳам аз ин зиёдтар намуда, маҷмуи маҳсулоти дохилӣ ва раванди истехсолотро зиёд гардонад.

Муқарриз: н.и.и., дотсенти ДБССТ – Исмоилов А.А.

АДАБИЁТ

1. Бердиев Р.Б. Омилҳои институтсионалии рушди сармоягузорӣ дар давраи Шуравӣ (дар мисоли Ҷумҳурии Тоҷикистон): автореферат дис. док. илмҳои иқтисодӣ / Р.Б. Бердиев. -Бишкек: КРСУ, 2012. -42 с.
2. Блауг М. Рушди сармоягузорӣ аз назари иқтисодӣ / М. Блауг. -М., 1994. -46 с.
3. Игонинова Л.Л. Сармоягузоӣ: Васоити таълимӣ / Л.Л. Игонинова; Дар таҳрири. В.А. Слепова. -М.: Юристу, 2012. -480 с.
4. Индекси қабули коррупсионии соли 2017. [Манбаи электронӣ]. URL: <http://gtmarket.ru/ratings/corruption-perceptions-index/info>. (12. 04. 2019).
5. Кейнс Ц.М. Назарияи умумии истифодаи фоида ва пул. Назарияи иқтисодии классикӣ / Дж.М. Кейнс. -М: ЭКСО, 2007. -960 с.
6. Қодиров Ф.А. Бехатарии иқтисодии иқтисодиёти хурди Ҷумҳурии Тоҷикистон дар шароити ҷалби шаклҳои минтақавии сармоягузориҳои хориҷӣ: дис. и.и. иқтисодӣ / Ф.А. Қодиров. -Душанбе, 2010. -С.21.
7. Маркс К. Сармоя / К.Маркс. -М.: Адабиёти сиёсӣ, 1975. -Т. 2. -752 с.
8. Нешиной, А.С. Сармоягузори: Нешиной,-б. -М.: «Дашков и К0», 2010. -23 с.
9. Сармоягузори: Васоити таълимӣ / Дар таҳрири. В.В. Ковалева. -М.: Проспект, 2008. -360 с.
10. Сармоягузори: Васоити таълимӣ / Дар таҳрири. М.В. Чиненова. -М.: Кно Рус, 2011. -368 с.
11. Сафоев А.К. Инвестиционно-инновационные аспекты индустриализации экономики Республики Таджикистан в современных условиях / А.К. Сафоев // Вестник Таджикского национального университета. Серия социально-экономических и общественных наук. -Душанбе, 2019. -№5. -часть I. -С.71-76.
12. Хоҷаев Д.Қ. Таъсири ҳамгирии минтақавӣ ба раванди сармоягузори дар Ҷумҳурии Тоҷикистон: дисс. барои дараҷаи н.и.и. / Д.Қ. Хоҷаев. -Душанбе, 2018. -156 с.
13. Ҳисоботи Кумитаи давлатии сармоягузори ва идораи амволи давлатии Ҷумҳурии Тоҷикистон. - Душанбе, 2021.
14. Ҳофизов Ҳ.А. Таъмини сармоягузори барои амалисозии лоиҳаҳои энергетикӣ Ҷумҳурии Тоҷикистон / Ҳ.А. Ҳофизов, Б.А. Набиев // Тоҷикистон ва ҷаҳони имрӯз. -Душанбе, 2023. -№1(81). -С.247-262.
15. Шарипов И.О. Научный подход к изучению некоторых теоретических аспектов инвестиций и их классификация / И.О. Шарипов // Вестник Таджикского национального университета. Серия социально-экономических и общественных наук. -Душанбе, 2024. -№3. -С.39-46.

ТАМОҶОЛИ ТАҒЙИРЁБИИ САРМОЯГУЗОРИИ ХОРИҶӢ БА ИҚТИСОДИЁТИ ҶУМҲУРИИ ТОҶИКИСТОН

Дар мақола моҳияти сармоягузори шарҳ дода шуда, андешаҳои муфид оид ба имкониятҳои ҷалби сармоягузори ва нақши онҳо дар иқтисодиёти кишвар оварда шудааст. Муҳимияти мавзӯи таҳқиқшаванда шарҳ дода шуда, ҷанбаҳои назариявӣ ва амалии сармоягузори мустақим таҳлил карда шудааст. Дар баробари ҷанбаҳои назариявӣ ва амалии сармоягузори, инчунин омилҳои таъсиррасон ба ҷалби сармоягузориҳои мустақим гурӯҳбандӣ карда шуда, ҳар яки онҳо дар алоҳидагӣ шарҳ дода шудааст. Зимни таҳқиқи мавзӯ аз ҷониби муаллифони шаклҳои сармоягузори оварда шуда, хусусиятҳои сармоягузори портфелӣ шарҳ дода шудааст. Дар мақола нишондиҳандаҳои сармоягузори хориҷӣ ба иқтисодиёти Ҷумҳурии Тоҷикистон оварда шуда, таҳлили аналитикӣ оид ба ҷалби сармоягузори хориҷӣ ба иқтисодиёти Ҷумҳурии Тоҷикистон, ҳаҷми сармоягузориҳои мустақими хориҷӣ вобаста ба соҳаҳои кишвар, ҳаҷми воридоти сармоягузори мустақими хориҷӣ ба Ҷумҳурии Тоҷикистон гузаронида шуда, тамоюлҳои онҳо муайян карда шудааст. Ҳамчунин, дар мақола дар асоси маълумотҳои дар диаграмма ва ҷадвалҳо оварда шуда, таносубҳои тақсими сармоягузори ба соҳаҳо ва минтақаҳои кишвар муайян карда шуда, андозаҳои онҳо нишон дода шудааст.

Калидвожаҳо: сармоягузори, сармоягузориҳои хориҷӣ, сармоягузори давлат, ҷалби сармоягузори, ташкилотҳо, фазои сармоягузори, маҷмуи маҳсулоти дохилӣ, сармоягузори мустақим, инноватсия, сармоягузори ғайримустақим.

ТЕНДЕНЦИИ ИЗМЕНЕНИЯ ИНОСТРАННЫХ ИНВЕСТИЦИЙ В ЭКОНОМИКЕ РЕСПУБЛИКИ ТАДЖИКИСТАН

В статье объясняется сущность инвестиций и приводятся полезные идеи о возможностях привлечения инвестиций и их роли в экономике страны. Объясняется важность исследуемой темы, анализируются теоретические и практические аспекты прямых инвестиций. Наряду с теоретическими и практическими аспектами инвестирования, а также факторами, влияющими на привлечение прямых инвестиций, они сгруппированы и каждый из них поясняется отдельно. В ходе исследования темы авторы представили формы инвестирования и объяснили особенности портфельного инвестирования. В статье представлены показатели иностранных инвестиций в экономику Республики Таджикистан, аналитический анализ привлечения иностранных инвестиций в экономику Республики Таджикистан, объем прямых иностранных инвестиций, связанных с отраслями страны, объем иностранных инвестиций. Определен приток прямых инвестиций в Республику Таджикистан и их тенденции. Также на основе данных, представленных на диаграмме и в таблицах, в статье рассмотрены коэффициенты распределения инвестиций по отраслям и регионам страны и показаны их размерности.

Ключевые слова: инвестиции, иностранные инвестиции, государственные инвестиции, привлечение инвестиций, организации, инвестиционное пространство, внутренний продукт, прямой инвестор, инновации, косвенный инвестор.

TRENDS CHANGES IN FOREIGN INVESTMENTS IN THE ECONOMY OF THE REPUBLIC OF TAJIKISTAN

The article explains the essence of investment and provides useful ideas about the possibilities of attracting investment and their role in the country's economy. The importance of the topic under study is explained, and the theoretical and practical aspects of direct investment are analyzed. Along with the theoretical and practical aspects of investing, as well as factors influencing the attraction of direct investment, they are grouped and each of them is explained separately. During the study of the topic, the authors presented forms of investment and explained the features of portfolio investment. The article presents indicators of foreign investment in the economy of the Republic of Tajikistan, an analytical analysis of attracting foreign investment in the economy of the Republic of Tajikistan, the volume of foreign direct investment related to the country's industries, the volume of foreign investment. The influx of direct investment into the Republic of Tajikistan and their trends have, been determined. Also, based on the data presented in the diagram and tables, the article examines the coefficients of distribution of investments by industry and region of the country and shows their dimensions.

Keywords: investments, foreign investments, public investments, attracting investments, organizations, investment space, domestic product, direct investor, innovation, indirect investor.

Маълумот дар бораи муаллифон: *Хидиралиев Рустам Зулфалиевич* - Донишгоҳи байналмилалӣ сайёҳӣ ва соҳибқори Тоҷикистон, номзади илмҳои иқтисодӣ, и.в. дотсенти кафедраи молия ва андозбандӣ. **Суроға:** 734055, ш. Душанбе, Ҷумҳурии Тоҷикистон, хиёбони Борбад, 48/5. E-mail: hidir.88@mail.ru. Телефон: (+992) 939-00-07-37

Имомов Муродалӣ Курбонмаҳмадович - Донишгоҳи байналмилалӣ сайёҳӣ ва соҳибқори Тоҷикистон, номзади илмҳои иқтисодӣ, дотсенти кафедраи молия ва андозбандӣ. **Суроға:** 734055, ш. Душанбе, Ҷумҳурии Тоҷикистон, хиёбони Борбад, 48/5. E-mail: Imomov_m_88@mail.ru. Телефон: (+992) 880801355

Рустамов Раҳим Умаршоҳович - Донишгоҳи байналмилалӣ сайёҳӣ ва соҳибқори Тоҷикистон, номзади илмҳои иқтисодӣ, дотсент, мудири кафедраи таҳлили иқтисодӣ ва омор. **Суроға:** 734055, ш. Душанбе, Ҷумҳурии Тоҷикистон, хиёбони Борбад, 48/5. E-mail: rustamovtj@mail.ru. Телефон: (+992) 93-510-90-60

Сведения об авторах: *Хидиралиев Рустам Зулфалиевич* - Международный университет туризма и предпринимательства Таджикистана, кандидат экономических наук, и.о. доцента кафедры финансов и налогообложения. **Адрес:** 734055, г. Душанбе, Республика Таджикистан, проспект Борбад, 48/5. E-mail: hidir.88@mail.ru. Телефон: (+992) 939-00-07-37

Имомов Муродали Курбонмаҳмадович - Международный университет туризма и предпринимательства Таджикистана, кандидат экономических наук, и.о. доцента кафедры финансов и налогообложения. **Адрес:** 734055, г. Душанбе, Республика Таджикистан, проспект Борбад, 48/5. E-mail: Imomov_m_88@mail.ru. Телефон: (+992) 880801355

Рустамов Раҳим Умаршоҳович - Международный университет туризма и предпринимательства Таджикистана, кандидат экономических наук, доцент, зав. кафедрой экономического анализа и статистики. **Адрес:** 734055, г. Душанбе, Республика Таджикистан, проспект Борбад, 48/5. E-mail: rustamovtj@mail.ru. Телефон: (+992) 93-510-90-60

Information about the authors: *Khidiraliiev Rustam Zulfalievich* - International University of Tourism and Entrepreneurship of Tajikistan, Candidate of Economic Sciences, Acting Associate Professor of the Department of Finance and Taxation. **Address:** 734055, Republic of Tajikistan, Dushanbe, Borbada Avenue, 48/5. E-mail: hidir.88@mail.ru. Phone: (+992) 939-00-07-37

Imomov Murodali Kurbonmahmadovich - International University of Tourism and Entrepreneurship of Tajikistan, Candidate of Economic Sciences, Acting Associate Professor of the Department of Finance and Taxation. **Address:** 734055, Republic of Tajikistan, Dushanbe, Borbada Avenue, 48/5. E-mail: Imomov_m_88@mail.ru. Phone: (+992) 880-80-13-55

Rustamov Rahim Umarshokhovich - International University of Tourism and Entrepreneurship of Tajikistan, Candidate of Economic Sciences, Associate Professor, Head of the Department of Economic Analysis and Statistics. **Address:** 734055, Republic of Tajikistan, Dushanbe, Borbad Avenue, 48/5. E-mail: rustamovtj@mail.ru. Phone: (+992) 93-510-90-60

МУШКИЛОТИ АСОСИИ РУШДИ МЕХАНИЗМИ ИСТИФОДАИ УСТУВОРИ ОБ ВА СИСТЕМАИ ПАРДОХТИ ОБ ДАР КИШОВАРЗИИ ОБЁРИШАВАНДА

Абдумухторозода Нигина Абдумухтор
Донишгоҳи давлатии молия ва иқтисоди Тоҷикистон

Солҳои охир дар баҳши об мушкилот вобаста ба таъсири омилҳои гуногун, аз ҷумла гузариш ба муносибатҳои бозорӣ, афзоиши бӯҳрони молиявӣ, урбанизатсия, зӯхуроти фавқулоддаи гидрометеорологӣ, зери таъсири зӯхуроти иқлимӣ коҳиши захираҳои об, афзоиши талабот ба захираҳои об вобаста ба афзоиши шумораи аҳоли ва ғайра афзоиш ёфта истодааст.

Ба фаъолияти баҳши об, истифодаи об, аз ҷумла мутобиқсозии идоракунии об ба шароити нави иқтисодӣ, дигаргуниҳои сиёсӣ ва иқтисодии дар ҷумҳурӣ рухдода низ таъсир мерасонанд.

Дар ҷумҳурӣ, яке аз омилҳои муҳиме, ки ба таъминоти об таъсир мерасонад, афзоиши баланди аҳоли мебошад. Афзоиши миёнаи солонаи аҳоли 2,52 талаботи обро 6% зиёд мекунад. Суръати баланди афзоиши аҳоли андешидани чораҳои таъхирнопазирро барои танзими одилона ва оптималии захираҳои об, ҷорӣ намудани технологияҳои каммасраф ба истехсолот, идоракунии талабот ба об, идоракунии ҳамгиросуддаи захираҳои об ва дар ниҳоят истифодаи самараноки обро талаб мекунад.

Баланд бардоштани устувории экологӣ-иқтисодии истифодаи захираҳои обу замин шартӣ зарурии таъмини самаранокии кишоварзӣ, ташкили низомҳои устувори истифодаи об мебошад, ки ба истехсоли маҳсулоти баландсифат дар ҳаҷми мувофиқ, ба самаранокии рушди иқтисодиёти ҷумҳурӣ нигаронида шудаанд ва ҳифзу тақрирестехсоли ҳосилнокии хок, устувории экологии системаҳои обро таъмин мекунад.

Бояд қайд кард, ки гузариш ба модели рушди устувор сатҳи сифатан гуногуни фаъолияти ҳифзи табиат, таҳия ва истифодаи амалии технологияҳои каммасрафи истифодаи замин ва обро дар бар мегирад, ки тавассути он самаранокии максималии фаъолияти истехсолиро ноил шудан мумкин аст. Ҳангоми асоснок кардани он, маҳдудияти қобилияти бозор ва нотаъвоии минтақаҳо барои мустақилона мубориза бурдан бо мушкилоти экологӣ бояд ба назар гирифт. Аз ин рӯ, нишондиҳандаҳои устувории низоми истифодаи об дар заминаи истифодаи усулҳои гуногуни танзими давлатӣ, ки ба баланд бардоштани самаранокии ва бехатарии экологии фаъолияти системаҳои хоҷагидорӣ равона шудаанд, баррасӣ карда мешаванд.

Дар байни воситаҳои гуногуни давлатӣ (ҷадвали 1) пардохтҳо барои истифодаи захираҳои обу замин аҳаммияти муҳим доранд.

Ҷадвали 1. Усулҳои танзими давлатии механизми истифодаи устувори об
Table 1. Methods of state regulation of the mechanism of sustainable water use

<i>Индикативӣ</i>	<i>Маълумӣ</i>
Истифодаи пулакии об	Иҷозатномадихӣ
Ҷаримаҳо	Муқаррар намудани лимити истифодаи об
Суғуртаи экологӣ ва аудит	Экспертизаи экологӣ ва иқтисодии лоиҳаҳои экологӣ
Муқаррар намудани имтиёзҳои андоз ва дигар имтиёзҳо барои ҷорӣ намудани технологияи камоби истифодаи об ва ғайра	Тақмили қонунгузорӣ оид ба истифодаи об
Муқаррар намудани меъёрҳои афзудани амортизатсияи фондҳои асосии истехсоли экологӣ	Саводнокии экологӣ
Истифодаи нархҳои ҳавасмандкунанда ва мукофот барои маҳсулоти аз ҷиҳати экологӣ тоза	Ташкили фондҳои махсуси экологӣ ва назорат аз болои истифодаи мақсаднокии онҳо
Додани қарзҳои имтиёзнок ба корхонаҳое, ки муҳити зистро самаранок ҳифз менамоянд	Гузaronидани экспертизаи лоиҳаҳои инвеститсионии комплекси тадбирҳои мелиоративӣ

Ба андешаи мо, муҳим он аст, ки механизмҳои зикршудаи танзими системаи истифодаи об дар методологияи муайян кардани нишондиҳандаҳои асосии иқтисодии самаранокии чорабиниҳои ҳифзи табиат инъикос меёбанд. Арзёбии таъсири усули ҳавзавии идоракунии истифодаи об ба методологияи муайян кардани нишондиҳандаҳои асосии устувории кишоварзии обёришаванда тавассути андозаи пардохтҳо барои истифодаи захираҳои обу замин, ташаккули фарҳанги сифатан нави соҳибкорӣ, тағйир додани андозбандӣ, васеъ кардани таҷрибаи пардохтҳо барои татбиқи чорабиниҳои ҳифзи табиат ва ғайра гузаронида мешавад.

Бояд қайд кард, ки дар ҷумҳурӣ пардохти хизматрасонии об дар соҳаи кишоварзии обёришаванда тибқи Қарори Ҳукумат аз 26 июни соли 1996 таҳти №281 ҷорӣ карда шуд. То ин вақт хароҷоти хизматрасониҳои обёрии замин пурра аз ҳисоби буҷети давлатӣ пӯшониданида мешуд. Гарчанде ҳаққи хизматрасонии об то андозае ба вазъи кунунӣ мутобиқ карда шудааст, аз ҷониби аксари хоҷагиҳои деҳқонӣ ин муқаррарот риоя карда намешавад.

Натиҷаҳои озмоишҳо мақсаднокии ҷорӣ намудани истифодаи пулакии обро барои корхонаҳои кишоварзӣ тасдиқ карданд, ки аз инҳо иборатанд: кам кардани истеъмоли оби зироатҳои кишоварзӣ; кам кардани хароҷоти ҷорӣ барои нигоҳдорӣ ва истифодаи низомҳои обёрӣ; афзоиши ҳосилнокии меҳнати кормандон; баланд бардоштани ҳосилнокии зироатҳои кишоварзӣ; беҳтар кардани ҳолати мелиоративии заминҳо ва дар ниҳоят, баланд бардоштани самаранокии иқтисодии обёрии заминҳо [6].

Инчунин, принсипи пардохти истифодаи об дар соҳаи кишоварзӣ эътироф гардид ва дар бисёр кишварҳои ҷаҳон васеъ истифода бурда мешавад, ки дар он маблағҳои дар шакли пардохти об ситонидашуда хароҷоти сохтмон ва истифодаи системаҳои хоҷагии обро пурра ё қисман мепӯшонанд.

Бояд қайд кард, ки дигаргуниҳои иқтисодӣ дар соҳаи истифодаи об дар соҳаи кишоварзӣ аз равандҳои ислоҳоти хоҷагии халқ хеле қафо мондаанд. Дар ин соҳа механизмҳои иқтисодии идоракунии истифодаи об ба таври васеъ истифода нашудаанд. Масъалаи истифодаи оби пулакӣ дар кишоварзии обёришаванда то имрӯз ҳал нашудааст, гарчанде пардохтҳо барои истифодаи захираҳои об дар механизми иқтисодии истифодаи табиат ҷойгоҳи марказӣ доранд. Самти асосии баланд бардоштани самаранокии экологӣ-иқтисодии истеҳсолоти кишоварзӣ дар ин ҳолат ҳавасмандгардонии иқтисодии коҳиши истеъмоли об ва талафоти ғайриистеҳсолии об аз ҳисоби рушди технологияҳои обтаъминкунии истифодаи об мебошад. Илова бар ин, нигоҳдорӣ ва рушди системаҳои мелиоративии байнихоҷагӣ аз ҳисоби маблағгузорию буҷетӣ амалӣ карда мешавад, ки сатҳи он барои фаъолияти муқаррарии онҳо кофӣ нест.

Сатҳи пасти дастгирии молиявии давлат дар соҳаи истифодаи об ба суҳт шудани хизматрасонии истифодаи системаҳои мелиоративӣ, бад шудани ҳолати техникаи онҳо оварда расонд. Бисёр иншоотҳои гидротехникӣ, истгоҳҳои насосӣ, каналҳо, қубурҳо дар ҳолати садамавӣ қарор дошта, низомҳои обёрӣ бо воситаҳои обтаъминкунӣ хеле паст муҷаҳҳаз карда шудаанд.

Ҳамаи ин аз зарурати таҳияи механизмҳои муосири ҷалби манбаъҳои маблағгузорию системаи обтаъминкунӣ ва мелиоративӣ шаҳодат медиҳад ва пардохт барои истифодаи захираҳои об (дар баробари рушди механизми субсидияи ғоизҳо аз рӯи қарзҳои бонкӣ, лизинг, ширкатҳои обтаъминкунӣ ва суғуртаи экологӣ, такмили сиёсати амортизатсия ва андоз ва дигар технологияҳо), бояд яке аз манбаъҳои асосии ҷалби сармоягузорию бошад.

Бояд қайд кард, ки масъалаи муносибати байни ташкилотҳои хоҷагии об ва корхонаҳои кишоварзӣ (истеъмолкунандагони об), идоракунии захираҳои об ва ҷорӣ намудани механизми истифодаи пулакии об солҳои охир мавриди баҳс қарор гирифтааст. Дар ин ҳолат, ташкили муносибатҳои молиявӣ байни иштирокчиён хусусияти таҷрибавӣ дошт, ки асосан ба беҳтар кардани муносибатҳои байни онҳо ва таҳияи самтҳои самараноки ҷалби маҷмааи хоҷагии об дар гардиши бозор дар асоси баҳисобгирии хусусиятҳои хоҷагии қишлоқ ва об равона карда шудааст. Омилҳои асосии таъсиррасон ба андозаи пардохтҳо барои истифодаи захираҳои об дар шароити кишоварзии обёришаванда инҳоянд: ҳолати инфрасохтори обёрӣ ва хоҷагии об; мавҷудият ва дастрасии об, сифати он; даромаднокии зироатҳои кишоварзӣ. Инчунин дар муайян

кардани системаи пардохти об афзалиятҳои сиёсати миллии давлат нақши муҳим мебозанд.

Бо вуҷуди як қатор нуқтаҳои мусбат, дар иқтисодиёти нақшавӣ дар назди системаи фармондеҳии маъмурии идоракунии захираҳои об ва тақсироти мутамаркази захираҳои табиӣ ва моддӣ-молиявӣ хусусияти ройгон, тухфавии истифодаи об бартарӣ дошт ва ҳамчун унсури муносибатҳои молӣ-пулӣ баромад мекард, аммо рушди муносиб нагирифт ва аксари озмоишҳо қатъ карда шуданд. Дар ҳалли ин мушкилот оқибатҳои ҷанги шаҳравандӣ дар Тоҷикистон нақши манфӣ бозиданд ва тамоми талошҳо дар натиҷаи озмоишҳо натиҷаи муносиб надоданд.

Қариб дар ҳамаи кишварҳои ҷаҳон истеҳсолкунандагони маҳсулоти кишоварзӣ бо ёрии пардохти истифодаи захираҳои об танҳо як қисми хароҷоти истифода ва нигоҳдории қисми байнихоҷагии системаҳои обёриро мепӯшонанд ва қисми боқимондаи хароҷоти ташкилотҳои хоҷагии об аз ҳисоби маблағҳои давлат, маблағгузорӣ карда мешаванд. Дар ин ҳолат, ҷуброни пурраи арзиши хароҷот тадриҷан аст ва ба имконияти корхонаҳои кишоварзӣ барои пардохти оби истифодашуда асос ёфтааст, ки дар он андозаи пардохти об аз ғоидаи корхонаҳои кишоварзӣ дар кишоварзии обёришаванда вобаста аст ва он бо санадҳои меъёрӣ-ҳуқуқии дахлдор қонунӣ карда шудааст.

Низоми пардохтҳо барои истифодаи захираҳои об ва механизмҳои ситонидани онҳо дар кишварҳои хориҷӣ гуногун аст ва аз бисёр омилҳо вобаста аст: андозаи майдони обёришаванда ва ҳаҷми истеҳсоли маҳсулоти кишоварзӣ, ҷуброни хароҷоти истифода ва нигоҳдории системаҳои обёрӣ; сифати оби ба корхонаҳои кишоварзӣ додашуда; механизмҳои субсидияи ташкилоти хоҷагии об, корхонаҳои кишоварзӣ ва ғайра. Ҳамин тариқ, ҳиссаи субсидияҳои давлатӣ дар ҷуброни хароҷоти интиқоли об ба корхонаҳои кишоварзӣ дар Чопон ва Испания тақрибан 60%, дар Ҳиндустон зиёда аз 54%, дар Малайзия тақрибан 50% ва дар Италия тақрибан 20%-ро ташкил медиҳад [1].

Сабаби ин доштани даромади ноустувор ва пасти корхонаҳои кишоварзӣ мебошад. Барои онҳо маъмул аст, ки пардохтҳои об ҳамчун механизми муҳим дар шароити норасоии захираҳои об, ки барои эҳтиёҷоти хоҷагидорӣ мувофиқанд, амал мекунанд ва хароҷоти сарфақорона ва самараноки онҳоро таъмин мекунанд. Дар ин ҳолат корҳо оид ба муайян кардани меъёри пардохтҳо ва мустаҳкам кардани заминаи қонунгузории тақмили механизми истифодаи пулакии об пайваста гузаронида мешаванд.

Ҷорӣ намудани истифодаи пулакии об дар кишоварзии обёришаванда бе таъсиси заминаи дахлдори меъёрӣ-методӣ, ки қисми таркибии он методикаи асосноккунии меъёрҳои пардохти об мебошад, ғайриимкон аст. Ҳамин тариқ, таҳлили усулҳои мавҷудаи муайян кардани пардохтҳои об дар соҳаи кишоварзӣ нишон медиҳад, ки андозаи меъёрҳои пардохти об дар кишоварзии обёришаванда аз унсури зерин вобаста аст: ҷалби об ҳамчун захираи табиӣ дар асоси арзёбии иқтисодии он; ҷуброни хароҷот ба корхонаҳои истифодаи об барои оби ба корхонаҳои кишоварзӣ додашуда; андозаи зарар аз таъминоти оби пастсифат барои обёрии зироатҳо; ғоидаи ташкилоти истифодаи об, таҷдиди васеъ, ҳавасмандгардонии меҳнат ва дигар ҷорабиниҳои дорои аҳаммияти иҷтимоӣ.

Арзёбии иқтисодии захираҳои об, механизми муҳимми баланд бардоштани устувории экологии истифодаи об мебошад ва ба вазифаҳои иқтисодӣ таъсири назаррас мерасонад, тадбирҳоро барои нигоҳ доштани мувозинати ҳудудҳо талаб мекунад, ки ба таназзули объектҳои об, аз даст додани об дар манбаъҳо, ҷамъоварии маблағҳои зарурӣ барои тақрористеҳсол ва ҳифзи гуногуни биологӣ замин ва об роҳ надихад.

Номукамалии механизми истифодаи устувори об ва низоми пардохти об, махсусан дар кишоварзии обёришаванда, риоя накардани технологияҳои обёрӣ ва пеш аз муҳлат аз кор баромадани низомҳои обёрӣ, набудани низоми обтаъминкунии гардишӣ ва тозакунии шабакаи коллекторӣ-дренажӣ ва самаранокии паст, ки ҳоло тибқи маълумотҳои Институти кишоварзии Ҷумҳурии Тоҷикистон, 0,45-0,60%-ро ташкил медиҳад, боиси баланд шудани обҳои зеризаминӣ ва дигар оқибатҳои манфӣ, рушди равандҳои эрозия ва шӯршавии замин мегарданд. Аз ин рӯ, бо кам кардани шиддати эрозияи об, оптимизатсияи меъёрҳои мелиоративӣ ва ифлосшавии объектҳои об, шиддати мубодилаи намӣ байни обҳои хокӣ ва зеризаминӣ бояд маҳдуд карда шавад.

Қисми дуҷуми муҳимми пардохти об дар кишоварзии обёришаванда, андозаи зарари

истифодаи оби пастсифат барои обёрии зироатҳо мебошад. Мушкилоти сифати захираҳои об, ҳамчун хусусияти муҳимтарини онҳо аҳаммияти бисёрҷониба дорад ва на танҳо ба натиҷаҳои истехсолкунандагони маҳсулоти кишоварзӣ, балки ба ҳолати маҷмуаҳои мелиоративӣ-обёрӣ, инчунин ба сифати маҳсулот ва дар натиҷа, ба саломатии аҳоли таъсири ҷиддӣ мерасонад ва аз ҳисоби унсурҳои зерин ташаккул меёбад: зарар аз коҳиши ҳосилнокии зироатҳо, хароҷоти иловагӣ барои нигоҳ доштани ҳосилнокии хок; зарар аз паст шудани сифати маҳсулоти кишоварзӣ ва зарар аз фарсудашавии бармаҳали унсурҳои системаҳои гидромелиоративӣ.

Масъалаи баҳодихии сифати оби обёрӣ ва муайян кардани миқдори зарар аз истифодаи оби обёрии пастсифат солҳои зиёд дар таҳқиқоти олимони баҳс карда мешавад. Дар айни замон, қариб ҳамаи муаллифон дар бораи зарурати пурра ба назар гирифтани таъсири оби пастсифат ба ташаккули андозаи пардохти оби обёрӣ мувофиқа мекунанд. Аммо, равишҳои мавҷуда барои муайян кардани зарар ва арзёбии сохтори он аз ноқомилиҳои ҳисоб ва нопурра ба назар гирифтани ҷузъҳои зараре, ки аз истифодаи оби обёрии пастсифат ба вучуд меоянд, азият мекашанд.

Ҳамчун меъёри баҳодихии андозаи ҷубронпулии давлат барои хароҷоти ташкилотҳои хоҷагии об сатҳи меъёрии даромаднокии истехсоли зироатҳои кишоварзиро қабул кардан пешниҳод карда мешавад. Ҷубронпулӣ аз ҷониби давлат дар ҳолате пешбинӣ карда мешавад, ки дар натиҷаи пардохти хизматрасониҳои обтаъминкунӣ даромаднокии истехсоли маҳсулоти кишоварзии корхона аз андозаи меъёри кам шуда, андозаи ҷуброн аз шартӣ ба арзиши меъёр расонидани ғоидаи истехсолот муайян карда мешавад.

Таҷрибаи дар боло овардашуда оид ба ситонидани маблағ барои истифодаи захираҳои об дар соҳаи кишоварзӣ аз инҳо шаҳодат медиҳад:

- низоми пулакии истифодаи об дар соҳаи кишоварзӣ воситаи самараноки таъмини истифодаи оқилонаи об ва дигар намудҳои захираҳо мебошад;

- дар асоси муайян кардани пардохти об принсипи ҷуброни хароҷоти сохтмон, истифода ва нигоҳдории системаҳои обёрӣ гузошта шудааст;

- рушди истифодаи пулакии об бо дастгирии молиявии давлат сураат мегирад.

Гузариш ба ҷуброни арзиши пурраи хароҷот тадриҷан аст ва ба қобилияти истехсолкунандаи маҳсулоти кишоварзӣ барои пардохти об асос ёфтааст, яъне андозаи пардохти об аз даромаднокии истехсоли маҳсулоти кишоварзӣ дар заминҳои обёришаванда вобаста аст.

Асоси методикаи муайян кардани пардохти истифодаи об заминаи меъеро ҳуқуқӣ мебошад, ки бе он истифодаи пулакии об дар кишоварзии обёришаванда ғайриимкон аст.

Дар амал, усулҳои гуногуни ҳисоб кардани меъёри пардохт барои истифодаи захираҳои об мавҷуданд. Дар робита ба ин, мо таҳлили муқоисавии усулҳои истифодашударо анҷом додем. Тавре таҳлил дар усулҳои истифодашаванда нишон дод, танҳо омилҳои экологӣ, яъне истифодаи меъёри обёрӣ ба назар гирифта мешаванд ва меъёрҳои обёрӣ вобаста ба он, ки чӣ гуна ва чӣ қадар талаботи растаниҳо дар оби обёрӣ қонеъ карда мешаванд, муайян карда мешаванд. Маълум аст, ки дар баробари омилҳои экологӣ ба меъёрҳои пардохт омилҳои иқтисодӣ, яъне вазъи молиявии истифодабарандагони замин низ таъсир мерасонанд. Бо вучуди ин, омилҳои зикршуда дар усулҳои баррасишаванда ноҳақиқатан гирифта мешавад.

Бо назардошти натиҷаҳои таҳлили гузаронидашуда, метавон хулоса кард, ки усулҳои мавҷудаи муайян кардани пардохтҳои об ба талаботи рушди устувори истифодаи об ва ба принципҳои иқтисоди бозорӣ ҷавобгӯ нестанд ва тақмили минбаъдaro талаб мекунанд.

Ҳамин тариқ, низоми пардохтҳои обӣ доираи муайяни татбиқ дорад ва воситаи универсалӣ нест, ки бо ёрии он мушкилоти ҷамъшудаи кишоварзӣ ва хоҷагии обро ҳал кардан мумкин бошад. Гузаронидани корхонаҳои кишоварзӣ ба истифодаи пулакии об, бояд бисёр масъалаҳоро ҳал намояд, ки асосии онҳо инҳоянд: рушди системаи идоракунии захираҳои об; мучахҳаз кардани системаҳои обёрӣ бо дастгоҳҳои обсанҷӣ; тасдиқи мақомоти дахлдор оид ба баҳисобгирии ҷудоғонаи хароҷоти истехсоли маҳсулоти кишоварзӣ дар заминҳои обёришаванда; диспаритети нархи маҳсулоти кишоварзӣ ва

саноатӣ; такмили низоми заминаи ҳукуқӣ ва меъёрӣ-методӣ дар соҳаи мелиоратсия ва хифзи муҳити зист.

Муқарриз: д.и.и., профессори ДМТ - Раҳимзода Х.Р.

АДАБИЕТ

1. Аграрная наука. – 2002. -№7. -С.4.
2. Анойкин, Н.И. Определение оптимальной оросительной нормы / Н.И. Анойкин // Проблемы гидроэнергетики и водного хозяйства. - 1975. -Вып. 2. -С.35-48.
3. Байрамов, Б.М. Учет качества оросительной воды в экономических расчетах / Б.М. Байрамов. -М., 1992. -73 с.
4. Бегматов, А.А. Водное хозяйство в условиях рынка / А.А. Бегматов, Д.М. Умаров. – 2007. -190 с.
5. Ганиев, Т.Б. Аграрная реформа и устойчивое развитие сельского хозяйства Таджикистана / Т.Б. Ганиев. -М.: Диалог, МГУ, 1997. -116 с.
6. Горбунова, Е.Н. Опыт перевода управлений оросительных систем на хозяйственный расчет / Е.Н. Горбунова, В.Н. Краснощеков // Мелиорация и водное хозяйство. Мелиоративные системы: Обзорн. информ. ЦБНТИ Минводхоза СССР. -М., 1989. -Вып. 7. -С.41.
7. Демин, А.П. Вопросы учета качества оросительной воды при разработке нормативов платы за воду / А.П. Демин // Водные ресурсы. – 1997. -Том 24. -№1. -С.111-118.
8. Кирюшин, В.И. Экологизация земледелия и технологическая политика / В.И. Кирюшин. -М.: Изд-во МСХА, 2000. -473 с.
9. Краснощеков, В.Н. Методика обоснования нормативов платы за использование водных ресурсов в сельском хозяйстве / В.Н. Краснощеков, С.В. Марьин // Международный научный журнал. -М., 2008. -№3.
10. Норов Х.Г. Развитие экономического механизма управления водными ресурсами в сельском хозяйстве / Х.Г. Норов // Вестник Таджикского национального университета. Серия социально-экономических и общественных наук. -Душанбе, 2014. -№2/2(131). -С.97-101.
11. Норов Х.Г. Состояние и уровень эффективности использования водных ресурсов в сельском хозяйстве / Х.Г. Норов // Вестник Таджикского национального университета. Серия социально-экономических и общественных наук. -Душанбе, 2017. -№2/2. -С.49-52.
12. Носиров, Н.К. Мировой опыт финансирования водохозяйственных организаций на базе платного водопользования / Н.К. Носиров, М.А. Аманджонов, А.М. Мадаминов // Мелиорация и водные ресурсы: проблемы и пути их решения: материалы научно-практической конференции (г.Душанбе, 25 декабря 2010 г.). - Душанбе, 2010. -С.146-152.
13. Урунбаева, Н.А. Совершенствование механизма регионального управления устойчивого водопользования в Республике Таджикистан. Монография / Н.А. Урунбаева, Р.Р. Кудратов, А. Урунбоев. -Душанбе, 2021. -142 с.

МУШКИЛОТИ АСОСИИ РУШДИ МЕХАНИЗМИ ИСТИФОДАИ УСТУВОРИ ОБ ВА СИСТЕМАИ ПАРДОХТИ ОБ ДАР КИШОВАРЗИИ ОБЁРИШАВАНДА

Дар мақола хусусиятҳои тақсимоии ҳудудии захираҳои об, таъмини оби ҳудудҳо ва аҳолии минтақаҳои гуногуни табиӣ-иктисодӣ, сохтори истеъмоли об ва талафоти бебоғашти об таҳлил карда шудааст. Зарурати таҳияи механизмҳои муносири ҷалби манбаҳои маблағгузорию системаи об ва мелиоративӣ ва пардохт барои истифодаи захираҳои об (дар баробари рушди механизми субсидияи ғоизҳо аз рӯи қарзҳои бонкӣ, лизинг, ширкатҳои обтаъминкунӣ ва суғуртаи экологӣ, такмили сиёсати амортизатсия ва андоз ва дигар технологияҳо) ҳамчун яке аз манбаҳои асосии ҷалби сармоягузорӣ дар боло зикршуда, баррасӣ карда шуд. Дар мақола инчунин системаи пардохтҳои обӣ, ки доираи муайяни истифода дорад ва воситаи универсалӣ нест, омӯхта шудааст, ки бо ёрии он мушкилоти ҷамъшудаи хоҷагии қишлоқ ва обро ҳал кардан мумкин аст.

Калидвожаҳо: танзими давлатӣ, механизми иқтисодӣ, захираҳои об, истеъмолкунандагони об, минтақаҳои хушк, истифодаи экосистемаи об, устуворӣ, маблағгузорӣ, системаи пардохт, майдонҳои обёришаванда.

ОСНОВНЫЕ ПРОБЛЕМЫ РАЗВИТИЯ МЕХАНИЗМА УСТОЙЧИВОГО ВОДОПОЛЬЗОВАНИЯ И СИСТЕМЫ ПЛАТЫ ЗА ВОДУ В ОРОШАЕМОМ ЗЕМЛЕДЕЛИИ

В статье анализированы особенности территориального распределения водных ресурсов, водообеспеченности территорий и населения различных природно-экономических районов, структуры водопотребления и безвозвратных потерь воды. Рассмотрена необходимость разработки современных механизмов привлечения источников финансирования водохозяйственной и мелиоративной системы, и плата за использование водных ресурсов (наряду с развитием механизма субсидирования процентных ставок по банковским кредитам, лизинга, водосервисных компаний и экологического страхования, совершенствованием амортизационной и налоговой политики и других технологий) является одним из основных источников привлечения инвестирования вышеуказанной деятельности. В статье также изучена система водных платежей, имеющая вполне определенную область применения и не являющаяся универсальным средством, при помощи которого можно решить накопившиеся проблемы сельского и водного хозяйства.

Ключевые слова: государственное регулирование, экономический механизм, водные ресурсы, водопотребители, аридные зоны, экосистемное водопользование, устойчивость, финансирование, система платежей, орошаемые площади.

THE MAIN PROBLEMS OF THE DEVELOPMENT OF THE MECHANISM OF SUSTAINABLE WATER USE AND THE SYSTEM OF PAYMENT FOR WATER IN IRRIGATED AGRICULTURE

The article analyzes the features of the territorial distribution of water resources, water availability of territories and populations of various natural and economic areas, the structure of water consumption and irretrievable water losses. The necessity of developing modern mechanisms for attracting sources of financing for the water management and reclamation system, and fees for the use of water resources (along with the development of a mechanism for subsidizing interest rates on bank loans, leasing, water service companies and environmental insurance, improving depreciation and tax policies and other technologies) is considered as one of the main sources of attracting investment in the above-mentioned activities. The article also examines the system of water payments, which has a well-defined scope and is not a universal tool with which to solve the accumulated problems of agriculture and water management.

Keywords: state regulation, economic mechanism, water resources, water consumers, arid zones, ecosystem water use, sustainability, financing, payment system, irrigated areas.

Маълумот дар бораи муаллиф: *Абдумухторозода Нигина Абдумухтор* – Донишгоҳи давлатии молия ва иқтисоди Тоҷикистон, номзоди илмҳои иқтисодӣ, дотсенти кафедраи иқтисоди корхонаҳо ва соҳибкорӣ. **Суроға:** 734067, ш. Душанбе, Ҷумҳурии Тоҷикистон, кӯчаи Нахимов, 64/14. Телефон: **(+992) 971-23-60-23; 555562195**. E-mail: urunbaevan@list.ru

Сведения об авторе: *Абдумухторозода Нигина Абдумухтор* – Таджикский государственный финансово-экономический университет, кандидат экономических наук, доцент кафедры экономики предприятий и предпринимательства. **Адрес:** 734067, г. Душанбе, Республика Таджикистан, улица Нахимова, 64/14. Телефон: **(+992) 971-23-60-23; 555562195**. E-mail: urunbaevan@list.ru

Information about the author: *Abdumukhtorozoda Nigina Abdumukhtor* – Tajik State Financial and Economic University, Candidate of Economic Sciences, Associate Professor of the Department of Economics of Enterprises and Entrepreneurship. **Address:** 734067, Dushanbe, Republic of Tajikistan, Nakhimov Street, 64/14. Phone: **(+992) 971-23-60-23; 555562195**. E-mail: urunbaevan@list.ru

**БОЗОРИ НЕРУИ БАРҚ ВА САМАРАНОКИИ ТАНЗИМИ ТАРИФӢ ДАР СОҲАИ
ЭНЕРГЕТИКАИ ҶУМҲУРИИ ТОҶИКИСТОН**

Ашуров К.Р., Мирон Ф.Т

Донишгоҳи техникии Тоҷикистон ба номи академик М.С. Осимӣ

Баҳодиҳии самаранокӣ ва фаъолияти сарфакунии энергияи корхона: баҳогузори ва самти мукамалгардонӣ дар Ҷумҳурии Тоҷикистон сарфачӯии энергия – истифодаи оқилона ва кам кардани талафот дар чараёни истеҳсол, тачдид, интиқол ва истеъмоли энергия;

– **намудҳои алтернативии сӯзишворӣ** – намудҳои гуногуни сӯзишворӣ (гази моеъ, биогаз, гази генераторӣ, маҳсулоти коркарди биомасса, сӯзишвории ангишти моеъ ва гайра), ки барои кам ё комилан иваз намудани истифодабарии захираҳои сӯзишвории энергетикӣ аввалияи гаронбаҳо ва камчин истифода бурда мешаванд;

– **манбаъҳои барқароршавандаи энергия** – манбаъҳои гуногуни ба намудҳои истихроҷи сӯзишворӣ номарбути ҳамеша мавҷуд, ки такроран дар муҳити чараёни офтоб, бод, обҳои гарми зеризаминӣ, биомасса ва дарё пайдо мешаванд;

– **самаранокии энергия** – истифодаи самаранокӣ захираҳои энергетикӣ бо дарназардошти дараҷаи инкишофи техника ва технологияи мавҷуда ва риояи талаботҳои ҳифзи муҳити зист, ноил шудан ба истифодаи самаранокӣ захираҳои сӯзишвории энергетикӣ, ки аз ҷиҳати иқтисодӣ асоснок карда шудааст;

– **нишондиҳандаи самаранокии энергия** – муайян намудани фарқи мутлақ ё нисбии андозаи истеъмоли воқеӣ ё талафоти захираҳои сӯзишвории энергетикӣ барои маҳсулоти (кор ва хизматрасониҳо) таъиноти гуногун дар муқоиса бо меъёри муқаррарнамудаи стандартҳои давлатӣ;

– **сарфи ғайриистеҳсолии захираҳои энергетикӣ** – риоя нагардидани сарфи захираҳои сӯзишвории энергетикӣ, ки ба талаботи муқаррарнамудаи стандартҳои давлатӣ ё санадҳои дигари меъёрӣ, дастури технологӣ ва маълумоти шиносномаи таҷҳизоти ғайри вобаста мебошад.

Ҳангоми самаранокӣ истифода бурдани ин захираҳо минтақаро метавон бо ин энергияи арзон ва аз лиҳози экологӣ тоза таъмин намуд. Захираҳои асосии энергияи барқии обӣ дар манотиқи дарёи Вахш, Панҷ, Амударё, Сирдарё ва Зарафшон ҷойгир аст [2; 8].

Ҳангоме, ки сухан дар бораи тариф, сиёсати тарифӣ ва талафоти неруи барқ меравад, сараввал мо бояд ба сарчашмаи пайдоиш, мафҳумҳо ва хосиятҳои он назар афканем ва донем, ки Комплекси энергетикӣ сӯзишворӣ гуфта чиро меноманд ва неруи барқ аз кучо пайдо мешавад.

Комплекси энергетикӣ сӯзишворӣ - ин системаи мураккабе мебошад, ки маҷмуи истеҳсолот, чараён, таҷҳизотҳои молӣ оид ба истихроҷи захираҳои энергетикӣ сӯзишворӣ, табдилдиҳӣ, интиқол, тақсимот ва истифодаи онҳо дар шакли маҳсулоти аввалия ё ба энергия табдилдодашударо дар бар мегирад.

Сиёсати тарифӣ ва нақши он дар паст кардани талафот дар корхонаҳои энергетикӣ.

Мафҳуми нарх ва тарофа:

Нарх - ифодаи пулии арзиш буда, он мувофиқи меҳнати ҷамъиятии сарфшуда ба ҳар мол гузошта мешавад.

Тарофа ба энергияи электрикӣ ва шомили энергия бо чунин тарзҳо гурӯҳбандӣ карда мешавад:

Тарофаҳои як-асоса.

Тарофаҳои ду-асоса.

Тарофаҳои бисёр-асоса.

Тарофаҳои ҷаримаӣ.

Тарофаҳои имтиёзӣ.

Одатан нарх ба ҳар як маҳсулот дар бозор ҳамон вақт ташкил меёбад, ки муносибат байни талабот ва пешниҳодот бошад.

Талабот - ин маҷмуи молии хизматхое, ки ба нархи муайян ва дар вақти муайян харида мешавад.

Пешниҳод - маҷмуи мол ва хизматхое, ки ба нархи муайян дар давраи муайян барои фурӯш омадааст.

Нархи маҳсулоти корхонаҳои энергетикӣ Σ ин: нархи истеҳсолот, яъне ин ҷамъи арзиши аслӣ (s) ва меъёри камтарини ғоида (mn) мебошад:

$$\Sigma = s + mn$$

Нарх - ифодаи пулии арзиши молу хизматҳо мебошад.

Ҷадвали 1. Тарофаҳои энергияи барқ ва гармӣ [2; 3]
Table 1. Electricity and heat tariffs

№	Неруи барқ	Дирам барои 1 кВт.с
1	Барои истифодабарандагони саноатӣ ва ғайрисаноатӣ	63,99
2	Барои КВД «Ширкати Алюминий Тоҷик»	15,57
3	Барои истифодабарандагони соҳаи бучетӣ, соҳаҳои коммуналӣ ва иншооти варзишӣ	26,51
4	Барои нақлиёти барқӣ	26,51
5	Барои насосҳои обкашӣ ва пойгоҳҳои обёрии мошинӣ, базаҳои таъмирию истеҳсолии Агентии беҳдошти замин ва обёрии назди Ҳукумати Ҷумҳурии Тоҷикистон - аз 1 апрел то 30 сентябр - аз 1 октябр то 31 март	9,2 26,51
6	Барои чоҳҳои амудии мелиоративӣ, пойгоҳҳои обкашии мелиоративӣ	9,2
7	Барои аҳоли бо дарназардошти андоз аз арзиши иловашуда	30,75
8	Барои истифодаи энергияи барқ дар дегҳои барқӣ ва таҷҳизоти барқӣ, бо мақсади таъмини оби гарм ва гармкунии биноҳо: - барои бахши ғайрибучетӣ - барои мақомоту муассисаҳои бучетӣ	158,47 46,8
9	Барои ҷамъияти дорой масъулияти маҳдуди «Комбинати металлургии Тоҷикистон» - аз 1 май то 30 сентябр - аз 1 октябр то 31 март	10,64 60,65
	Неруи гармӣ	Сомонӣ барои 1 Гкал
1	Барои муассисаҳо ва мақомоти идоракуние, ки аз ҳисоби маблағҳои бучетӣ маблағгузори мешаванд	114,45
2	Барои харидорони яклухте, ки энергияи гармиро ба аҳоли интиқол медиҳанд	8,85
3	Барои ҳамаи истифодабарандагони боқимонда	261,85

Гурӯҳҳои истифодабарандагони барқӣ.

Ҳамаи истифодабарандагони қувваи барқ ба чунин гурӯҳҳо тақсим мешаванд:

Гурӯҳи I – истифодабарандагони саноатӣ, ғайрисаноатӣ, кишоварзӣ ва ба онҳо баробаркардашуда.

Гурӯҳи II – истифодабарандагони соҳаи бучетӣ ва муассисаҳои хоҷагиҳои коммуналӣ.

Гурӯҳи III – насосҳои обгузар ва истгоҳҳои обкаши мошинҳои обёрӣ ва нақлиёти барқӣ.

Гурӯҳи IV – аҳоли, нуктаҳои аҳолинишин ва хобгоҳҳо.

Гурӯҳҳои истифодабарандагони гармӣ:

Гурӯҳи I - идора ва мақомоте, ки аз ҳисоби маблағи бучетӣ таъмин карда мешаванд.

Гурӯҳи II – истифодабарандагони яклухт, ки таҳвилдиҳандаи қувваи гармӣ ба аҳоли ҳастанд.

Гурӯҳи III – боқимонда ҳамаи истифодабарандагоне, ки ба гурӯҳи I ва II шомил нестанд [2; 4].

Чадвали 2. Гурӯҳҳои истифодабарандагон
Table 2. Groups of users

Гурӯҳҳои истифодабарандагон	Соли 2021		Соли 2022		Соли 2023	
	млн кВт.с.	%-и қиёсӣ	млн кВт.с.	%-и қиёсӣ	млн кВт.с.	%-и қиёсӣ
Истифодабарандагони саноатӣ ва ғайрисаноатӣ (бе КВД “ТАЛКО”)	1 149,5	8,6	1 360,6	11,3	1 434,3	11,1
КВД “ТАЛКО”	4 458,2	33,4	3 073,0	25,7	3 186,6	24,9
Ташкилотҳои бучетӣ, корхонаҳои хоҷагии коммуналӣ ва нақлиёти барқӣ	479,4	3,6	497,3	4,1	556,2	4,3
Насосҳои обгузар ва насосҳои истгоҳҳои обёрии мошинӣ	2 799,0	21,0	2 474,8	20,6	2 726,2	21,6
Аҳоли	4 470,2	33,4	4 582,3	38,3	4 914,0	38,3
Ҳамагӣ	13 356,3	100	11 988,0	100	12 817,3	100

Чадвали 3; Table 3

№	Нишондиҳандаҳои асосӣ	Воҳиди ченак	2021	2022	2023
1.	Даромад аз фурӯши маҳсулот (қору хизматрасониҳо) ва дигар даромадҳои амалиётӣ	млн. сомонӣ	1 548,3	1 496,2	2 138,7
2.	- аз ҷумла аз фурӯши энергияи барқ	млн.сомонӣ	1 224,9	1 303,6	1 665,7
3.	- аз фурӯши энергияи гармӣ	млн.сомонӣ	3,0	2,42	5,92
4.	- аз дигар манбаҳои даромад	млн.сомонӣ	150,8	190,2	467,1
5.	Арзиши аслии фурӯш бо назардошти хароҷотҳои истехсолӣ ва ғайриистехсолӣ	млн.сомонӣ	2 158,6	3 217,1	4 822,2
6.	- аз ҷумла арзиши аслии фурӯши энергияи барқ ва гармӣ	млн.сомонӣ	599,6	1 065,1	936,6
7.	- хароҷотҳои муомилотӣ (фурӯш)	млн.сомонӣ	607,0	819,8	683,7
8.	- хароҷотҳои умумимаъмури	млн.сомонӣ	350,8	127,6	447,2
9.	- зарар аз фарқияти қурби асьор	млн.сомонӣ	86,6	575,4	2 343,4
10.	- дигар хароҷотҳои ғайриамалиётӣ	млн.сомонӣ	514,6	629,2	411,3
11.	Натиҷаи ниҳой (зарар)	млн.сомонӣ	- 610,4	- 1 720,9	- 2 683,4
12.	Дарачаи даромаднокӣ	%	- 33,1	-56,8	- 61,6

Чадвали 4; Table 4

№	Номгӯи нишондиҳандаҳо	Воҳиди ченак	2021	2022	2023
1	Зарар аз фарқияти қурби асьор	млн. сомонӣ	86,6	575,4	2 343,4
2	хароҷотҳо барои фоизи қарзҳо	млн. сомонӣ	239,0	276,3	341,2
3	хароҷотҳо барои ҷаримаҳои қарзи бонкӣ	млн. сомонӣ	290,0	200,4	374,7

Нақшаи 1. Усулҳои ҳисоби талафоти технологияи энергияи барқ
Figure 1. Methods of calculation of technological losses of electrical energy

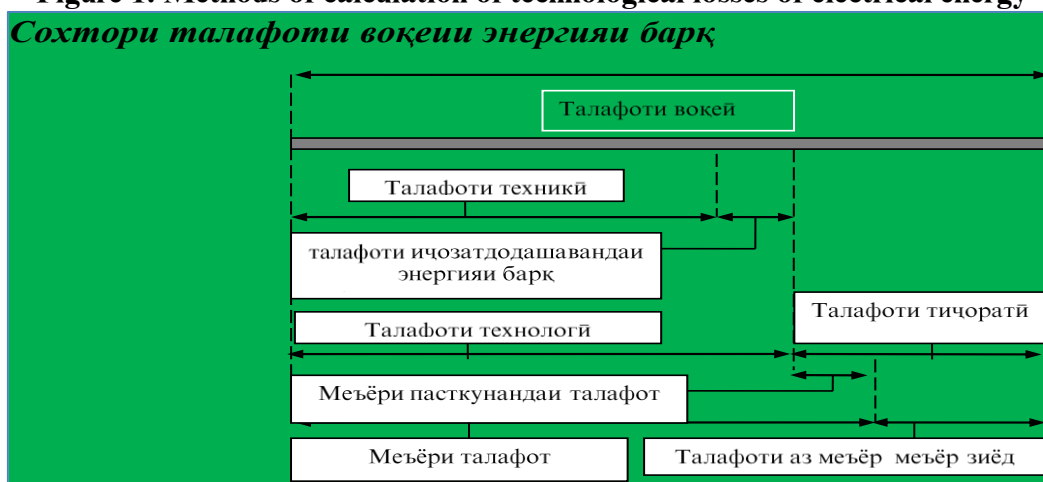

Диаграммаи 1. Арзиши ҳаррӯзаи истеъмоли барқ дар Тоҷикистон дар давраи зимистон (21 декабри соли 2023)

Diagram 1. Daily cost of electricity consumption in Tajikistan during winter (December 21, 2023)

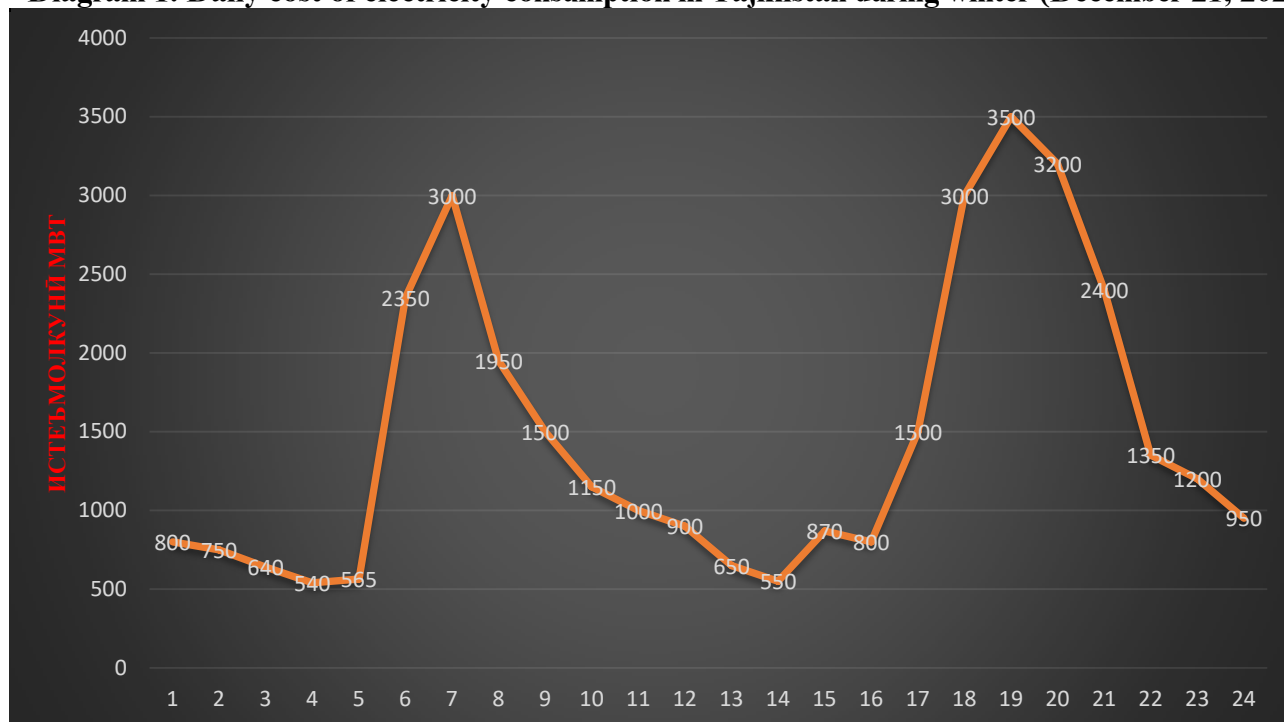

Бехатарии электрикӣ

Бехатарӣ аз барқ - аз системаи ташкилӣ ва тадбирҳову воситаҳое иборат мебошад, ки муҳофизати одамнро аз таъсири зараровар ва хавфноки чараёни барқ, камонаки барқӣ, майдони электромагнитӣ ва қувваи барқи статистикӣ таъмин менамояд.

Чароҳатбардорӣ аз барқ - чунин навъи чароҳате мебошад, ки бо таъсири чараёни барқ ва ё камонаки барқӣ ба миён омадааст. Чароҳати барқӣ бо осеб дидани бофтаҳо ва узвҳо дар шакли сӯхтан, аз таъсири камонаки барқӣ пайдо шудани иллатҳои чашм, дар пӯст боқӣ мондани осори филизоти аз чараёни барқ ҳосилгашта ва захмҳои механикӣ асос меёбад.

Бехатарии электрикӣ - ин системаи чорабиниҳои ташкилӣ ва маводҳои техникӣ, ки баргараф кардани таъсири хатарнокии чараёни электрикӣ ва камони электрикиро ба коргар таъмин менамояд [2; 10].

Муқарриз: н.и.и., дотсенти ДМТ - Табарзода О.С.

АДАБИЁТ

1. Анализ хозяйственной деятельности в промышленности: Учебник / Под ред. В.И.Стражева. -Мн.: Высшая школа, 1998.
2. Ашуров К.Р. Маҷмуи тестҳо аз фанни назарияи иқтисодӣ. Васоити таълимӣ / К.Р. Ашуров, З.Т. Юсуфджонов, Н. Муртазоев. –Душанбе: Ирфон, 2014. -156 с.
3. Концепция развития отраслей топливно-энергетического комплекса Республики Таджикистан на период 2003-2015 гг. Утверждена Постановлением Правительства Республики Таджикистан от 03.08.2002 №318.
4. Копытов Ю.В. Экономия электроэнергии в промышленности: Справочник / Ю.В. Копытов, Б.А. Чуланов. -М.: Энергоатомиздат, 1982.
5. Макконел К.Р. Экономикс: принципы, проблемы и политика / К.Р. Макконел, С.А. Брю; пер. с англ. -М., 1999. - 374 с.
6. Нажмудинов Ш.З. Состояние вопросов энергетической зависимости РТ / Ш.З. Нажмудинов // Экономика Таджикистана: Стратегия развития. - 2007. -№4. –С.128.
7. Назарияи иқтисодӣ. Китоби дарсӣ / К.Р. Ашуров, А.А. Хочахонов, Н.А. Муртазоев, А.А. Акрамов. – Душанбе: Ирфон, 2016. -450 с.
8. Никитенко А.Ф. Перспективы развития электроэнергетики Таджикистана. В Кн. Народнохозяйственное значение Нурекской ГЭС / А.Ф. Никитенко. -Душанбе: Ирфон, 1964. -С.73.
9. «Программа по эффективному использованию гидроэнергетических ресурсов энергосбережению на 2016-2018 годы» в РТ Утверждена Постановлением ПРТ от 2 ноября 2017 года, №551.
10. Фортов Е.В. Энергосбережение – перспективный вид бизнеса / В.Е. Фортов // Энергополис. – 2009. -№1-2.

11. Ходжаев Д.Х. Зарубежный опыт формирования и развития энергетических услуг в условиях рыночной экономики / Д.Х. Ходжаев // Вестник Таджикского национального университета. Серия социально-экономических и общественных наук. - Душанбе, 2018. - №3. - С.166-173.
12. Ходжаев Д.Х. Приоритеты управления гидроэнергетической безопасностью Республики Таджикистан / Д.Х. Ходжаев // Вестник Таджикского национального университета. Серия социально-экономических и общественных наук. - Душанбе, 2022. - №2. - С.106-114.
13. Юсуфджонов З.Т. Асосҳои назарияи иқтисодӣ. Китоби дарсӣ / З.Т. Юсуфджонов, К.Р. Ашуров, Н. Муртазоев. - Душанбе: Ирфон, 2013. - нашри 3. - 312 с.
14. Юсуфджонов З.Т. Основы экономической теории (курс лекции на тадж. яз.) / З.Т. Юсуфджонов, Н. Муртазоев, К.Р. Ашуров. - 2-ое изд. - Душанбе: Издательство НПИ Центра Таджикистан, 2009. - 244 с.

БОЗОРИ НЕРУИ БАҶК ВА САМАРАНОКИИ ТАҶЗИМИ ТАРИФӢ ДАР СОҶАИ ЭНЕРГЕТИКАИ ҶУМҲУРИИ ТОҶИКИСТОН

Айни замон роҳбари корхонаи энергетикӣ фаъолияти кулли барқдиспетчерию шабакаҳои интиқол ва фурӯши барқро назорат ва таъҷим менамояд ва баъд аз пурра ба анҷом расидани нақшаи инфиродии таҷдиди сохтори ШСХК «Барқи Тоҷик» ба ҳар як корхона (истехсол, интиқол, фурӯш) роҳбари алоҳида таъҷим карда мешавад. Роҳбари корхонаи энергетикӣ кормандонро дар асоси озмун ба қор қабул менамояд. Ӯ уҳдадор аст, ки ба вазифаҳои пурмаҳсули соҳа мутахассисони таҷрибадорро интихоб намояд. Ҷунки дар соҳаи истеҳсоли энергияи барқ нишондиҳандаҳои муҳимми истеҳсолӣ, аз қабилӣ банақшагирии истеҳсолӣ (нақшаи иқтисодию молиявии солона, ки ҷараёни истеҳсолӣ, иҷтимоию иқтисодӣ, молиявӣ, сатҳи талафот ва натиҷаҳои ҷамъбастии онҳоро пешбинӣ менамояд) нақшаи муҳимро мебозад. Нақшаи иқтисодии корхона истеҳсоли энергияи барқ, талафоти технологӣ, тақсимоии маблағҳо барои таъҷим, хариди таҷҳизотҳо, музди меҳнати кормандон, фурӯши энергияи барқ аз рӯйи тарифҳои миёна, фоида ва зарари пешакии корхонаҳоро бояд дар бар гирад. Роҳбари корхонаи энергетикӣ сатҳи дониши кормандонро бо омӯзонидан дар курсҳои омӯзишӣ, даъвати мутахассисони баландихтисос ва ғайраҳо тақҷим медеҳад. Ӯ бо харидорон ва истифодабарандагони энергияи барқ дар дохил ва хориҷи кишвар ҷиҳати интихоби муътамади истеъмолгарон гуфтушунид намуда, шартномаҳои таҳвили энергияи барқро дар ҳаҷми мувофиқашуда ба имзо мерасонад. Ҳавасмандии кормандонро таъҷим менамояд. Дар ҳамкорӣ бо мутахассисони соҳаи техникӣ, иқтисодӣ ва молиявӣ вазъи иқтисодию молиявии корхонаро таъҷим менамояд.

Калидвожаҳо: корхонаи энергетикӣ, интиқол, назорат, нақша, таҷдиди сохтор, роҳбар, озмун, истеҳсол, иқтисодию молиявӣ, иҷтимоию иқтисодӣ, талафоти технологӣ, сатҳи дониш, баландихтисос, истеъмолгарон, харидорон, соҳаи техникӣ, таъҷим.

РЫНОК ЭЛЕКТРОЭНЕРГИИ И ЭФФЕКТИВНОСТЬ ТАРИФНОГО РЕГУЛИРОВАНИЯ В ЭНЕРГЕТИКЕ РЕСПУБЛИКИ ТАДЖИКИСТАН

В настоящее время руководитель энергокомпании курирует и регулирует всю деятельность энергодиспетчерской, электропередающей и сбытовой сетей, а после завершения индивидуального плана реструктуризации ОАК «Таджик Пауэр» в каждую компанию будет назначен отдельный руководитель (производство, передача, продажа). Руководитель энергетической компании нанимает сотрудников на конкурсной основе. Он обязан подбирать опытных специалистов на продуктивные должности в отрасли. Потому что в сфере производства электроэнергии важную роль играют такие важные производственные показатели, как планирование производства (годовой экономической и финансовый план, предусматривающий производственный, социально-экономический, финансовый поток, уровень потерь и их общие результаты). Хозяйственный план предприятия должен включать производство электрической энергии, технологические потери, распределение средств на ремонт, закупку оборудования, заработную плату работникам, реализацию электрической энергии по средним тарифам, прибыль и предварительные убытки предприятий. Руководитель энергетической компании повышает уровень знаний сотрудников путем обучения на курсах повышения квалификации, приглашения высококвалифицированных специалистов и т. д. Он ведет переговоры с покупателями и потребителями электрической энергии внутри и за пределами страны с целью выбора надежных потребителей, подписывает контракты на поставку электрической энергии в согласованных объемах. Это обеспечивает мотивацию сотрудников. Регулирует экономическое и финансовое положение предприятия совместно с техническими, экономическими и финансовыми специалистами.

Ключевые слова: энергетическая компания, передача, контроль, план, реструктуризация, менеджер, конкуренция, важные производства, экономико-финансовые, социально-экономические, технологические потери, уровень знаний, высокая квалификация, потребители, покупатели, техническая сфера, регулирование.

ELECTRICITY MARKET AND EFFECTIVENESS OF TARIFF REGULATION IN THE ENERGY INDUSTRY OF THE REPUBLIC OF TAJIKISTAN

Currently, the head of the energy company oversees and regulates all activities of the energy dispatch, power transmission and distribution networks, and after the completion of the individual restructuring plan of UAC Tajik Power, a separate head will be appointed to each company. (production, transfer, sale). The head of an energy company hires in the industry. Because in the field employees on a competitive basis. It is his responsibility to select experienced individuals for productive positions of electricity production, such important production indicators as production planning (an annual economic and financial plan that provides for production, socio-economic, financial flow, level of losses and their overall results) play an important role. The economic plan of an enterprise must include the production of electrical energy,

technological losses, the distribution of funds for repairs, the purchase of equipment, wages to employees, the sale of electrical energy at average tariffs, profits and preliminary losses of enterprises. The head of an energy company increases the level of knowledge of employees by taking advanced training courses, inviting highly qualified specialists, etc. He negotiates with buyers and consumers of electrical energy within and outside the country in order to select reliable consumers, signs contracts for the supply of electrical energy in agreed terms volumes. This ensures employee motivation. Regulates the economic and financial situation of the enterprise together with technical, economic and financial specialists.

Keywords: energy company, transfer, control, plan, restructuring, manager, competition, important production, economic-financial, socio-economic, technological losses, level of knowledge, high qualifications, consumers, buyers, technical sphere, regulation.

Маълумот дар бораи муаллифон: *Ашуров Камолидин Розикович* - Донишгоҳи техникии Тоҷикистон ба номи академик М.С. Осимӣ, номзоди илмҳои иқтисодӣ, дотсенти кафедраи иқтисодиёт ва идоракунии дар истеҳсолот. **Суроға:** 735045, ш. Душанбе, Ҷумҳурии Тоҷикистон, кӯчаи академикҳо Рачабовҳо, 10. Телефон: **(+992) 919-16-57-41**. E-mail: **kamoljddjn.ashurov.70**

Миров Фирдавс Туйчиевич - Донишгоҳи техникии Тоҷикистон ба номи академик М.С. Осимӣ, муаллими калони кафедраи иқтисодиёт ва идоракунии дар истеҳсолот. **Суроға:** 735045, ш. Душанбе, Ҷумҳурии Тоҷикистон, кӯчаи академикҳо Рачабовҳо, 10. Телефон: **(+992) 934-14-21-11**. E-mail: **Mirov-Fed@yandex.ru**

Сведения об авторах: *Ашуров Камолидин Розикович* - Таджикский технический университет имени академика М.С. Осими, кандидат экономических наук, доцент кафедры экономики и управления на производстве. **Адрес:** 735045, г. Душанбе, Республика Таджикистан, улица академиков Раджабовых, 10. Телефон: **(+992) 919-16-57-41**. E-mail: **kamoljddjn.ashurov.70**

Миров Фирдавс Туйчиевич – Таджикский технический университет имени академика М.С. Осими, старший преподаватель кафедры экономики и управления производством. **Адрес:** 735045, г. Душанбе, Республика Таджикистан, улица академиков Раджабовых, 10. Телефон: **(+992) 934-14-21-11**. E-mail: **Mirov-Fed@yandex.ru**

Information about the authors: *Ashurov Kamolidin Rozikovich* - Tajik Technical University named after Academician M.S. Osimi, Candidate of Economic Sciences, Associate Professor of the Department of Economics and Production Management. **Address:** 735045, Dushanbe, Republic of Tajikistan, Academician Radjabov Street, 10. Phone: **(+992) 919-16-57-41**. E-mail: **kamoljddjn.ashurov.70**

Miro Firdavs Tuychievich - Tajik Technical University named after Academician M.S. Osimi, Senior Lecturer of the Department of Economics and Production Management. **Address:** 735045, Dushanbe, Republic of Tajikistan, Academician Radjabov Street, 10. Phone: **(+992) 934-14-21-11**. E-mail: **Mirov-Fed@yandex.ru**

Амидов З.С.

Донишгоҳи миллии Тоҷикистон

Дар шароити ҷаҳонишавии муносибатҳои истеҳсоли муомилоти зарурати мутобиқшавӣ ба низоми пешрафтаи ташкил ва идоракунии фаъолият ба вучуд меояд. Дар шароити феълӣ ба сифати ҷунин низоми корбарӣ ташкили рақамикунонии раванди фаъолият ба вучуд омадааст. Ин падида, ки яке аз муҳимтарин аломатҳои тараққиёти муносибатҳои иқтисодию иҷтимоӣ ба ҳисоб меравад, дорои бартариятҳои зиёди ташкилӣ, иқтисодӣ, иҷтимоӣ ва фановарии фардӣ мебошад.

Дар мавриди таҳлил ва омӯзиши сарчашмаҳои иттилоотии илмӣ маълум мегардад, ки равияҳои омӯзишӣ масъалаи таърихи ташаккулёбии рақамикунонии иқтисодиётро аз нигоҳи интихоби объект ва нишонгирии вақти гуногун пайгирӣ намудаанд. Тибқи хулосаҳои илмӣ баъзан олимони хориҷӣ, чун О.М. Гусарова, В.М. Кондрашов ва Е.В. Ганичева нахустин заминаҳои рақамикунонии раванди муносибатҳои иқтисодию иҷтимоӣ ҷамъият ҳанӯз дар охири солҳои 70-уми асри XX пайдо шуда буд. Ба ақидаи онҳо тақрибан дар ҳуди ҳамин солҳо, ки ба идоракунии низоми Шуравӣ рост меомад, нахустин шуда дар раванди истеҳсолот иқдоми ҷорӣ намудани низоми худкори (автоматикунонии) истеҳсолотро ташкил ва амалӣ намуданд. Илова бар ин, таҳти сиёсати “прогресси илмию техникӣ” кӯшиши алоқамандсозии нуруи техникӣ ва илмро дар истеҳсолот амалӣ намуданд, ки ҳадафи асосии онҳо ба натиҷаи самараноки истеҳсолот расидани сохторҳои гуногуни хоҷагии халқ иборат буд.

Дар баробари ин, давлатҳои пешрафтаи ҷаҳон, ки нахустин шуда раванди истеҳсолотро бо техника ва технологияи пешқадам ва самаранок таъмин намудаанд, ба марҳилаҳои ташаккул ва рушди ин раванд далелҳоеро пеш меоранд, ки пешсаф будани онҳоро дар гули таърихи саноат бо иштироки технологияи иттилоотӣ кафолат медиҳанд. Масалан, сарчашмаҳои илмию назариявӣ вобаста ба рушди технологияи иттилоотию коммуникатсионӣ дар ИМА, ҷунин ақидаҳо пешниҳод мекунанд, ки яке аз муҳимтарин омилҳои рушди заминаи рақамикунонии ҷамъият, ин хоҳиши аз ҳад зиёди бахши хусусӣ буд. Аз ин хулоса қардан мумкин аст, ки бахши хусусӣ бе таъсири иҷборан гузаштан ба низоми рақамикунонии авлавиятҳои ин падидаи замонавиро дарк намуда, омода буданд, ки барои ташкил ва татбиқи низоми пешрафтаи иттилоотию коммуникатсионӣ дар ташкилот хароҷотҳои заруриро пардохт намоянд. Вобаста ба ин, инқилоби технологияи иттилоотиро дар ИМА ба се марҳилаи асосӣ ҷудо намудаанд [17]:

I-марҳила. Ба истифода ҷалб намудани воситаҳои кор бо иттилоот дар ҷараёни истеҳсоли мол ва хизматрасониҳо. Аниқтараш истифодаи технологияи интиқоли иттилоот тавассути телефон ва радио, ки тақрибан ба солҳои 1930–1950 рост меояд.

II-марҳила. Дар ин марҳила рушди саноати истеҳсоли воситаҳои иттилоотию иртиботии замонавӣ, ки бо истифодаи онҳо раванди фаъолият қомилан бо бартарият шинохта мешуд, ба ҳисоб меравад. Аниқтараш давраи рушди раванди истеҳсоли телевизион, дастгоҳҳои худкори истеҳсолӣ, воситаҳои сабти иттилоот (акс, овоз) ва ба инҳо монанд. Ин давраи истифодаи васеи компютерҳо дар ширкатҳои хусусии Амрико низ ба ҳисоб меравад, ки солҳои 1960–1980-ро дар бар мегирад.

III-марҳила. Ин марҳиларо рушди босуръати саноат меноманд, ки дар солҳои 90-уми асри XX оғоз ёфта, то имрӯз идома дорад. Он бо тезонидани якбораи рушди соҳаи хизматрасониҳои дорои иттилоот (коммуникатсия, савдо, молия) алоқаманд буда, ба рушди бозор (тиҷоратӣ)-и муҳимтарин дастовардҳои илмию техникӣ – интернет ва алоқаи кайҳонӣ, дар бораи васеъ қардани мавҷҳои ба мақсади тиҷоратӣ истифодашаванда, яъне диапазони спектри радиобасомад.

Мавриди зикр аст, ки вобаста ба мушоҳидаи рушди технологияи иттилоотию коммуникатсионӣ дар амалия ва консепсияҳои илмӣ Е.В. Купчишин санчидакорона

марҳилаҳои рушди назарияҳои илмӣ рақамикунониро тасниф намудааст, ки дар ҷадвали 1 нишон дода шудаанд.

Ҷадвали 1. Таҳаввулоти консепсияи иқтисодии рақамӣ дар ҳошияи равишҳои назариявӣ
[1; 8; 9; 14]

Table 1. Evolution of the concept of digital economy in the framework of theoretical approaches

Марҳила	Давраи таърихӣ	Равиш ва намоёндогони он	Моҳияти консепсия	Нақши технологияи иттилоотӣ ва коммуникатсионӣ
I	Солҳои 90-уми асри XX	Равишҳои техномарказӣ (идеологияи техникӣ) (Д. Тапскотт, Н. Негропонт, Э. Бринолфссон, Б. Йоханссон ва дигарон)	Раванди босозӣ ва дигаргункунии бахшҳои мавҷудаи иқтисодӣ тавассути технологияи иттилоотӣ ва коммуникатсионӣ	Ҷорӣ намудани технологияи иттилоотӣ ва коммуникатсионӣ дар фаъолияти иқтисодӣ, хусусан истифодаи интернет
II	Солҳои 2000	Равишҳои босозӣ (С. Шарма)	Ташаккули моделҳои нави тижоратӣ, бозор ва соҳаҳои нави дар натиҷаи таъсири ҳамгироии технологияи иттилоотӣ ва коммуникатсионӣ бо бизнес-равандҳо	Истифодаи интернет чун майдони ғунҷош ва амалигардонии фаъолияти иқтисодӣ
III	Солҳои 2010	Равишҳои низомии нави иқтисодӣ (М. Скилтон)	Қисми муайяни низомии иқтисодии рақамӣ, ки дар ҳамоҳангии технология ва тижорат боси гушаҳои нави бозорӣ, тижорат, истеъмоликунанда ва малакаҳои нави фаъолиятро созмон медиҳад	Воридшавии устувор ва босуръати технологияи иттилоотӣ ва коммуникатсионӣ дар низомии иқтисодии ҷаҳон
IV	Солҳои 2016 то инҷониб	Равишҳои такрористехсолӣ (Л.В. Лapidус, В.М. Кулков, Т.И. Чинаева, Т.Н. Юдина)	Маҷмуи муносибатҳо, ки дар натиҷаи истехсол, таксимот, мубодила ва истеъмоли маснуоти моддӣ бо назардошти истифодаи мақсадноки технологияи онлайн ба вуҷуд омадаанд. Ба ибораи дигар, дараҷаи рушди неоиқтисодӣ, ки бо махсусияти фарохмарзӣ ва истифодаи технологияи рақамӣ дар равандҳои иқтисодӣ интиҳоб ва шинохта шудааст. Дар баъзан сарчашмаҳои илмӣ ин раванд бо номи шакли нави ҳамкорӣ “муоширати машина бо машина “М2М””, низ шинохта, ифода меёбад.	Паҳншавии технологияи иттилоотӣ ва коммуникатсионӣ на танҳо дар соҳаи фурӯш, балки дар истехсолот ва идоракунии корхонаю муассисаҳои сатҳи соҳаи гуногун.
V	Солҳои 2016 то инҷониб	Равишҳои кибернизомӣ (Е.Н. Ведута, Т.Н. Джакубова)	Кибернизомии иқтисодӣ имконияти идоракунии ва танзими ҳуди иқтисодиро бо мақсади зарурати рушди	Давраи пайдоиши низомии мукамал ва ташаккулёфтаи идоракунии иборат аз

			минбаъдаи он мавриди истифода қарор мегирад.	амалиётҳои гуногуни танзимкунандаи иқтисодиёт дар назар дошта мешавад, ки омӯзиши онҳо бештар дониши кибернетикиро тақозо мекунад.
VI	Солҳои 2016 то инҷониб	Рашиди институтсионалӣ (Е.В. Богомолов, Е.В. Купчишина)	Маҷмуи институт ва ташкилотҳои бо ҳам алоқаманди иқтисодиёти рақамӣ	Дарки ҷомеаи ҷаҳонӣ, ки иқтисоди рақамӣ институтҳо ва муносибатҳои нав байни онҳоро талаб мекунад

Ҳамин тариқ, дар робита ба ин масъала заминаҳои рушди технологияи иттилоотӣ коммуникатсионӣ ва расидан ба модели нави иқтисодӣ “иқтисодиёти рақамӣ” далелу иқтибосҳои илмӣ ниҳоят зиёд пешниҳод шудаанд. Аммо барои мо муҳимтар аз ҳама он аст, ки дар тури ду аср технология иттилоотӣ тавонистааст, ки муҳимияти худро бо ҳавасмандии зиёд дар раванди муносибатҳои рушдбанди ҷамъияти байни бахши хусусӣ ва идоракунии давлатӣ мустақкам нигоҳ доштааст ва албатта, бо тарҳи рушдбандагӣ.

Дар ниҳоят маълум гардид, ки натиҷаи ниҳии раванди рушдбанди технологияи иттилоотӣ коммуникатсионӣ, ин рақамикунонии иқтисодият ё иқтисодиёти рақамӣ мебошад. Масъалаи таҳлил ва баҳогузориҳои нақш ва аҳамияти иқтисодиёти рақамӣ дар асарҳои илмӣ олимони ва қоршиносони дохилию хориҷӣ гуногун шарҳ дода шудааст. Маълум аст, ки машҳурияти рушди иқтисодиёти рақамӣ дар низоми муносибатҳои иқтисодӣ иҷтимоии ҷаҳон ба солҳои 1995 рост меояд, ки сабаби асосии пайдоиши он, ин рушди интенсификацияи технологияи иттилоотӣ коммуникатсионӣ ба ҳисоб меравад. Ин давра замоне буд, ки интернет ва телефонҳои мобилӣ тақрибан асосии рақамикунонии иқтисодиёт шуда, низоми фаъолияти иқтисодӣ иҷтимоӣ зина ба зина ба ин раванд ворид шуданд, аз ҷумла: хизматрасониҳои молиявӣ, машваратӣ, нақлиёт, тақсимоли мол, тандурустӣ, маориф ва ғ.

Тибқи ақсарияти сарчашмаҳои илмӣ нахустин қоидаи ифодакунандаи мафҳуми “иқтисоди рақамӣ” соли 1995 аз ҷониби муҳаққиқи Донишгоҳи Массачусетс Николас Негропонт пешниҳод шудааст, ки чунин аст: “иқтисоди рақамӣ – ин иқтисодиётест, ки ба технологияҳои рақамӣ асос ёфтааст ва махсусияти асосии он молҳо ва хизматҳои электронӣ буда метавонад”.

Бештари вақт таърифи иқтисоди рақамӣ ба мафҳуми кӯтоҳ ва васеъ тасниф шудааст, масалан, В.В. Иванов иброз меорад: “Иқтисоди рақамӣ як муҳити виртуалӣ аст, ки воқеияти моро пурра мекунад».

Дар баробари ин радиқ Г.В. Плеханов, бо таваҷҷуҳ ба ҳаҷмҳои иқтисоди рақамӣ, омилҳои тағйирёбанда, мушкilot дар самти ҳамкориҳои одамон дар ин низоми андешаҳои зиёдро пешниҳод ва асоснок намуда, илова бар ин, қайд мекунад, ки иқтисоди рақамӣ ба муҳити муассир барои ҳамкориҳои субъектҳои соҳибқарор бо фаҳмиши ягонаи самти рушд табдил меёбад, ки дар мавҷудияти арзишҳои ягонаи идеалӣ ва мувофиқ ташаккул ва асос меёбад. Муаллиф иброз меорад, ки новобаста аз муҳимият ва нақши калидии ин низоми муносибат эҳтимоли вайрон кардани асосҳои муносибат байни одамонро дорад [5; 6].

Профессори Донишгоҳи политехникии Санкт-Петербург А.В. Бабкин ва профессори Донишгоҳи давлатии Байкал О.В. Чистякова дар мақолаи муштарак, ки ба иқтисодиёти рақамӣ ва таъсири он ба рақобатпазирии соҳторҳои тичорати иқтисодӣ бахшида шудааст, дар се қисми асосӣ баррасӣ намудаанд. «Иқтисоди рақамӣ як нави иқтисодиётест, ки бо татбиқи фаъолони ва истифодаи амалии технологияҳои рақамӣ барои ҷамъоварӣ, нигоҳдорӣ, қоркард, табдил ва интиқоли иттилоот дар тамоми соҳаҳои фаъолияти инсон тавсиф мешавад». Низоми муносибатҳои иҷтимоӣ-иқтисодӣ ва ташкилию техникаӣ ба истифодаи технологияҳои рақамӣ иттилоотӣ ва телекоммуникатсионӣ, ин системаи мураккаби ташкилию техникаӣ дар шакли маҷмуи унсурҳои гуногун (техникаӣ, инфрасохторӣ, ташкилӣ, нармафзор, танзимкунанда, қонунгузорӣ ва ғ.) бо ҳамкориҳои

мутақобила ва истифодаи мутақобилаи субъектҳои иқтисодӣ барои мубодилаи дониш дар шароити рушди доимӣ мебошад. Муаллифон тасдиқ мекунанд, ки бузургии қувваи иқтисодӣ рақамӣ дар иттиҳоди муносибатҳои иқтисодию иҷтимоӣ, ташкилию техникӣ ва технологияи инноватсионии рақамӣ мебошад. Натиҷаи муносибати оқилонаи ин низомҳо ба таври комил модели нави ҳамкорӣ ва ҳосилнокии баланди фаъолияти иқтисодию иҷтимоиро ба вуҷуд меорад [4; 5; 7].

Тибқи таърифи Бонки Ҷаҳонӣ, иқтисоди рақамӣ (ба маънои васеи калима), чун низоми ташаккулёфтаи муносибатҳои иқтисодӣ, иҷтимоӣ ва фарҳангӣ тасниф шудааст, ки ба истифодаи технологияҳои рақамии иттилоотӣ ва коммуникатсионӣ асос ёфта, мақсади ниҳоии он баланд бардоштани ҳосилнокии истеҳсолот ва таъмини самаранокии раванди идоракунии муносибатҳои иҷтимоӣ мебошад.

Дар баробари ин, таҳаввулотҳои илмию амалии ҷаҳони муосир вобаста ба рақамикунони чараёнҳои иқтисодию иҷтимоӣ Ҷумҳурии Тоҷикистон бетафовут набуда, ташаббус ва амалҳои асарбахшро анҷом додааст. Шуруъ аз солҳои 2000 Ҳукумати Ҷумҳурии Тоҷикистон бо дарки муҳимияти истифодаи воситаҳои иттилоотию коммуникатсионӣ стратегия ва барномаҳои зиёди сатҳи ҷумҳуриявӣ, минтақавӣ ва маҳаллиро қабул ва мавриди амал қарор дода, таҳти шиори компютерикунонии раванди фаъолият ва ба талаботи ҷаҳон мувофиқ намудани низоми корбарӣ дар корхонаю ташкилотҳои давлатию хусусӣ дастовардҳои зиёдро то имрӯз соҳиб шудааст.

Барои расидан ба натиҷаҳои интиҳоби ҳадаф Ҳукумати Ҷумҳурии Тоҷикистон чунин татбиҳои судмандро пеш гирифт:

- коркард ва мавриди амал қарор додани Стратегияи давлатии «Технологияҳои иттилоотию коммуникатсионӣ барои рушди Ҷумҳурии Тоҷикистон», Фармони Президенти Ҷумҳурии Тоҷикистон аз 5 ноябри соли 2003 таҳти №1174;

- коркард ва мавриди амал қарор додани Барномаи давлатии рушд ва татбиқи технологияҳои иттилоотию коммуникатсионӣ дар Ҷумҳурии Тоҷикистон, қарори Ҳукумати Ҷумҳурии Тоҷикистон аз 3 декабри соли 2004 таҳти №468;

- коркард ва мавриди амал қарор додани Консепсияи сиёсати давлатии иттилоотии Ҷумҳурии Тоҷикистон, Фармони Президенти Ҷумҳурии Тоҷикистон аз 30 апрели соли 2008 таҳти №451;

- коркард ва мавриди амал қарор додани Стратегияи ислоҳоти системаи идораи давлатии Ҷумҳурии Тоҷикистон, Фармони Президенти Ҷумҳурии Тоҷикистон аз 15 март соли 2006 таҳти №1713;

- коркард ва мавриди амал қарор додани Консепсияи ташаккули ҳукумати электронӣ дар Ҷумҳурии Тоҷикистон, қарори Ҳукумати Ҷумҳурии Тоҷикистон аз 30 декабри соли 2011 таҳти №643;

- коркард ва мавриди амал қарор додани Барномаи миёнамуҳлати рушди иқтисоди рақамӣ дар Ҷумҳурии Тоҷикистон барои солҳои 2021-2025, қарори Ҳукумати Ҷумҳурии Тоҷикистон аз 26 октябри соли 2021 таҳти №460 ва ғ.

Дар ин санадҳои маъмурӣ, меъёрӣ ва ҳуқуқӣ роҷеъ ба ташкили ҳамкориҳои институтсионалӣ, мафумҳои асосӣ, мақсад, вазифа ва субъектҳои асосии раванд пурра маълумот пешниҳод шудааст.

Илова бар ин, муаллифони ватанӣ дар робита ба ин масъала корҳои арзишманди илмию амалии зиёдро анҷом додаанд. Масалан, А. Асоев иқтисоди рақамӣ барои расидан ба рушди устувор ва дар маҷмӯъ, барои беҳбудии иҷтимоии кишвар афзалияти махсусро соҳиб аст. Ба андешаи мавсуф, яке аз омилҳои муҳими муваффақият дар ин самт, ин «рушди муштарак» ё «рушд тавассути иштироки васеи ҷамаи ҷонибҳои манфиатдор» мебошад. Азбаски он ба техникаи иттилоотӣ-коммуникатсионии рақамӣ асос ёфтааст, таъмини чунин рушд барои кишварҳои рӯ ба рушд ва кишварҳои, ки дар ҳолати гузариш қарор доранд, дастрас аст [3]. Дар ин радиф муҳаққиқони ватанӣ Ш.М. Исмоилов, Р.Б. Хучамкулов ва М.Д. Лутфуллоев ибраз медоранд, иқтисодӣ рақамӣ ба маънои васеъ истифодаи одии технологияҳои иттилоотиро дар истеҳсолот, идоракунии коммуникатсияҳо дар назар дорад [8].

Ҳамзамон, Д.М. Азизкулов [1; 8] ибраз медорад, ки иқтисодӣ рақамӣ низоми ғюнаи фаъолияти иқтисоди тичоратӣ ва ҳамоҳангсозии технологияҳои иттилоотӣ ва

коммуникатсионӣ ба шумор меравад. Ба андешаи номбурда, онро ҳамчун иқтисодиёти бо технологияҳои инноватсионӣ алоқаманд асоснок намудан мумкин аст.

Дар маҷмуъ, ҳангоми омӯзиш ва баҳогузори андешаҳои мавҷуда роҷеъ ба аҳаммият ва муҳиммияти рушди иқтисодиёти рақамӣ маълум мегардад, ки қулли муаллифони ба самти илм тавачҷуҳ намуда, аз бартариятҳои иқтисодию иҷтимоии ин падида ҳарф задаанд. Вобаста ба ин, ҳулоса кардан мумкин аст, ки дар воқеъ соҳаи тандурустӣ, ки имрӯз таъминкунандаи манфиатҳои иқтисодию иҷтимоии ҳаёти мардум ба ҳисоб меравад, бояд аз ин имконияти инноватсионии замони муосир васеъ истифода намояд. Албатта, ташкил ва рушди иқтисодиёти рақамӣ дар раванди истеҳсоли мол ва хизматрасониҳои тиббӣ махсусият ва авлавиятҳои хосси худро дорад, ки дар ин масъала муаллифони зиёд андешаҳои худро ибраз намудаанд.

Масъалаи рақамикунонии раванди истеҳсоли мол ва хизматрасониҳои соҳаи тандурустӣ дар назария ва амалия бо номҳои гуногун мавриди омӯзиш ва қорбарӣ қарор дода шудааст, ба монанди иқтисодиёти рақамии соҳаи тандурустӣ, истифодаи технологияи иттилоотию иртиботӣ дар соҳаи тандурустӣ, интеллекти сунӣ дар тиб, технологияи инноватсионӣ дар соҳаи тандурустӣ, рақамикунонии соҳаи тандурустӣ, тибби рақамӣ ва ғ.

Вазорати тандурустӣ ва ҳифзи иҷтимоии аҳолии Ҷумҳурии Тоҷикистон, ки яке аз ниҳодҳои бевоситаи татбиқкунандаи сиёсати иҷтимоии давлат дар самти таъмини беҳдошти саломатии аҳоли ва қонеъ намудани онҳо бо хизматрасониҳои фаврӣ ва самараноки тиббӣ махсус гардонидани шудааст, пайваста ҷиҳати амалигардонии раванди рақамикунонии соҳаи тандурустӣ ё гузаштан ба модели тибби рақамӣ қор мебарад. Аз ҷумла 7 феввали соли 2023 дар Вазорати тандурустӣ ва ҳифзи иҷтимоии аҳолии Ҷумҳурии Тоҷикистон вобаста ба вусъат бахшидани қорҳо дар самти рақамикунонии соҳаи тандурустӣ ва ҳифзи иҷтимоии аҳоли ҷаласаи қорӣ доир гардид, ки дар он вазири тандурустӣ ва ҳифзи иҷтимоии аҳолии Ҷумҳурии Тоҷикистон, муовини якуми вазир, қорбарони ҳадамотҳои соҳавӣ, муассисаҳои тандурустӣ ва ҳифзи иҷтимоии аҳоли ва сардорони раёсатҳои зерсоҳтори вазорат иштирок намуда, ҳадаф гузоштан, ки рушди системаи иттилоотии идоракунии тандурустӣ дар доираи ташаққули ҳукумати электронӣ, татбиқи Консепсияи иқтисоди рақамӣ, ки бо Қарори Ҳукумати Ҷумҳурии Тоҷикистон аз 30 декабри соли 2019 тасдиқ гардидааст, бо мақсади беҳтар ба қор мондани дастрасӣ ба хизматрасониҳои баландиқтисоси тиббӣ, баргузор намудани маслиҳату машварат оид ба ташҳису табобати беморон дар масофа бо истифода аз имкониятҳои телетиб, зери назорати қатъӣ қарор додани сатҳу сифати хизматрасониҳои тиббӣ ба аҳоли, омӯзиши муттасил ва баланд бардоштани сатҳи қасбияти мутахассисони соҳаи тандурустӣ тавассути ташкили қорҳои бозомӯзӣ дар ҳамаи зинаҳои қадрии соҳа таъмин гардида истодааст. Ҳамин тариқ, дар доираи ин қорабинӣ аз заминаҳо ва имкониятҳои рушди ин модели инноватсионӣ суҳанронӣ намуданд.

Илова бар ин, дар Барномаи рушди иқтисоди рақамӣ барои солҳои 2021-2025, яке аз бахшҳои афзалиятнок соҳаи тандурустӣ интиҳоб гардида, дар доираи ҳадафҳои ояндабинонаи ин Барнома вазифаҳои зиёд гузошта шудааст. Ҳусусан вазифагузорӣ шудааст, ки чунин самтҳои фаъолият бояд ба талаботи раванди рақамикунонии соҳа таҷдиди назар қарда шаванд: таҳия ва татбиқи низомҳои иттилоотии тиббӣ, маҳсулоти барномавӣ, замимаҳои мобилӣ барои автоматикунони фаъолияти воҳидҳои соҳтории мақомоти тандурустӣ ва ҳифзи иҷтимоии аҳоли тавассути қорӣ намудани методҳои инноватсионӣ, технологияҳои муосир мебошад; қорӣ намудани инноватсияҳо дар соҳаи тандурустӣ ва ҳифзи иҷтимоии аҳоли тавассути татбиқи тибби рақамӣ ва муомилоти электронии ҳуҷҷатҳои қорҳои мушаххас андешидааст ва ғ.

Сарфи назар аз муваффақиятҳои бадастомада, дар соҳа мушқилоти зерин вучуд доранд, ба монанди:

- сатҳи ноқифояи тайёрии қормандони тиб барои истифодаи ТИК;
- сатҳи ноқифояи татбиқи технологияҳои нав;
- қурра қорӣ нагардидани ҳамоҳангӣ дар порталҳои электронии соҳторҳои тандурустӣ;

- мушкilotи пайвастишавии муассисаҳои тандурустии минтақаҳои дурдаст ба шабакаи интернет;
- қорӣ нагардидани корти электрони амбулаторӣ ё шиносномаи саломатӣ;
- мавҷуд набудани низоми ягонаи таъмини ҷамъоварӣ, коркард ва мубодилаи маълумот дар бораи саломатии шаҳрвандон дар низоми тандурустӣ.

Нигоҳ доштани потенциали инсонӣ, ки имкониятҳои рушди инноватсионии Ҷумҳурии Тоҷикистонро муайян мекунад, ин авлавияти муҳим бошад аз сифати хидматрасонӣ дар соҳаи тандурустӣ вобастагии зич дорад. Мавриди зикр аст, ки дар ҳали ин мушкilotи алоқаманд О.Э. Карпов, С.А. Субботин, Д.В. Шишканов ва М.Н. Замятин чунин мешуморанд, ки рушди технологияҳои рақамӣ дар тиб яке аз тамоюлҳои афзалиятноки ҷаҳонӣ мебошад ва ояндабинии рушду истифодаи мақсадноки он имкониятҳои васеъ ва гуногунҷанбаро таъмин месозад [17]. Системаҳои қабули электрони аллақай амалкунанда бо ёдраскунҳои минбаъда ва фиристодани натиҷаҳо ба смартфон, пешрафтҳо дар соҳаи телетиб, барои нигоҳдорӣ ва коркарди иттилоот, дастгоҳҳои мобилӣ ва хидматҳо барои амалияи ҳаррӯзаи тиббӣ, навтарин пешрафтҳо дар соҳаи фармасевтӣ ва ғайра аз ҷумлаи имкониятҳои фарроҳу фаврии ҳамгироии тиб бо технологияи рақамӣ мебошад.

Рақамикунонии фаъолияти муассисаҳои тиббӣ - ҳамчун воситаи баланд бардоштани бароҳатӣ ва самаранокии хизматрасонӣ - дар соҳаи тиб ба бартарии рақобат табдил дода мешавад. Дар асоси бартариҳои рақобатпазирӣ, ки аз натиҷаи таҳлили мавзӯ, таҳлили таҷрибаи татбиқи қарорҳои рақамӣ дар соҳаи тандурустии давлатҳои ҷаҳон бар меояд, яқинд чанбаҳои калидӣ ва афзалиятноки онро қайд кардан мумкин аст:

Якум, платформаҳои рақамӣ имкон медиҳанд, ки самаранокии муоширати байни беморон ва ташкилотҳои тиббӣ афзоиш ёбад.

Дар айни замон аз шаклҳои мавҷудаи бақайдгирӣ ва барасмиятдарории беморон даст кашидан ғайриимкон аст, зеро дар байни онҳо пиронсолон зиёданд, ки бо муҳити электрони рақамӣ ба қадри кофӣ ошно нестанд, дар ҳоле ки онҳо истеъмолкунандагони фаъолтар дар бозори хизматрасонии тиббӣ мебошанд, зеро бо назардошти хусусиятҳои синну сол ба онҳо бештар эҳтиёҷ доранд. Бо мақсади таъмини қулай барои ҳамаи категорияҳои муштариён рақамисозӣ фарогир нест. Барои ин категорияи аҳоли то як муддати муайян барасмиятдарории анъанавӣ боқӣ мемонад.

Дуюм, сифати нигоҳдорӣ, коркард ва интиқоли иттилооти тиббӣ дар дохили муассисаи тиббӣ ба таври назаррас бештар шуда, хароҷоти ҳуҷҷатгузорӣ кам мешавад.

Сеюм, дар оянда истифодаи васеи зеҳни сунъӣ дар ҳама марҳилаҳои ҳамкорӣ бо бемор (пешгирӣ, ташхис, табобат, барқарорсозӣ) барои осон кардани кори кормандони соҳаи тиб пешбинӣ шудааст.

Бояд қайд кард, ки яке аз оқибатҳои иҷтимоии рақамикунонӣ талафоти пешбинишудаи қойҳои қорӣ мебошад. Ҳангоми ба соҳаи тандурустӣ муроҷиат кардан, ин ҳолат он қадар маълум нест. Иваз кардани дугоникҳои рақамӣ дар он соҳаҳои фаъолият имконпазир аст, ки дар онҳо кор бештар ба расмият дароварда шудааст, ки онро ба системаи тандурустӣ нисбат додан мумкин нест. Барои тиб технологияҳои рақамӣ назар ба рақиби мутахассисони баландихтисос як ёвари муҳимтаранд.

Ҳамин тариқ, бо назардошти имконият ва зарурати замонавии рақамикунонии муассисаҳои соҳаи тандурустӣ консепсияи илмию назариявии мубрамияти ташкили рақамикунонии муассисаҳои соҳаи тандурустӣ таҳия ва пешниҳод карда мешавад (расми 1).

Расми 1. Равиши концептуалии мубрамияти ташкил ва рушди рақамикунони соҳаи тандурустӣ
Figure 1. Conceptual approach to the problem of organization and development of digitization in the health sector



Дар маҷмуъ барои ташкил ва рушди ғаврии низоми тандурустии рақамӣ, ки афзалиятҳои зиёди иқтисодию иҷтимоиро дар худ дорад, омӯзиш ва ҳали ғаврии мушкилотҳои зерин тавсия дода мешавад: ҷорӣ намудани низоми ягонаи рақамикунонии соҳаи тандурустӣ; омода намудан ва баланд бардоштани малака ва тайёрии кормандони тиб барои истифодаи ТИК; тақвияти корҳо дар самти татбиқи технологияҳои нав дар соҳаи тандурустӣ; амалисозии раванди ҷамоҳангӣ дар порталҳои электронии тамоми сатҳҳои сохтори тандурустӣ; фароҳам орвардани шароит барои таъмин ва дастрасии минтақаҳои дурдаст ба шабакаи интернет; ҷорӣ намудани корти электронии амбулаторӣ ё шиносномаи саломатӣ; ташкили низоми ягонаи таъмини ҷамъоварӣ, коркард ва мубодилаи маълумот дар бораи саломатии шаҳрвандон дар низоми тандурустӣ; татбиқи пурраи низоми телетиб дар кишвар.

Муқарриз: н.и.и., дотсенти ДМТ - Юсупов Ш.Н.

АДАБИЁТ

1. Азизкулов Д.М. Цифровая экономика: понятие, особенности и перспективы на российском рынке // Вектор экономики. - 2018. -№3(21). [Электронный ресурс]. URL: [https:// elibrary. ru/ download/elibrary_32751051_13924538.pdf](https://elibrary.ru/download/elibrary_32751051_13924538.pdf) (дата обращения: 05.09.2022).
2. Аксенова Е.И. Экспертный обзор: цифровизация здравоохранения опыт и примеры трансформации в системе здравоохранения в мире / Е.И. Аксенова, С.Ю. Горбатов. -М.: НИИОЗММ ДЗМ, 2020.
3. Асоев А. Таджикистан на пути цифровой экономики. [Электронный ресурс]. URL: <https://avesta.tj/2021/12/02/tadzhikistan-na-puti-k-tsifrovoj-ekonomike/> (дата обращения: 15.09.2022).
4. Бельтюкова С.М. Цифровизация экономики и ее роль в управлении современными экономическими отношениями / С.М. Бельтюкова, В. Мокрушин, П. Самойлов // Экономика, управление, финансы: приоритеты, проблемы и направления развития: сб. науч. трудов. -Новосибирск: Профессиональная наука, 2019. -С.34-42.
5. Елохина Л.Н. Развитие рынка медицинских услуг в условиях цифровизации / Л.Н. Елохина // Экономика и управление. - 2022. -Т. 28. -№6. -С.615-620.
6. Ершова Н.А. Цифровизация экономики и ее роль в современных социально-экономических отношениях / Н.А. Ершова // Государственное и муниципальное управление. Ученые записки. - 2019. -№4. -С.102-105. DOI: 10.22394/2079-1690-2019-1-4-102-105
7. Зайцев В.Е. Цифровая экономика как объект исследования: обзор публикаций // Вопросы государственного и муниципального управления. - 2019. -№3. -С.107-122.
8. Исмоилов Ш.М. Перспективы развития цифровой экономики в условиях Республики Таджикистан / Ш.М. Исмоилов, Р.Б. Худжамкулов, М.Д. Лутфуллоев // Вестник ТГУПБП. Серия общественных наук. - 2020. - №3(84). -С.41-46.
9. Каримов М.И. Необходимость организация маркетинга в сфере здравоохранения / М.И. Каримов // Вестник Таджикского национального университета. Серия социально-экономических и общественных наук. –Душанбе, 2013. -№2/7(123). -С.91-93.
10. Каримов М.И. Ташкили маркетинг дар соҳаи тандурустӣ: ҷанбаҳои илмию назариявӣ / М.И. Каримов, З.С. Амидов // Паёми Донишгоҳи миллии Тоҷикистон. Бахши илмҳои иҷтимоӣ-иқтисодӣ ва ҷамъиятӣ. – Душанбе, 2022. -№2. -С.192-200.
11. Каримов М.И. Использование индексного метода в анализе состояния капитала здоровья (в условиях Республики Таджикистан) / М.И. Каримов, Ш.Ш. Кодиров // Финансово-экономический вестник. - 2021. - №2(26). -С.102-112.
12. Луценко Е.В. Развитие медицинских информационных технологий в Российской Федерации / Е.В. Луценко // Вятский медицинский вестник. - 2017. -№2(54). -С.73-76.
13. Мишон Е.В. Промежуточные итоги цифровизации системы здравоохранения: направления развития и основные угрозы / Е.В. Мишон, В.А. Канапухин // Вестник Воронежского государственного университета. Серия: Экономика и управление. - 2022. -№3. -С.100-112.
14. Роговский Е.А. США: информационное общество (экономика и политика) / Е.А. Роговский. -М.: Междунар. отношения, 2008. -408 с.
15. Харламов А.В. Институциональные изменения, обеспечивающие инновационную направленность развития хозяйственной системы / А.В. Харламов, А.Э. Сибгатуллин // Известия Санкт-Петербургского государственного экономического университета. - 2021. -№4(130). -С.21-26.
16. Цифровизация здравоохранения. Необходимость и предпосылки / О.Э. Карпов [и др.] // Врачи и информационные технологии. - 2017. -№3. -С.6-22.
17. Цифровое здравоохранение в цифровом обществе / О.Э. Карпов [и др.]. -М.: Деловой экспресс, 2016. -491 с.
18. Эволюция интернет-технологий в системе здравоохранения / [Г.С. Лебедев, И.А. Шадеркин, И.В. Фомина и др.]// Журнал телемедицины и электронного здравоохранения. - 2017. -№2(4). -С.63-78.

МУБРАМИЯТИ РАҚАМИКУНОНИИ МУАССИСАҲОИ СОҲАИ ТАНДУРУСТӢ: ҶАНБАҲОИ ИЛМӢ-НАЗАРИЯВӢ

Дар мақолаи мазкур ҷанбаҳои назариявии муҳимияти ташкил ва рушди раванди рақамикунонӣ дар соҳаи тандурустӣ омӯхта шудааст. Бо ин мақсад сарчашмаҳои зиёди илмию назариявии дохил ва хориҷи кишвар мавриди таҳлил ва назарсанҷӣ қарор дода шудааст. Муаллиф давраҳои таърихӣ ташаккул ва руди технологияи иттилоотӣ коммуникатсиониро омӯхта, вобаста ба сол ва давраҳои ташаккулёбии илмию амалӣ, ин раванди замонавиро тасниф намудааст. Ҳамзамон, ҳулоса намудааст, ки раванди мазкур на бо роҳи иҷборӣ, балки бо ҳавасмандии зиёд ворида ҳаёт ва фаъолияти низоми давлатӣ ва хусусӣ шудааст. Ҳамин тариқ дар мақолаи мазкур муаллиф афзалиятҳои истифодаи технологияи иттилоотӣ коммуникатсиониро то замони рақамикунонӣ иқтисодиёт дар таҷрибаи дигар соҳаҳои хоҷагии халқ омӯхта, онро мутобикан дар соҳаи тандурустӣ тасаввур ва тавсия намудааст. Тибби рақамиро дар натиҷаи меҳнати муаллифони дохилию хориҷӣ, инчунин дар таҷрибаи давлатҳои ҷаҳон мавриди назарсанҷӣ қарор дода, консепсияи мукаммали самаранокии истифодаи рақамикунонӣ муайян ва тасия намудааст. Дар баробари ин, барои рушди босӯъат ва баргараф намудани монеаҳои ташаккулёбии низоми мазкур тавсияҳои заруриро қорқард ва пешниҳод намудааст.

Калидвожаҳо: тандурустӣ, рақамикунонӣ, давлат, аҳоли, хизматрасонии тиббӣ, иттилоот, коммуникатсия, технология, инноватсия

АКТУАЛИЗАЦИИ ЦИФРОВИЗАЦИИ УЧРЕЖДЕНИЙ ЗДРАВООХРАНЕНИЯ: НАУЧНЫЕ И ТЕОРЕТИЧЕСКИЕ АСПЕКТЫ

В данной статье изучены теоретические аспекты важности организации и развития процесса цифровизации в сфере здравоохранения. С этой целью проанализированы и обобщены многие отечественные и зарубежные научно-теоретические источники. Автор изучил исторические периоды становления и развития информационно-коммуникационных технологий и классифицировал этот современный процесс в зависимости от лет и периодов научного и практического становления. В то же время он пришел к выводу, что этот процесс вошел в жизнь и деятельность государственной и частной системы не силой, а с большой мотивацией. Таким образом, в данной статье автор изучил преимущества использования информационно-коммуникационных технологий до момента цифровизации экономики на опыте других отраслей экономики и соответственно представил и рекомендовал их в сфере здравоохранения. Цифровая медицина была рассмотрена в результате изучения работ отечественных и зарубежных авторов, а также на опыте передовых стран мира, определена и предложена комплексная концепция эффективности цифровизации. При этом он разработал и предложил необходимые рекомендации для быстрого развития и устранения препятствий на пути формирования этой системы.

Ключевые слова: здравоохранение, цифровизация, государство, население, медицинские услуги, информация, связь, технологии, инновации.

ACTUALIZATION DIGITALIZATION OF HEALTHCARE INSTITUTIONS: SCIENTIFIC AND THEORETICAL ASPECTS

This article examines the theoretical aspects of the importance of organizing and developing the digitalization process in the healthcare sector. For this purpose, many domestic and foreign scientific and theoretical sources have been analyzed and summarized. The author studied the historical periods of formation and development of information and communication technologies and classified this modern process depending on the years and periods of scientific and practical development. At the same time, he came to the conclusion that this process entered the life and activities of the public and private systems not by force, but with great motivation. Thus, in this article, the author studied the advantages of using information and communication technologies until the digitalization of the economy based on the experience of other sectors of the economy and, accordingly, presented and recommended them in the field of healthcare. Digital medicine was reviewed as a result of the work of domestic and foreign authors, as well as based on the experience of advanced countries of the world, a comprehensive concept of the effectiveness of digitalization was defined and proposed. At the same time, he developed and proposed the necessary recommendations for the rapid development and elimination of obstacles to the formation of this system.

Keywords: healthcare, digitalization, state, population, medical services, information, communications, technology, innovation.

Маълумот дар бораи муаллиф: *Амидов Зикриё Садулоевич* – Донишгоҳи миллии Тоҷикистон, докторанти Ph.D-и кафедраи менеҷмент ва маркетинг. **Суроға:** 734025, ш. Душанбе, Ҷумҳурии Тоҷикистон, хиёбони Рӯдакӣ, 17. **Телефон:** (+992) 909-12-16-17. **E-mail:** zakariyoa96@gmail.com

Сведения об авторе: *Амидов Зикриё Садулоевич* – Таджикский национальный университет, докторант Ph.D кафедры менеджмента и маркетинга. **Адрес:** 734025, г. Душанбе, Республика Таджикистан, проспект Рудаки, 17. **Телефон:** (+992) 909-12-16-17. **E-mail:** zakariyoa96@gmail.com

Information about the author: *Amidov Zikriyo Saduloevich* – Tajik National University, Ph.D. student, Department of Management and Marketing. **Address:** 734025, Dushanbe, Republic of Tajikistan, Rudaki Avenue, 17. **Phone:** (+992) 909-12-16-17. **E-mail:** zakariyoa96@gmail.com

**РОҲҶОИ ҲАВАСМАНДГАРДОНИИ ФАЪОЛИЯТИ ИХТИРОЪКОРӢ ДАР
ШАРОИТИ ИМРӮЗАИ ҶУМӢУРИИ ТОҶИКИСТОН
(тадбирҳои андешидашуда ва афзалиятҳои минбаъда)**

Валізода Ш.Ш., Сорбони С.

Маркази миллии патенту иттилоот,

Институти иқтисодиёт ва демографияи Академияи миллии илмҳои Тоҷикистон

Яке аз самтҳои стратегии сиёсати иқтисодии Ҷумҳурии Тоҷикистон, ин таъмини рушди устувори иқтисодӣ бо роҳи татбиқи модели иқтисодии индустриалӣ-инноватсионӣ мебошад, ки дар ин замина масъалаи рушди низоми моликияти зеҳнӣ, баланд бардоштани тафаккури зеҳнии аҳоли, муайян намудани самтҳои афзалиятноки рушди илму инноватсия ва ихтироъкорӣ хело муҳим аст.

Дар ҳуҷҷатҳои барномавӣ стратегии сатҳи милли ва соҳавӣ ба масъалаи мазкур таваҷҷуҳи муҳим дода шудааст.

Таъсири омилҳои беруна ба рушди иқтисодии Ҷумҳурии Тоҷикистон, масъалаҳои нигоҳ доштани суръати нисбатан баланду устувори рушди иқтисоди милли ва таъмини динамикаи мусбати рушди индустриалӣ – инноватсиониро дар ин марҳила ба мадди аввал мебарорад [3].

Низоми моликияти зеҳнии Ҷумҳурии Тоҷикистон тавассути фароҳам овардани шароити мусоид барои рушди фаъолияти инноватсионӣ, фаъолнокии эҷодкорӣ, таҳкими иқтидори зеҳнӣ ва таъмини рақобати озод, қорӣ намудани натиҷаи фаъолияти зеҳнӣ, таҳқиқотҳо ва донишҳо дар истехсолот ба рушди иқтисодию иҷтимоӣ ва фарҳангии Ҷумҳурии Тоҷикистон мусоидат менамояд, инчунин некуахлоқии шаҳрвандони Тоҷикистонро баланд мебардорад [1].

Ихтироъкорӣ ҳамчун объекти моликияти зеҳнӣ яке аз унсурҳои асосии пешрафти иқтисодиёт ба ҳисоб меравад. Барои боз ҳам ривочу раванг додани соҳаи ихтироот зарур аст, ки ихтироъкорон ҳамчун ба дастгири ёфта, фаъолияти онҳо ҳамроҳ карда шавад ва заҳмати кашидаи онҳо ҳавасмандгардонидани шавад.

Ҳавасмандгардони фаъолияти ихтироъкорӣ инноватсионӣ яке аз роҳҳои рушди низоми моликияти зеҳнӣ ва баланд бардоштани тафаккури зеҳнии аҳоли мебошад.

Роҳҳои ҳавасмандгардони фаъолияти ихтироъкорӣ инноватсиониро ҳамчун механизми рушди низоми иқтисоди милли дар Ҷумҳурии Тоҷикистон дида мебароем.

Дар низоми моликияти зеҳнӣ ва умуман иқтисоди милли масъалаи рушди ихтироъкорӣ, илм, инноватсия ва истифодаи амалии натиҷаҳои фаъолияти зеҳнӣ қойгоҳи махсус дошта, аз қониби Ҳукумати кишвар ба ин самт диққати бештар дода мешавад.

Яке аз самтҳои асосии фаъолияти инсон, ин фаъолияти зеҳнӣ мебошад, ки он аз рушду иқтидорӣ илмию техникаи давлат вобастагии калон дорад. Вазифаи асосии давлат дар ин самт таъмини шароити мусоид барои рушди илм, техника ва технология, ҷалби сармоягузориҳо, рушди истехсолот, таъмини рақобати солим, ҳифз ва дар истехсолот қорӣ намудани натиҷаи фаъолияти зеҳнӣ мебошад.

Дар шароити иқтисоди бозорӣ патент ба ихтироъ, ки ба ихтироъкор ҳуқуқи истисноиро барои истифода ва тижоратикунонӣ медиҳад заминаи асосии рақобатро ба вуҷуд меорад. Зеро, ҳарчанд ихтироъ наву татбиқшаванда ва дорои самараи баланди иқтисодию тижоратӣ бошад, ҳамон қадар рақобат барои офаридани ҳалли нави техникӣ зиёд мегардад [6].

Аз ин ҷо бармеояд, ки омилҳои асосии рушди фаъолияти ихтироъкорӣ ва инноватсионӣ на танҳо ҳавасмандгардонӣ, балки рушди илм, техника, технология ва маблағгузори ба ин самтҳо, инчунин рушди истехсолот, тижоратикунонӣ ва рақобат низ ба ҳисоб меравад. Дар баробари ин, ҳавасмандгардонӣ ва дастгирии мунтазами ихтироъкорон барои тавсеаю рушди минбаъдаи фаъолияти ихтироъкорӣ мусоидат менамояд.

Бо назардошти ворид шудани Ҷумҳурии Тоҷикистон ба марҳилаи нави рушд, яъне давраи саноатикунонии босуръати кишвар талабот ва таваҷҷуҳи Ҳукумати кишвар ба

соҳаҳои илм, ихтироҷкорӣ, маориф ва инноватсия, махсусан ба робитаи илм бо истеҳсолот рӯз ба рӯз афзоиш ёфта истодааст.

Тавре Роҳбари давлат дар ҷаласаи Шурои илм, маориф ва инноватсия қайд намуданд, барои расидан ба ҳадафи саноатикунонии кишвар ва таъмини рушди устувори иҷтимоию иқтисодӣ, пеш аз ҳама, зарур аст, ки робитаи зичу самарабахши илм бо истеҳсолот таъмин гардида, технологияҳои муосир, дастовардҳои илму техника ва инноватсия дар истеҳсолоти кишвар ба таври васеъ истифода карда шаванд.

Зеро, фаъолияти самарабахши илмиву технологӣ ва инноватсионӣ яке аз омилҳои асосии таъмин намудани рушди иқтисодиву иҷтимоии кишвар ба ҳисоб меравад [2].

Бояд қайд намуд, ки ҷиҳати рушди соҳаи ихтироҷкорӣ, илм ва инноватсия, татбиқи илм дар истеҳсолот, аз ҷумла пешбурди фаъолияти таҳқиқотӣ ва ихтирооти инноватсионӣ дар соҳаҳои гуногун аз ҷониби Ҳукумати кишвар зери таваҷҷуҳи бевоситаи Асосгузори сулҳу ваҳдати миллӣ - Пешвои миллат, Президенти Ҷумҳурии Тоҷикистон муҳтарам Эмомалӣ Раҳмон тадбирҳои зиёде дар намудани қабули барномаву стратегияҳо ва баргузориҳои озмуну чорабиниҳо андешида шуда истодааст.

Маблағгузорӣ ва ҳавасмандсозиҳои дигари давлатӣ барои соҳаи илм яке аз масъалаҳои асосӣ мебошад, ки Ҳукумати мамлакат ба он таваҷҷуҳи ҳамешагӣ зоҳир менамояд ва онро бо дарназардошти имкониятҳои бучет сол ба сол зиёд карда истодааст.

Ҳамасола аз бучети давлатӣ маблағҳои муайян барои гузаронидани корҳои илмӣ таҳқиқотӣ ҷудо мегардад, ки ин дар навбати худ ба рушди соҳаи илму технология, ихтироҷкорӣ ва инноватсия мусоидат менамояд. Тамоюли маблағгузориҳои соҳаи илм аз ҳисоби бучети давлатӣ дар диаграммаи 1 нишон дода шудааст.

Диаграммаи 1. Тамоюли маблағгузориҳои соҳаи илм барои солҳои 2015-2023 (млн. сомонӣ)
Diagram 1. The trend of science funding for the years 2015-2023 (million TJS)

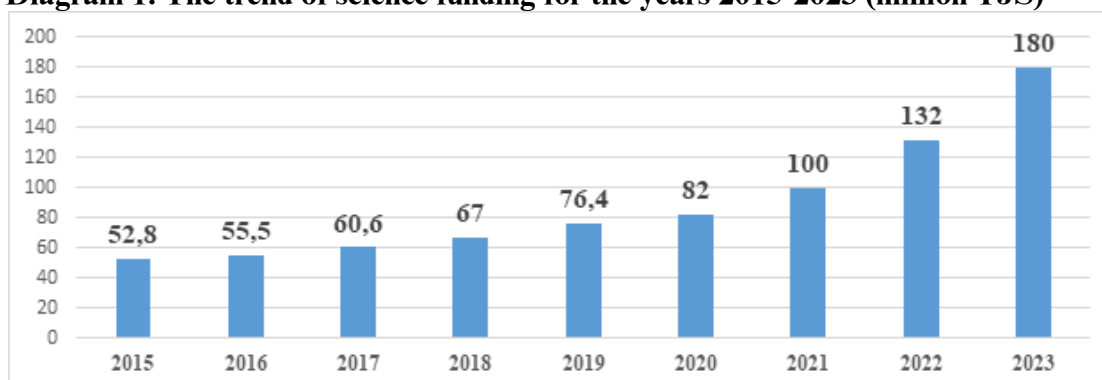

Сарчашма: Таҳияи муаллифон дар асоси маълумотҳои МД “Маркази миллии патенту иттилоот”-и Вазорати рушди иқтисод ва савдои Ҷумҳурии Тоҷикистон.

Тавре аз нишондиҳандаҳои диаграммаи 1 бармеояд, дар соли 2015 барои анҷом додани корҳои илмӣ таҳқиқотӣ ва таҷрибавию конструкторӣ 52,8 млн сомонӣ, соли 2016-55,5 млн сомонӣ, соли 2017-60,6 млн сомонӣ, соли 2018-67,0 млн сомонӣ, соли 2019-76,4 млн сомонӣ, соли 2020 - 82 млн сомонӣ, соли 2021- 100 млн сомонӣ, соли 2022 – 132 млн сомонӣ ва соли 2023 – 180 млн сомонӣ ҷудо карда шудааст.

Агар соли 1992 ба соҳаи илм ҳамагӣ 58 ҳазор сомонӣ маблағ равона гардида бошад, дар соли 2023 ба ин соҳа 180 миллион сомонӣ ҷудо гардида, дар бучети соли 2024 зиёда аз 225 миллион сомонӣ пешбинӣ карда шудааст. Маблағгузориҳои соҳаи илм танҳо дар соли 2024-ум ба 225 миллион сомонӣ расонида шуд, ки назар ба соли 2023-юм 45 миллион сомонӣ зиёд мебошад. Ҳоло дар мамлакат боз 724 лоиҳаи сармоягузориҳои давлатӣ ба маблағи умумии 152 миллиард сомонӣ амалӣ шуда истодааст, ки аз ин шумора даҳҳо лоиҳа ба соҳаи илм равона гардидааст [8].

Ҳиссаи маблағгузориҳои соҳаи илм ё худ корҳои илмӣ-таҳқиқотӣ ва таҷрибавӣ-конструкторӣ дар маҷмуи маҳсулоти дохилии Тоҷикистон 0,1%-ро (2021) ташкил медиҳад.

Боиси қайд аст, ки дар натиҷаи анҷом додани корҳои илмӣ-таҳқиқотӣ аз ҳисоби бучети давлатӣ маблағгузоришаванда, олимони ва ихтироҷкорони кишвар дар самти

илмҳои тиббӣ, техникаю технологӣ, кишоварзӣ, ветеринарӣ, саноату коркардҳои химиявӣю физикӣ соҳиби ҳуҷҷатҳои муҳофизатӣ мегарданд.

Бахусус, соли 2021 ба Муассисаи давлатии “Маркази миллии патенту иттилоот”-и Вазорати рушди иқтисод ва савдои Ҷумҳурии Тоҷикистон 63 ҳисоботҳои муфассали корҳои илмӣ-таҳқиқотии аз ҳисоби буҷети давлатӣ маблағгузоришаванда супорида шудааст ва тибқи таҳлилҳо дар натиҷа 63 патенту нахустпатент ва 16 шаҳодатномаи ҳуқуқи селексионӣ ҳамагӣ 79 ҳуҷҷатҳои муҳофизатӣ ба даст оварда шудааст. Дар соли 2022-юм 33 ҳисоботи муфассал қабул шуда, дар натиҷаи онҳо 18 ҳуҷҷати муҳофизатӣ мавҷуд аст. Ин нишондиҳанда дар соли 2023-юм 75 ба 15 ададро ташкил додааст.

Дар мавриди тичоратикунонии онҳо саҳми соҳаи илму ихтироот дар рушди иқтисодиёти мамлакат меафзояд.

Инчунин, ҷиҳати таҳкими асосҳои институтсионалии иқтисоди рақамӣ ва инноватсия Агентии инноватсия ва технологияҳои рақамии назди Президенти Ҷумҳурии Тоҷикистон таъсис дода шуд.

Бо мақсади тақвият бахшидан ба неруи зеҳнии ҷомеа солҳои 2020-2040 бистсолаи омӯзиши илмҳои табиӣ, дақиқ ва риёзӣ дар соҳаи илму маориф эълон карда шуд.

Дар ин замина ҷиҳати рушди тафаккури техникӣ, васеъ намудани ҷаҳонбинии илмӣ, дастрасӣ пайдо кардан ба техникаву технология, тавсеаи ихтироъкорӣ ва навоарӣ, пайвасти илм бо истеҳсолот, ҷалби бештари хонандагону донишҷӯён ва дигар қишрҳои ҷомеа ба омӯзиши фанҳои риёзӣ, дақиқ ва табиӣ доир ба гузаронидани озмуни ҳарсолаи «Илм – фуруғи маърифат» қарори Ҳукумати ҷумҳурӣ қабул карда шуд.

Илова бар ин, Шурои илм, маориф ва инноватсияи назди Президенти Ҷумҳурии Тоҷикистон таъсис дода шуд, ки ҳадафи асосӣ аз таъсиси шурои мазкур баррасии мушкилоти дар соҳаҳои илм, маориф ва ихтироъкорӣю инноватсия ҷойдошта ва мусоидат кардан ба рушди ин бахшҳои ҳаётан муҳимми ҷомеа мебошад.

Дар сохтори Академияи миллии илмҳо созмон додани муассисаҳои нави илмиву таҳқиқотӣ – пажӯҳишгоҳҳои масъалаҳои об, гидроэнергетика ва экология, Агентии амнияти ядрӣю радиатсионӣ, Маркази илмии Хатлон, Маркази инноватсионии рушди илм ва технологияҳои нав, Маркази таҳқиқоти технологияҳои инноватсионӣ ва Маркази омӯзиши пирахҳои Тоҷикистон аз ҷумлаи дастовардҳои ҳамин давра мебошанд, ки барои рушди ихтироъкорӣю имкониятҳои навро фароҳам оварданд.

Ба хоҳири ҳавасмандгардонии олимону ихтироъкорон ва пешрафти илму маориф дар кишвар унвонҳои фахрии Арбоби илм ва техникаи Тоҷикистон таъсис дода шудааст. Ба зами ин, Ҷоизаи Президенти Тоҷикистон дар соҳаи маориф, ҷоизаҳои давлатии ба номи Абӯабдуллоҳи Рӯдакӣ, ба номи Абӯалӣ ибни Сино дар соҳаҳои илм ва техника, Ҷоизаи давлатӣ барои олимону омӯзгорони фанҳои табиӣ ва риёзӣ, ҷоизаҳои давлатии ба номи академик Бобоҷон Ғафуров, ба номи Исмоили Сомонӣ барои олимони ҷавон таъсис дода шудаанд.

Ҷиҳати вусъат бахшидан ба корҳои амалӣ ва ихтироъкориву навоарӣ Қонуни Ҷумҳурии Тоҷикистон «Дар бораи паркҳои технологӣ» қабул гардидааст. Барои мусоидат ба рушди ихтироъкорӣ ва васеъ гардидани имкониятҳо соли 2021 паркҳои технологӣю муассисаҳои таҳсилоти олии касбии кишвар аз андоз озод карда шудаанд. Тибқи маълумот ҳоло дар назди муассисаҳои таҳсилоти олии касбӣ ҳамагӣ 24 парки технологӣ амал мекунад.

Бо мақсади суръат бахшидан ба рушди инноватсионӣ ва саноатикунонии кишвар соли 2021 Стратегияи Ҷумҳурии Тоҷикистон дар соҳаҳои илм, технология ва инноватсия барои давраи то соли 2030 қабул гардид.

Ҷиҳати рушди минбаъдаи соҳаи моликияти зеҳнӣ ва мушаххас намудани механизми дастгирию ҳавасмандгардонии минбаъдаи фаъолияти ихтироъкорӣ ва навоарӣ бо қарори Ҳукумати Ҷумҳурии Тоҷикистон аз 1 июни соли 2021, №210 «Стратегияи миллии рушди моликияти зеҳнии Ҷумҳурии Тоҷикистон барои давраи то соли 2030» қабул гардидааст.

Қабули «Стратегияи миллии рушди моликияти зеҳнии Ҷумҳурии Тоҷикистон барои давраи то соли 2030» гувоҳӣ он аст, ки ба соҳаи ихтироъкорӣ диққати бештар дода мешавад.

Ин ҳуҷҷати муҳим роҳҳои пешрафти фаъолияти ихтироъкориро, ки калиди рушди иқтисодӣ ба ҳисоб меравад, барои давраи то соли 2030 муайян намуда, ҷиҳати татбиқи ихтироот дар саноат мусоидат менамояд.

Дар навбати худ Муассисаи давлатии «Маркази миллии патенту иттилоот»-и Вазорати рушди иқтисод ва савдо ҳамчун мақоми ваколатдори давлатӣ дар самти ҳамоҳангсозии фаъолияти ихтироъкорӣ вобаста ба дастуру супоришҳои мунтазами Асосгузори сулҳу ваҳдати миллӣ – Пешвои миллат, Президенти Ҷумҳурии Тоҷикистон муҳтарам Эмомалӣ Раҳмон оид ба ҳавасмандгардонӣ ва дастгирии ихтироъкорон аз тамоми воситаҳои имконпазир истифода бурда истодааст.

Пеш аз ҳама, бояд қайд намуд, ки ҷиҳати иҷрои муқаррароти стратегияи мазкур бо мақсади дарёфт намудани истеъдодҳои ҷавон, тарғибу ташвиқи соҳа дар байни толибилмон, донишҷӯён, унвонҷӯён, ҳамчунин, дастгирӣ ва ҳавасманд намудани ҷавонони лаёқатманди дорои қобилияти зеҳнии эҷодӣ ва ба фаъолияти навоарию ихтироъкорӣ шавқу рағбат дошта, дар ду сол як маротиба Озмун-Фестивали ҷумҳуриявӣ «Навоарон ва ихтироъкорони наврас ва ҷавон» ташкил ва баргузор карда мешавад.

Ҳамзамон, ҷиҳати ҳавасмандгардонии ихтироъкорони беҳтарин, ки ба дастовардҳои назаррас ноил гардидаанд, мунтазам озмуни ҷумҳуриявӣ «Ихтироъкори беҳтарин» барои даврони муайян гузаронида шуда, дар доираи он ҳамасола шумораи зиёди ихтироъкорон бо медали ташкилотҳои минтақавию байналмилалӣ, нишони муассиса ва мукофотҳои пулию молӣ қадрдонӣ карда мешаванд.

Диаграммаи 1. Қадрдонии ихтироъкорон бо ҷоизаҳои миллӣ ва байналмилалӣ дар даврони 30-соли истиқлолияти давлатӣ

Diagram 1. Recognition of inventors with national and international awards during the 30 years of state independence

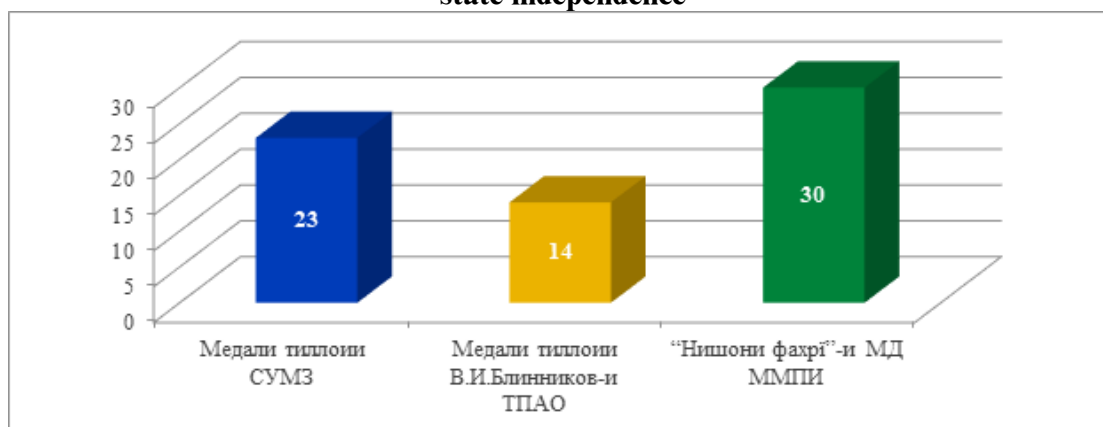

Сарчашма: Муассисаи давлатии «Маркази миллии патенту иттилоот»-и Вазорати рушди иқтисод ва савдо

Инчунин, дар даврони истиқлолияти давлатӣ бо мусоидати муассиса ихтироҳҳои 40 нафар занҳои ихтироъкори тоҷик ба намоишгоҳҳои байналмилалӣ фиристода шуда, дар натиҷа 60 адад ҷоизаи байналмилалӣ, аз ҷумла 16 медали тилло, 19 нуқра, 15 биринҷӣ, 2 медали тиллоии СУМЗ, 3 медали тиллоии Ассотсиатсияи ихтироъкорони Ҷумҳурии мардумии Чин, 2 Гран-прии Ассотсиатсияҳои ихтироъкорони Ҷумҳурии Кореяи Ҷанубӣ ва Тайланд ва 3 ҷоизаи махсуси кишварҳои Ўзбекистон, Индонезия ва Эрон ба даст оварда шудааст.

Ҷиҳати амалигардонии дастуру супоришҳои Асосгузори сулҳу ваҳдати миллӣ - Пешвои миллат, Президенти Ҷумҳурии Тоҷикистон муҳтарам Эмомалӣ Раҳмон, ки санаи 28.12.2023 дар Паёми навбатӣ «Дар бораи самтҳои асосии сиёсати дохилӣ ва хориҷии ҷумҳурӣ» вобаста ба рушди сармоияи инсонӣ, ҷалби олимону ҷавонон ба фаъолияти ихтироъкорӣ ва дар истехсолот татбиқ намудани натиҷаҳои фаъолияти зеҳнӣ баён доштанд, бо ташаббуси МД «Маркази миллии патенту иттилоот»-и Вазорати рушди иқтисод ва савдои Ҷумҳурии Тоҷикистон санаи 25 апрели соли 2024 Форуми байналмилалӣ оид ба рушди ихтироъкорӣ ва навоарӣ баргузор карда шуд. Бояд қайд

намуд, ки «Форуми байналмилалии ихтироъкорон ва навоарон» солҳои 2014 ва 2018 низ баргузор гардида буд.

Дар натиҷаи амалигардонии тадбирҳои судманди дар боло қайдшуда, ҳавасмандӣ ва ғаълонокии ихтироъкорон ва умуман ҷавонон барои ғаълоияти ихтироъкорӣ навоарӣ зиёд шуда истодааст, ки ин тамоюлро ҷадвали 1 нишон медиҳад.

Ҷадвали 1. Тамоюли нишондиҳандаи пешниҳоди ариза барои гирифтани ҳуҷҷати ҳифозатӣ ба ихтироъ дар солҳои 2018-2022

Table 1. The trend of the indicator of submission of an application for obtaining a protection document for an invention in 2018-2022

Нишондиҳанда	Солҳо					Соли 2022 нисбат ба соли 2018	
	2018	2019	2020	2021	2022	бо адад	бо фоиз
Шумораи аризаҳо барои гирифтани ҳуҷҷати ҳифозатӣ, аз аризадиҳандагони миллий, адад	100	110	106	120	156	56 адад	156 фоиз

Сарчашма: Таҳияи муаллифон

Чуноне, ки тамоюли ҷадвали 1 нишон медиҳад, шумораи пешниҳоди аризаҳо барои гирифтани ҳуҷҷати ҳифозатӣ ба ихтироъ босуръат афзоиш ёфта истодааст, ки ин яке аз самараи тадбирҳои андешидаи Ҳукумати кишвар дар самти рушди сармои инсонӣ ва зиёд намудани шавқу завқи ҷавонон ба илмҳои дақиқу техникӣ, инчунин ихтироъкорӣ навоарӣ мебошад. Ба ҳолати соли 2023 шумораи умумии ихтироъкорони ғаъло дар кишвар тақрибан 550 нафарро ташкил медиҳад, ки ин нишондиҳанда ҳар сол рӯ ба афзоиш дорад.

Дар давраи Истиқлолияти давлатии Ҷумҳурии Тоҷикистон чораҳои зарурӣ доир ба дастгирии неруи илмӣ, азнавсозии соҳаи илм ва тавачҷух ба ҳалли масъалаҳои мубрами иҷтимоӣ иқтисодӣ андешида шуда истодааст. Дар кишвар барои пойдеории неруи илмӣ-техникӣ, ҳамчун яке аз шартҳои зарурӣ барои тақмили иқтисодиёт ва давра ба давра гузаштани он ба роҳи инноватсионии рушд самтҳои стратегӣ муайян карда шудааст.

Бо вучуди ин ҳама дастовардҳои соҳа, Президенти Ҷумҳурии Тоҷикистон муҳтарам Эмомалӣ Раҳмон дар ҷаласаи нахустини Шурои илм, маориф ва инноватсия камбудиву норасогихоро марбут ба ин соҳа муҳокима намуда, таъкид сохтанд, ки дар байни олимону муҳаққиқони кишвар ихтироъкорон ва навоарон кам нестанд, вале дастовардҳои онҳо дар истеҳсолот қариб ки татбиқ намегарданд. Зеро, то ҳанӯз механизми татбиқи дастовардҳои илму техника дар истеҳсолот тарҳрезӣ ва дарёфт нагардидааст [2].

Дар ҳақиқат имрӯзҳо дар самти рушди ғаълоияти ихтироъкорӣ дар баробари дигар мушқилот, масъалаи кам татбиқ гардидани ихтироот дар истеҳсолот, набудани институти нархгуздорон дар ин самт ва ба таври пурра коркард нашудани механизми меъёрию ҳуқуқи нархгузории объектҳои моликияти зеҳнӣ бисёр ҳалталаб мебошанд.

Мушқилоти дигар дар самти рушди ғаълоияти ихтироъкорӣ ин ба таври кофӣ бозоргир набудани ихтироот, самараи пасти иқтисодию иҷтимоӣ доштани онҳо ва бештар барои ҳимояи рисолаи илмӣ тааллуқ доштани онҳо мебошад.

Рушди низоми моликияти зеҳнӣ, бахусус ихтироъкорӣ метавонад яке аз сарчашмаҳои бозғимоди даромад ҳам барои ихтироъкор ва ҳам барои иқтисоди миллий гардад. Агар ихтироъкор аз тавлиди ғоя то ба маҳсулот табдил додани онро пурра омӯзад ва ба таври стратегӣ ба нақша гирад.

Имрӯз кишварҳои мухталифи дунё маҳз бар пояи илму дониш, ихтироъкориву истеҳсол ва истифодаи техникаву технологияҳои муосир рушд карда истодаанд. Дар расми 1 механизми таъсири рушди ихтироъкорӣ ба рушди иқтисодиёт нишон дода шудааст.

Тавре аз расми 1 аён мегардад, ихтироъ ё худ офаридаи нави техникӣ, ки имконият медиҳад масъалаҳои мушаххаси истеҳсолот ва соҳаҳои дигари ғаълоияти инсон ҳал карда шаванд [5], ба афзун гардидани истеҳсолнокии раванди кори истеҳсолот бидуни хароҷи иловагӣ, яъне хариди техника ва таҷҳизоти нав таъсир мерасонад. Афзун гардидани истеҳсолнокии раванди кори истеҳсолот дар навбати худ ба зиёд шудани ҳаҷми фурӯш ва мутаносибон ба баланд шудани манбаъҳои андозбандишаванда, музди меҳнат ва

имкониятҳои молиявии корхона боис мегардад. Бо чунин мезанизм ихтироот ба рушди иқтисодии кишвар мусоидат менамояд.

Расми 1. Механизми таъсири ихтироот ба рушди иқтисодӣ
Figure 1. The mechanism of the impact of inventions on economic development

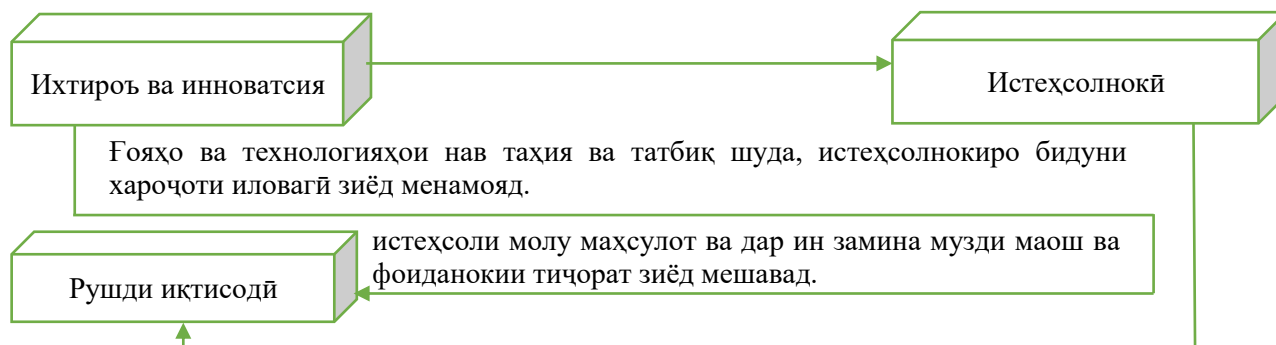

Сарчашма: Таҳияи муаллифон

Ихтирооти муваффақ ин – сайр кардан дар атрофи ғоя, санчишҳои бешумор, хастанопазирӣ, эҳсосот, ҳаяҷон ва боварӣ доштан ба имконияти гирифтани подош мебошад. Дар амал татбиқ намудани ин ҳама кори осон нест, вале бояд дарк намуд, ки дар охир шуморо имкониятҳои бешумори молиявӣ иқтисодӣ интизор аст.

Ихтироъкорӣ ин раванди махсуси эҷодӣ мебошад, ки боиси ҳалли нави масъалаҳо дар тамоми соҳаҳои техника, равандҳои истеҳсолӣ, инчунин маҳсулоти нав гардида, ба истеъмолкунандагон таъсири мусбат мерасонад. Натиҷаи ингуна фаъолият маҳсули иқтисодии сохташуда дар намуди ихтироъ ба ҳисоб меравад, ки онро дар истеҳсолот истифода бурдан мумкин аст.

Агар солҳои қалб дар низоми муносибатҳои иқтисодӣ иҷтимоӣ дорои моддӣ мавқеи назаррас доштанд, имрӯзҳо дар бештари кишварҳои ҷаҳон ин раванд тағйир ёфта истода, дороиҳои ғайримоддӣ ё худ зехнӣ зиёд гардида истодаанд.

Ҷиҳати зиёд намудани дороиҳои ғайримоддӣ ё худ зехнӣ, бояд ихтироот аз ғоя то ба маҳсулот расад. Барои то ба маҳсулот расонидани ихтироот аз нигоҳи муаллиф яқум хавасмандии ихтироъкор ва нигоҳи стратегии он зарур аст. Баъд аз ин ҳамоҳангсозӣ ва ҳамкорӣ бо бахши хусусӣ хело муҳим аст, чунки барои ба маҳсулот табдил додани ихтироот маблағгузорӣ ва шароити техникую технологӣ лозим ва дар ин маврид бахши хусусӣ кумак расонида метавонад.

Соختани инфрасохтори зарурӣ барои пайдоиши ихтироъкорӣ шароит фароҳам меорад. Дар навбати худ мавҷудияти низоми самараноки таълим, ки ба рушди қобилияти эҷодии толибилмон равона шудааст, боиси афзоиши шумораи ихтироъкорони неруманд мегардад.

Барои ихтироот муваффақ сохтан аз рӯи марҳилаҳо ё қадамҳои зерин бояд амал намуд, ки онҳо дар расми 1 нишон дода шудаанд.

Расми 2. Қадамҳо барои соختани ихтирои муваффақ
Figure 2. Steps to create a successful invention

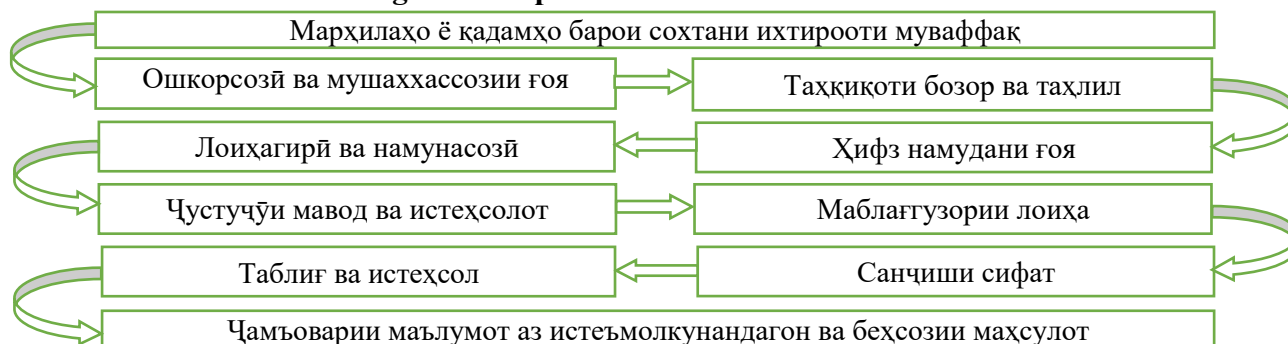

Сарчашма: Таҳияи муаллифон

Аз рӯи расми 2 хулоса кардан мумкин аст, ки барои муваффақ ё манфиатовар шудани ихтироъ нигоҳи стратегӣ бо мавҷудияти қадамҳои дар расми 2 нишондодашуда лозим аст. Яъне, пас аз он, ки ғоя барои тавлиди ихтироъ пайдо мешавад, ихтироъкор сараввал бояд бозор, муҳит ва имкониятҳоро ҳаматарафа таҳлил намояд. Таҳлили ҳамачонибаи бозор, муҳит ва имкониятҳо гуфта, муаллиф таҳлили мавҷуд будани талабот ба ихтироъ, имкониятҳои истехсол ё худ ба сифати молу хизматрасонӣ пешниҳод шудани он ва арзиши аслию иловашуда, инчунин ба сатҳи даромади аҳолию бахши хусусӣ мутобиқ будани ихтироъро дар назар дорад.

Пас аз таҳқиқоти бозор ва боварӣ пайдо кардан ба имкониятҳо, ихтироъкор бояд хатман ба ихтироъ ҳифзи давлатӣ гирад.

Ҳифзи давлатии ихтироъ тибқи қонунгузори амалкунандаи Ҷумҳурии Тоҷикистон бо роҳи бақайдгирии он (пас аз гузаштани санҷиш) дар Муассисаи давлатии “Маркази миллии патенту иттилоот”-и Вазорати рушди иқтисод ва савдо таъмин карда мешавад.

Баъди таъмини ҳифзи ҳуқуқи ихтироъ, ихтироъкор метавонад бо боварии комил ба таҳияи лоиҳаи тиҷоратӣ ва намунасоzӣ ҷиҳати пешниҳод ба бахши хусусӣ, яъне сармоягузoron, шуруъ намояд. Вақте сармоягузор пайдо мешавад, марҳилаи минбаъдаи татбиқи ихтироъ дар истехсолот аз шартномаи тарафайн вобаста аст, яъне агар ихтироъкор ҳуқуқи истисноиро ба сармоягузор ё ширкат диҳад аз ҳуқуқи иштирок дар марҳилаҳои минбаъда маҳрум мешавад.

Чун қоида Ҳукумати кишварҳо шахрвандонро барои сохтани моликияти зехнӣ ба мисли ихтироот ва инноватсия бо роҳи мукамалгардонии қонунгузорӣ оид ба ҳимояи ҳуқуқи муаллифону дорандагони ихтироъ ҳавасманд месозад.

Аз рӯи таҷрибаи ҷаҳонӣ ҳавасмандгардонии фаъолияти ихтироъкорӣ бо роҳу усулҳои гуногун ба роҳ монда мешавад.

Яке аз роҳҳои ҳавасмандгардонии фаъолияти ихтироъкорӣ дар кишварҳои ҷаҳон, ин рушди шарикӣ давлат ва бахши хусусӣ дар самти моликияти зехнӣ мебошад.

Яъне, давлат ширкатҳоеро, ки ба сохтани моликияти зехнӣ ва технологияҳои муосир машғуланд, дастгирии ҳамачониба менамояд. Мисол, ба чунин ширкатҳо сабуқиҳои андозию қарзӣ пешниҳод шуда, имконияти дар бонк ҳамчун гарав гузоштани объекти моликияти зехнӣ барои гирифтани қарз фароҳам оварда мешавад.

Мавриди қайд аст, ки маблағгузори қарзӣ бо гарави моликияти зехнӣ таҷрибаи наву самаранок буда, дар зиннаи ташаккулёбӣ қарор дорад. Созмони Умумиҷаҳонии Моликияти Зехнӣ ҷиҳати омӯзиши ҳамачонибаи масъалаи мазкур, бахусус таҳқиқи таҷрибаи кишварҳои пешрафта дар ин самт интишороти навро зери унвони «Ҷалби маблағгузориҳо бо гарави моликияти зехнӣ: таҷрибаи давлатҳои гуногун» ба роҳ мондааст. Бо назардошти афзоиши арзиши дорoiҳои ғайримоддӣ, бахусус моликияти зехнӣ кишварҳои ҷаҳон ҷиҳати истифодаи самараноки онҳо ба манфиати корхонаҳои хурду бузург ва иқтисод дар маҷмуъ, чораҳои судманд андешида истодаанд. Тибқи интишороти якуми Созмони Умумиҷаҳонии Моликияти Зехнӣ зери унвони «Ҷалби маблағгузориҳо бо гарави моликияти зехнӣ: таҷрибаи давлатҳои гуногун» кишвари Сингапур таҷрибаи амалии бештарро дар самти ҷалби маблағгузориҳои қарзӣ бо гарави моликияти зехнӣ доро мебошад. Дар ин кишвар ҷиҳати амалигардонии ин тадбир заминаи меъёрӣ-ҳуқуқӣ ва институтсионалии мустаҳкам гузошта шуда, механизми тақсимои хавф байни ташкилоти қарзӣ ва давлат амал менамояд. Яъне, агар ташкилоти қарзӣ ба корхона бо гарави моликияти зехнӣ қарз диҳаду корхона муфлис шавад, маблағи зарар ё худ қарз қисман аз ҳисоби моликияти зехнӣ ва қисман аз ҳисоби давлат рӯйпуш мешавад. Дар умум, барои ин механизмо ба кор андохтан фазои муносиб фароҳам оварда шудааст ва пеш аз гарав мондани моликияти зехнӣ, арзиши бозории он пурра арзёбӣ карда мешавад [9]. Бояд қайд намуд, ки чунин механизм, яъне механизми ҷалби маблағҳои қарзӣ бо гарави моликияти зехнӣ дар ИМА, Ҷопон, Ҷумҳурии Мардумии Чин, Федератсияи Россия, Малайзия, Сингапур ва як қатор кишварҳои аврупо амал мекунад. Аз рӯи омӯзиши таҷрибаи ин кишварҳо хулоса кардан мумкин аст, ки барои татбиқи ин механизм, пеш аз ҳама, зарур аст, ки низоми нархгузори моликияти зехнӣ пурра ба роҳ монда шуда, объектҳои моликияти зехнӣ, бахусус ихтироот бозорگیر бошад.

Дигар роҳи ҳавасмандгардони фаъолияти ихтироъкорӣ ин якҷо бо ташкилотҳои байналмилалӣ ва дигар давлатҳо таҳия намудани модел ё худ методологияи осони баҳодиҳии моликияти зеҳнӣ мебошад. Ин раванд муҳимият ва арзишнокии моликияти зеҳнӣ, баҳусус ихтироотро ҳамчун дорои нишон дода, ихтироъкорон дар мавриди фаҳмидани манфиатҳои иқтисодию молиявии ихтирооташон ҷиҳати тавлиди ғояҳои нав ҳавасманд мешаванд. Тавре дар боло қайд шудааст, дар шароити иқтисоди бозорӣ патент ба ихтироъ, ки ба ихтироъкор ҳуқуқи истисноиро барои истифода ва тижоратикунонӣ медиҳад, заминаи асосии рақобатро ба вучуд меорад. Зеро, ҳарчанд ихтироъ наву татбиқшаванда ва дорои самараи баланди иқтисодию тижоратӣ бошад, ҳамон қадар рақобат барои офаридани ҳалли нави техникӣ зиёд мегардад [4].

Фаъолноксозии паркҳои технологияи дар назди донишгоҳҳо фаъолияткунанда низ метавонад яке аз роҳҳои рушди фаъолияти илмию ихтироъкорӣ бошад. Амалигардони ин роҳ ба воситаи пешниҳоди имтиёзҳои мухталиф ба паркҳои технологӣ ҷиҳати ба роҳ мондани ҳамкориҳо бо соҳибкорони хурду миёна ҷиҳати амалигардони нақшаҳо ва ғояҳои ихтироъкорон, инчунин дар минбаъда кушодани фирмаҳои хурду миёна берун аз донишгоҳ имконпазир аст. Тавре Президенти Ҷумҳурии Тоҷикистон ҳангоми суҳанронӣ дар мулоқот бо аҳли илм ва маорифи кишвар ибраз доштанд «Илова ба хеле кам будани ҷунин паркҳо (яъне паркҳои технологӣ), фаъолияти онҳо ба талабот ҷавобгӯӣ набуда, аксарашон ба ном вучуд доранд». Аз ин лиҳоз, вазорати маориф ва илм, саноат ва технологияҳои нав, Академияи миллии илмҳо ва муассисаҳои таҳсилоти олии касбиро супориш доданд, ки ҷиҳати ба талаботи замон мувофиқ намудани фаъолияти паркҳои технологӣ ва вобаста кардани онҳо ба корхонаҳои истехсолии алоҳидаи кишвар то охири соли ҷорӣ тадбирҳои дахлдор андешанд» [7].

Омодасозии кадрҳои баландихтисос дар самти идоракунии моликияти зеҳнӣ, баҳусус нархгузориҳои объектҳои моликияти зеҳнӣ, мутахассисон оид ба бастанӣ шартномаҳои литсензионӣ, мутахассисони дорои дараҷаи илмӣ ва таҳқиқотчиён яке аз роҳҳои ба рушди фаъолияти ихтироъкорӣ мусоидаткунанда мебошанд.

Роҳи дигари ҳавасмандгардони фаъолияти ихтироъкорӣ, ин пешниҳоди имтиёзҳои андозӣ ба ихтироъкорон мебошад. Дар Ирландия ҷиҳати бештар дар истехсолот татбиқ шудани ихтироот ва умуман объектҳои моликияти саноатӣ ба ширкатҳо, ки аз ҳисоби тижоратикунонии объектҳои моликияти саноатӣ фоида ба даст меоранд, сабукиҳои андозӣ пешниҳод мегардад. Ҷунин таҷриба дар кишвари Исроил низ татбиқ мегардад.

Амалисозии сиёсати ҳавасмандгардони фаъолияти ихтироъкорӣ яке аз шартҳои асосии рушди индустриалӣ-инноватсионии иқтисодиёти Ҷумҳурии Тоҷикистон дар шароити имрӯза мебошад.

Дар маҷмӯъ, ҳавасмандии ихтироъкоронро метавон бо роҳи содагардони расмиёти бақайдгирии ихтироъ ва ҳифзи ҳуқуқи он, кам кардани хароҷот барои барасмиятдарорӣ, таъмини маблағгузориҳои раванди таҳқиқоти илмию таҷрибавӣ, ташкили инфрасохтори мусоид дар самти маориф, илм, техника ва технология, зиёд намудани сармоягузориҳои венчурӣ, пешниҳоди имтиёзҳои андозӣ, мусоидат ба тижоратикунонӣ ва таъмини рақобати солим зиёд намуд [10].

Инчунин, зарур аст, ки ҷавонони лаёқатманд пайдо ва дастгирӣ карда шаванд. Дар ҳамаи мактабҳои олии кишвар бояд курсҳо оид ба моликияти зеҳнӣ, дар мактабҳои олии техникӣ фанни патентшиносӣ ҷорӣ карда шаванд. Инчунин зарур аст, ки ба корҳои курсӣ ва дипломии донишҷӯёни ихтисосҳои техникӣ ва дақиқ доир ба навғониҳо дар масъалаҳои техникӣ ҳалшаванда талабот ҷорӣ карда шаванд.

Айни замон бо мақсади таъмини пешравиҳои инноватсионӣ ва технологӣ дар кишвар талабот ба муттаҳидшавӣ ва ҳамроҳангсозии ташкилот ва шахсони воқеӣ, ки ба фаъолияти ихтироъкорӣ ва навоарӣ машғуланд, ба вучуд омадааст.

Яке аз роҳҳои дигаре, ки метавонад дар оянда барои ҳавасмандгардони фаъолияти ихтироъкорӣ ва рушди ин самт мусоидат кунад, ин таъсис додани ташкилоти ҷамъиятии «Ихтироъкорон» дар Ҷумҳурии Тоҷикистон мебошад. Мақсади асосии ташкилоти ҷамъиятии «Ихтироъкорон» бояд зиёд намудани тавачҷуҳ ба нақш ва муҳимияти ихтироъкорӣ дар марҳилаи имрӯзаи рушди иқтисодию иҷтимоӣ ва муаррифии шоистаи дастовардҳои ихтироъкорон дар бозори дохилӣ ва берун аз кишвар бошад.

Дар муассисаҳои илмиву таҳқиқотӣ ва таҳсилоти касбӣ раванди робитаи илм бо истеҳсолот ва дар амал татбиқ намудани дастовардҳои олимону ихтироъкорон ба талаботи имрӯза ҷавобгӯй нест.

Сатҳи нокифояи ҳамкориҳои муассисаҳои илмиву таҳқиқотӣ бо соҳибкорон, шарикҳои давлат ва бахши хусусӣ дар қорҳои илмиву таҳқиқотӣ ва таҷрибавию конструкторӣ, қорӣ нагардидани механизми тижоратикунонии натиҷаҳои таҳқиқоти илмӣ ва навоариҳо, алоқаи сусти байнисоҳавӣ дар пешбурди таҳқиқот дар асоси қонунҳои бозорӣ аз ҷумлаи камбудии дар ин самт ба ҳисоб мераванд.

Таҳлилҳо нишон медиҳанд, ки кишварҳои дорони сатҳи баланди ихтироъкориву навоарӣ, ба омӯзиши асосҳои моликияти зеҳнӣ диққати махсус медиҳанд, зеро дарки асосҳои моликияти зеҳнӣ ба бедор шудани завқи ихтироъкорӣ ва истифодаи минбаъдаи маҳсулоти инноватсионӣ мусоидат менамояд.

Таҷриба нишон медиҳад, ки қишри зиёди ҷомеаи кишвар аз моҳият ва ҷанбаҳои асосии моликияти зеҳнӣ огоҳ нестанд, ки ин омил боиси суст рушд кардани ихтироъкорӣ ва навоарӣ дар кишвар мегардад.

Аз ин лиҳоз, дар назди муассисаҳои таҳсилоти олии кишвар таъсис додани соҳтор ё ваколатдори махсус дар самти моликияти зеҳнӣ ва патентшиносӣ, дар муассисаҳои таҳсилоти олии қорӣ намудани таълими фанни асосҳои моликияти зеҳнӣ, таъсиси стипендия барои ихтироъкорон дар муассисаҳои илмӣ ва таҳсилоти олии аз ҳисоби маблағҳои махсус, қорӣ намудани унвон ё ҷоизаи давлатии «Ихтироъкори шоистаи Ҷумҳурии Тоҷикистон», пешниҳоди фармоишҳои давлатӣ ба ихтироъкорон ва таъсиси институти нархгузорон дар самти моликияти зеҳнӣ метавонад барои ҳавасмандгардонии фаъолияти ихтироъкорӣ мусоидат намояд.

Барои аз ҷиҳати техникую технологӣ рушд додани кишвар, истеҳсоли молҳои рақобатпазир ва кам кардани вобастагии кишвар аз воридоти технологияҳои наву замонавӣ зарурати рушди фарогири фаъолияти ихтироъкориву навоарӣ дар кишвар пеш омадааст.

Аз ин рӯ, дар марҳилаи муосири рушди иқтисодӣ, ки асоси онро технологияҳои инноватсионӣ ташкил медиҳанд, бояд аз рӯйи таҷрибаи ҷаҳонӣ ва мутобиқ ба шароити Ҷумҳурии Тоҷикистон механизмҳои ҷадидӣ ҳавасмандкунада барои пешбурди фаъолияти ихтироъкориву навоарӣ ва ҳамгироии ихтирооту истеҳсолот дар ҳамаи самту соҳаҳо таҳия ва татбиқ карда шаванд.

Амалигардонии роҳҳои ҳавасмандгардонии фаъолияти ихтироъкорӣ дар шароити имрӯзаи Ҷумҳурии Тоҷикистон, ки аз ҷониби муаллифон пешниҳод шудаанд, метавонанд дар ояндаи наздик ба рушди соҳаи ихтироъкорӣ мусоидат намоянд.

Муқаррир: д.и.и., профессор ДМТ - Шамсзода И.С.

АДАБИЁТ

1. Аз суҳанронии Асосгузори сулҳу ваҳдати миллӣ - Пешвои миллат, Президенти Ҷумҳурии Тоҷикистон муҳтарам Эмомалӣ Раҳмон дар мулоқот бо аҳли илм ва маорифи кишвар. – Душанбе, 30.05.2024.
2. Асосгузори сулҳу ваҳдати миллӣ - Пешвои миллат, Президенти Ҷумҳурии Тоҷикистон муҳтарам Эмомалӣ Раҳмон // Ҷаласаи якуми Шурои илм, маориф ва инноватсияи назди Президенти Ҷумҳурии Тоҷикистон. -15.04.2021.
3. Барномаи миёнамуҳлати рушди Ҷумҳурии Тоҷикистон барои солҳои 2016-2020. аз 28 декабри 2016, №678.
4. Дариус Йоқубайтис - директор по маркетингу компании Attention Insight.// Воплощение идей в реальность: шаги по созданию вашего изобретения. - 2023.
5. Қонуни Ҷумҳурии Тоҷикистон “Дар бораи ихтироъ”// Муассисаи давлатии “Маркази миллии патенту иттилоот”. - Душанбе, 120 с.
6. Серия «Интеллектуальная собственность для бизнеса» // Изобретая будущее. Введение в тему «Патенты для малых и средних предприятий». Всемирная организация интеллектуальной собственности. ВОИС. – Женева, 2021.
7. Сомонаи расмии Муассисаи давлатии «Маркази миллии патенту иттилоот»-и Вазорати рушди иқтисод ва савдо. [Манбаи электронӣ]. URL: www.ncpi.tj.
8. Стратегияи миллии рушди моликияти зеҳнӣ Ҷумҳурии Тоҷикистон барои давраи то соли 2030 аз 1 июни соли 2021, №210.
9. [Манбаи электронӣ]. URL: <https://iccwbo.org/news-publications/policies-reports/intellectual-property-source-innovation-creativity-growth-progress/> 25 октябры 2005 г
10. [Манбаи электронӣ]. URL: <https://www.wipo.int/ip-financing/ru/index.html>// Intellectual Property Finance. - 2022.

РОҶҲОИ ҲАВАСМАНДГАРДОНИИ ФАЪОЛИЯТИ ИХТИРОЪКОРӢ ДАР ШАРОИТИ ИМРӢЗАИ ҶУМҲУРИИ ТОҶИКИСТОН

(тадбирҳои андешидашуда ва афзалиятҳои минбаъда)

Солҳои охир аз ҷониби Ҳукумати Ҷумҳурии Тоҷикистон ба масъалаи ҳавасмандгардонӣ ва рушди фаъолияти ихтироъкорӣ диққати махсус зоҳир карда шуда, самти мазкур дар сиёсати иқтисодию иҷтимоии Тоҷикистон яке аз самтҳои афзалиятнок ба ҳисоб меравад. Тамоюлҳои технологию иттилоотӣ ва зехнии ҷаҳони муосир, ки бо суръати хело баланд рушд карда истодаанд, тақозо менамояд, ки кишварҳо мунтазам дар пайи ҷустуҷӯи роҳҳои нави рушди иқтисодӣ бошанд. Зеро, дар фазои имрӯзаи ҷаҳон, ки асоси онро технологияҳои иттилоотӣ коммуникатсионӣ, нуруи зехнӣ зехни сунъӣ, илму технология ва ихтироъкорӣ ташкил медиҳад, таъмини рақобатпазирии кишвар бидуни рушди фарогири илму ихтироъкорӣ душвор мегардад. Бинобар ин, дарёфти роҳҳои ҳавасмандгардонӣ ва рушди фаъолияти ихтироъкорӣ бо нигоҳи стратегӣ масъалаи муҳими замони муосир дар шароити татбиқи амалии афзалиятҳои иқтисодӣ бозорӣ дар Ҷумҳурии Тоҷикистон ба шумор меравад. Дар мақола, вазъи муосири ихтироъкорӣ дар Ҷумҳурии Тоҷикистон, тадбирҳои андешидашуда дар самти рушди фаъолияти ихтироъкорӣ, механизми таъсири ихтироъкорӣ ба рушди иқтисодиёт ва мушкилоти асосии самти ихтироъкорӣ арзёбӣ гардида, роҳҳои муҳиму афзалиятноки ҳавасмандгардонӣ ва рушди фарогири фаъолияти ихтироъкорӣ дар шароити имрӯзаи Ҷумҳурии Тоҷикистон нишон дода шудааст.

Калидвожаҳо: ихтироот, инноватсия, стратегия, рушди фароғир, мушкилот, ҳавасмандгардонӣ, рушди иқтисодиёт, моликияти зехнӣ, моликияти саноатӣ, роҳҳои рушд.

МЕТОДЫ СТИМУЛИРОВАНИЯ ИЗОБРЕТАТЕЛЬСКОЙ ДЕЯТЕЛЬНОСТИ В СОВРЕМЕННЫХ УСЛОВИЯХ РЕСПУБЛИКИ ТАДЖИКИСТАН (принятые меры и дальнейшие приоритеты)

В последние годы Правительство Республики Таджикистан уделяет особое внимание вопросу стимулирования и развития изобретательской деятельности, и данное направление является одним из приоритетных в социально-экономической политике Таджикистана. Стремительно развивающиеся технологические, информационные и интеллектуальные тенденции современного мира требуют от стран постоянного поиска новых путей экономического развития. Так как в современном мировом пространстве, основу которого составляют информационно-коммуникационные технологии, интеллектуальная мощь искусственного интеллекта, наука, техника и изобретательство, становится трудно обеспечить конкурентоспособность страны без всестороннего развития науки и изобретательства. Поэтому поиск путей стимулирования и развития изобретательской деятельности, со стратегической точки зрения, является важным вопросом современности в условиях практической реализации преимуществ рыночной экономики в Республике Таджикистан.

Ключевые слова: изобретение, инновации, стратегия, инклюзивное развитие, проблемы, стимулы, экономическое развитие, интеллектуальная собственность, промышленная собственность, методы развития.

WAYS TO STIMULATE INVENTIONAL ACTIVITY IN THE CONDITIONS OF THE REPUBLIC OF TADJIKISTAN (measures taken and future priorities)

In recent years, the Government of the Republic of Tajikistan has been paying special attention to the issue of stimulating and developing inventive activity, and this area is one of the priorities in the socio-economic policy of Tajikistan. The rapidly developing technological, information and intellectual trends of the modern world require countries to constantly search for new ways of economic development. Because in the modern global space, which is based on information and communication technologies, the intellectual power of artificial intelligence, science, technology and invention, it becomes difficult to ensure the competitiveness of the country without the comprehensive development of science and invention. Therefore, the search for ways to stimulate and develop inventive activity from a strategic point of view is an important issue of our time in the context of the practical realization of the advantages of a market economy in the Republic of Tajikistan.

Keywords: invention, innovation, strategy, inclusive development, challenges, incentives, economic development, intellectual property, industrial property, development paths.

Маълумот оид ба муаллифон: *Вализода Шавкат Шаробудин* – Маркази миллии патенту иттилоот, номзади илмҳои иқтисодӣ, муовини аввали директор. **Суроға:** 734042, ш. Душанбе, Ҷумҳурии Тоҷикистон, кӯчаи Айнӣ, 14 А. Телефон: (+992) 985844359. E-mail: shavkat-2003@mail.ru

Сорбони Саидҷалол – Институти иқтисодиёт ва демографияи Академияи миллии илмҳои Тоҷикистон, докторанти Ph.D. **Суроға:** 734024, ш. Душанбе, Ҷумҳурии Тоҷикистон, кӯчаи Айнӣ, 44. Телефон: (+992) 918515256. E-mail: sorbon.info@gmail.com

Сведения об авторах: *Вализода Шавкат Шаробудин* – Национальный патентно-информационный центр кандидат экономических наук, заместитель директора. **Адрес:** 734042, г. Душанбе, Республика Таджикистан, улица Айни, 14 А. Телефон: (+992) 985844359. E-mail: shavkat-2003@mail.ru

Сорбони Саидҷалол – Институт экономики и демографии Национальной академии наук Таджикистана, докторант Ph.D. **Адрес:** 734024, Республика Таджикистан, г. Душанбе, улица Айни, 44. Телефон: (+992) 918515256 E-mail: sorbon.info@gmail.com

Information about the authors: *Valizoda Shavqat Sharobudin* – National Patent and Information Center, candidate of economic sciences, Deputy Director. **Address:** 734042, Dushanbe, Republic of Tajikistan, Ayni Street, 14A. Phone: (+992) **985844359**. E-mail: **shavkat-2003@mail.ru**

Sorboni Saidjalol – Institute of Economics and Demography of the National Academy of Sciences of Tajikistan, PhD student. **Address:** 734024, Republic of Tajikistan, Dushanbe, Ayni Street, 44. Phone: (+992) **918515256**. E-mail: **sorbon.info@gmail.com**

**ТАҲЛИЛИ АЛОҚАМАНДИИ БАХШИ ЭНЕРГЕТИКА ВА РУШДИ СОҲАҲОИ
САНОАТ ДАР МИНТАҚАҲОИ ҶУМҲУРИИ ТОҶИКИСТОН**

Кенжаев И.У.

Донишгоҳи давлатии Бохтар ба номи Носири Хусрав

Бояд ибраз дошт, ки баъд аз соҳибистиклол эълон гардидани Ҷумҳурии Тоҷикистон, сохтори фазои иқтисодии кишвар ба таври назаррас тағйир ёфт. Дар ҳар як минтақаи алоҳидаи кишвар як навъ мушкилоти иқтисодие пайдо шуданд, ки дар умум боиси бад шудани иқтисодии мамлакат гардид. Қайд кардан бамаврид аст, ки ҳар як минтақаи алоҳидаи кишвар вобаста ба шароитҳои иқтисодӣ-ҷуғрофӣ мушкилотҳои ба худ хосро дорост.

Дар шароити кунунӣ пешрафти устувор ва муътадили иқтисодии минтақаҳои кишвар, пеш аз ҳама, бо татбиқи самараноки барномаҳои стратегии соҳаҳои афзалиятнок, аз ҷумла бахши саноат муайян карда мешавад, вале барои рушди устувори ин соҳаи ҳаётан муҳим, шароити мусоид ва инфрасохтори зарурӣ бояд фароҳам оварда шавад, ки инфрасохтори асосии бахши энергетика мебошад. Зеро бахши энергетика яке аз соҳаҳои калидии иқтисодӣ ба ҳисоб рафта, рушди тамоми сохторҳои соҳавии саноати кишвар ва дигар бахшҳои хоҷагии халқ маҳз аз рушди бемайлони ин бахш вобастагии зич дошта, бо нури барқ саривақт ва пурра таъмин нагардидани соҳаҳои саноат ва тамоми соҳаҳои хоҷагии халқ на танҳо иқтисоди миллӣ пеш намеравад, балки тамоюли пастравӣ низ ба амал меояд. Ба ҳамагон маълум аст, ки норасоии нури барқ яке аз монеаҳои аслии рушди кишвар буда, дар бахшҳои мухталифи иқтисод мушкилоти зиёдеро ба вуҷуд меорад.

Дар робита ба ин масъалаҳо, Асосгузори сулҳу ваҳдати миллӣ – Пешвои миллат, Президенти Ҷумҳурии Тоҷикистон муҳтарам Эмомалӣ Раҳмон дар Паёмҳои худ доир ба бунёди корхонаҳо, хусусан корхонаҳои саноатӣ доимо таъкид менамоянд. Махсусан, дар Паём ба Маҷлиси Олии Ҷумҳурии Тоҷикистон соли 2018 қайд карда мешавад, ки «...Дар робита ба ин ва бо дарназардошти аҳаммияти соҳаи саноат, дар ҳалли масъалаҳои иқтисодиву иҷтимоӣ ва таъсиси ҷойҳои корӣ пешниҳод менамоям, ки саноатикунони босуръати кишвар ҳадафи чоруми миллӣ эълон карда шавад» [7]. Айни ҳол рушди босуръати соҳаи саноат яке аз ҳадафҳои стратегии иқтисодии миллӣ ба шумор меравад. Барои дар амал татбиқ намудани ҳадафи мазкур барои марҳилаи аввал «Барномаи миёнамуҳлати саноатикунони босуръати Ҷумҳурии Тоҷикистон барои солҳои 2020-2025» қабул карда шудааст. Таҳлили лоиҳаҳои саноатӣ, ки дар доираи Барномаи мазкур ба нақша гирифта шудаанд (то соли 2025), нишон медиҳад, ки талабот ба истифодаи нури барқ 8,1 миллиард кВт-соат зиёд мешавад, ки барои бо нури барқ таъмин намудани лоиҳаҳои зикргардида бояд манбаъҳои нави тавлидкунандаи иқтидор то 1000 МВт бунёд ва хатҳои барқии баландшиддати мавҷуда аз нав карда шаванд.

Чуноне, ки муҳаққиқи ватанӣ Назаров Т.Н. ибраз медорад: «Имрӯз Ҷумҳурии Тоҷикистон бо як қатор сабабҳои объективӣ ва субъективӣ дар рушди саноат ва баъзе дигар соҳаҳои истеҳсолот аз кишварҳои ҳамсоия минтақа ақиб мондааст. Роҳбарияти мамлакат ин вазъиятро дарк намуда, саъю кӯшиш менамояд, ки дар солҳои наздик мушкилоти мавҷударо бартараф намуда, иқтисодиётро ба зинаи нави баланди тараққиёт бароранд. Яке аз роҳҳои ҳалли ин проблема, гузариш ба саноатикунони сифатан нав мебошад» [6,с.7].

Муҳаққиқони дигари ватанӣ Ашуров И.С., Фуломносирова Ф.М., Асоев М.М. вазъи инфрасохтори соҳаи саноатро дар Ҷумҳурии Тоҷикистон мавриди омӯзиш қарор дода, хусусиятҳои хоси соҳаи саноатро пешниҳод намудаанд. Соҳаи саноат бо сабабҳои зерин муҳимтарин соҳаи иқтисодӣ ба ҳисоб меравад:

- тараққиёт ва рушди саноат, махсусан, электроэнергетика, мошинсозӣ ва кимиё асоси тараққиёти тамоми хоҷагии халқ мебошад;

- саноати вазнин, пояи устувори тамоми иқтисодӣ, ҳамчун асос барои такрористеҳсолоти васеъ ва инкишофи иқтисодии ҳамаи субъектони давлат баромад мекунад;

- кудрати иқтисодии давлат аз бисёр ҷиҳат бо дараҷаи тараққиёти саноат муайян карда мешавад;
- тараққиёту пешрафти саноати сабук ва хӯрокворӣ ба таъмини аҳолии мамлакат бо молҳои ниёзи мардум оварда мерасонад;
- умуман тараққиёти саноати миллий дар бахши таъмини бехатарии иқтисодиёти давлат аҳаммияти басо калон дорад [1].

Алҳол Ҷумҳурии Тоҷикистон аз лиҳози истехсолӣ ҳамчун кишвари аграрӣ-саноатӣ эътироф гардида, ҳиссаи соҳаи кишоварзӣ дар маҷмуи маҳсулоти дохилӣ 21%-23%-ро ташкил менамояд. Тибқи вазифаҳои дар Стратегияи миллии рушди Ҷумҳурии Тоҷикистон барои давраи нави то соли 2030 ба миён гузошташуда, Тоҷикистон роҳи гузариш аз шакли аграрӣ-индустриалӣ ба индустриалӣ-аграрии рушди иқтисодиро интихоб кардааст, ки ноил шудан ба ин мақсад модернизатсияи назарраси соҳаҳои саноат аз ҷумла бо дарназардошти васеъ ҷорӣ намудани шаклҳои навтарини ташкили истехсолотро тақозо менамояд [10]. Мувофиқи сценарияи индустриалии рушди Стратегияи миллии рушди Ҷумҳурии Тоҷикистон барои давраи то соли 2030, татбиқи бомуваффақи лоиҳаҳои амалкунанда ё оғозшудаи энергетикӣ инфрасохтор, истифодаи оқилонаи захираҳои обу замин, энергетикӣ ва дигарҳо, инчунин барқарор кардани иқтидорҳои мавҷуда ва ба қор андохтани иқтидорҳои нави истехсолӣ дар саноат ва соҳаи кишоварзиро пешбинӣ мекунад. Дар доираи сценарияи мазкур ҳиссаи бахши аграрӣ дар сохтори ММД зиёда аз 1,1 маротиба коҳиш меёбад (дар давраи солҳои 2016-2020 сатҳи коҳишҳои аз 23,3 то 21%, солҳои 2021-2025 20,1% ва солҳои 2026-2030 то 19-19,5%), ҳиссаи саноат дар сохтори ММД то охири давраи пешбинишаванда 1,8 маротиба афзоиш меёбад (дар давраи солҳои 2016-2020 афзоиш аз 12,3 то 12,5-13,2%, солҳои 2021-2025 то 16% ва солҳои 2026-2030 то 20-20,5%) (нигаред ба ҷадвали 1).

Ҷадвали 1. Тағйирёбии ҳиссаҳои бахши аграрӣ ва саноат дар сохтори ММД (мувофиқ ба сценарияи индустриалии рушди СМР-2030)

Table 1. Changes in the shares of the agrarian and industrial sectors in the GDP structure (according to the industrial development scenario of SMR-2030)

	Ҳиссаи бахши аграрӣ дар сохтори ММД (коҳишҳои)	Ҳиссаи саноат дар сохтори ММД (афзоиш)
2016-2020	23,3% то 21%	12,3% то 12,5% - 13,2%
2021-2025	20,1%	16%
2026-2030	19% - 19,5%	20% - 20,5%
Тағйирот (+/-)	-4,3%	+8,2%

Манбаъ: Таҳияи муаллиф аз рӯи нишондодҳои СМР-2030

Аз рӯи нишондиҳандаҳои ҷадвали 1, дида мешавад, ки мувофиқи сценарияи мазкур ҳиссаи бахши аграрӣ дар сохтори ММД - ҷумҳурӣ сол ба сол коҳиш ёфта, аз 23,3% то 19% баробар шуда, тағйироти манфӣ 4,3% мебошад ва нишондиҳандаҳои фоизии ҳиссаи саноат дар сохтори ММД дар давраи солҳои 2016-2020 бошад аз 12,3% то ба 20,5% дар давраи солҳои 2026-2030 мерасад, яъне 8,2% афзоиш хоҳад ёфт.

Амалишавии ҳадафҳои мазкурро дар ҳудуди ҷумҳурӣ алалхусус дар минтақаҳои мавриди таҳлил қарор медиҳем. Тибқи маълумотҳои пойгоҳи Агентии омори назди Президенти Ҷумҳурии Тоҷикистон ба ҳолати 1 январи соли 2023, сохтори ҳудуди минтақаҳои Ҷумҳурии Тоҷикистон бо масоҳати умумии 141,4 ҳазор км² ба панҷ минтақаи мустақил ҷудо гардида, ВМКБ бо ҳисоби фоиз 44,5% ё ин, ки 62,9 ҳазор км², НТҶ – 20,1% ё ин, ки 28,5 ҳазор км², вилояти Сугд – 17,8% ё ин, ки 25,2 ҳазор км², вилояти Хатлон 17,5% ё ин, ки 24,7 ҳазор км², шаҳри Душанбе – 0,1% ё ин, ки 0,1 ҳазор км²–ро ташкил менамоянд. Ҳамаи минтақаҳои Ҷумҳурии Тоҷикистонро аз рӯи нишондодҳои рушди иқтисодии онҳо ба гурӯҳи минтақаҳои мушкilotдор ворид кардан мумкин аст, аммо солҳои охир минтақаҳои кишвар дар алоҳидагӣ рушд карда истодаанд. Ҳар як минтақаи кишвар дорои потенциали захиравии худ аз қабili табиӣ, истехсолӣ, қувваи корӣ, илмию техникӣ ва ғайраҳо мебошад, ки истифодаи самараноки онҳо барои иқтисодиёти миллий ва ҳуди минтақа муҳим аст. Аз захираҳои дар боло зикргардида метавон қайд намуд, ки яке аз муҳимтарини онҳоро дар минтақаҳои ҷумҳурӣ қувваи корӣ ташкил менамояд, зеро

тибқи Стратегияи миллии рушди Ҷумҳурии Тоҷикистон барои давраи то соли 2030, бо назардошти ҳамбастагӣ бо равандҳои иқтисодӣ равандро демографӣ барои рушди дарозмуҳлат хеле муҳим мебошанд.

То соли 2030 аҳолии ҷумҳурӣ бемайлон афзоиш ёфта, ба 11,5 млн нафар хоҳад расид. Дар ҷумҳурӣ афзоиши шумораи аҳолии синни қобили меҳнат барои суръат бахшидани рушди иқтисодӣ имконият фароҳам меоварад. Шумораи аксарияти аҳоли (тақрибан 60%) аҳолии синни қобили меҳнат (аз 15 то 64-соларо) ташкил хоҳад дод, ки онҳо пешбарандаи рушди иқтисодӣ мешаванд. Шумораи зиёди кишварҳои Осиё, ки аз вазъи бамиёномада дуруст истифода бурданд, ба марҳилаи нави рушд баромаданд ва агар Тоҷикистон тадбирҳои муайян наандешад, “равзанаи имкониятҳои демографӣ” ба “равзанаи таҳдиди демографӣ” табдил меёбад [4,с.70]. Динамикаи афзоиши аҳолиро дар минтақаҳои ҷумҳурӣ дар солҳои 2000-2022 мавриди таҳлил қарор медиҳем (нигаред ба диаграммаи 1).

Диаграммаи 1. Шумораи аҳолии доимии минтақаҳои Ҷумҳурии Тоҷикистон солҳои 2000-2022, ҳазор нафар

Diagram 1. The number of permanent residents of the regions of the Republic of Tajikistan in 2000-2022, thousands of people

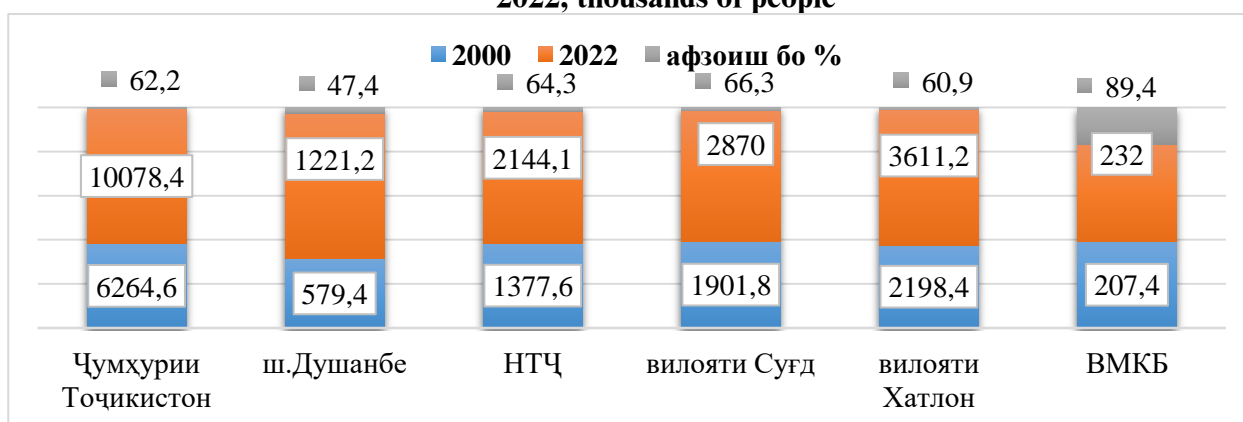

Манбаъ: Минтақаҳои Ҷумҳурии Тоҷикистон: 32-соли истиқлолияти давлатӣ // Маҷмуаи оморӣ. –Душанбе: АОНПҶТ, 2023. – С.125

Тавре таҳлили маълумоти диаграммаи 1 нишон медиҳад, дар давраи аз соли 2000 то соли 2022 шумораи аҳолии доимӣ дар кишвар беш аз 1,6 маротиба афзуда, суръати афзоиши табиӣ аҳоли 60,8% аст. Дар пойтахти кишвар шаҳри Душанбе дар соли 2022 шумораи аҳолии доимӣ ба 1221,2 ҳазор нафар баробар гардида, нисбати соли 2000 беш аз 2,1 маротиба ё 641,8 ҳазор нафар афзоиш ёфтааст. Дар НТЧ беш аз 1,6 маротиба ё 766,5 ҳазор нафар, дар вилояти Суғд беш аз 1,5 маротиба ё 968,2 ҳазор нафар, дар вилояти Хатлон беш аз 1,6 ё 1412,8 ҳазор нафар ва дар ВМКБ бошад беш аз 1,1 маротиба ё 24,6 ҳазор нафар афзоиш ёфтааст. Инчунин бояд қайд намуд, ки дар соли 2022 ҳиссаи шумораи аҳолии доимии минтақаҳо дар миқёси ҷумҳурӣ ба шаҳри Душанбе – 12,1%, НТЧ – 21,3%, вилояти Суғд – 28,5%, вилояти Хатлон – 35,8% ва ВМКБ – ҳамагӣ 2,3% рост меояд. Дар баробари суръати баланди афзоиши аҳолии кишвар, суръати афзоиши истеҳсолот низ бояд таъмин карда шавад. Ин тамоюл барои пешгирӣ намудани коҳишҳои сатҳи некуаҳволии мардум, коҳишҳои қобилияти низомҳои мавҷуда ва самаранокии онҳо зарур мебошад. Чунин масъала дар асоси усулҳои анъанавии ғайрисамарабахши хоҷагидорӣ наметавонад ҳалли худро пайдо намояд. Таъмин намудани аҳолии минтақаҳои кишвар ба ҷойи кори доимӣ афзалияти аввалиндараҷа ба ҳисоб меравад. Бинобар ин, соҳаи саноат ҳамчун яке аз соҳаҳои афзалиятнок дар ҳалли мушкилоти мазкур ба ҳисоб меравад.

Чун дар боло қайд намуда будем, заминаи муҳим ва инфрасохтори асосӣ барои саноати ҷумҳурӣ бахши энергетика мебошад. Бо истифода аз мавҷуд будани иқтисодии бузурги истеҳсолии неруи барқ дар кишвар, Ҳукумати ҷумҳурӣ ба амалисозии лоиҳаҳои муҳим дар соҳаи энергетика шуруъ намуда, чихати расидан ба яке аз ҳадафҳои дигари стратегияи кишвар таъмини истиқлолияти энергетикӣ ҳамасола аз ҳисоби ҳамаи сарчашмаҳои молиявӣ махсусан бучетӣ давлатӣ ва дигар сарчашмаҳои сармоягузорӣ тадбирҳои судманд андешида истодааст. Бо мақсади расидан ба истиқлоли энергетикӣ ва

истифодаи самарабахши неруи барқ дар даврони соҳибистиклолӣ 287 неругоҳи барқи оби хурду бузург, 1,5 ҳазор километр хатҳои интиқоли барқи баландшиддат, 50 зеристгоҳи баландшиддати барқӣ ба маблағи умумии 86 миллиард сомонӣ бунёду таҷдид гардид, ки дар натиҷа 75%-и зерсохтори энергетикӣ кишвар азнавсозӣ карда шуд. Аз ҷумла неругоҳҳои барқи оби «Сангтӯда-1», «Сангтӯда-2», «Помир – 1», «Тоҷикистон» ва Маркази барқу гармидиҳӣ дар шаҳри Душанбе сохта ба истифода дода шуда, неругоҳи «Сарбанд» пурра таҷдид гардид. Илова бар ин, корҳои таҷдиду барқарорсозии пурраи неругоҳҳои «Норак» ва «Қайроққум», инчунин, бунёди неругоҳи «Себзор» бомаром идома дорад. Дар ин давра беш аз 2000 мегаватт иқтидорҳои энергетикӣ иловагӣ ба истифода дода шуданд [5].

Натиҷаи тадбирандешиҳои саривақтии Ҳукумати ҷумҳурӣ боиси он гаштааст, ки нишондодҳои истеҳсоли ҳаҷми неруи барқ дар мамлакат дар ҳоли афзоиш қарор дошта, дар соли 2022 ба 21,4 млрд кВт с. неруи барқ баробар гардидааст (нигаред ба ҷадвали 2).

Ҷадвали 2. Тавозуни барқ дар Ҷумҳурии Тоҷикистон солҳои 2016-2022 (миллион киловатт соат)

Table 2. Electricity balance in the Republic of Tajikistan in 2016-2022 (million kilowatt hours)

Нишондиҳандаҳо	Солҳо						Соли 2022 нисбат 2016, маротиба
	2016	2018	2019	2020	2021	2022	
Истеҳсоли неруи барқ	17232	19742	20677	19771	20624	21400	1,2
Аз хориҷи ҷумҳурӣ неруи барқ гирифта шудааст	103	559	281	379	883	797	7,7
Ба хориҷи ҷумҳурӣ неруи барқ содир карда шудааст	1428	2945	3175	1870	3307	3344	2,3
Талафот дар шабакаҳои истифодаи умум	2746	2878	2429	2549	4071	3920	1,4
Барои истифодаи худӣ сарф карда шудааст	164,1	204,0	213,3	311,4	299,9	222,2	1,3
Неруи барқ истеъмол карда шудааст	13161	14274	15141	15420	13829	14711	1,2
дар саноат	4114	3783	3990	2744	3934	3818	0,9
дар сохтмон	67	39	46	57	43	29	0,4
дар нақлиёт	35	7	8	8	9	9	0,3
дар кишоварзӣ	2807	2241	2338	2619	2086	2225	0,8
дар дигар соҳаҳо	1293	2625	2740	3135	2347	2781	2,2
Аҳоли	4845	5579	6019	6857	5410	5850	1,2
Ҳиссаи минтақаҳо дар истеҳсоли неруи барқ дар миқёси ҷумҳурӣ, дар соли 2022, бо %							
Тоҷикистон, ҳамагӣ	I	II	III	IV	V		
100	7,2	7,8	2	82,1	0,9		

Эзоҳ: I – шаҳри Душанбе; II – НТҶ; III – вилояти Суғд; IV – вилояти Хатлон; V – ВМКБ.

Манбаъ: Саноати Ҷумҳурии Тоҷикистон // Маҷмуаи оморӣ. – Душанбе: АОПҶТ, 2023. – С.26. 83.

Тибқи маълумотҳои ҷадвали 2, истеҳсоли неруи барқ дар ҷумҳурӣ дар ҳоли афзоиш қарор дошта, дар солҳои таҳлили 2016-2022 аз 17232 млн кВт с. то ба 21400 млн кВт с. расида, зиёдшавӣ 4168 млн кВт с. ё 24,2%-ро ташкил менамояд. Содироти неруи барқ ба хориҷи ҷумҳурӣ низ тамоюли рушд дошта, аз 1428 млн кВт с. то ба 3344 млн кВт с. баробар гардидааст, ки афзоиш 1916 млн кВт с ё 1,3 маротиба мебошад. Соли 2022 аз рӯи ҳаҷми истеҳсол ҳиссаи минтақаҳо дар истеҳсоли неруи барқ дар миқёси ҷумҳурӣ хусусан вилояти Хатлон бо 82,1% ҷойи намоёнро ишғол намуда, НТҶ – 7,8%, шаҳри Душанбе – 7,2%, вилояти Суғд 2% ва ВМКБ – 0,9%-ро ташкил менамоянд. Истеъмолкунандагони асосии неруи барқ дар ҷумҳурӣ аҳоли – 5850 млн кВт с., соҳаҳои саноат 3818 млн кВт с., кишоварзӣ – 2225 млн кВт с. ва дигар соҳаҳо 2781 млн кВт с. мебошанд. Тазаққур бояд дод, ки барои рушди минбаъдаи соҳаҳои саноати ҷумҳурӣ истеҳсоли неруи барқ омили муҳимтарини тақондиҳанда ба ҳисоб рафта, танҳо дар ҳолати рушди устувори бахши энергетика метавон ҳаҷми истеҳсоли маҳсулоти саноатиро зиёд намуд. Аз рӯи нишондодҳои ҳаҷми истеҳсоли неруи барқ дар ҷумҳурӣ мушоҳида мегардад, ки дар ин

самт корҳои анҷомдошуда самаранок буда, мусбӣ арзёбӣ мегарданд. Бинобар ин, то кадом андоза аз рушди баҳши энергетика вобастагӣ доштани дигар соҳаҳои саноатро мавриди таҳлил қарор медиҳем. Ҳангоми баҳодиҳии динамикаи рушди воқеии ҳаҷм, суръат ва сохтори соҳаҳои саноати кишвар истифодаи меъёрҳои муқоисавӣ ва занҷираи солонаи тағйирёбии чунин нишондиҳандаи макроиқтисодии мамлакат зарур мебошад (нигаред ба диаграммаи 2).

Диаграммаи 2. Динамикаи афзоиши ММД-и Ҷумҳурии Тоҷикистон ва ҳиссаи арзиши изофаи соҳаи саноат, солҳои 2016-2022, бо %

Diagram 2. The dynamics of GDP growth of the Republic of Tajikistan and the share of added value of the industry, 2016-2022, in %

(млн. сомонӣ)

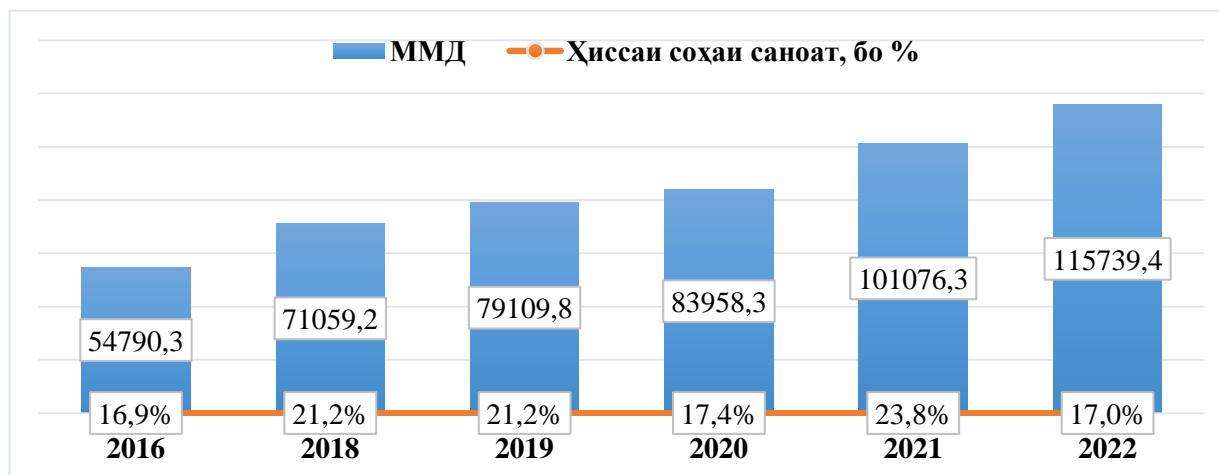

Манбаъ: Саноати Ҷумҳурии Тоҷикистон: 30–соли истиклолияти давлатӣ // Маҷмуаи оморӣ. –Душанбе: АОНПҚТ, 2021. С.30. Саноати Ҷумҳурии Тоҷикистон // Маҷмуаи оморӣ. –Душанбе: АОНПҚТ, 2023. -С.23.

Нишондиҳандаҳои диаграммаи 2, ба таври возеҳ нишон медиҳад, ки дар Ҷумҳурии Тоҷикистон барои солҳои 2016-2022 суръати солонаи афзоиши нишондиҳандаи асосии макроиқтисодӣ - маҷмуи маҳсулоти дохилӣ (ММД) ба тағйиротҳои назаррасӣ мусбӣ ноил гардида, бо ҳисоби маблағ 60949,1 млн сомонӣ ё ин ки 1,1 маротиба афзудааст. Вале ҳиссаи арзиши соҳаи саноат дар маҷмуи маҳсулоти дохилии кишвар, ки дар соли 2016-ум ба 16,9% баробар буд, дар соли 2022 17%-ро ташкил намуда, ҳамагӣ 0,1% афзоиш ёфтааст, ки қаноатбахш нест, вале дар солҳои таҳлилшаванда нишондиҳандаҳои мусбӣ хусусан дар солҳои 2018 – 21,2%, 2019 – 21,2% ва соли 2021 – 23,8% дида мешавад.

Ҷадвали 3. Нишондиҳандаҳои асосии саноати Ҷумҳурии Тоҷикистон, дар солҳои 2016-2022
Table 3. The main indicators of the industry of the Republic of Tajikistan in 2016-2022

Нишондиҳандаҳо	Солҳо						Соли 2022 нисбат ба соли 2016	
	2016	2018	2019	2020	2021	2022	Бо рақам (+;-)	Бо % (+;-)
Шумораи корхонаҳои саноатӣ, воҳид	2043	2161	2164	2283	2397	2802	+759	+37,1
Ҳаҷми маҳсулоти саноатӣ бо нархҳои с.2022, млн. сомонӣ	19650	26362	29841	32467	39221	43025	+23375	+119
Шумораи миёнаи кормандони саноатию истеҳсолӣ, ҳазор нафар	80,9	85,6	84,2	84,3	85,3	86,3	+5,4	+6,7
аз он коргарон	65,9	72,1	73,2	67,7	68,3	71,2	+5,3	+8,1
Индекси истеҳсолоти саноатӣ ба ҳисоби фоиз нисбат ба соли гузашта	116,0	110,6	113,2	108,8	120,8	109,7		

Манбаъ: Саноати Ҷумҳурии Тоҷикистон // Маҷмуаи оморӣ. –Душанбе: АОНПҚТ, 2023. -С.9.

Қайд кардан бамаврид аст, ки дар давраи гузариш ба муносибатҳои бозорӣ Ҷумҳурии Тоҷикистон ба як қатор мушкилот рӯ ба рӯ гардид, ки сабаби якбора коҳиш ёфтани истеҳсоли маҳсулотҳои саноатӣ гардида буд, вале солҳои охир мушкилоти ҷойдошта зина ба зина ҳалли худро пайдо намуда истодааст. Барои муайян кардани тамоилҳои рушди соҳаи саноат дар ҷадвали 3 динамикаи нишондиҳандаҳои умумии соҳаи саноати Ҷумҳурии Тоҷикистон дар солҳои 2016-2022 оварда шудааст, таҳлил менамоем.

Аз ҷадвали мазкур дида мешавад, ки нишондиҳандаҳои асосии саноати ҷумҳурӣ сол ба сол зиёд шуда истодааст ва бо нишондиҳандаҳои фоизӣ дар соли 2022 нисбат ба соли 2016 шумораи корхонаҳои саноатӣ 759 воҳид ё ин, ки 37,1% афзоиш ёфтааст. Ҳаҷми маҳсулоти саноатӣ низ тамоюли зиёдшавӣ дошта, афзоиш 23375 млн сомонӣ ё 1,1 маротибаро ташкил медиҳад. Шумораи миёнаи кормандони саноатиро истеҳсоли аз 80,9 ҳазор нафар то ба 86,3 ҳазор расида, зиёдшавӣ 5,4 ҳазор нафар ё 8,1% мебошад.

Дар Ҷумҳурии Тоҷикистон рушди соҳаҳои саноат баъд аз истиклолият ба даст овардан аз рӯйи нишондодҳои иқтисодиву оморӣ ба оғози солҳои 2000-ум рост меояд. Мувофиқи нишондодҳои пойгоҳи додаи Агентии омори назди Президенти Ҷумҳурии Тоҷикистон динамикаи истеҳсоли маҳсулотҳои саноатӣ дар солҳои 2000-2022 натиҷаҳои мусбӣ дошта, дар соли 2022 ҳаҷми истеҳсоли маҳсулотҳои саноатӣ дар минтақаҳои кишвар ба 43025 млн сомонӣ баробар гардида, нисбати соли 2000-ум фарқияти мусбӣ 7,5 маротиба ва бо ҳисоби маблағ ба 37321 млн сомонӣ баробар мебошад. Истеҳсоли маҳсулотҳои саноатӣ бо нархҳои солҳои таҳлилшаванда дар минтақаҳои ҷумҳурӣ соли 2000 – 5704 млн сомонӣ, соли 2005 - 9930 млн сомонӣ, соли 2010 – 11344 млн сомонӣ, соли 2015 – 16116 млн сомонӣ, соли 2019 – 28391 млн сомонӣ, соли 2020 – 30890 млн сомонӣ, соли 2021 – 38829 млн сомонӣ ва соли 2022 - 43025 млн сомониро ташкил додааст (нигаред ба ҷадвали 4).

Ҷадвали 4. Динимикаи зиёдшавии ҳаҷми истеҳсоли маҳсулотҳои саноатӣ дар минтақаҳои Ҷумҳурии Тоҷикистон солҳои 2000-2022 млн сомонӣ

Table 4. The dynamics of the increase in the volume of production of industrial products in the regions of the Republic of Tajikistan in 2000-2022 million somoni

Солҳо	2000	2005	2010	2015	2019	2020	2021	2022	2020/2000 маротиба
Тоҷикистон, ҳамагӣ	5704	9930	11344	16116	28391	30890	38829	43025	7,5
<i>аз ҷумла</i>									
шаҳри Душанбе	376	1187	1991	2330	2831	2800	3339,4	3535,9	9,4
НТҶ	566	841	855	1607	2976	3289	3776,3	4186,1	7,4
вилояти Суғд	1668	2721	3300	6402	13414	15573	21064,8	24326,3	14,5
вилояти Хатлон	1562	2989	3694	5321	8900	8998	10333,0	10792,5	6,9
ВМКБ	37	63	77	126	256	229	315,5	184,1	4,9

Манбаъ: Саноати Ҷумҳурии Тоҷикистон: 30-соли истиклолияти давлатӣ // Маҷмуаи оморӣ. –Душанбе: АОНПҶТ, 2021. -С.30. Саноати Ҷумҳурии Тоҷикистон// Маҷмуаи оморӣ. –Душанбе: АОНПҶТ, 2023. -С.9.

Маълумотҳои ҷадвали мазкурро таҳлил намуда мушоҳида менамоем, ки дар ҳамаи минтақаҳои кишвар ҳаҷми истеҳсоли маҳсулотҳои саноатӣ дар ҳоли зиёдшавӣ қарор дошта, дар давраи таҳлилшавандаи солҳои 2000-2022 хусусан дар вилояти Суғд нишондоди мазкур аз 1668 млн сомонӣ ба 24326,3 млн сомонӣ баробар гардидааст, ки афзоиш бо ҳисоби маблағ 22658,3 млн сомонӣ ё ин ки 13,5 маротибаро ташкил менамояд. Иқтисодии саноати вилояти Суғд дар соли 2022 аз 860 корхона иборат буда, самаранок истифодабарии онҳо дар ҳаҷми истеҳсоли маҳсулоти саноатии он дарҷ мегардад. Зеро корхонаҳои саноатии минтақа дар соли 2022 бо ҳаҷми истеҳсоли 24326,3 млн сомонӣ ё ин ки 56,5% аз ҳаҷми умумии маҳсулотҳои саноатии ҷумҳуриро истеҳсол намудаанд. Метавон қайд намуд, ки вилояти Суғд аз ҷиҳати саноат рушдёфта ба ҳисоб рафта, дар миқёси ҷумҳурӣ дар ҷойи аввал қарор дорад. Чунончи, сатҳи саноатикунонӣ ва тақмили иқтисодии саноатӣ дар бахши иқтисодии вилояти Суғд дуруст ва мақсаднок ба роҳ монда шудааст.

Дар вилояти Хатлон бошад, ҳаҷми афзоиши нишондоди мазкур бо ҳисоби маблағ 9230,5 млн сомонӣ ва 5,9 маротиба (576%) -ро ташкил намуда, дар соли 2022 аз ҳаҷми умумии 43025 млн сомонии миқёси ҷумҳурӣ 10792,5 млн сомонӣ ё ин, ки 25% ба вилояти

мазкур рост меояд, ки пас аз вилояти Суғд дар чои дуҷум қарор дорад. Инчунин, дар шаҳри Душанбе ҳаҷми афзоиш бо ҳисоби маблағ 3159,9 млн сомонӣ ё ин, ки 8,4 маротиба, дар НТЧ – 3620,1 млн сомонӣ ё ин, ки 6,4 маротиба, дар ВМКБ – 147,1 млн сомонӣ ё ин, ки 3,9 маротибаро ташкил менамояд.

Бахшҳои асосии сохтори соҳаҳои саноати минтақаҳои ҷумхуриро саноати истихроҷи маъдан, аз он ҷумла истихроҷи маводҳои энергетикӣ ва ғайриэнергетикӣ; саноати коркард аз он ҷумла истеҳсоли маҳсулотҳои хӯроқа, насочӣ ва дӯзандагӣ, чарм, коркарди ҷӯбу тахта, селулозаю қоғаз, истеҳсоли маҳсулотҳои нафтӣ, кимиё, ҳаргуна маҳсулоти ғайрифилезии маъданӣ, металлургӣ ва маснуоти тайёри филезӣ, мошинсозӣ ва албатта, истеҳсоли тақсими неруи барқ, об ва газ ташкил менамоянд (нигаред ба ҷадвали 5).

Ҷадвали 5. Сохтори соҳаҳои саноат дар минтақаҳои Ҷумҳурии Тоҷикистон дар соли 2022, бо %

Table 5. The structure of industries in the regions of the Republic of Tajikistan in 2022, in %

Бахшҳо	Минтақаҳо				
	I	II	III	IV	V
Саноат, ҳамагӣ	100	100	100	100	100
Саноати истихроҷи маъдан	1,5	27,7	29,5	4,2	30,6
аз он ҷумла:					
истихроҷи маводҳои энергетикӣ	-	2,5	1,8	0,3	-
истихроҷи маводҳои ғайриэнергетикӣ	1,5	25,2	27,7	3,9	30,6
Саноати коркард	68,3	45,4	64,2	60,5	26,5
аз он ҷумла:					
истеҳсоли маҳсулоти хӯроқа, аз он ҷумла нӯшоқиҳо ва тамоку	25,4	8,7	30,8	14,8	13,5
истеҳсоли насочӣ ва дӯзандагӣ	3,5	6,8	5,8	26,8	6,2
истеҳсоли чарм, маснуот аз чарм ва истеҳсоли пойафзол	1,8	0,0	0,3	0,1	-
коркарди ҷӯбу тахта ва маснуот аз ҷӯб	0,9	0,3	0,3	0,2	1,0
истеҳсоли селулозаю қоғаз, фаъолияти таъбу нашр	6,3	0,3	0,2	0,0	0,5
истеҳсоли маҳсулоти нафт	0,1	0,9	0,1	0,1	-
истеҳсоли кимиёвӣ	0,6	1,7	0,6	1,9	0,1
истеҳсоли маснуоти резинӣ ва пластмассӣ	2,4	2,7	1,1	0,5	0,5
истеҳсоли ҳаргуна маҳсулоти ғайрифилезии маъданӣ	9,0	4,6	3,6	14,3	2,7
истеҳсоли металлургӣ ва маснуоти тайёри филезӣ	5,7	17,6	20,8	0,8	1,7
Мошинсозӣ	11,2	1,3	0,1	0,9	-
дигар соҳаҳои саноат	1,4	0,5	0,5	0,1	0,3
Истеҳсол ва тақсими неруи барқ, газ ва об	30,2	26,9	6,3	35,3	42,9

Эзоҳ: I – шаҳри Душанбе; II – НТЧ; III – вилояти Суғд; IV – вилояти Хатлон; V – ВМКБ.

Манбаъ: Минтақаҳои Ҷумҳурии Тоҷикистон: 32–соли истиқлолияти давлатӣ // Маҷмуаи оморӣ. – Душанбе: АОНПҶТ, 2023. -С.125.

Аз рӯи нишондиҳандаҳои ҷадвали 5, мушоҳида карда мешавад, ки сохтори соҳаҳои саноати минтақаҳои кишвар дар соли 2022 ба таври гуногун тақсимбандӣ гардида, аз якдигар тафовути зиёд доранд.

Дар ҳамаи минтақаҳои кишвар ба истиснои ВМКБ ҳиссаи саноати коркард махсусан истеҳсоли маҳсулоти хӯроқа бештар ба назар мерасад.

Дар шаҳри Душанбе саноати коркард афзалият дошта 68,3%-ро ташкил намудааст. Дар саноати коркарди шаҳр ҳиссаи бештар дар истеҳсоли маҳсулотҳои зайл мушоҳида мегардад, аз он ҷумла истеҳсоли маҳсулоти хӯроқа, нӯшоқиҳо ва тамоку - 25,4%, мошинсозӣ - 11,4%, истеҳсоли ҳаргуна маҳсулоти ғайрифилезии маъданӣ – 9%, истеҳсоли селулозаю қоғаз, фаъолияти таъбу нашр - 6,3% мебошанд. Дар соли 2022 истеҳсол ва тақсими неруи барқ, газ ва об ба 30,2% ва саноати истихроҷи маъдан - 1,5%-и ҳиссаи умумии сохтори соҳаҳои саноати шаҳри Душанбе баробар аст.

Дар сохтори соҳаҳои саноати ноҳияҳои тобеи ҷумҳури (НТЧ), низ чун дар боло зикр намудем, ҳиссаи саноати коркард бештар ба назар расида 45,4% аз ҳиссаи умумии минтақаро ташкил намуда, саноати истихроҷи маъдан 27,7%, истеҳсол ва тақсими неруи барқ, газ ва об 26,9%-ро ташкил менамоянд.

Дар вилояти Суғд – саноати коркард ба 64,2% баробар буда, аз ин истеҳсоли маҳсулоти хӯрока, нӯшокиҳо ва тамоку - 30,8%, истеҳсоли маҳсулоти металлургӣ ва маснуоти тайёри филизӣ - 20,8%, истеҳсоли ҳаргуна маҳсулоти ғайрифилезии маъданӣ - 3,6% ва ҳиссаи боқимондари дар бахши саноати коркарди минтақа дигар намуди маҳсулотҳо ташкил менамояд. Саноати истихроҷи маъдан 29,5%-и ҳиссаи умумии истеҳсоли маҳсулоти саноати минтақаро ташкил намуда, 27,7%-и он истихроҷи маводҳои ғайриэнергетикӣ мебошанд. Истеҳсол ва тақсими неруи барқ, газ ва об дар ҳудуди вилоят нисбати дигар минтақаҳои ҳудуди ҷумҳури фарқияти калони манфиро соҳиб гардида, ҳамагӣ ба 6,3% баробар аст.

Дар вилояти Хатлон ба монанди дигар минтақаҳо дар сохтори соҳаҳои саноати вилоят саноати коркард афзалият дошта, аз ҳиссаи умумӣ 60,5%-ро ташкил намудааст. Истеҳсол ва тақсими неруи барқ, газ ва об дар ҳудуди вилоят 35,3%, саноати истихроҷи маъдан бошад ҳиссаи ночизро ташкил намуда, ҳамагӣ – 4% мебошад.

Дар ҳудуди ВМКБ соли 2022 ҳамагӣ - 0,4% аз ҳаҷми умумии истеҳсоли маҳсулотҳои саноатии ҷумҳури рост омода, ҳиссаи сохтори соҳаҳои саноати минтақа чунин раҳбарбандӣ гардидааст, аз он ҷумла истеҳсол ва тақсими неруи барқ, газ ва об – 42,9%, саноати истихроҷи маъдан – 30,6%, саноати коркард – 26,5%.

Хулоса, ҳолати кунунии истеҳсоли неруи барқ ва маҳсулоти саноатӣ дар таносуби минтақаҳои ҷумҳури аз он гувоҳӣ медиҳанд, ки ҳиссаи онҳо дар ҳаҷми умумии маҳсулотҳои мазкур ба таври гуногун тақсимбандӣ шуда, метавон қайд намуд, ки дар ҳамаи минтақаҳо имкониятҳои энергетикӣ ба таври назаррас самаранок истифода гардидааст. Маҳз натиҷаи тадбирандешӣҳои саривақтии Ҳукумати ҷумҳури боиси он гаштааст, ки нишондодҳои истеҳсоли ҳаҷми неруи барқ дар мамлакат дар ҳоли афзоиш қарор дошта, дар соли 2022 ба 21,4 млрд кВт с. неруи барқ баробар шуда, дар соли 2022 ҳаҷми истеҳсоли маҳсулотҳои саноатӣ дар минтақаҳои кишвар бошад ба 43025 млн сомони баробар гардида, нисбати соли 2000-ум фарқияти мусбӣ 7,5 маротиба ва бо ҳисоби маблағ ба 37321 млн сомони баробар мебошад. Дар таносуби ҳаҷми истеҳсоли неруи барқ ва маҳсулоти саноатӣ дар ду минтақаи афзалиятдор, ки яке дар истеҳсоли неруи барқ ва дигаре дар истеҳсоли маҳсулоти саноатӣ нисбати дигар минтақаҳои ҷумҳури ҳиссаҳои бештар доранд, дидан мумкин аст, ки танҳо дар вилояти Хатлон гарчанде аз рӯи ҳаҷми истеҳсоли неруи барқ нисбати дигар минтақаҳо афзалият бараъло мушоҳида гардида, он 82,1%-и миқёси ҷумҳуриро ташкил намояд ҳам, мутаассифона дар истеҳсоли маҳсулоти саноатӣ ҳамагӣ аз чор як ҳиссаи миқёси ҷумҳури ё ин, ки 25,1%-ро ташкил менамояд. Нишондодҳои вилояти Суғд баръакс буда, ҳиссаи вилоят дар ҳаҷми умумии истеҳсоли неруи барқи ҷумҳури ҳамагӣ ба 2% баробар бошад ҳам, вале дар истеҳсоли маҳсулоти саноатӣ бошад 56,6%-ро ташкил намуда, аз лиҳози истеҳсоли маҳсулотҳои саноатӣ устувор ва минтақаи куллан рушдфӯтаи саноатӣ ҳисобида мешавад.

Дар умум, яке аз дастовардҳои муҳими саноати мамлакат солҳои охир ин зина ба зина рушд қардани бахши энергетикаи кишвар мебошад. Аҳамияти бахши энергетика дар истеҳсолоти муносири моддии Ҷумҳурии Тоҷикистон гидроэнергетикаро ба яке аз соҳаҳои калидӣ ва афзалиятноки тараққиёти хоҷагии халқ тақдир дода, ҳамин тариқ, метавон гуфт, ки амнияти энергетикӣ Тоҷикистон ва минтақаҳои он муҳимтарин омили на танҳо таъмини амнияти иқтисодии мамлакат аз нигоҳи рушди қувваҳои истеҳсолкунандаи кишвар, балки дар ҳаёти аҳоли низ ба ҳисоб меравад.

Аз таҳлили алоқамандии бахши энергетика ва рушди соҳаҳои саноат дар минтақаҳои Ҷумҳурии Тоҷикистон бармеояд, ки амалишавии ҳадафҳои стратегияи кишвар, аз ҷумла истиқлолияти энергетикӣ барои рушди минбаъдаи иқтисодии ҷумҳури нақши калидӣ дошта, танҳо дар ҳолати дар ҳаҷми зарури бо неруи барқи арзон таъмин намудани корхонаҳои нави саноатӣ метавон ҳадафи дигари стратегияи мамлакат саноатикунонии босуръатро дар амал татбиқ намуд.

**Муқаррир: н.и.и., дотсенти ФДБССТ
дар вилояти Хатлон – Турсунов Р.Р.**

АДАБИЁТ

1. Ашуров И.С., Фуломносирова Ф.М., Асоев М.М. Таҳлили вазъи инфрасохтори соҳаи саноат дар Ҷумҳурии Тоҷикистон // Тоҷикистон ва ҷаҳони имрӯз. - 2021. -№4(76). -С.111-123. [Манбаи электронӣ]. URL: https://elibrary.ru/download/elibrary_48039205_46534707.pdf (санаи муроҷиат 16.04.2024).

2. Кенжаев, И.У. Основные принципы обеспечения инвестиционной привлекательности водно-энергетического сектора региональной экономики / И.У. Кенжаев // Вестник Таджикского национального университета. Серия социально-экономических и общественных наук. – Душанбе, 2023. - №8. - С.64-73. – EDN WUXUEV.
3. Кенжаев, И.У. Энергетический сектор как стратегическая отрасль развития национальной экономики Республики Таджикистан / И.У. Кенжаев // Вестник Бохтарского государственного университета имени Носира Хусрава. Серия гуманитарных и экономических наук. – 2018. - №1-4-1(57). - С.210-213. – EDN YUEJVI.
4. Минтақаҳои Ҷумҳурии Тоҷикистон: 32–соли истиқлолияти давлатӣ // Маҷмуаи оморӣ. – Душанбе: АОНПҶТ, 2023. -С.125.
5. Мулоқоти Президенти Ҷумҳурии Тоҷикистон, Пешвои миллат муҳтарам Эмомалӣ Раҳмон бо аҳли илм ва маориф, аз 30.05.2024. [Манбаи электронӣ]. URL: www.president.tj (санаи мурочиат 15.06.2024).
6. Назаров Т.Н. Экономика в эпоху перемен (Проблемы и поиски путей решения) / Т.Н. Назаров. -Душанбе: Дониш, 2022. -328 с.
7. Паёми Асосгузори сулҳу ваҳдати миллӣ – Пешвои миллат, Президенти Ҷумҳурии Тоҷикистон муҳтарам Эмомалӣ Раҳмон «Дар бораи самтҳои асосии сиёсати дохилӣ ва хориҷии ҷумҳурӣ» аз 26.12.2018//www.president.tj (санаи мурочиат 26.05.2024).
8. Саноати Ҷумҳурии Тоҷикистон // Маҷмуаи оморӣ. –Душанбе: АОНПҶТ, 2023. -С.9.,23.,26.,83.
9. Саноати Ҷумҳурии Тоҷикистон: 30–соли истиқлолияти давлатӣ // Маҷмуаи оморӣ. –Душанбе: АОНПҶТ, 2021. -С.30, 40-48.
10. Стратегияи миллии рушди Ҷумҳурии Тоҷикистон барои давраи то соли 2030. -Душанбе, 2016. -89 с.
11. Тоҷикистон: 30-соли истиқлолияти давлатӣ // Маҷмуаи оморӣ. –Душанбе: АОНПҶТ, 2021. - С.40.,403.,488-489.
12. Ҳофизов Ҳ.А. Захираҳои энергетикаи Ҷумҳурии Тоҷикистон ва тамоюлҳои рушди он / Ҳ.А. Ҳофизов, Б.А. Набиев // Паёми Донишгоҳи миллии Тоҷикистон. Бахши илмҳои иҷтимоӣ-иқтисодӣ ва ҷамъиятӣ. - 2022. -№11. -С.53-62.
13. Ҳоҷаев Д.Х. Ҳолати рушди гидроэнергетикаи Тоҷикистон ва нақши он дар таъмини амнияти иқтисодӣ / Д.Х. Ҳоҷаев, Убайдуллозода Ф.Х. // Паёми ДДТТ. –Душанбе, 2022. -№1(40). -С.288-294.

ТАҲЛИЛИ АЛОҚАМАНДИИ БАХШИ ЭНЕРГЕТИКА ВА РУШДИ СОҲАҲОИ САНОАТ ДАР МИНТАҚАҲОИ ҶУМҲУРИИ ТОҶИКИСТОН

Дар мақола ҳолати алоқамандии бахши энергетика ва рушди соҳаҳои саноат дар минтақаҳои Ҷумҳурии Тоҷикистон мавриди баррасӣ қарор гирифтааст. Ҳангоми нишон додани ҳолати кунунии истеҳсоли неруи барқ ва ҳаҷми маҳсулоти саноатӣ чунин нишондиҳандаҳои асосӣ таҳлил гардидаанд, аз ҷумла тавозуни барқ дар ҷумҳурӣ, ҳиссаи арзиши изофаи соҳаи саноат дар ҳаҷми умумии маҷмуи маҳсулоти дохилӣ (МУД), шумораи корхонаҳо, ҳаҷми маҳсулоти саноатӣ, шумораи миёнаи солонаи кормандони саноатию истеҳсолӣ, суръати афзоиши ҳаҷми умумии маҳсулоти саноатӣ, сохтори соҳаҳои саноат дар минтақаҳо. Аз ҷониби муаллиф алоқамандии рушди бахши энергетика ва дигар соҳаҳои саноат мавриди омӯзиш қарор гирифта, нақши он дар рушди соҳаи мазкур нишон дода шудааст.

Калидвожаҳо: бахши энергетика, соҳаи саноат, саноати минтақа, неруи барқ, маҳсулоти саноатӣ, НТҶ, вилояти Суғд, вилояти Хатлон, ВМКБ, Ҷумҳурии Тоҷикистон.

АНАЛИЗ ВЗАИМОСВЯЗИ ЭНЕРГЕТИЧЕСКОЙ ОТРАСЛИ И РАЗВИТИЯ ОТРАСЛЕЙ ПРОМЫШЛЕННОСТИ В РЕГИОНАХ РЕСПУБЛИКИ ТАДЖИКИСТАН

В статье рассматривается взаимосвязь энергетического сектора и развития отраслей промышленности в регионах Республики Таджикистан. При отображении текущего положения производства электроэнергии и объема промышленной продукции анализировались следующие основные показатели, в том числе электробаланс в республике, доля добавленной стоимости промышленной отрасли в общем объеме валового внутреннего продукта (ВВП), количество предприятий, объем промышленной продукции, среднегодовая численность промышленно-производственных работников, темпы роста общего объема промышленной продукции, структура отраслей промышленности в регионах. Автором исследована связь развития энергетической отрасли с другими отраслями промышленности, и отмечена их роль в развитии данной отрасли.

Ключевые слова: энергетика, промышленный сектор, региональная промышленность, электроэнергия, промышленная продукция, РПИ, Согдийская область, Хатлонская область, ГБАО, Республика Таджикистан.

ANALYSIS OF THE RELATIONSHIP OF THE ENERGY INDUSTRY AND THE DEVELOPMENT OF INDUSTRIAL INDUSTRIES IN THE REGIONS OF THE REPUBLIC OF TAJIKISTAN

The article examines the relationship between the energy sector and the development of industrial sectors in the regions of the Republic of Tajikistan. When displaying the current situation of electricity production and the volume of industrial output, the following main indicators were analyzed, including the electricity balance in the republic, the share of added value of the industrial sector in the total gross domestic product (GDP), the number of enterprises, the volume of industrial output, the average annual number of industrial production workers, growth rate of total industrial output, structure of industrial sectors in the regions. The author explored the connection between the development of the energy industry and other industries, and noted its role in the development of this industry.

Keywords: energy, industrial sector, regional industry, electricity, industrial products, DRS, Sughd region, Khatlon region, GBAO, Republic of Tajikistan.

Маълумот дар бораи муаллиф: *Кенжаев Икром Умаркулович* - Донишгоҳи давлатии Бохтар ба номи Носири Хусрав, омӯзгори кафедраи назарияи иқтисод. **Суроға:** 735140, ш. Бохтар, Ҷумҳурии Тоҷикистон, кӯчаи Айни, 67. E-mail: kenzhaev.ikrom@inbox.ru. Телефон: **934-48-70-70**

Сведения об авторе: *Кенжаев Икром Умаркулович* - Бохтарский государственный университет имени Носира Хусрава, преподаватель кафедры экономической теории. **Адрес:** 735140, г. Бохтар, Республика Таджикистан, улица Айна, 67. E-mail: kenzhaev.ikrom@inbox.ru. Телефон: **934-48-70-70**

Information about the author: *Kenjaev Ikrom Umarkulovich* - Bokhtar State University named after Nosir Khusrav, lecturer of the Department of Economic Theory. **Address:** 735140, Bokhtar, Republic of Tajikistan, Aini Street, 67. E-mail: kenzhaev.ikrom@inbox.ru. Phone: **934-48-70-70**

Худойбердиева З.С.
Донишгоҳи миллии Тоҷикистон

Рушди бозори агроозуқаворӣ омили муҳимми таъмини амнияти озуқаворӣ кишвар мебошад. Ин далели он аст, ки соҳаи кишоварзӣ яке аз соҳаи муҳимми иқтисодиёт ба шумор рафта, аҳолиро бо маводи озуқаворӣ ва саноатро бо ашёи хом таъмин менамояд. Моҳияти бозори агроозуқаворӣ тавассути иҷрои вазифаҳои зерин: иҷтимоӣ, иттилоотӣ, миёнаравӣ, санитарӣ, назоратӣ муайян карда мешавад [2]. Ба фикри ин ҷониб, бозори агроозуқаворӣ бозоре мебошад, ки дар он хариду фурӯши маҳсулоти кишоварзӣ ва озуқаворӣ ба миён меояд. Ба ин маҳсулотҳо, аз қабili ғалладона, маҳсулоти гӯштӣ ва ширӣ, мевагӣ, сабзавот ва дигар маҳсулотҳои хӯрокворӣ дохил мешаванд. Бозори агроозуқаворӣ метавонад маҳаллӣ, минтақавӣ, миллий ва ҳатто байналмилалӣ бошад.

Бозори агроозуқаворӣ ба рушди соҳаҳои кишоварзӣ, саноати хӯрокворӣ, савдо, логистика, молия, илм ва иттилоот шароит фароҳам оварда, ба амнияти озуқаворӣ, беҳтар намудани сатҳи зиндагии мардум ва ҳифзи муҳити зист мусоидат намояд. Барои рушди бозори агроозуқаворӣ тавассути зиёд намудани истеҳсоли маҳсулоти кишоварзӣ, беҳтар намудани сифати маҳсулоти он ва дастрасии аҳоли ба маводи озуқа шароит фароҳам овардан зарур аст. Инчунин, муҳим аст, ки таъмини рушди инфрасохтори бозор, беҳтар намудани ҳамлу нақли маҳсулот ва дастрасии қарз барои истеҳсолкунандагони маҳсулоти кишоварзӣ аз манфиат холӣ нест. Ба ғайр аз ин, барои коркарди технологияҳои дар соҳаи кишоварзӣ истифодашаванда ва усулҳои нави парвариши зироатҳо ва чорвои маҳсулдеҳ гузаронидани таҳқиқотҳои илмӣ муҳим мебошад. Ин боиси баланд гардидани ҳосилнокии меҳнат ва кам шудани арзиши аслии маҳсулот мегардад.

Бозори агроозуқаворӣ аз унсурҳои ба худ хос таркиб ёфтааст, ки ҳар кадоми онҳо дар ҷараёни мубодилаи молу маҳсулот вазифаҳои хешро иҷро менамоянд (расми 1). Барои арзёбии бозори агроозуқаворӣ нишондиҳандаҳои мухталиф, аз қабili ҳаҷми истеҳсолот, ҳаҷми содирот ва воридот, сатҳи нархҳо, рақобатпазирии маҳсулот, сармоягузорӣ дар соҳаи кишоварзӣ ва саноати хӯрокворӣ, инчунин, вазъи инфрасохтору таҳқиқотҳои илмӣ, маълумотҳо оид ба даромад ва аҳолии машғули кор дар соҳаи кишоварзӣ, сифати маҳсулоти ғизӣ ва сатҳи қаноатмандии истеъмолкунандагон низ метавонад истифода шаванд.

Расми 1. Унсурҳои бозори агроозуқаворӣ
Figure 1. Elements of the agri-food market

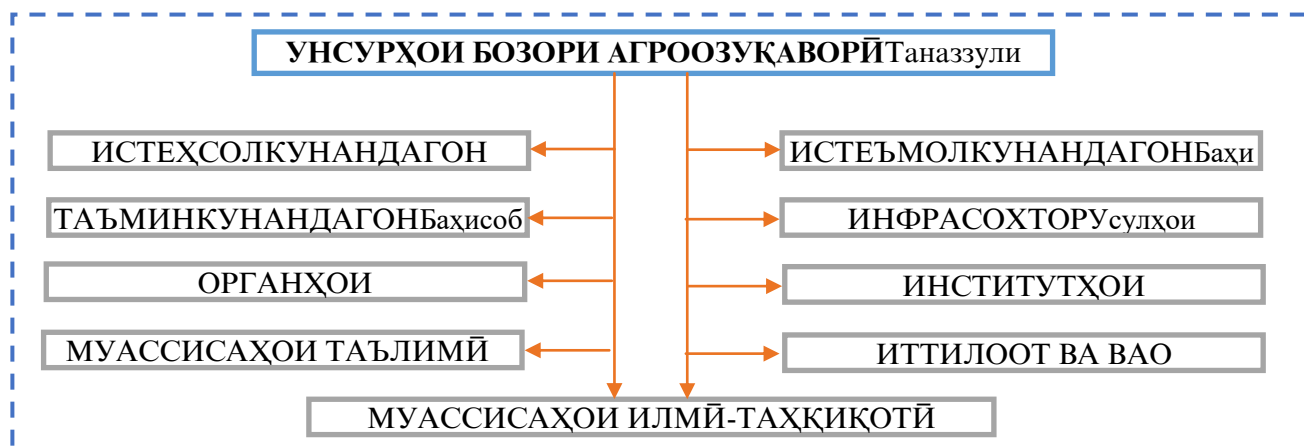

Мувофиқи чадвали овардашуда, унсурҳои бозори агроозуқавориро чунин шарҳ медиҳем:

1. Истеҳсолкунандагон: корхонаҳои кишоварзӣ, хоҷагиҳои деҳқонӣ (фермерӣ), хоҷагиҳои моҳипарварӣ ва ҷангал.

2. Истеъмолкунандагон: аҳоли, муассисаҳои хӯроки умум, савдои чакана ва дигар ташкилотҳо.

3. Таъминкунандагон: таъминкунандагони захираҳо, таҷҳизот ва хизматрасониҳо барои истеҳсолоти кишоварзӣ.

4. Инфрасохтор: маркази логистикӣ, фурӯшандагони яклухт ва чакана.

5. Органҳои идоракунӣ: вазорату идораҳои, ки сиёсати аграрӣ ва назорати сифати маҳсулотро пеш мебаранд.

6. Институтҳои молиявӣ: бонкҳо, ташкилотҳои суғуртавӣ, фондҳои сармоягузорӣ, ки барои иштирокунандагони бозори агроозуқаворӣ қарз ва хизматрасониҳо пешниҳод менамоянд.

7. Муассисаҳои илмӣ-таҳқиқотӣ: ташкилотҳои, дар самти аграрӣ, чорводорӣ, саноати хӯрокворӣ ва дигар соҳаҳои ба он алоқаманд қарз фаъолият менамоянд.

8. Муассисаҳои таълимӣ: мактабҳо, коллеҷҳо ва донишгоҳҳо, ки барои соҳаи кишоварзӣ мутахассис тайёр менамоянд.

9. Иттилоот ва ВАО: хабарҳо, рӯйдодҳо ва тамоюли бозори агроозуқавориро инъикос мекунад, маводҳои таҳлилий ва машваратӣ пешниҳод менамояд.

Бо мақсади ҳарчи бештар истеҳсол намудани маҳсулоти озуқаворӣ тадбирҳои ҳавасмандгардонӣ дар соҳаи кишоварзӣ, саноати хӯрокворӣ ва савдо ба роҳ мондан ба манфиати қарз аст. Барои ҳавасмандии рушди соҳаи кишоварзӣ амалӣ намудани чорабиниҳои зерин, ба мисоли пешниҳоди субсидия, имтиёзҳои андозии гумрукӣ, таъмини дастрасии молистеҳсолкунандагон ба қарз ва тараққиёти инфрасохтори он метавонанд истифода шаванд.

Аз ин рӯ, ҳарчи бештар истеҳсол намудани маҳсулоти кишоварзӣ барои таъмини талаботи аҳолии кишвар ва тақвият бахшидан ба содироти он; қарз кардани воридоти маҳсулоти кишоварзӣ аз хориҷ; истеҳсоли маҳсулоти рақобатпазир; қалби сармоягузориҳои хориҷию дохилии дар соҳаи кишоварзӣ; дастрасии молистеҳсолкунандагони кишоварзӣ ба қарз ва дигар манбаҳои маблағгузорӣ; ба роҳ мондани ҳамгироии зиҷ байни саноати хӯрокворӣ ва муҷтамаи агросаноатӣ; таҷдиди назар намудани инфрасохтори истеҳсолии кишоварзӣ; таъмини аҳолии деҳот бо қарз қори домӣ, ки дар соҳаи кишоварзӣ мавсимӣ фаъолият менамоянд; ба роҳ мондани истеҳсоли маҳсулоти аз ҷиҳати экологӣ тоза аз зумраи роҳҳои расидан ба амнияти озуқаворӣ мебошад.

Тавре Асосгузори сулҳу ваҳдати миллӣ - Пешвои миллат, Президенти Ҷумҳурии Тоҷикистон муҳтарам Эмомалӣ Раҳмон дар Паёми худ қайд намуданд: “Соли 2023 таъминот бо маҳсулоти асосии озуқаворӣ истеҳсоли ватанӣ дар кишвар ба 85% расонида шуд, ки ин нишондиҳанда нисбат ба соли 1991-ум 2,5 баробар зиёд мебошад. Истеҳсоли картошка (122%-и талабот), сабзавот (174%), пиёз (527%), сабзӣ (360%), полезӣ (312%), гӯшту шир (100%) барзиёд аз меъёри истеъмоли таъмин гардидааст. Яъне, имрӯз кишварӣ мо бо ин намудҳои маҳсулоти озуқаворӣ аз ҳисоби истеҳсоли дохилии пурра таъмин мебошад” [8].

Ҳамгироии агроозуқаворӣ дар таъмини амнияти озуқаворӣ нақши калидӣ дорад. Он ба хоҷагӣ имкон медиҳад, ки захираҳо ва донишҳои худро барои баланд бардоштани самаранокии истеҳсолот, беҳтарсозии дастрасӣ ба бозор ва қарз додани вобастагии воридот муттаҳид созад. Ҳамчунин, ба таъмини рушди босуботи кишоварзӣ ва баланд бардоштани некуаҳволии деҳқонон ва истеъмолкунандагон мусоидат мекунад. Бо мақсади расидан ба амнияти озуқаворӣ ва фаровонии бозори агроозуқаворӣ аз ҷониби Ҳукумати кишвар пайвасти диққати аввалиндараҷа дода мешавад. Дар натиҷаи тадбирҳои амалигардида дар ин самт истеҳсоли намудҳои асосии маҳсулоти кишоварзӣ дар соли 2021 нисбат ба соли 1991 зиёд гардидааст (ҷадвали 1).

Ҷаъна аз ҷадвали 1 бар меояд, истеҳсоли маҳсулоти ғизоӣ дар ҳамаи маҳсулотҳои кишоварзӣ аз соли 1991 ин ҷониб афзоиш ёфта истодааст.

Кишоварзии Ҷумҳурии Тоҷикистон соҳаи муҳимтарини истеҳсолоти моддӣ ба шумор меравад. Дар гули солҳои соҳибистиклолии кишвар ва гузариш ба иқтисоди бозорӣ таҷдиди қарз соҳаҳои совхозҳо ва дар заминаи хоҷагӣҳои деҳқонии қарз таъсис додани хоҷагӣҳои деҳқонӣ, қарзҳои иҷоравӣ, қарзҳои оилавӣ ва қарз ба миён омад, ки ин ҳолат самаранокии истеҳсолотро дар кишоварзӣ баланд намуд.

Чадвали 1. Истеҳсоли намудҳои асосии маҳсулоти кишоварзӣ
Table 1. Production of the main types of agricultural products

(бо Ҷоиз)

№	Номгӯи маҳсулот	солҳо					
		1991	2017	2018	2019	2020	2021
1.	Зироатҳои ғалладона ва лӯбиғӣ	100	495,9	444,0	484,5	534,8	543,3
2.	Картошка	100	738,7	910,2	938,3	964,8	982,5
3.	Сабзавот	100	576,5	657,2	676,8	768,8	805,5
4.	Полизии озуқаворӣ	100	1145,4	1164,3	1272,2	1373,2	1485,5
5.	Гӯшт	100	165,0	173,8	180,8	199,2	217,5
6.	Шир	100	161,8	167,4	170,4	173,9	177,6
7.	Тухм	100	75,1	99,1	159,7	216,4	231,9

Сарчашма: Омори кишоварзии ҚТ // Агентии омори назди Президенти Ҷумҳурии Тоҷикистон. -Душанбе, 2021. -С.21.

Ислоҳоти дар соҳаи кишоварзӣ гузарондашуда ба хоҷагиҳои деҳқонӣ (фермерӣ) дар интихоб ва парвариши ҳамаи намудҳои зироати кишоварзӣ, инчунин имконияти гузаронидани кишти такрорӣ дар бисёр ҷойҳои майдонҳои холишуда озодӣ дод, ҳамзамон, дар ҳалли масъалаҳои қарздории хоҷагиҳои пахтакорӣ иқтисодии ин бахшро баланд кард. Гузаштан ба намудҳои нави муносибатҳои иқтисодӣ, ташкили тарзҳои нави хоҷагидорӣ ва хусусигардонии амвол тағйироти куллии соҳаи кишоварзиро ба миён оварданд.

Дар баробари соҳаи кишоварзӣ, комплекси агросаноатӣ низ дар рушди бозори агроозуқаворӣ ва таъмини он бо маҳсулоти хӯрокворӣ саҳми назаррас дорад. Таҳлилу таҳқиқотҳо нишон медиҳанд, ки аз рӯи маҳсулоти ниҳоии КАС, ин мачмуаи ҳамгиришудаи агросаноатӣ бударо ба ду комплекси бузург ҷудо мекунанд, ки яке аз онҳо комплекси саноати сабук ва дигаре комплекси агроозуқаворӣ маҳсуб меёбад. Комплекси агроозуқаворӣ ҷумҳурӣ дар баробари ташаккули комплекси агросаноатии мамалакат ташкил шудааст. Зеро яке аз ҳадафҳои асосии КАС, ин бо маҳсулоти озуқаворӣ худӣ таъмин кардани аҳолии ҷумҳурӣ ба шумор меравад. Инчунин, таъмини аҳоли бо маводи озуқаворӣ вазифаи асосии саноати хӯрокворӣ ва коркард мебошад, ки қисми таркибии комплекси агросаноатиро ташкил медиҳад.

Ҳоло дар ин соҳаи муҳимми иқтисодӣ ба истеҳсоли маҳсулотҳои кишоварзӣ 171899 хоҷагиҳои калон, миёна ва хурд, аз онҳо 161 хоҷагиҳои давлатӣ, 59 ассотсиатсияҳои хоҷагиҳои деҳқонӣ, 3731 хоҷагиҳои деҳқонии коллективӣ, 348 ҷамъияти сахомӣ ва ҚДММ, 591 хоҷагиҳои ёрирасон дар назди корхонаю ташкилотҳои кишоварзӣ ва 167009 хоҷагиҳои деҳқонӣ фаъолият доранд. Ҳаҷми маҳсулоти умумии кишоварзӣ дар соли 2021-ум 39769,4 млн сомониро ташкил намуд, аз ҷумла дар соҳаи растанипарварӣ 28743,9 млн сомонӣ ва чорвопарварӣ 11025,5 млн сомонӣ. Аз ҳаҷми маҳсулоти умумии кишоварзӣ, ки дар соли 2021 истеҳсол шудааст, ҳиссаи хоҷагиҳои ҷамъиятӣ 10,7%, деҳқонӣ 48,5% ва хоҷагиҳои аҳоли 40,8%-ро ташкил кард [3].

Бахши аграрӣ дар иқтисодиёти ҷумҳурӣ ҷойи маҳсус дошта, сатҳи рушди хоҷагиҳои кишоварзӣ дар Тоҷикистон аз бисёр ҷиҳат сатҳи бехатарии иқтисодии кишварро муайян мекунад. Тоҷикистон маъмулан мамлакати аграриву саноатӣ буда, қариб 74% аҳолии он дар деҳотҷойҳо зиндагӣ мекунанд.

Комплекси агросаноатии Ҷумҳурии Тоҷикистон аз соҳаҳо ва корхонаҳои шакли моликияти хоҷагидорияшон гуногун: оид ба истеҳсоли маҳсулоти кишоварзӣ, хариди он, нигоҳдории ашёи хом ва маҳсулоти тайёр, коркарди саноатӣ, хизматрасонии корхонаҳои савдо, таъминоти ташкиливу иттилоотӣ ва илмӣ иборат аст. Он дар байни комплексҳои хоҷагии халқ муҳимтарин ба шумор рафта, рушди иқтисодӣ, талаботи аҳолиро ба маҳсулоти истеҳсоли ва талаботи саноати сабук ва хӯроквориро бо ашёи хом таъмин мекунад.

Тайи солҳои ислоҳот тибқи натиҷаҳо КАС-ро ба шумори комплексҳои маҳсусан муваффақи хоҷагии халқ мансуб доништан мумкин аст. Тавре маълумотҳои чадвали 2,

нишон медихад, дар солҳои охир истеҳсоли намудҳои асосии маҳсулоти кишоварзӣ ба ҳар сари аҳоли рӯ ба афзуншавӣ дорад.

Ба роҳ мондани корҳои мақсаднок оиди батанзимдарорӣ, баъдан оид ба истифодаи самараноки захираҳои истеҳсолию иқтисодии истеҳсолоти аграрии Ҷумҳурии Тоҷикистон лозим меояд. Ин омил метавонад сатҳи истеҳсолоти аграриро тавассути ҳосилнокии зироатҳои кишоварзӣ ва маҳсулнокии чорво баланд бардошта, на танҳо бо маводи ғизоӣ таъмин наояд, балки қисми зиёди маҳсулоти истеҳсолшавандаро дар фонди ҷумҳуриявӣ фурӯшад ва иқтидори содироти Ҷумҳурии Тоҷикистонро зиёд кунад.

Ҷадвали 2. Истеҳсоли маҳсулоти кишоварзӣ ба як нафар аҳоли
Table 2. Production of agricultural products per population

Номгӯй	1991	2017	2018	2019	2020	2021	2022	2022/ 2017
Ғалладона	54,3	161,2	141,5	152,2	165,0	161,8	175,0	13,8
Картошка	32,3	88,6	106,8	107,9	108,7	106,2	109,6	21
Сабзавот	112,1	210,4	234,7	236,7	263,5	264,9	272,0	61,6
Полизӣ	31,2	71,4	71,1	76,1	80,5	83,5	84,4	13
Меваҳо ва бутта-меваҳо	31,6	45,8	49,6	51,4	49,7	45,3	51,3	5,5
Ангур	21,6	25,8	26,8	26,8	25,4	27,3	30,2	4,4
Гӯшт дар вазни кушташуда	13,4	14,1	14,5	14,8	16,0	16,7	17,5	161,4
Шир	104,9	107,5	108,9	108,5	108,5	106,3	106,6	-0,9
Тухм, дона	81,1	38,6	49,9	78,7	104,5	107,4	121,4	82,8

Сарчашма: Омори солонаи кишоварзии Ҷумҳурии Тоҷикистон // Маҷмуаи оморӣ. -Душанбе, 2023. –С.15.

Дар шароити мавҷудаи иқтисодӣ иқтидори истеҳсолию иқтисодии доираи сеюми КАС-и Ҷумҳурии Тоҷикистон хуб қор мекунад. Масалан, дар шароити кунунии иқтисодӣ ихтисоршавии минтақаҳои ашёи хоми кишоварзӣ ба сохтмони оммавии сеҳҳои хурд, бештар вобастагӣ дорад.

Аз ҷадвали 2 бармеояд, ки қариб дар ҳама номгӯии маҳсулоти кишоварзӣ зиёдшавӣ ба назар мерасад. Аз ин рӯ, метавонем якҷанд номгӯии маҳсулотро мавриди таҳлил қарор диҳем. Таҳлили нишондиҳанда инъикосгари он мебошад, ки истеҳсоли ғалладона дар соли 2022, нисбат ба соли 2017 ба 13,8 кг, картошка 21 кг, сабзавот 61,6 кг, полизӣ 13 кг, меваҳо ва буттамеваҳо 5,5кг, ангур, 4,4 кг, гӯшт дар вазни кушташуда 161,4 кг ва тухм 82,8 дона зиёд шудааст. Аммо, истеҳсоли ширӣ дар соли 2022 106,6 кг ташкил дод, ки нисбат ба соли 2017 ба 0,9 литр кам гардидааст. Бинобар ин, ба андешаи мо, рушди бозорҳои агроозуқаворӣ то андозае дар солҳои таҳлилий зиёд ба назар мерасад. Аммо, ба дастовардҳо нигоҳ накарда, ҳоло ҳаҷми истеҳсоли намудҳои асосии маҳсулоти агроозуқаворӣ дар минтақаҳои ҷумҳурӣ барои арзёбии сатҳи воқеии таъминот бо маҳсулоти озуқаворӣ кофӣ нест.

Ҳамин тариқ, таҳлили маводи овардашуда имкон дод, ки чунин натиҷагирӣҳо намоем:

1. Мафҳуми бозори агроозуқаворӣ фикри ин ҷониб чунин шарҳ дода шуд, “Бозори агроозуқаворӣ бозоре мебошад, ки дар он хариду фурӯши маҳсулоти кишоварзӣ ва озуқаворӣ ба миён меояд”.

2. Унсурҳои бозори агроозуқаворӣ дар намуди расм пешниҳод гардида, ҳар яки он шарҳ дода шуданд.

3. Бо мақсади арзёбии бозори агроозуқаворӣ як қатор тадбирҳои муайян пешниҳод карда шуд.

4. Барои ҳавасмандии рушди соҳаи кишоварзӣ амалӣ намудани чорабиниҳои зерин, ба мисоли пешниҳоди субсидия, имтиёзҳои андозию гумрукӣ, таъмини дастрасии молистеҳсолкунандагон ба қарз ва тараққиёти инфрасохтори он метавонанд истифода шаванд.

5. Тавассути ҳисобҳои оморӣ истеҳсоли намудҳои асосии маҳсулоти кишоварзӣ ва истеҳсоли он ба ҳар сари аҳоли муайян карда шуда, мавриди таҳлил қарор дода шуданд.

АДАБИЁТ

1. Бахтиери, И.М. Дурнамои рушди стратегии комплекси озуқаворӣ ҷумҳурӣ дар низоми комплекси агросаноатӣ / Бахтиери И.М., Ҷ.Х. Тағоев // Паёми Донишгоҳи миллии Тоҷикистон. Баҳши илмҳои иҷтимоӣ-иқтисодӣ ва ҷамъиятӣ. - 2023. -№5. -С.61-70. – EDN LBCGPC.
2. Васильева, Е.В. Формирование инфраструктуры современного агропродовольственного рынка: дис. ... д-ра экон. наук / Е.В. Васильева. -Саратов, 2010. -373 с.
3. Маҷмуаи омили кишоварзӣ // Агентии омили назди Президенти Ҷумҳурии Тоҷикистон, 2021. 356с.
4. Маҷмуаи омили кишоварзӣ // Агентии омили назди Президенти Ҷумҳурии Тоҷикистон. -Душанбе, 2023. - 356 с.
5. Махмадизода, Ф.Б. Импортзамещение сельскохозяйственной продукции региона в контексте обеспечения продовольственной безопасности страны / Махмадизода Ф.Б. // Экономика Таджикистана. – 2022. -№1. -С.182-189.
6. Махмадизода, Ф.Б. Механизм формирования и функционирования аграрных кластеров в регионе / Махмадизода Ф.Б., Хушвахтзода К.Х. // Вестник Таджикского национального университета. Серия социально-экономических и общественных наук. – 2022. -№3. -С.5-12.
7. Махмадизода, Ф.Б. Формирование и развитие региональных агропродовольственных кластеров в условиях ВТО / Махмадизода Ф.Б. // Вестник Таджикского национального университета. Серия социально-экономических и общественных наук. – 2021. -№8. -С.36-43.
8. Менеджмент в агропромышленном комплексе / коллектив авторов; под ред. Р.Г. Мумладзе. -М.: КНОРУС, 2011. -382 с.
9. Паёми Асосгузори сулҳу ваҳдати миллӣ - Пешвои миллат, Президенти Ҷумҳурии Тоҷикистон мухтарам Эмомалӣ Раҳмон «Дар бораи самтҳои асосии сиёсати дохилӣ ва хориҷии ҷумҳурӣ». [Манбаи электронӣ]. URL: <http://www.president.tj/node/32191> (01.02.2024).
10. Пириев Ҷ.С. Иқтисоди кишоварзӣ / Ҷ.С. Пириев, Ҳ.Р. Исайнов, Қ.Қ. Давлатов. –Душанбе: ДМТ, 2006. - 273 с.
11. Постановление Правительство Республики Таджикистан от 1 августа 2012 г. № 383 «Программа реформирования. -Душанбе, 2012. -155 с.
12. Самиев, Ш.Ф. Обеспечение продовольственной безопасности: оценка и риски / Ш.Ф. Самиев, Махмадизода Ф.Б. // Вестник Таджикского национального университета. Серия социально-экономических и общественных наук. – 2017. -№2/7. -С.107-110.
13. Самиев, Ш.Ф. Устойчивое развитие АПК как условие обеспечения продовольственной безопасности страны / Ш.Ф. Самиев, Махмадизода Ф.Б., З.М. Джабборова // Вестник Таджикского национального университета. Серия социально-экономических и общественных наук. – 2017. -№2/10. -С.126-130.
14. Саноти Ҷумҳурии Тоҷикистон: Агентии омили назди ПҚТ. –Душанбе, 2022. -89 с.
15. Тағоев, Д.Х. Повышение эффективности управления инвестиционными проектами на предприятиях агропромышленного комплекса / Д.Х. Тағоев, Т.Т. Файзуллоев. -Душанбе: Таджикский национальный университет, 2022. -168 с. - ISBN 9789998536104.
16. Файзуллоев, Т.Т. Активизация инвестиционной деятельности в АПК Таджикистана / Т.Т. Файзуллоев // Современные научные исследования: исторический опыт и инновации: Сборник материалов XIX Международной (политематической) научно-практической конференции, Краснодар, 09–10 февраля 2023 года. -Краснодар: Академия маркетинга и социально-информационных технологий - ИМСИТ (г. Краснодар), 2023. - С.335-340.
17. Файзуллоев, Т.Т. Кластерный механизм оценки эффективности инвестиционных проектов в региональном агропромышленном комплексе / Т.Т. Файзуллоев // Региональные проблемы устойчивого развития сельской местности: сборник статей XVI Всероссийской научно-практической конференции, Пенза, 30-31 мая 2019 г. - Пенза: Пензенский государственный аграрный университет, 2019. -С.211-215.
18. Файзуллоев, Т.Т. Совершенствование системы управления инвестиционными проектами на агропромышленных предприятиях Согдийской области / Т.Т. Файзуллоев // Вестник Таджикского национального университета. Серия социально-экономических и общественных наук. – 2020. -№4. -С.109-116.
19. Худойбердиева З.С. Асосҳои илмии ташаккули бозор ва раванги бозорҳои агроозуқаворӣ / З.С. Худойбердиева, Ф.С. Худойбердиева // Паёми Донишгоҳи миллии Тоҷикистон. Баҳши илмҳои иҷтимоӣ-иқтисодӣ ва ҷамъиятӣ. -Душанбе, 2023. -№12. -С.92-101.
20. Худойбердиева Ф.С. Ҷанбаҳои назариявии механизми иқтисодии истифодабарии захираҳои обӣ / Ф.С. Худойбердиева, З.С. Худойбердиева // Паёми Донишгоҳи миллии Тоҷикистон. Баҳши илмҳои иҷтимоӣ-иқтисодӣ ва ҷамъиятӣ. -Душанбе, 2023. -№11. -С. 66-72.

ТАҲЛИЛ ВА АРЗЁБИИ РАВНАҚИ БОЗОРИ АГРООЗУҚАВОРӢ ДАР ҶУМҲУРӢ

Бозори агроозуқаворӣ ҷузъи муҳими иқтисодиёти ҷаҳон буда, талаботи аҳолиро бо маводи озуқаворӣ ва соҳаҳои мухталифи саноатро бо ашёи хом таъмин менамояд. Он тамоми марҳилаҳои истеҳсол, коркард, тақсимот ва истеъмоли маҳсулоти кишоварзӣ, инчунин муомилоти савдо ва содироту воридотро дар бар мегирад. Иштирокиёни асосии бозори агроозуқаворӣ истеҳсолкунандагон, коркардкунандагон, фурушандагони яқлукт ва ҷакана, инчунин мақомоти иҷроияи ҳокимияти давлатӣ мебошанд, ки соҳаро танзим ва дастгирӣ менамоянд. Таъини соҳаҳои охири рушду раванги бозори агроозуқаворӣ ба назар мерасад,

ки бо афзоиши аҳолии ҷаҳон, тағйирёбии афзалиятҳои истеъмолкунандагон ва ҷаҳонишавӣ алоқаманд аст. Ба бозорҳои агроозуқаворӣ омилҳои гуногун, аз ҷумла тағйирёбии иқлим, бухронҳои иқтисодӣ, технологӣҳои инноватсионӣ, қарорҳои сиёсӣ ва созишномаҳои тижорати байналмилалӣ таъсир мерасонад. Барои таъмини субот ва рушди соҳаи агроозуқаворӣ танзим ва дастгирии давлатӣ, инчунин ба роҳ мондани ҳамкориҳои байни давлатҳо дар сатҳи байналмилалӣ зарур аст. Тамоюли муҳимми рушди бозори агроозуқаворӣ, ин гузариш ба таҷрибаҳои амалии устувори кишоварзӣ мебошад, ки ба коҳиш додани таъсир ба муҳити зист ва баланд бардоштани сифати маҳсулот нигаронида шудааст. Ин тамоюлҳо бо афзоиши талаботи истеъмолкунандагон ба маҳсулоти аз ҷиҳати экологӣ тоза, инчунин зарурати иҷрои ухдадорихо ва стандартҳои байналмилалӣ дар соҳаи экология ва идоракунии муҳити зист алоқаманданд.

Калидвожаҳо: бозори агроозуқаворӣ, комплекси агросаноатӣ, комплекси агроозуқаворӣ, амнияти озуқаворӣ, бозори маҳсулоти кишоварзӣ, истеҳсоли маҳсулоти кишоварзӣ, кишоварзӣ, инноватсия, иқтисодиёт.

АНАЛИЗ И ОЦЕНКИ РАЗВИТИЯ АГРОПРОДОВОЛЬСТВЕННОГО РЫНКА СТРАНЫ

Агропродовольственный рынок является важной составляющей мировой экономики, обеспечивая население продуктами питания и сырьем для различных отраслей промышленности. Он охватывает все стадии производства, переработки, распределения и потребления сельскохозяйственной продукции, а также торговлю и экспортно-импортные операции. Основные участники агропродовольственного рынка - это производители, переработчики, оптовые и розничные торговцы, а также государственные органы, осуществляющие регулирование и поддержку отрасли. В последние десятилетия наблюдается активное развитие агропродовольственных рынков, связанное с ростом мирового населения, изменением потребительских предпочтений и усилением глобализации. Агропродовольственные рынки подвержены влиянию различных факторов, включая климатические изменения, экономические кризисы, технологические инновации, политические решения и международные торговые соглашения. Для обеспечения стабильности и развития агропродовольственной отрасли необходимо эффективное государственное регулирование и поддержка, а также сотрудничество между странами на международном уровне. Важной тенденцией в развитии агропродовольственного сектора является переход к устойчивым практикам ведения сельского хозяйства, направленным на снижение воздействия на окружающую среду, сохранение биоразнообразия и повышение качества продукции. Эти тенденции связаны с растущим спросом на экологически чистые продукты питания со стороны потребителей, а также с необходимостью выполнения международных обязательств и стандартов в области экологии и природопользования.

Ключевые слова: агропродовольственный рынок, агропромышленный комплекс, продовольственный комплекс, продовольственная безопасность, аграрный рынок, производство сельскохозяйственной продукции, сельское хозяйство, экономика

ANALYSIS AND ASSESSMENT OF THE DEVELOPMENT OF THE COUNTRY'S AGRI-FOOD MARKET

The agri-food market is an important component of the global economy, providing the population with food and raw materials for various industries. It covers all stages of production, processing, distribution and consumption of agricultural products, as well as trade and export-import operations. The main participants in the agri-food market are producers, processors, wholesalers and retailers, as well as government agencies that regulate and support the industry. In recent decades, there has been an active development of agri-food markets associated with the growth of the world population, changing consumer preferences and increased globalization. Agri-food markets are influenced by various factors, including climate change, economic crises, technological innovations, political decisions and international trade agreements. To ensure the stability and development of the agri-food industry, effective government regulation and support are needed, as well as cooperation between countries at the international level. An important trend in the development of the agri-food sector is the transition to sustainable farming practices aimed at reducing environmental impacts, preserving biodiversity and improving product quality. These trends are related to the growing demand for environmentally friendly food products from consumers, as well as the need to comply with international obligations and standards in the field of ecology and environmental management. Keywords: agro-food market, agro-industrial complex, food complex, food security, agricultural market, agricultural production, agriculture, economy

Keywords: agro-food market agro-food complex, food security, agro-food security, regional food market, agriculture, agricultural production, improvement, formation, economics.

Маълумот дар бораи муаллиф: *Худойбердиева Зухро Сухробовна* – Донишгоҳи миллии Тоҷикистон, докторанти Ph.D-и кафедраи иқтисод ва идораи КАС. **Суроға:** 734025, ш. Душанбе, Ҷумҳурии Тоҷикистон, хиёбони Рӯдакӣ, 17. E-mail: fotima_zukhro1993@mail.ru. Телефон: **904-24-88-40**

Сведения об авторе: *Худойбердиева Зухро Сухробовна* – Таджикский национальный университет, докторант Ph.D кафедры экономики и управления АПК. **Адрес:** 734025, г. Душанбе, Республика Таджикистан, проспект Рудаки, 17. E-mail: fotima_zukhro1993@mail.ru. Телефон: **904-24-88-40**

Information about the author: *Khudoyberdieva Zuhra Sukhrobovna* - Tajik National University, doctoral student Ph.D of the Department of Economics and Management of the Agro-Industrial Complex. **Address:** 734025, Dushanbe, Republic of Tajikistan, Rudaki Avenue, 17. E-mail: fotima_zukhro1993@mail.ru. Phone: **904-24-88-40**

Қосимов С.А.

Донишкадаи давлатии фарҳанг ва санъати Тоҷикистон ба номи Мирзо Турсунзода

Дар шароити муосир соҳаи сайёҳӣ барои иқтисодиёти ҳар як кишвар нақши хеле муҳим дорад. Соҳаи сайёҳӣ ба афзоиши шуғлокии аҳолии таъсир расонида, дар рушди соҳаҳои гуногуни иқтисодиёт таъсири назаррас дорад ва ба беҳтар гардидани некуахлоқии мардум мусоидат хоҳад кард. Ҷумҳурии Тоҷикистон, ки аксари ҳудуди онро кӯҳсор ташкил менамояд, дорои захираҳои бузурги табиӣ ва иқтисодии таърихӣ фарҳангӣ буда, барои рушди сайёҳии дохилӣ ва байналмилалӣ имконоти зиёд дорад. Як қисми умдаи аҳолии Тоҷикистон метавонанд дар сурати дуруст ба роҳ мондани соҳаи сайёҳӣ дар алоқамандӣ бо ин соҳа қору фаъолият намоянд ва манбаи даромади аслиашон қарор гирад. Дар бораи манфиати соҳаи сайёҳӣ дар иқтисоди кишварҳо мисолҳои зиёд овардан мумкин аст. Масалан, дар Миср 60%, дар Шветсария 34% аҳолии қобили меҳнат дар соҳаи сайёҳӣ қор мекунанд [3,с.28].

Муҳаққиқон ба ин назаранд, ки сол аз сол соҳаи сайёҳӣ дар бозори хизматрасониҳо дар аксари кишварҳои ҷаҳон мавқеи устувор қасб намуда истодаанд [14,с.71]. Дар ҳолати оқилона ба нақша гирифтани хатсайрҳои мухталифи сайру сайёҳатӣ бо дарназардошти талаботи хоҳишмандон метавон рушди устувори тиҷорати сайёҳиро дар ин ё он минтақа таъмин намуд [13,с.32].

Воқеан, таҷриба собит месозад, ки дар сурати мақсаднок ба роҳ мондани таблиғи ташвиқи захираҳои сайёҳӣ ва маблағгузори саривақтӣ ба объектҳои сайру сайёҳатӣ, шумораи сайёҳони хориҷӣ афзоиш ёфта, барои ташкили ҷойҳои қорӣ ва ҷалби аъзори хориҷӣ мусоидат менамояд ва ба иқтисодиёти мамлакат таъсири назарраси мусбӣ хоҳад расонд.

Андоза ва дараҷаи таъсири сайёҳии байналмилалиро дар ҷаҳон бо нишондиҳандаҳои гуногун баҳодихиву баррасӣ мекунанд. Масалан, агар соли 1950 теъдоди саёҳони байналмилалӣ ба 25 млн баробар бошад, дар соли 2000-ум ин теъдод ба 698 млн расид. Даромад аз соҳаи сайёҳии байналмилалӣ бошад ба 478 млрд доллар баробар шуд, ки 60% сайёҳаткунандагонро шахсони дар рухсатибуда ташкил медоданд [3,с.6]. Яъне, сарфи назар аз бештар шудани шумори ҳавасмандон ва ширкаткунандагон дар ин соҳа ба иқтисоди умумии сайёра таъсири манфӣ нахоҳад расид.

Аз рӯйи маълумотҳои Созмони умумиҷаҳонии машваратии сайёҳӣ, (WorldTravelandTourismCounsel (WTTC) ва Созмони умумиҷаҳонии саёҳӣ (СУС) (UNWTO), саҳми сайёҳӣ дар иқтисодиёти ҷаҳон ба 3,5 трлн доллар баробар аст, ки ин мутаносибан 10,9% маҷмуи маҳсулоти дохилии ҷаҳониро ташкил медиҳад. Индустрияи саёҳат ва сайёҳӣ дар бисёр давлатҳо миқдори зиёди ҷойҳои қориро таъмин менамояд. Дар ин соҳа бевосита 130 млн одамон ба фаъолият фаро гирифта шудаанд (ё ин ки як нафар аз ҳар 15 нафаре, ки дар истеҳсолоти ҷаҳонӣ банд ҳастанд)¹. Соҳаи сайёҳӣ зиёда аз 11% сармоягузориҳои байналмилалиро таъмин менамояд ва ба ҳазинаи давлатҳо дар шакли андозҳо зиёда аз 302 млрд доллар даромад меоранд [3,с.7].

Байни тамоюли рушди индустрияи сайёҳӣ ва дастовардҳои умумии иқтисодӣ, техникаӣ ва иҷтимоӣ алоқаи бевосита вучуд дорад. Болоравии сатҳи зиндагӣ дар мамлакатҳои тараққикардаи саноатӣ ба дарозшавии муҳлати рухсатии қормандон ва дараҷаи баланди таъминоти нафақавӣ мусоидат менамояд, ки ин низ ба рушди соҳаи сайёҳӣ таъсири муайян мерасонад. Талабот ба саёҳат ва сайёҳӣ ҳам бо механизмҳои

¹Мувофиқи маълумотҳои WorldTravelandTourismCounsel (WTTC), дар соли 1997 дар соҳаи туризм ва саёҳат дар ҷаҳон қариб 260 млн одамон қор мекарданд, гардиши солони соҳа бошад 3,8 трлн долларро ташкил медод. СУС дар базаи Иттифоқи байналмилалӣ ташкилотҳои расмӣ сайёҳӣ бо ибтиқори СММ соли 1975 таъсис ёфтааст. СУС ташкилоти байнидавлатист. Айни ҳол зиёда аз 150 давлат аъзои доимии он мебошанд. Тоҷикистон „27“ ноябри соли 2007 ба СУС ҳамроҳ шуд. Қароргоҳи СУС дар шаҳри Мадриди Испания воқеъ гардидааст.

бозорӣ (талабот ба хизматрасони сайёҳӣ, экскурсионӣ ва ғ., пешниҳоди ин хизматрасониҳо ва тақсимои онҳо) ва ҳам бо тағйирёбандаҳои экзогенӣ (омилҳои, ки бевосита бо саёҳат ва сайёҳӣ алоқамандӣ надоранд, лекин ба дараҷа ва шакли талабот таъсири муайян мерасонанд) муайян карда мешавад [1,с.22].

Баъзе муҳаққиқон қайд менамоянд, ки омилҳои экзогенӣ тағйироти демографӣ ва иҷтимоӣ, дастовардҳои иқтисодӣ ва ҳуқуқӣ, рушди савдо, инфраструктураи нақлиётӣ, технологияҳои иттилоотӣ ва болоравии бехатарии саёҳатро дар бар мегиранд [2,с.7].

Ба тағйиротҳои демографӣ ва иҷтимоӣ дохил мешаванд: пиршавии аҳоли, ба нафақабароии нисбатан барвақт бо таъминоти нафақавии кофӣ, зиёдшавии шахсони танҳо, занҳои коргар, оилаҳои, ки ду аъзои он кор мекунанд, тамоюли дерхонадоршавӣ, зиёдшавии оилаҳои бефарзанд, дарозшавии муҳлати руҳсатихои пардохтшаванда, дарки имкониятҳои саёҳат ва ғамхорӣ нисбати муҳити зист [6,с.23].

Ҳамин тариқ, тағйиротҳои, ки дар сохтори демографӣ ва иҷтимоии ҷамъият ба вуҷуд меоянд, ба он оварда мерасонанд, ки теъдоди зиёдтари одамон дар ҷаҳон вақт, хоҳиш ва имкониятҳои молиявӣ барои саёҳат пайдо мекунанд.

Таҷрибаи давлатҳои пешрафта нишон медиҳад, ки маблағгузорӣ ба рушди сайёҳӣ метавонад онро ба соҳаи даромаднок табдил диҳад. Масалан, Ҳукумати Туркия солҳои 1990-2000-ум ба соҳаи сайёҳӣ беш аз се миллиард доллар сарф намуд. Дар натиҷа, аз ин мамлакат ҳар сол аз 15 то 20 миллион сайёҳ дидан мекунад ва даромади соф аз соҳаи солона аз 8 то ба 10 миллиард доллар мерасад [5,с.15].

Дар даҳсолаҳои охир нишондиҳандаҳои омории соҳаи сайёҳӣ рушди устуворро касб намудаанд. Тибқи нишондоди Созмони умумиҷаҳонии сайёҳӣ навъҳои сайёҳии экологӣ, фарҳангӣ маърифатӣ, мавзӯӣ, илмӣ ва ҷаҳонгардӣ (круиз) бештар ривож ёфтааст. Мувофиқи дурнамои Созмони ҷаҳонии сайёҳӣ дар даҳсолаи наздик суръати рушди ҷаҳонгардӣ нигоҳ дошта мешавад [14,с.26].

Омори соҳаи сайёҳӣ дар Ҷумҳурии Тоҷикистон таърихи дуру дароз надорад. Танҳо аввалин маротиба масъалаи ҷамъоварии маводҳои омории оид ба соҳаи сайёҳӣ соли 2005 ба миён гузошта шуд. Барои гузаронидани омори соҳаи сайёҳӣ Агентии омори назди Президенти Ҷумҳурии Тоҷикистон ва Кумитаи кор бо ҷавонон, варзиш ва сайёҳии назди Ҳукумати Ҷумҳурии Тоҷикистон вазифадор шуда буданд. Имрӯзҳо бошад, барои гузаронидани омори соҳаи сайёҳӣ, Кумитаи рушди сайёҳӣ масъулияти бештар дорад.

Таҳлилҳои нишон медиҳанд, ки солҳои охир соҳаи сайёҳӣ дар Тоҷикистон бомайлони рушд карда истодааст. Аммо дар низоми омории соҳаи сайёҳӣ ноқисҳои зиёд, аз қабيلي нокифоя будани низоми ҳисобгирии омории соҳаи сайёҳӣ, мавҷуд набудани таҷрибаҳои оид ба гузаронидани мушоҳидаҳои интихобӣ дар омори соҳаи сайёҳӣ, баҳогузорӣ нашудани соҳибкорони инфиродӣ дар соҳаи мазкур, ҷамоҳангсозии нишондиҳандаҳои омории ба стандартҳои байналмилалӣ ба мушоҳида мерасанд, ки онҳо ҷараёни ташаккулёбии соҳаро гоҳ-гоҳ халалдор месозанд [5,с.1].

Мувофиқи нишондодҳои омории, дар рӯйхати ҷаҳонии рақобатпазирӣ дар соҳаи сайёҳӣ, ки аз ҷониби Форуми ҷаҳонии иқтисодӣ (ФҶИ) дар соли 2017 муаррифӣ гардид, Тоҷикистон аз 136 ҷойи имконпазир мақоми 107-умро касб кард. Бино ба маълумоти Форуми ҷаҳонии иқтисодӣ, Ҷумҳурии Тоҷикистон аз 7 холи имконпазир 3,2 ҳол гирифта, дар давоми ду сол аз 119-ум ба 107-ум ҷой боло рафт. Беҳтарин нишондодро (5,7 ҳол) Тоҷикистон дар категорияҳои «амният», «тандурустӣ ва беҳдошт» ба даст овард [8,с.1]. Ин нишондиҳандаҳо яқин аз омилҳои ҷалби бештари сайёҳон ба кишвари мо маҳсуб мешаванд.

Тибқи нишондиҳандаҳои омории бозори соҳаи сайёҳӣ, дар давраи солҳои 2010 то 2020 дар Тоҷикистон тамоюли устувори баландшавии гардиши сайёҳӣ ба назар мерасад (дар соли 2019 зиёда аз 1 миллиону 350 ҳазор нафар шахрванди хориҷӣ ба кишвар ташриф овардаанд), ки ба он, пеш аз ҳама, вазъи муътадили сиёсати дохилӣ ва иҷтимоию иқтисодии кишвар мусоидат менамояд (нигаред ба ҷадвали 1).

Бино ба иттилои Кумитаи рушди сайёҳии ҷумҳурӣ, дар соли 2018 шумораи сайёҳони ба кишвар воридшуда ба 1 млн 154 ҳазору 478 нафар, дар соли 2019 ба 1 млн 350 ҳазор нафар ва соли 2020 ба 355 ҳазор нафар расид.

Мувофиқи маълумоти Кумитаи рушди сайёҳии назди Ҳукумати Ҷумҳурии Тоҷикистон, маҷрои сайёҳӣ бо сабаби пандемияи коронавирус, ки бар асари он алоқаи байналмилалӣ байни кишварҳо вайрон гардид, дар соли 2020 коҳиш ёфт [5,с.41].

Ҷадвали 1. Нишондиҳандаҳои оморӣ соҳаи сайёҳӣ дар солҳои 2010-2023
Table 1. Statistical indicators of the tourism industry in 2010-2023

Шумораи шаҳрвандони хориҷие, ки мутобиқи талаботи СУС ба ҳайси сайёҳ арзёбӣ мегарданд.	Нишондиҳандаҳои оморӣ соҳаи сайёҳӣ дар солҳои 2010-2020										
	2010	2011	2012	2013	2014	2015	2016	2017	2018	2019	2020
	160 000 нафар	183 000 нафар	245 000 нафар	207 911 нафар	213 265 нафар	413 834 нафар	344 903 нафар	430922 нафар	1млн154000478 нафар	1млн 350 000 нафар	355 000 нафар
	Соли 2022-999,3 ҳазор нафар										
	Январ-сентябри соли 2023 - 802,3 ҳазор нафар										

Мувофиқи маълумоти Агентии омили назди Президенти Ҷумҳурии Тоҷикистон, давоми моҳҳои январ-декабри соли 2022 шумораи шаҳрвандони хориҷие, ки ба Ҷумҳурии Тоҷикистон ташриф овардаанд, бо назардошти ҳама намуди мақсадҳои сафар (хизматӣ, истироҳатӣ ва ғайра) 1151,9 ҳаз.нафарро ташкил намуд, ки нисбат ба ҳамин давраи соли гузашта 634,3 ҳазор нафар ё 2,2 баробар зиёд шудааст.

Аз шумораи умумии шаҳрвандони хориҷие, ки ба Ҷумҳурии Тоҷикистон ташриф овардаанд, 999,3 ҳазор нафарашон ба ҳайси сайёҳ (тибқи методологияи Созмони Умумиҷаҳонии Сайёҳӣ) арзёбӣ мегарданд, ки нисбат ба ҳамин давраи соли гузашта 3,4 баробар зиёд шудааст.

Шумораи шаҳрвандони хориҷие, ки ба Ҷумҳурии Тоҷикистон аз давлатҳои ИДМ ворид шудаанд, 1094,1 ҳазор нафар (95,0% аз шумораи умумӣ), аз он 950,1 ҳазор нафар ба ҳайси сайёҳ ва аз давлатҳои хориҷи дур 57,8 ҳазор нафар (мутаносибан 5,0% аз шумораи умумӣ), аз он 49,2 ҳазор нафар ба ҳайси сайёҳ ворид шудаанд.

Дар ин давра шумораи шаҳрвандони Ҷумҳурии Тоҷикистон, ки аз кишвар хориҷ шудаанд, 2649,7 ҳаз. нафарро ташкил намуд, ки нисбат ба ҳамин давраи соли гузашта 1414,4 ҳазор нафар ё 2,1 баробар зиёд мебошад.

Дар моҳҳои январ-марти соли 2023 шумораи шаҳрвандони хориҷие, ки ба Ҷумҳурии Тоҷикистон ташриф овардаанд, бо назардошти ҳама намуди мақсадҳои сафар (хизматӣ, истироҳатӣ ва ғайра) 264,0 ҳазор нафарро ташкил намуд, ки нисбат ба ҳамин давраи соли гузашта 61,3 ҳазор нафар ё 30,2% зиёд шудааст.

Аз шумораи умумии шаҳрвандони хориҷие, ки ба Ҷумҳурии Тоҷикистон ташриф овардаанд, 209,0 ҳазор нафарашон ба ҳайси сайёҳ (тибқи методологияи Созмони Умумиҷаҳонии Сайёҳӣ) арзёбӣ мегарданд, ки нисбат ба ҳамин давраи соли гузашта ба 44,5% зиёд шудааст.

Шумораи шаҳрвандони хориҷие, ки ба Ҷумҳурии Тоҷикистон аз давлатҳои ИДМ ворид шудаанд, 248,7 ҳазор нафар (94,2% аз шумораи умумӣ), аз он 197,5 ҳазор нафар ба ҳайси сайёҳ ва аз давлатҳои хориҷи дур 15,3 ҳазор нафар (мутаносибан 5,8% аз шумораи умумӣ), аз он 11,5 ҳазор нафар ба ҳайси сайёҳ ворид шудаанд.

Дар ин давра шумораи шаҳрвандони Ҷумҳурии Тоҷикистон, ки аз ҷумҳурӣ хуруҷ шудаанд, 812,1 ҳаз. нафарро ташкил намуд, ки нисбат ба ҳамин давраи соли гузашта 225,4 ҳазор нафар ё 38,4% зиёд мебошад.

Мувофиқи маълумоти Агентии омили назди Президенти Ҷумҳурии Тоҷикистон, давоми нӯҳ моҳи соли 2023 шумораи шаҳрвандони хориҷие, ки ба Ҷумҳурии Тоҷикистон ташриф овардаанд, бо назардошти ҳама намуди мақсадҳои сафар (хизматӣ, истироҳатӣ ва ғайра) 1 миллиону 27,6 ҳаз.нафарро ташкил намуд, ки нисбат ба ҳамин давраи соли гузашта 156,9 ҳазор нафар ё 18% афзудааст.

Аз шумораи умумии шахрвандони хориҷие, ки ба Ҷумҳурии Тоҷикистон ташриф овардаанд, 802,3 ҳазор нафарашон ба ҳайси сайёҳ (тибқи методологияи Созмони Умумиҷаҳонии Сайёҳӣ) арзёбӣ мегарданд, ки нисбат ба ҳамин давраи соли гузашта ба 17% зиёд шудааст.

Дар соли 2023 дар ҷумҳурӣ 240 ширкатҳои сайёҳӣ фаъолият намуда, ба сайёҳон хизмат расониданд. Дар моҳҳои январ-март соли 2023 дар ҷумҳурӣ 185 меҳмонхона (бо назардошти шахси воқеӣ), 5 меҳмонхонаи 5 ситорадор, 20 меҳмонхонаи 4 ситорадор, 14 меҳмонхонаи 3 ситорадор, 4 меҳмонхонаи 2 ситорадор, 2 меҳмонхонаи 1 ситорадор ва 140 меҳмонхонаи бедараҷа фаъолият кардаанд.

Дар ин давраи ҳисоботӣ 27 адад хостелҳо ва мотелҳо, 52 адад осоишгоҳҳо, 5 адад осоишгоҳҳои кӯдакона ва лагери солимгардонӣ, 7 адад марказҳои муолиҷавӣ ва дармонгоҳҳои солимгардонӣ, 6 адад хонаҳои истироҳатӣ, 1 адад кемпинг ва 3 адад базаҳои сайёҳӣ ва истироҳатӣ фаъолият намуданд.

Шумораи миёнаи кормандони субъектҳои хизматрасонӣ 3815 нафар ва даромад аз пешниҳоди хизматрасонӣ дар ин давра 67315,0 ҳазор сомониро ташкил додааст.

Дар асоси Паёми Президенти Ҷумҳурии Тоҷикистон «Дар бораи самтҳои асосии сиёсати дохилӣ ва хориҷии ҷумҳурӣ» дар соли 2017 ва 2018 як қатор имтиёзҳои андозиву гумрукӣ, аз ҷумла, дар тури панҷ соли аввали фаъолият аз андози фоида озод кардани ширкатҳои сайёҳӣ, аз андоз аз арзиши иловашуда ва бочи гумрукӣ озод намудани воридоти таҷҳизот ва маводи сохтмонӣ барои сохтмони иншооти сайёҳӣ, аз ҷумла меҳмонхона, осоишгоҳ, истироҳатгоҳу табобатгоҳ, марказҳои сайёҳӣ ва дигар иншооти сайёҳӣ, ба андозаи 50% коҳиш додани меъёри бочи гумрукӣ барои воридоти автомашинаҳои нави сабукрав ба рушди соҳаи такони нава бахшида истодааст [11].

Асосгузори сулҳу ваҳдати миллӣ - Пешвои миллат, Президенти Ҷумҳурии Тоҷикистон муҳтарам Эмомалӣ Раҳмон чунин қайд карданд, ки “Бо мақсади тараққи додани соҳаи сайёҳӣ, муаррифии шоистаи имкониятҳои сайёҳии мамлакат ва фарҳанги миллӣ дар арсаи байналмилалӣ, инчунин, ҷалби сармоя ба инфрасохтори сайёҳӣ пешниҳод менамоем, ки соли 2018 дар кишвар “Соли рушди сайёҳӣ ва ҳунарҳои мардумӣ” эълон карда шавад. Дар ин раванд, Ҳукумати мамлакатро зарур аст, ки барои рушди ҳунарҳои мардумӣ ба соҳибкорон ва ҳунармандон ҷудо намудани қарзҳои имтиёзноқро тавассути Фонди дастгирии соҳибкорӣ васеъ ба роҳ монанд. Инчунин, бо мақсади ҳавасмандгардонии аҳоли ҷиҳати истехсоли молҳои ниёзи мардум дар хона ва рушди ҳунарҳои мардумӣ аз 1 январи соли 2018 фурӯши чунин молу мавод аз пардохти ҳамаи намудҳои андоз озод карда шавад”. Ғайр аз ин, бори дувум, солҳои 2019 ва 2021 солҳои рушди деҳот сайёҳӣ ва ҳунарҳои мардумӣ эълон карда шуд. Ин иқдоми сарвари давлат, муҳтарам Эмомалӣ Раҳмон тамоми мардуми кишварро руҳбаланд намуд, зеро аксарияти ҳунармандон имконият надоштанд, ки маҳсули дастранҷи худро ба бозорҳои дохиливу хориҷӣ ба фурӯш бароранд. Пешвои миллат беҳтарин қори хайрро нисбати онҳо амалӣ гардониданд ва дар ин замина ба эҳёи як қатор дастовардҳои фарҳангҳои аҷдодӣ, ки ба гӯшаи фаромӯши афтода буд, мусоидат намуданд. Имрӯз ҳар як ҳунарманд бе пардохти андоз ва бочи гумрукӣ ҳунарҳои миллии худро ба гардиши бозори дохиливу хориҷӣ бароварда, маҳсулотҳои худро муаррифӣ сохта, сатҳи зиндагии худро беҳтар месозад.

Бо мақсади ба ҷараёни ҷаҳонии сайёҳии байналмилалӣ шомил намудани Тоҷикистон, аз соли 2008 масъулини соҳаи сайёҳӣ дар намоишгоҳҳои калонтарини сатҳи ҷаҳонӣ, ки дар шаҳрҳои Берлин (Олмон), Токио (Япония) ва Лондон (Британияи Кабир) ва Москва (Федератсияи Русия) баргузор мегарданд, иштирок ва манобеи сайёҳии кишварамонро муаррифӣ менамоем. Дар натиҷа, имрӯз Ҷумҳурии Тоҷикистон аз тарафи ҷомеаи ҷаҳонии сайёҳӣ ҳамчун кишвари дорои 4 пайраҳаи Шохроҳи абрешим эътироф гардидааст [9,с.4].

Мавриди зикр аст, ки рушди соҳаи сайёҳӣ дар Тоҷикистон сол то сол раванди устувор касб карда, нуфузи мамлакат дар ин самт дар арзёбиҳои минтақавию байналмилалӣ зина ба зина боло меравад.

Ҷумҳурии Тоҷикистон ҳамчун давлати амну субот аз ҷониби ҷомеаи ҷаҳонӣ эътироф гардида, ин омил барои ҷалби сайёҳони хориҷӣ аҳаммияти аввалиндараҷа дорад. Дар замони соҳибистиклолӣ бо ташаббуси Пешвои миллат дар қатори соҳаҳои дигари

иқтисодиву иҷтимоӣ дар соҳаи сайёҳӣ низ ислоҳоти муҳим амалӣ карда шуданд, ки дар минтақаи Осиёи Марказӣ ва дар микёси Иттиҳоди Давлатҳои Мустақил аввалин ва камназиранд. Дар ин робита, пеш аз ҳама, қорӣ гардидани низоми раводиди электронӣ ва низоми содакардашудаи дастрас намудани раводид, инчунин аз байн бурдани бақайдгирии дохилии сайёҳонро метавон ном бурд. Механизми дастрас намудани раводиди электронӣ имконият медиҳад, ки сайёҳон ва шахрвандони дигари хориҷӣ бе мууроҷиат ба ниҳодҳои консулии Тоҷикистон дар хориҷи кишвар, тариқи онлайн (www.evisa.tj) раводиди электронӣ дастрас намуда, ба ҷумҳурии мо сафар намоянд. Ҳоло дар Тоҷикистон барои шахрвандони зиёда аз 80 кишвар низоми содакардашудаи раводиди электронӣ қорӣ карда шудааст. Тибқи арзёбиҳои байналмилалӣ соли 2018 низоми раводиди электрони Тоҷикистон ба панҷгонаи низомҳои бехтарини пешниҳоди раводид ворид гардида, зинаи чорумро сазовор гашт [10,с.27].

Тоҷикистон сарзаминест, ки таъриху фарҳанг ва табиати ҷолиб дошта, диққати дӯстдорони сайру саёҳати ҷаҳониён гаштааст. Имрӯзҳо Тоҷикистон чун яке аз давлатҳои амнтарину осоишта дар миёни кишварҳои ҷаҳон маъруфият касб намуда, дар ин замина, дар минтақа имкониятҳои зиёдеро барои рушди сайёҳӣ соҳиб гардида, дар раддабандиҳои созмонҳои бонуфузи байналмилалӣ мавқеи намоён касб намудааст. Масалан, маҷаллаи сайёҳии бритонии «Wanderlust» Ҷумҳурии Тоҷикистонро дар қатори 10 кишвари ҷолибтарин барои бозиди сайёҳон эълон кард ва шабакаи иҷтимоии «Globe Spots» Тоҷикистонро дар сарҳати даҳгонаи давлатҳои ҷолиб барои сайёҳони саргузаштӣ ҷой дод [7]. Нашри русии маҷаллаи маъруфи «National Geographic» шоҳроҳи Помири Тоҷикистонро ба 10 роҳи зеботарини дунё шомил намуд, нашри «The Independent» пойтахти мамлакат-шаҳри Душанберо ба ҳайси даҳгонаи мавзёҳои бехатар аз рӯи таъмини амнияти шабона эътироф намуд. Ҳамзамон, Тоҷикистон дар раддабандии Ташкилоти байналмилалӣ «British Backpacker Society» аз рӯи имкониятҳои саёҳатӣ, махсусан пиёдагардӣ, ба даҳгонаи аввали давлатҳои бехтарини ҷаҳон шомил шуда, мавқеи 7-умро ишғол намуд. Дар соли 2022 бошад, Ҷумҳурии Тоҷикистон аз лиҳози амнияти субот ва эътимоду боварии шахрвандон ба мақомоти ҳифзи ҳуқуқ дар байни 142 кишвари ҷаҳон мақоми аввалро ишғол намуд.

Бояд тазаккур дод, ки дар ҳошияи Намоишгоҳи байналмилалӣ сайёҳии «ITB» Берлин - 2018 маросими супоридани ҷоизаи «100 самти бехтарини пешоҳангони глобалӣ дар ҳифзи фарҳанги миллӣ, анъана ва ҷалби мардумон ба соҳаи сайёҳӣ дар соли 2018» баргузор гардид. Минтақаи баландкӯҳи Бадахшони Тоҷикистон ба ин садгона ворид шуда, дар минтақаи Осиё ва Уқёнуси ором ҷойи аввалро сазовор шуд.

Соли 2019 аз ҷониби Созмони ҳамкории иқтисодӣ шаҳри Душанбе «Пойтахти сайёҳии кишварҳои Созмони ҳамкории иқтисодӣ барои солҳои 2020-2021» интиҳоб гардид. «Қохи Наврӯз»-и пойтахти Тоҷикистон ба сифати муъҷизаи муосир муаррифӣ гардида, ба қатори 8 муъҷизаи Созмони ҳамкории Шанхай пазируфта шуд. Дар соли 2019 расонаҳои хориҷӣ, аз ҷумла, расонаҳои маъруфи давлатии Федератсияи Россия-ТАСС, Ўзбекистон-«УзА» ва Қирғизистон-«Қабар» доир ба рушди соҳаи сайёҳӣ дар Тоҷикистон, табиати нодиру нотакрор, обҳои мусаффо, манзараҳои зебо, маконҳои таърихӣ фарҳангӣ мавод нашр намуда, Тоҷикистонро кишвари дорои иқтидорҳои бузурги сайёҳӣ дар оинаи бозори байналмилалӣ сайёҳӣ арзёбӣ намудаанд.

Соҳаи сайёҳии Тоҷикистон ғолиби ҷоизаи бонуфузи тичорат дар ҷаҳон-«The BIZZ Business Excellence Award 2019» гардид. Дар назарсанҷии маҷаллаи байналмилалӣ бонуфузи «Lonely Planet» миёни 10 минтақаи бехтарини саёҳат ва сафар Шоҳроҳи Абрешими Осиёи Марказӣ дар мақоми аввал қарор гирифт. Ин назарсанҷиро «Lonely Planet» дар нашрияти солони худ вобаста ба 10 кишвари бехтарини саёҳат, шаҳрҳои бехтарини сайёҳӣ, минтақаҳои бехтарин ва арзишҳои бехтарини саёҳат ва сафар арзёбӣ намудааст.

Маҷаллаи сайёҳии бритонии “Вандерласт” (“Wanderlust”) дар соли 2020 ҳафт муъҷизоти зебои табиӣ дар Тоҷикистонро муаррифӣ ва барои бозиди сайёҳон эълон кард, ки онҳо пирияи “Федченко”, “Гармчашма”, “Искандаркӯл”, кӯли “Сарез”, долони “Вахон”, “Қарокӯл” ва “Чапдара” мебошанд.

Тоҷикистон дар рейтинги Индекси ҷаҳонии сулҳ, ки Пажӯҳишгоҳи иқтисодӣ ва сулҳ (The Institute for Economics and Peace) таҳия намудааст, 12 зина боло рафт. Тоҷикистон дар байни 163 кишвар ҷойи 105-умро ишғол намуд.

Мавриди зикр аст, ки ташаббусҳои Пешвои миллат дар масъалаҳои мубрами байналмилалӣ ва сиёсати давлатӣ дар соҳаи сайёҳӣ аз ҷониби созмонҳои бонуфузи олам эътироф гашта, аз ин иқдом масъулони соҳавии минтақа пайравӣ карда истодаанд. Аз ҷумла, иқдоми «Даҳсолаи байналмилалӣ амал «Об барои рушди устувор» барои солҳои 2018-2028» аз ҷониби Маҷмааи Умумии СММ бо ҳаммуаллифӣ 177 кишвар яқдилона қабул гардид.

Инчунин, эълон гардидани солҳои 2019-2021 Солҳои рушди деҳот, сайёҳӣ ва ҳунарҳои мардумӣ аз ҷониби Президенти Ҷумҳурии Тоҷикистон муҳтарам Эмомалӣ Раҳмон дар минбарҳои баланди Созмони умумиҷаҳонии сайёҳӣ низ дастгирӣ ёфта, дар Анҷумани 23-юми Ассамблеяи генералии СУС дар шаҳри Санкт-Петербург соли 2020 Соли рушди сайёҳии деҳот эълон карда шуд [8].

Хуллас, аини ҳол барои беҳтар гаштани вазъи ҳисобкунии нишондодҳои омории сайёҳӣ низомии коргузори дар бахшҳои лозимаро пурзур кардан лозим аст. Ғайр аз ин, барои рушд ёфтани соҳаи сайёҳӣ дар кишвар, бояд дар мавзӯҳои вуруди сайёҳони хориҷӣ, аз ҷумла дар фурудгоҳҳои ҳавоӣ, нуқтаҳои марзӣ ва гумрукӣ, муносибат, муошират ва хизматрасонии кормандони мақомоти давлатӣ ва сатҳи сифати хизматрасонӣ дар сатҳи олии ба роҳ монда шавад. Сатҳи забондонии роҳбаладҳо, инфрасохтори соҳаи сайёҳӣ ва хизматрасонӣ куллан беҳтар карда шавад.

**Муқарриз: н.и.и., дотсенти ДДФСТ
ба номи М.Турсунзода – Арабзода Ф.**

АДАБИЁТ

1. Александрова А.Ю. Международный туризм / А.Ю. Александрова. -М., 2012. -270 с.
2. Асроров Р.А. О проблемах развития сектора туризма в Таджикистане. [Электронный ресурс]. URL: <http://www.legal-club.tj>.
3. Ашуралиев М.И. Ташкили сайёҳии байналмилалӣ: Курси мухтасари лексияҳо / М.И. Ашуралиев, Ализода А., М.И. Қодирова. -Душанбе, 2018. -152 с.
4. Ашуралиев М.И. Сайёҳии барномавӣ. Китоби дарсӣ / М.И. Ашуралиев. -Душанбе: Ашуриён, 2022. -400 с.
5. Ашуралиев М.И. Сайёҳии байналмилалӣ. Воситаи таълимӣ / М.И. Ашуралиев. -Душанбе, 2022. -288 с.
6. Ёров Дж.Н. Развитие туристической сферы Республики Таджикистан в условиях рынка / Дж.Н. Ёров. -Душанбе: Ирфон, 2007. -160 с.
7. Кумитаи рушди сайёҳии назди Ҳукумати Ҷумҳурии Тоҷикистон. [Манбаи электронӣ]. URL: Travel.tajikistan.tj
8. Масъалаҳои мубрами рушди сайёҳӣ ва ҳунарҳои мардумӣ дар Ҷумҳурии Тоҷикистон: Маводи конференсияи ҷумҳуриявӣ илмию амалӣ. -Душанбе: ДДОТ, 2018. -132 с.
9. Модели рушди бахши сайёҳӣ дар Тоҷикистон: таҳлил ва тавсияҳо: Ҳисоботи гуруҳи корӣ оид ба беҳтар намудани фазои сармоягузори дар бахши сайёҳӣ дар Ҷумҳурии Тоҷикистон. -Душанбе, 2013. -94 с.
10. Паёми Асосгузори сулҳу ваҳдати миллӣ – Пешвои миллат, Президенти Ҷумҳурии Тоҷикистон муҳтарам Эмомалӣ Раҳмон ба Маҷлиси Олии Ҷумҳурии Тоҷикистон. 26.12.2018. URL: <http://www.president.tj>
11. Феденева И.Н. Организация туристской индустрии: учеб. пос. / И.Н. Феденева. –М.: Издательство Юрайт, 2021. -205с.
12. Федорова Т.А. Управление рисками и страхование в туризме. Монография / Т.А. Федорова. –М.: ИНФРА-М, 2020. -192 с.
13. Шубаева В.Г. Маркетинг в туристской индустрии: учебник и практикум для вузов / В.Г. Шубаева, И.О. Сердобольская. -2-е изд., испр. и доп. –М.: Издательство Юрайт, 2021. -120 с.
14. Globes pots: Top 10 destinations 2014. [Манбаи электронӣ]. URL: www.globespots.com.

МАСЪАЛАИ НИШОНДОДҲОИ Омории рушди соҳаи сайёҳӣ дар Тоҷикистон (СОЛҲОИ 2010-2023)

Дар мақолаи мазкур муаллиф масъалаҳои нишондодҳои омории соҳаи сайёҳӣ дар Тоҷикистон давоми солҳои 2010-2023 маълумот оварда, тамоюли устувори баландшавии гардиши сайёҳиро таҳлил карда, таваҷҷуҳи давлату ҳукумат ба рушди соҳаи сайёҳиро нишон додааст. Ғайр аз ин, дар бораи дастовардҳо оид ба соҳаи сайёҳӣ ва нақши он дар рушди иқтисодиёти Ҷумҳурии Тоҷикистон баррасӣ намуда, фикру идеяҳои нав, роҳҳои ҳарчи бештар рушд ва тақвият додани ин соҳаи афзалиятноки ҷомеаро таҳқиқ кардааст. Имрӯзҳо Тоҷикистон на фақат давлати мусоид барои сайёҳон, балки барои сармоягузoron низ мебошад. Созмонҳои байналмилалӣ, шарикони рушд ва ташкилоти гуногун барои сармоягузори ба инфрасохтори соҳаи сайёҳӣ дар Тоҷикистон мароқ зоҳир намуда, аини ҳол татбиқи якҷанд лоиҳаҳои хурду бузург шуруъ шудааст. Аз ҷумла, дар ҳамкорӣ бо Бонки Осиеии Рушд татбиқи лоиҳаи «Рушди сайёҳӣ» ва Бонки ҷаҳонӣ

татбики лоиҳаи «Рушди иқтисодиёти дехот» оғоз гардидаанд, ки барои рушди самтҳои гуногуни соҳаи сайёҳӣ мусоидат менамоянд. Рушди соҳаи сайёҳӣ ва омадурафти меҳмонону сайёҳони хориҷӣ ба Тоҷикистон, бо дастгириҳои давлату Ҳукумати кишвар ба соҳаи соҳибкорӣ дар даҳсолаи охир вобастааст. Бахусус, таваҷҷуҳи сарвари давлат, Пешвои миллат, муҳтарам Эмомали Раҳмон дар рушди соҳаи сайёҳӣ ва соҳибкорӣ беандоза зиёд аст, ки он ҳамчун омили сиёсӣ дар рушди соҳа таъсири назаррас мегузорад. Сарвари давлат аксар вақт ба соҳибкорон, коршиносон ва мутахассисон сабукиҳо эҷод намуда, фаъолияти онҳоро осонтар менамояд.

Калидвожаҳо: сайёҳӣ, саёҳат, нишондод, омор, рушди сайёҳӣ, захираҳои сайёҳӣ, омилҳои таъсиррасон, андоз, боци гумрукӣ.

ПРОБЛЕМА СТАТИСТИЧЕСКИХ ПОКАЗАТЕЛЕЙ РАЗВИТИЯ ТУРИЗМА В ТАДЖИКИСТАНЕ (2010-2023 гг.)

В данной статье автор предоставляет данные о статистических показателях туристической отрасли Таджикистана за 2010-2023 годы, анализирует устойчивую тенденцию увеличения турпотока, показывает заинтересованность государства и правительства в развитии туристической отрасли. Кроме того, были обсуждены достижения в сфере туризма и его роль в развитии экономики Республики Таджикистан, изучены новые идеи и пути дальнейшего развития и укрепления этой приоритетной сферы деятельности общества. Сегодня Таджикистан является благоприятной страной не только для туристов, но и для инвесторов. Международные организации, партнеры по развитию и различные организации проявили интерес к инвестированию в инфраструктуру туристической отрасли Таджикистана, и в настоящее время началась реализация нескольких малых и крупных проектов. В частности, в сотрудничестве с Азиатским банком развития и Всемирным банком приступили к реализации проектов «Развитие туризма» «Развитие сельской экономики», которые способствуют развитию различных направлений туристической отрасли. Развитие туристической отрасли и прибытие иностранных гостей и туристов в Таджикистан зависит от поддержки государства и правительства страны в сфере бизнеса в последнее десятилетие. В частности, огромно внимание главы государства, Лидера нации, Дistinguished Эмомали Рахмона развитию туризма и предпринимательства, что как политический фактор оказывает существенное влияние на развитие отрасли. Глава государства часто идет на уступки предпринимателям, экспертам и специалистам, облегчает их деятельность.

Ключевые слова: туризм, путешествия, показатели, статистика, развитие туризма, туристические ресурсы, факторы влияния, налог, таможенная пошлина.

THE PROBLEM OF STATISTICAL INDICATORS OF TOURISM DEVELOPMENT IN TAJIKISTAN (2010-2023)

In this article, the author presents data on the statistical indicators of the tourism industry in Tajikistan for 2010-2023, analyzes the steady trend of increasing tourist flows, and shows the interest of the state and government in the development of the tourism industry. In addition, achievements in the field of tourism and its role in the development of the economy of the Republic of Tajikistan were discussed, new ideas and ways to further develop and strengthen this priority area of society were explored. Today Tajikistan is a favorable country not only for tourists, but also for investors. International organizations, development partners and various organizations have shown interest in investing in the infrastructure of Tajikistan's tourism industry, and several small and large projects have now begun implementation. In particular, in cooperation with the Asian Development Bank, the implementation of the "Tourism Development" project and the World Bank began to implement the "Rural Economy Development" project, which contribute to the development of various areas of the tourism industry. The development of the tourism industry and the arrival of foreign guests and tourists in Tajikistan depends on the support of the state and the country's government in the business sector in the last decade. In particular, the Head of State, Leader of the Nation, the Honorable Emomali Rahmon, pays great attention to the development of tourism and entrepreneurship, which, as a political factor, has a significant impact on the development of the industry. The head of state often makes concessions to entrepreneurs, experts and specialists and facilitates their activities.

Keywords: tourism, travel, indicators, statistics, tourism development, tourism resources, influencing factors, tax, customs duty.

Маълумот дар бораи муаллиф: *Қасимов Султон Азизович* - Донишқадаи давлатии фарҳанг ва санъати Тоҷикистон ба номи Мирзо Турсунзода, унвонҷӯи кафедраи технологияҳои иҷтимоӣ-фарҳангӣ ва сайёҳӣ. **Суроға:** 734055, ш. Душанбе, Ҷумҳурии Тоҷикистон, хиёбони Борбад, 73а. E-mail: sulton78@mail.ru. Телефон: **882-22-83-22**

Сведения об авторе: *Касимов Султон Азизович* - Таджикский государственный институт искусств и культуры имени М. Турсунзаде, соискатель кафедры социально-культурных и туристических технологий. **Адрес:** 734055, г. Душанбе, Республика Таджикистан, проспект Борбада, 73А. E-mail: sulton78@mail.ru. Телефон: **882-22-83-22**

Information about the author: *Kasimov Sulon Azizovich* - Tajik State Institute of Arts and Culture named after M. Tursunzade, applicant of the Department of Social, Cultural and Tourism Technologies. **Address:** 734055, Dushanbe, Republic of Tajikistan, Borbada Avenue, 73A. E-mail: sulton78@mail.ru. Phone: **882-22-83-22**

ТАМОЮЛ ВА РУШДИ ИҚТИСОДИЁТИ ҶАҶОН ДАР ШАРОИТИ УЗВИЯТИ ТОҶИКИСТОН БА СОЗМОНИ ҶАМКОРИИ ШАНХАЙ

Давлатзода Раҳмоил Умедҷон
Донишгоҳи миллии Тоҷикистон

Яке аз муассисони Созмони ҳамкории Шанхай Ҷумҳурии Тоҷикистон мебошад, ки таҳти роҳбарии Асосгузори сулҳу ваҳдати миллӣ - Пешвои миллат, Президенти Ҷумҳурии Тоҷикистон муҳтарам Эмомалӣ Раҳмон дар қатори Федератсияи Русия, Ҷумҳурии Қазоқистон, Ҷумҳурии Мардумии Чин, Қирғизистон ва Ўзбекистон ташаббус нишон доданд.

Тавре маълум аст, Созмони ҳамкории Шанхай ҳамчун як созмони байналмилалӣ дар заминаи механизми “Панҷгонаи Шанхай”, ки баъди мулоқоти сарони панҷ давлат - Русия, Чин, Қазоқистон, Қирғизистон ва Тоҷикистон 27 апрели соли 1996 дар шаҳри Шанхайи Ҷумҳурии Мардумии Чин, ки дар ин ҷо тасмим гирифта шуд, марҳалаи нави ҳамкории муштаракӣ кишварҳои дар боло зикршударо оғоз кунад.

Дар ҷаласаи панҷуми сарони панҷуми Шанхай 5 июли соли 2000 дар шаҳри Душанбе Президенти Ҷумҳурии Тоҷикистон, Пешвои миллатамон муҳтарам Эмомалӣ Раҳмон ғояи табдили Панҷгонаи Шанхай ба созмони байналмилалии минтақавиро пешниҳод намуданд. Барои Тоҷикистон Созмони Ҷамкории Шанхай яке аз созмонҳои калидӣ маҳсуб ёфта, барои рушди соҳаҳои иқтисодӣ-иҷтимоӣ ва таъмини суботу амният байни кишварҳои аъзо нақши муҳимро иҷро менамояд. Дар ҳама давру замон инсоният барои ҳифзи макони зист ва манфиатҳои ҳастии худ ба ҳар гуна иттиҳодияҳо гирдиҳам меомад. Авҷгирии хатару таҳдидҳои инсонҳоро ба ҳам наздик ва муттаҳид месозад. Созмони Ҷамкории Шанхай, имрӯз созмони кудратманди ҷаҳонист, ки 34,4 млн км², яъне чоряки масоҳати хушкӣ сайёраи моро фароғир аст. Аҳолии давлатҳои аъзо 3,13 млрд мебошад, ки қариб нисфи аҳолии дунёро дарбар мегирад. Иқтисодии Созмони Ҷамкории Шанхай низ хеле назаррас аст. Соли 2016 маҷмуи маҳсулоти дохилии (ММД) давлатҳои аъзои Созмони Ҷамкории Шанхай 15,6 трлн долл. ИМА, ё худ 21%-и ММД-и ҷаҳониро дар бар мегирифт.

Дар охири асри XX ва ибтидои асри XXI бар асари гардишҳои азими таърихӣ инсоният дучори таҳдидҳои ва хатарҳои нав гардид. Паҳн гардидани яроқи ҳастай, терроризми байналхалқӣ, экстремизм, сепаратизм, қочоқи маводи муҳаддир, фурӯши ғайриқонунии яроқи аслиҳа, қашшоқӣ, заҳролудшавии обу ҳаво, нарасидани оби тоза, муҳочирати ғайриқонунӣ ва дигар ҷинойтҳои фаромиллӣ боиси нигаронии аҳли башар гардида, инсониятро барои ҳалли ин проблемаҳо водор месозад [15,с.4]. Имрӯз ин мушкилоту масъалаҳо дар маҳдудии як кишвар ва як минтақа маҳдуд набуда, балки тамоми ҷаҳонро фаро мегирад, ки заминаи асосии онҳоро масъалаҳои иқтисодӣ ташкил медиҳад.

Рушди иқтисоди ҷаҳонӣ ва суботи ҷаҳонӣ маҳдудиятҳои марбут ба пандемия, ҳалалдоршавӣ ва тақсимоти занҷирҳои таъминот, ки дар натиҷаи тижорати хоричӣ ба вучуд омадаанд, номутобикати талабот ва пешниҳод, болоравии нархи мол ва тағйирот дар сиёсати макроиқтисодӣ, дар иқтисодиёти пешрафтаи ҷаҳон ва дар посух ба хатарҳои заҳролудшавии муҳити зист мебошанд. Илова бар ин, муноқишаи Русияву Украина, ки 24-уми феввали соли 2022 сар зад ва ба дунболи таҳримҳои фароғир алайҳи Русия аз ҷониби ИМА ва як қатор кишварҳои Иттиҳоди Аврупо хатарҳо ва ҷолишҳои мавҷударо ба рушди иқтисоди ҷаҳонӣ бештар карданд. Ин вазъияти носуботу ноамни минтақвӣ, вазъияти минтақаворо пешгуинашаванда ва пешгиринашаванда нишон дода ва оқибати харобиовари ин низоъҳо маҳз дар иқтисоди кишварҳо мерасад.

Бо назардошти вазъи кунунӣ, стагфлятсияи ҷаҳонӣ, ки дар натиҷаи тақонҳои нав, мисли ҷунин низоъҳо ба вучуд омадааст, дар оянда бадтар шуда, метавонад ба варшикастагӣ оварда расонад. Сарфи назар аз ҷораҳои пешгирикунанда аз ҷониби кишварҳои мухталиф барои барқарор кардани иқтисодиёти худ, иқтисоди ҷаҳонӣ таҳти

таъсири таварруми баланд қарор дошта, дигар наметавонад дар солҳои наздик ба сатҳи пеш аз пандемия бирасад.

Занчираи ҷаҳонии таъминот тадричан эҳё хоҳад шуд, аммо дигар яксон нахоҳад буд ва дигаргуниҳои зиёдеро аз сар мегузаронад. Рушди босуръати иқтисоди рақамӣ ва гузариш ба энергияи сабз ба унсурҳои асосии рақобат воқеияти имрӯзро шакл медиҳад. Дар баробари ин, таҳримҳои ҳамаҷонибаи ИМА ва Иттиҳодияи Аврупо алайҳи Русия иқтисоди ҷаҳониро сиёсӣ кунонида, ба бесуботии системаи идоракунии иқтисодии ҷаҳон оварда расонида, системаҳои ҳисоббаробаркуниҳои байналмилалӣ ва захираҳои асбӯриро вайрон карда, дар сохтори иқтисодии ҷаҳон тағйироти ҷиддиро ба бор меорад. Ин низоъҳои минтақавии Аврупои Шарқӣ ва Шарқи Миёна ва Наздик, ки бо пуштибонии бозингарони минтақавию байналмилалӣ роҳандозӣ шуда истодааст, СХШ ягона гузина ё алтернативае мебошад, ки шиддати чунин низоъҳоро метавонад коҳиш диҳад. Яъне, бо мавҷудияти ин гузина кишварҳои Осиёи Марказӣ, аз ҷумла Тоҷикистон метавонанд дар асоси чораҳои пешгирикунанда имконоти рушди дохилии худро таъмин намоянд.

Дар асоси таҳлили муҳаққиқон “Суръати баланди рушди иқтисодӣ талаботи Чинро ба захираҳои энергетикӣ бамаҷраи афзуд. То ин дам нафтро Чин аз Арабистони Саудӣ, Ангола, Ироқ, Россия, Уммон ворид менамуд. Муташанниҷ гардидани вазъи Халиҷи Форс ва минтақаҳои соҳили баҳрӣ ба амнияти ҳамлу нақли маводи сӯхт таҳдид ба бор меовард. Аз ин лиҳоз, барои Чин интиқоли захираҳои энергетикӣ аз Осиёи Марказӣ ба кишвари худ муносибтар, бо амнтар ва наздиктар мебошад. Ҳамчунин, бо густариши робитаҳо бо кишварҳои Осиёи Марказӣ Чин барномаҳои баробарсозии сатҳи тараққиёти қисматҳои ғарбиашро бо шарқии мамлакат татбиқ месозад ва ҳамкориҳо бо Осиёи Марказӣ ба ин мусоидат хоҳад намуд” [15,с.15]. Яъне, Ҷумҳурии Мардумии Чин афзалияти ҳамкориҳоро ба кишварҳои Осиёи Марказӣ медиҳад, ки аз як ҷониб, бевосита ҳамсарҳад буда, захираҳои энергетикӣ зиёдро соҳиб буда, дастрасии онҳо камхарҷ мебошанд ва аз ҷониби дигар, фазои сулҳу суботи минтақа ва идорашавандаи он метавонад шиддати таҳдидҳои геополитикиро бе масрафи ҳазинаи зиёд ба даст оварад. Ин авлабият на танҳо ба Чин, балки ба тамоми кишварҳои аъзои ШОС дар тавсеаи ҳамкориҳои иқтисодӣ кумак менамояд.

Ба ақидаи М.С. Содиков, дар «...асоси таҳлили динамикаи воридшавии сармояи хориҷӣ ва ҳамкориҳои мутақобилан судманд дар доираи СХШ, рушди имконоти дохилии Тоҷикистон ва истифодаи самараноки онҳо дар фазои созмонҳо шартӣ зарурии ҳамкориҳои минбаъдаи мутақобилан судманд дар соҳаи ҳамгироии минтақавӣ ба таври назррас дида мешавад. Қайд намудан бамаврид аст, ки бидуни фароҳам овардани фазои мусоиди сармоягузорӣ ва рушди равобити байналмилалӣ иқтисодӣ, расидан ба ҳадафҳои стратегии кишвар амалан ғайриимкон ба назар мерасад. Аз ин рӯ, ҷалби сармояи хориҷӣ ба кишвар, пеш аз ҳама, аз кишварҳои узви СХШ масъалаи муҳими фаъолияти иқтисодии кишвар мебошад. Ба масъалаҳои равандҳои ҳамгироӣ ва ҷалби сармояи кишварҳои узви СХШ, ба иқтисоди Тоҷикистон таваҷҷуҳи хосса зоҳир кардан бамаврид аст. Ҳамчунин, зикр бояд кард, ки афзоиши ҳаҷми сармоягузориҳои хориҷӣ, ҳалли мушкилоти фаъолгардонии сиёсати содиротӣ ва фароҳам овардани фазои мусоиди сармоягузорӣ аз муҳимтарин омилҳои амалӣ намудани манфиатҳои иқтисодии Ҷумҳурии Тоҷикистон мебошанд» [18,с.68-76].

Аммо сарфи назар аз чунин рушди мусбӣ, иқтисоди Ҷумҳурии Тоҷикистон дар соли 2020 аз рӯи ҳаҷми ММД ба ҳар сари аҳоли (3651 доллар) дар ҷойи 135-ум қарор дошт, дар ҳоле ки кишварҳои дигари минтақаи Осиёи Марказӣ, аз қабилӣ Ўзбекистон (ҷойи 111, 7735 ҳазор доллар як нафар), Қирғизистон (ҷойи 127, 4950 ҳазор доллар барои як нафар), Қазоқистон (ҷойи 54, 26725 ҳазор доллар барои як нафар) ва Туркменистон (ҷойи 81, 14104 ҳазор доллар барои як нафар) бехтар аст [5].

Саҳми Ҷумҳурии Тоҷикистон дар маҷмуи маҳсулоти дохилии ҷаҳон ночиз аст, аммо дар давраи аз соли 2019 то соли 2020 аз 0,02% то 0,03% афзуд. Дар баробари ин, ҳиссаи аҳолии кишвар дар ҳаҷми умумии ҷаҳон дар соли 2020 0,12%-ро ташкил дод [5].

Тибқи пешгӯиҳои ХБА дар солҳои 2021-2026 суръати афзоиши иқтисодии ҷаҳон ба ҳисоби миёна соле 4,1%-ро ташкил медиҳад. Дар ҳоле, ки тибқи Барномаи миёнамуҳлати рушди Ҷумҳурии Тоҷикистон барои солҳои 2021-2025, дар сурати амалӣ шудани сценарияи

рушди саноатикунонии кишвар, суръати миёнаи солонаи ММД дар ҳудуди 3,9-6% ба нақша гирифта шудааст. ММД-и номиналӣ 41%, ММД-и воқеӣ 22% ва ММД ба ҳар нафар 30,4% зиёд мешавад [17].

Мушкилоте, ки кишварҳои СҶШ ба он рӯбарӯ шудаанд, аслан бо тағйироту тамоюлҳое, ки дар иқтисодиёти ҷаҳонӣ ба амал меоянд, зич алоқамандӣ доранд, зеро ҷаҳонишавӣ барои эҷоди як тартиботи гуногуни иҷтимоӣ сиёсӣ замина фароҳам меорад, ки мавқеи як давлатро суст мекунад ва мавқеи дигар давлатҳоро дар сатҳи паст қарор медиҳад.

Яке аз ин тамоюлот афзоиши якбораи содироти металлҳои қиматбаҳо дар соли 2021 ва афзоиши воридоти пул аз муҳочирони корӣ, инчунин, сармоягузори хусусӣ мебошад. Эҳтиёткорона ва тадричан эҳёи дубораи муносибатҳои иқтисодӣ иҷтимоӣ бо кишварҳои минтақаи шомили СҶШ имкон дод, ки муҳочирон сафарҳои худро ба хориҷ аз сар гирифта, вуруди пули муҳочиронро барқарор кунанд. Фаъолияти иқтисодии дохилӣ дар ҳоле пурзӯр шуд, ки ҳукуматҳои аъзои СҶШ тадричан чораҳои карантинро сабук карда, аз миён бардоштанд.

Бо мақсади ҳамкорӣ ва танзими раванди татбиқи сиёсати макроиқтисодӣ ва сушт кардани таъсири хатарҳои эҳтимолӣ ба иқтисодиёти миллии Ҳукумати Ҷумҳурии Тоҷикистон соли 2018 қабул гардида, айни замон «...Нақшаи чорабиниҳо оид ба ҳамоҳангсозии татбиқи сиёсати макроиқтисодӣ ва пешгирии таъсири хатарҳои эҳтимолӣ ба иқтисоди миллий» мебошад [17].

Дар доираи ҳуҷҷатҳои қабулшуда як қатор ислоҳот ба роҳ монда шуданд, ки ба таъмини рақобатпазирии маҳсулоти ватанӣ, фаъолияти устувори корхонаву бонкҳои давлатӣ, беҳбуди фазои сармоягузорӣ ва рушди соҳибкорӣ ва содагардонии тичорат нигаронида шудаанд.

Дар натиҷаи муноқишаи низомӣ дар Аврупои Шарқӣ ва таҳримҳои иқтисодии кишварҳои ғарбӣ нисбат ба шарикҳои асосии тичоратии Тоҷикистон – Русия, аз ҷониби Ҳукумати Ҷумҳурии Тоҷикистон Ситоди байниидоравӣ таъсис дода шуд, ки дар он нақшаи чорабиниҳо оид ба пешгирии таъсири эҳтимолии хавф ба иқтисодиёти миллий мебошад.

Ин нақшаи чорабиниҳои зиддибуҳронӣ як қатор чорабиниҳоро дар бар мегирад, ки вобаста ба беҳтар намудани таъминоти бозори истеъмолӣ кишвар бо молҳои зарурӣ, зиёд кардани истеҳсол ва воридоти он; пешгирии болоравии нарх, расонидани кумак ба табақаҳои осебпазири аҳоли, муҳочирони меҳнатӣ ва соҳибкорони инфиродӣ, таъмини саривақтии иҷрои уҳдадориҳои иҷтимоии давлат, пешгирии зарари эҳтимолӣ ба низоми бонкии кишвар, паст кардани фишор ба қурби асъор, додани қарз ба соҳибкорони истеҳсолӣ бо фоизи паст, беҳбуди фазои сармоягузорӣ, ба таъхир андохтани санчишҳои ғайриандозӣ, ҷалби кумаки иловагии молиявӣ ва дигар тадбирҳо мебошад [5].

Сарфи назар аз чораҳои андешидашуда, муноқишаи зикршуда, тавонист боиси коҳиши иқтисоди Ҷумҳурии Тоҷикистон то охири соли 2022 тақрибан ба 2% паст гардад. Нишондоди асосии ин коҳиш метавонад 40% коҳиши пешбинишудаи интиқоли пул бошад, ки интизор меравад, боиси коҳиши назарраси истеъмолӣ хусусӣ ва коҳиши ҷараёни сармоягузорӣ ба иқтисоди миллий шавад. Қазоқистон бозори асосии навъҳои гуногуни маъданҳо ва концентратҳои дар Тоҷикистон истихроҷшуда ва истеҳсолшударо харидорӣ намуда, қоркард карда ба бозори ҷаҳонӣ пешкаш менамояд, ки аз ин ҳисоб даромади солонаи Тоҷикистон дар солҳои 2020-2021 афзуд. Инчунин ба Швейтсария фурӯхтани металлҳои қиматбаҳо, тавонист сатҳи таваррумро нисбат ба хеле кам шудани даромади пули муҳочирон ба мамлакат нигоҳ дорад.

Ҷумҳурии Тоҷикистон аз рӯи таносуби интиқоли пул ба ММД яке аз се кишвари пешрафтаи ҷаҳон мебошад. Дар давоми даҳ сол ин таносуб ба ҳисоби миёна 1/3 ММД-и кишварро ташкил дод. Сатҳи баландтарин дар соли 2013 - 49% ва пасттарин дар соли 2021 - 20% буд. Динамикаи воридоти пулҳои интиқолӣ дар тули солҳо нишон медиҳад, ки ҳаҷми онҳо мустақиман аз зарбаҳои иқтисоди Русия вобаста ба буҳронҳои иқтисодӣ ва рӯйдодҳои сиёсӣ вобаста аст.

Тибқи пешгӯиҳои Бонки Осии Рушд, ҳаҷми интиқоли пул аз муҳочирони кории тоҷик дар соли 2022 тақрибан ду баробар коҳиш хоҳад ёфт [2].

Бино ба маълумоти Бонки марказии Федератсияи Русия, ҳаҷми интиқоли пул аз шахсони воқеӣ дар соли 2021 аз Русия ба Тоҷикистон 1,8 миллиард долларро ташкил додааст, ки нисбат ба соли 2020 3,4% зиёд аст [1].

Осебпазирии иқтисоди миллии Тоҷикистон дар назди Федератсияи Русия тавассути пайвастании пули тоҷик ба рубл зоҳир мешавад. Ҳар гуна тағйироти чашмрас дар қурби рубл ба асборҳои ҷаҳонӣ ба сомони таъсир мерасонад. Ин натиҷаи равобити зичи тиҷоратӣ ва иқтисодии ду кишвар аст, зеро сеяки воридоти Ҷумҳурии Тоҷикистон аз Федератсияи Русия, ки дар он зиёда аз 1 миллион шахрванди мо кор мекунам, рост меояд ва Русия яке аз ду кишвари шарикӣ стратегӣ мо мебошад.

Яке аз мушкилоти дигари иқтисодии мо, муборизаи зидди нобаробарӣ ва қашшоқӣ ба ҳисоб меравад. Соли 2021 нисбат ба соли 2020 ҳиссаи хонаводаҳое, ки ҳадди ақал як узви он муҳоҷири кории дар хориҷа қарордошта буд, аз 29% ба 44%, даромад аз интиқоли маблағ аз 10% ба 18% ва даромад аз музди меҳнат аз 11% ба 21% афзуд. Дар натиҷа, сатҳи камбизоатӣ, ки аз рӯйи ҳагги байналмилалӣ камбизоатӣ 3,2 доллари ИМА муайян шудааст, то 13,9% коҳиш ёфт ва шумораи ками хонаводаҳо гузориш доданд, ки истеъмоли ғизо дар соли 2021 камтар аст [5].

Додаҳои оморӣ сатҳи камбизоатиро дар кишвар дар соли 2022 то 14,3% нишон дода буданд, ки нисбат ба соли 2021 13,9% буд, афзоиш ёфта буданд. Бинобар ин, барои дастгирии табақаҳои осебпазир аҳоли аз ҷониби Ҳукумат ба 238 ҳазор оила кумаки иҷтимоӣ ва кумаки ғаврии иловагӣ пулии яқвақта барои қонеъ гардонидани эҳтиёҷоти маводи ғизоии беш аз 164 ҳазор оилаи кӯдақдор расонида шуд. Иқтисодӣ кишвар дар баробари тағйирот дар ҳаҷми интиқоли маблағ, ки истеъмоли хонаводаҳоро дастгирӣ ва хароҷоти бузурги воридотро маблағгузорӣ мекунад, хеле осебпазир боқӣ монд, ки маҳдудияти истеҳсоли ватанӣ ва вобастагии зиёд аз воридот кишварро дар баробари тағйирёбии нархҳои беруна, баҳусус маводи сӯзишворӣ ва маводи ғизой осебпазир нишон медиҳад.

Мушкилоти дигар, таҳдидҳои эҳтимолии оқибмонӣ дар рушди иқтисоди сабз ва ҳифзи муҳити зистро дар бар мегиранд. Ҷумҳурии Тоҷикистон барои гузаштан ба иқтисоди сабз дорои захираҳои воқеии табиӣ мебошад. Партбҳои газҳои гулхонаӣ дар Тоҷикистон дар як сол камтар аз як тонна барои ҳар нафарро ташкил медиҳад ва саҳми ин кишвар дар партбҳои минтақавӣ 5% аст. Ин асосан аз ҳисоби истифодаи ресурсҳои оби аз ҷиҳати экологӣ тоза ва қувваи барқ мебошад, ки ҳиссаи он дар баланси энергетикӣ зиёда аз 98%-ро ташкил медиҳад. Айни замон дар кишвар, дар назди Вазорати рушди иқтисод ва савдо гурӯҳи корӣ оид ба таҳияи Консепсияи рушди иқтисоди сабз дар Ҷумҳурии Тоҷикистон таъсис дода шудааст, ки барои ноил шудан ба 4 ҳадафи стратегӣ сафарбар карда шудааст, ки ин ба таъмини амнияти озуқаворӣ, ба даст овардани истиқлолияти энергетикӣ ва баромадан аз бунбасти коммуникатсионӣ, инчунин сиёсати истифодаи самараноки сармои табиӣ ва баланд бардоштани сатҳи зиндагии аҳоли, таъмини устувории экологӣ мувофиқат мекунад.

Мушкилоти дигари кишварҳои узви СҲШ таъмини амнияти ғизоист. Тоҷикистон аз воридоти ғалла, орд, чой, рағван ва шакар вобаста аст. Аммо бо вучуди маҳдудиятҳои, ки барои воридоти ин навъи кола аз Русия ва Қазоқистон эъмом шудааст, дар ин кишвар захираҳои маҳсулоти ғизоии зарурӣ фароҳам оварда шуда, истеҳсоли он қисман ба роҳ монда шудааст. Тоҷикистон барои таъмини воридкунандагони маводи ғизой ва доруворӣ бо асбори хориҷӣ захираву имкониятҳои зиёд дорад, вале марҳила ба марҳила дар ин самт корро бояд ба таври зарурӣ тариқи гузариши кластерӣ ба роҳ монда, дар рақобатпазирии маҳсулоти ватанӣ саҳмгузор бошанд.

Мутобиқи шохиси ҷаҳонии амнияти озуқаворӣ (The Global Food Security Index) рейтингҳои Тоҷикистон 51,6 хол буда, ҷумҳурӣ дар ҷойи 83-юм қарор дорад. Мамлакат ба гурӯҳи кишварҳои дорои сатҳи муътадили амнияти озуқаворӣ шомил аст. Аммо барои солҳои 2021-2022 Тоҷикистон мавқеашро 7,4 банд беҳтар кардааст.

Мушкилоти дигар барои кишварҳои СҲШ, нобаробарии рақамӣ аст. Рушди иқтисоди рақамӣ дар Тоҷикистон дар марҳилаи аввали ташаккул қарор дорад. Дар кишвар бо Қарори Ҳукумати Ҷумҳурии Тоҷикистон аз 30 декабри соли 2019 таҳти №642 Консепсияи рушди иқтисодӣ рақамӣ тасдиқ карда шудааст, ки дар он гузариши

тадричан дар се марҳила ба татбиқи дурнамои рушди трансформатсияи рақамӣ дар ҷумҳурӣ то соли 2040 дар назар дошта шудааст. Марҳилаи 1 то соли 2025, марҳилаи 2 то соли 2030 ва марҳилаи 3 то соли 2040. Ҳама марҳилаҳои табдилдиҳии рақамӣ дар доираи лоиҳаи Digital CASA амалӣ карда мешаванд. Дар ҳамин ҳол, дар бисёре аз кишварҳои узви СҶШ рушди иқтисоди рақамӣ нисбат ба Тоҷикистон бо суръати хеле тезтар пеш меравад, ки Тоҷикистон метавонад аз таҷрибаҳои ҳамсоҷакишварҳо истифода намояд. Дар ин самт “Ёддошти тафохум оид ба ҳамкорӣ миёни Агентии инноватсия ва технологияҳои рақамии назди Президенти Ҷумҳурии Тоҷикистон ва Вазорати рушди рақамӣ, инноватсия ва саноати кайҳонии Ҷумҳурии Қазоқистон” [11] дар сафари расмӣ Президенти Ҷумҳурии Қазоқистон имзо гардид.

СҶШ як қатор бартариятҳои ошкоро дорад, ки ба кишварҳои узви он имкон медиҳанд, суръати ҳамкорӣҳои иқтисодиро хеле баланд бардоранд. Инҳо имкониятҳои молиявӣ ва сармоягузориҳои иқтисодӣ бо суръати рушдбандаи Чин ва иқтисодии технологияи Русия мебошанд, ки дар қоркард ва ба маҳсулоти рақобатпазир табдил додани захираҳои ғании табиӣ кишварҳои Осиёи Марказӣ мусоидат менамояд. Дар баробари ин, бо назардошти тафовути сатҳи рушд ва сохторҳои иқтисодӣ ҳамкорӣҳои амалӣ дар доираи СҶШ дар марҳилаи мазкур ба татбиқи лоиҳаҳои азим, ки ба манфиатҳои аксарияти давлатҳои аъзо ҷавобгӯ мебошанд, бештар ба мақсад мувофиқ мебуд. Сухан, пеш аз ҳама, дар бораи чунин соҳаҳо, аз қабилӣ нақлиёт, энергетика, сохтмони инфрасохторӣ, телекоммуникатсия, таъмини амнияти озуқаворӣ, истехсолоти соҳаи кишоварзӣ, технологияҳои инноватсионӣ ва каммасраф, тиҷорат ва савдо, сайёҳӣ ва меҳмондорӣ меравад. Ва барои татбиқи ин самтҳо ҷалби кишварҳои нозир ва шарикони муқоламаи қомилан имконпазир аст.

Омили муҳимми ҳамкории бомуваффақияти мутақобилаи кишварҳои СҶШ, таъсиси механизми мониторинги динамикаи иқтисодии минтақа ва огоҳии барвақт аз буҳронҳо мебошад. Самти эҳтимоли фаъол кардани қор дар таъсиси Бонки рушд ва Фонди рушди (ҳисоби махсуси) СҶШ ва идомаи машваратҳои мутақобилан судманд бо мақсади таҳлили механизмҳои имконпазирӣ фаъолияти ниҳоди нав хоҳад буд. Тақвияти ҳамкорӣҳои байналмилалӣ дар бахши молия дар ҷаҳорҷӯбаи Созмони ҳамкорӣҳои Шанхай метавонад василаи муассир дар таъмини рушди устувори иқтисодии кишварҳои узви СҶШ бошад.

Ҳамин тариқ, ба қуллӣ аз нав дида баромадани нақшаҳои ҳамкории иқтисодӣ ва муҳокимаи проблемаи вуҷуд додани интегратсияи саноатӣ дар мамлакатҳои аъзои СҶШ аҳамияти қалон дорад. Инчунин, тамоюлҳои навро ба вучуд овардан зарур аст, то афзоиши сармоягузориҳои мустақими хориҷии мутақобилаи кишварҳои СҶШ ба соҳаҳои норасоии мутахассисон ва ҳалталаб, афзоиши робитаҳои корпоративӣ ва сармоягузорӣ, ки ба амиқтар шудани ҳамгирии иқтисодии кишварҳои минтақа рушду тавсеа пайдо кунад. Соҳаҳои асосӣ, мисли бо истифода додани технологияҳои инноватсионӣ дар истехсолот метавонанд истихроҷи маъданҳои кӯҳӣ, энергияи табиӣ, иқтисоди сабз, истихроҷи қанданиҳои қанданок, қимӣ ва маҳсулот, нақлиёти қаминӣ ва қубурҳоро дар пешбурди иқтисоди қатанӣ мусоидат намояд.

Муқарриз: н.и.и., дотсенти ДМТ – Маҳмадизода Ф.Б.

АДАБИЁТ

1. АБР прогнозирует резкое сокращение притока денежных переводов в Таджикистан. [Электронный ресурс]. URL: <http://asiaplustj.info/ru/news/tajikistan/economic/20220407/abr-prognoziruuet-rezkoe-sokratshenie-pritokadenezhnih-perevodov-v-tadzhikistan>
2. АБР прогнозирует сокращение денежных переводов в Таджикистан. [Электронный ресурс]. URL: https://halva.tj/news/abr_prognoziruuet_sokrashchenie_denezhnykh_perevodov_v_tadzhikistan
3. Вазиров, А.К. Теоретические подходы к пониманию экологического развития сельского хозяйства региона / А.К. Вазиров, Ф.А. Вазиров, Ф.Б. Махмадизода // Вестник Таджикского национального университета. Серия социально-экономических и общественных наук. – 2020. – № 2. – С. 153-158.
4. Внешнеэкономические связи в аграрной сфере и состояние продовольственной безопасности Республики Таджикистан / Ш.Т. Одинаев, Ф.Б. Махмадиев, М.Х. Маджнунова, Х.Ш. Хабибов // Вестник Таджикского национального университета. Серия социально-экономических и общественных наук. – 2015. – № 2/1(157). – С. 156-159.
5. Гиви Мачавариани Мир в 2020 году. [Электронный ресурс]. URL: https://www.imemo.ru/index.php?page_id=1863&article_id=10739.

6. Гоибназаров, С.М. Государственное регулирование кадровых процессов в условиях повышенной миграции / С. М. Гоибназаров, Ф.Б. Махмадиев, С.Ф. Хошимов // Peasant. – 2014. – № 3. – С. 91-93.
7. Гоибназаров, С.М. Роль экономически активного населения в продовольственном обеспечении страны / С.М. Гоибназаров, Х.И. Муминов, Ф.Б. Махмадиев // Вестник Таджикского национального университета. Серия социально-экономических и общественных наук. – 2015. – № 2/1(157). – С. 305-310.
8. Джабборова, З. М. Зарубежный опыт формирования и развития региональных агропромышленных кластеров экономически развитых стран / З.М. Джабборова, Махмадизода Ф.Б., З.Х. Сохибназаров // Вестник Таджикского национального университета. Серия социально-экономических и общественных наук. – 2023. – № 5. – С. 196-201.
9. Джабборова, З.М. Оценка конкурентоспособности мясопродуктового подкомплекса в условиях формирования агропродовольственного кластера / З.М. Джабборова, Махмадизода Ф.Б., Махмадизод Р.Б. // Вестник Таджикского национального университета. Серия социально-экономических и общественных наук. – 2023. – №1. – С. 176-183.
10. Исвалиев, С.Д. Формирование аграрных кластеров как основа активизации инвестиционной деятельности в регионах (на материалах Согдийской и Хатлонской областей Республики Таджикистан): специальность 08.00.05 "Экономика и управление народным хозяйством дисс. на соис. уч-й степ. кан. эконом наук / С.Д. Исвалиев. -Душанбе, 2017. -174 с.
11. Маросими имзои санадҳои нави ҳамкорӣ миёни Тоҷикистон ва Қазоқистон. [Электронный ресурс]. URL: <https://www.president.tj/event/news/46938>. Санаи мурочиат: 29.08.2024.
12. Махмадиев, Ф.Б. Кластерный подход к развитию сельского хозяйства Республики Таджикистан / Ф.Б. Махмадиев // Евразийский союз ученых. – 2015. – № 6-6(15). – С. 37-38.
13. Махмадиев, Ф.Б. Формирование и развитие регионального зернопродуктового кластера (на материалах Юго-Восточного Таджикистана): специальность 08.00.05 "Экономика и управление народным хозяйством: автореф. дисс. на соис. уч-й степ. канд. эконом. наук / Душанбе, 2016. – 22 с.
14. Махмадизода, Ф.Б. Формирование и развитие региональных агропродовольственных кластеров в условиях ВТО / Махмадизода Ф.Б. // Вестник Таджикского национального университета. Серия социально-экономических и общественных наук. – 2021. – № 8. – С. 36-43.
15. Мирзоев Н.М. Тоҷикистон – Созмони Ҳамкории Шанхай: уфуқҳои ҳамкорӣ. –Душанбе, 2021. -269 с.
16. Насыров, Р. Особенности интеграционных отношений сельскохозяйственных предприятий в рыночных условиях / Р. Насыров, Д.Х. Тагоев, Н.Ш. Кабиров. -Душанбе: Типография Ирфон, 2020. -150 с.
17. План мероприятий по координации реализации макроэкономической политики и предотвращению влияния возможных рисков на национальную экономику. [Электронный ресурс]. URL: <http://adlia.tj/showdoc.fwx?rgn=132789>.
18. Содиков, М.С. Развитие инвестиционного сотрудничества РТ со странами ШОС / М.С. Содиков // Вестник Таджикского национального университета. Серия социально-экономических и общественных наук. – 2021. - №2. -С.68-76.

ТАМОҶУЛ ВА РУШДИ ИҚТИСОДИЁТИ ҶАҲОН ДАР ШАРОИТИ УЗВИЯТИ ТОҶИКИСТОН БА СОЗМОНИ ҲАМКОРИИ ШАНХАЙ

Дар мақолаи мазкур нақши кишварҳои узви Созмони ҳамкории Шанхай дар иқтисодиёти ҷаҳон мавриди баррасӣ қарор дода шудааст. Тавре маълум аст, Созмони ҳамкории Шанхай як созмони байналмилалӣ аст, ки бар пояи механизми “Панҷгонаи Шанхай” дар пайи мулоқоти сарони панҷ давлат – Русия, Чин, Қазоқистон, Қирғизистон ва Тоҷикистон дар рӯзи 27 апрел таъсис ёфтааст. Соли 1996 дар шаҳри Шанхайи Ҷумҳурии Мардумии Чин тасмим гирифта шуд, ки марҳилаи нави ҳамкории муштарак кишварҳои дар боло зикршуда роғоз кунад. Мо боварӣ дорам, ки дар шароити имрӯзаи душвори рушди иқтисодӣ ин принципҳо барои ҳамаи аъзоёни ҷаҳонӣ, ки новобаста аз модели интихобкардаи онҳо, сарфи назар аз модели сиёсӣ ва иҷтимоии онҳо, дар муқобили мушкilotи нава, ки ба сари мо омадаанд, ба ягонагӣ ва муттаҳидӣ ниёз доранд, аз ҳарвақта бештар мувофиқанд.

Калидвожаҳо: СХШ, созмони байналмилалӣ, ҳамкории муштарак, кишварҳои узви СХШ, иқтисоди ҷаҳонӣ, рушди иҷтимоию иқтисодӣ.

ТЕНДЕНЦИИ И РАЗВИТИЕ МИРОВОЙ ЭКОНОМИКИ В УСЛОВИЯХ ЧЛЕНСТВА ТАДЖИКИСТАНА В ШАНХАЙСКОЙ ОРГАНИЗАЦИИ СОТРУДНИЧЕСТВА

В данной статье рассматривается роль стран-членов Шанхайской организации сотрудничества в мировой экономике. Как известно, Шанхайская организация сотрудничества – международная организация, созданная на основе механизма «Шанхайской пятёрки» по итогам встречи глав пяти государств – России, Китая, Казахстана, Кыргызстана и Таджикистана. 27 апреля 1996 года в городе Шанхае Китайской Народной Республики было принято решение начать новый этап совместного сотрудничества между вышеназванными странами. Мы считаем, что в сегодняшних сложных условиях экономического развития эти принципы важны для всех членов международного сообщества, независимо от выбранной ими модели, независимо от их политической и социальной модели, перед лицом новых вызовов, которые пришли к нам, потребности в единстве и солидарности более актуальны, чем когда-либо.

Ключевые слова: ШОС, международная организация, совместное сотрудничество, государства - члены ШОС, мировая экономика, социально-экономическое развитие.

TRENDS AND DEVELOPMENTS OF THE GLOBAL ECONOMY IN THE CONDITIONS OF TAJIKISTAN'S MEMBERSHIP IN THE SHANGHAI COOPERATION ORGANIZATION

This article examines the role of the member countries of the Shanghai Cooperation Organization in the global economy. As is known, the Shanghai Cooperation Organization is an international organization created on the basis of the mechanism of the "Shanghai Five" following the meeting of the heads of five states - Russia, China, Kazakhstan, Kyrgyzstan and Tajikistan on April 27. In 1996, in the city of Shanghai, People's Republic of China, a decision was made to begin a new stage of joint cooperation between the above-mentioned countries. We believe that in today's difficult conditions of economic development, these principles are important for all members of the international community, regardless of the model they choose, regardless of their political and social model, in the face of new challenges that have come to us. the need for unity and solidarity is more urgent than ever.

Keywords: SCO, international organization, joint cooperation, SCO member states, global economy, socio-economic development.

TRENDS AND DEVELOPMENTS OF THE WORLD ECONOMY IN THE CONDITIONS OF TAJIKISTAN'S MEMBERSHIP IN THE SHANGHAI COOPERATION ORGANIZATION

This article examines the role of the SCO member states in the global economy. As is known, the Shanghai Cooperation Organization is an international organization based on the mechanism of the "Shanghai Five", which was created after the meeting of the heads of five states - Russia, China, Kazakhstan, Kyrgyzstan and Tajikistan on April 27. In 1996, in Shanghai, People's Republic of China, a decision was made to begin a new stage of joint cooperation between the above-mentioned countries. I believe that in the current difficult conditions, these principles are more relevant than ever for all members of the world community who need unity and cohesion in the face of new challenges that have befallen us, regardless of the model of political and socio-economic development they have chosen.

Keywords: SCO, international organization, joint cooperation, SCO member states, global economy, socio-economic development.

Маълумот дар бораи муаллиф: *Давлатзода Раҳмоил Умедҷон* - Донишгоҳи миллии Тоҷикистон, унвонҷӯ. Суроға: 734025, ш. Душанбе, Ҷумҳурии Тоҷикистон, хиёбони Рӯдакӣ, 17. Телефон: (+992) 886-00-04-86

Сведения об авторе: *Давлатзода Раҳмоил Умедҷон* - Таджикский национальный университет, соискатель. Адрес: 734025, г. Душанбе, Республика Таджикистан, проспект Рудаки, 17. Телефон: (+992) 886-00-04-86

Information about author: *Davlatzoda Rahmoil Umedjon* - Tajik National University, applicant. Address: 734025, Dushanbe, Republic of Tajikistan, Rudaki Avenue, 17. Phone: (+992) 886-00-04-86

**МАРҲАЛАҲО ВА ХУСУСИЯТҲОИ РУШДИ САРМОЯИ ИНСОНӢ ДАР
ИҚТИСОДИЁТИ МУОСИР***Рустамов Ф.М.*

Донишгоҳи давлатии тичорати Тоҷикистон

Дар охири асри XX ва оғози асри XXI олимони иқтисоддон ба чунин хулоса омадаанд, ки яке аз омили муҳимми рушди иқтисодиёти ҷаҳон на сармояи ҷисмонӣ, балки сармояи инсонӣ мебошад, чунки номбурда, пеш аз ҳама, ба боло бурдани ҳосилнокии меҳнат ва самаранокии иқтисодиёт мусоидат менамояд. Инчунин, қайд намудан зарур аст, ки дар тури садсолаҳо арзиши сармояи инсонӣ дар тафовут бо сармояи ҷисмонӣ ва табиӣ назаррас намоён набуд. Олимон ва мутахассисон дар давраҳои қадим бисёр кам ба назар мерасиданд ва онҳо дар ҷамъият ангуштшумор боқӣ мемонданд. Ташаккулёбии инсоният дар давраҳои қадим аз сабаби тағйироти ночиз дар олотӣ меҳнат маҳорат ва қобилияти инсонҳоро (бо истилоҳи ҳозира), донишҳои махсус ё фундаменталиро талаб намекард. Афзоиши нақши сармояи инсонӣ бештар аз дусад сол пеш ба вучуд омадааст, ки ин дар замони таърихи инсоният бо ҳазорон сония муқоиса карда мешавад. Мафҳуми сармояи инсонӣ ва рушди назарияи сармояи инсонӣ ба олимони барҷастаи иқтисоддонҳо Т. Шулс ва Г. Беккер тааллуқ дорад, ки онҳо аввалин шуда доир ба мафҳум ва назарияи рушди сармояи инсонӣ таҳқиқотҳои зиёди илмӣ анҷом додаанд. Ба андешаи Т. Шулс, дар мамлакатҳои рушёфта ҳиссаи сармояи инсонӣ дар сарвати миллии 80-90%-ро ташкил медиҳад [18,с.17]. Г. Беккер дар навбати ҳеш мафҳуми сармояи инсониро чунин мანიдад намудааст, сармояи инсонӣ маҷмуи қобилиятҳои фитрии дониш, малака ва ҳавасмандии бадастомада мебошад, ки истифодаи самараноки онҳо ба афзоиши даромад ва дигар неъматҳо мусоидат мекунад. Яъне, шахси дорои чунин қобилиятҳо метавонад дар ҷамъият ба натиҷаҳои назаррас ноил гардад, агар дар он дониш, малака, маҳорат ва ҳавасмандӣ мушоҳида гардад [9,с.23].

Инчунин, дар таҳқиқотҳои илмӣ ҳеш Шулс ва Беккер, бартариҳои одамони дорои маълумоти олиро нисбат ба одамони дорои маълумоти миёнаи умумӣ аз рӯи даромадашон асоснок намуданд ва сармоягузори ба маорифро яке аз омилҳои муҳимтарини рушди сармояи инсонӣ маънидод намудаанд. Онҳо исбот намуданд, ки агар сармоя ба маориф зиёд гардад, инсон метавонад он дониш, маҳорат, малака ва қобилиятҳои эҷодии ҳешро афзун намуда, ба рушди сармояи инсонӣ дар ҷамъият саҳми назарраси ҳешро гузоранд. Таҳқиқотҳои илмӣ гузаронидаи олимони иқтисодшинос Т. Шулс ва Беккер доир ба сармоягузори ба сармояи инсонӣ дар соҳаи маориф, дар асарҳои илмӣ олимони монанди Абрамовис, Дэвид, Голдин ва Катс инъикос ёфтаанд, онҳо низ исбот намудаанд, ки дар соли 1890-уми асри гузашта, дар Иёлоти Муттаҳидаи Амрико сиёсати давлатӣ сармоягузори молиявиро ба рушди сармояи инсонӣ ду баробар афзоиш дода, дар ҳоле, ки сармоягузори ба соҳаи ҷисмонӣ то ҳадди ақал коҳиш ёфт. Бештар тавачҷуҳ маҳз ба рушди сармояи инсонӣ равона гардида буд [13,с.1001]. Ба андешаи Голдин ва Катс суръати афзоиши ҳосилнокии меҳнат дар давраи солҳои 1890-1915 дар як сол 0-29%-ро ташкил медод, ки дар ин давра тақрибан 11%-и афзоиши солонаи маҳсулот ба ҳар сар аҳоли рост меомад. Суръат афзоиши ҳосилнокии дониш дар солҳои 1915-1999 дар як сол 0-53%, ё худ қариб 20%-и суръати афзоиши маҳсулот ба ҳар сари аҳоли рост меомадро дар ҳамин давра ташкил менамуд [15,с.18]. Абрамовис ва Дэвид дар қори илмӣ ҳеш вобаста ба ҳиссаи афзоиши маҳсулот ба ҳар сари аҳоли, ки бевосита ба ҷамовариҳои сармояи ҷисмонӣ вобаста мебошад, дар давраи солҳои 1800-1890 56%, 1890-1927 31% ва 1929-1966 21% коҳиш ёфтаре, шарҳ доданд [8,с.236]. Дар солҳои зикршуда аксарияти мамлакатҳои рушдкарда кӯшиш менамуданд, ки бештар ба сармояи инсонӣ сармоягузори намоянд, зеро аллақай технологияҳои навтарин аз ҷониби олимони ихтироъ гардида буданд, ки аз одамон қобилиятҳои баланди истифодабарӣ ва донишҳои замонавиро тақозо менамуд. Қайд намудан зарур аст, ки дар раванди индустриякунонии Англия назар ба сармояи ҷисмонӣ, тавачҷуҳи махсус ба сармояи инсонӣ авлавият пайдо намуда буд. Солҳои 1760-1830 дар давраи якуми инқилоби саноатӣ ҳиссаи сармояи инсонӣ дар ММД-и Англия, сарфи назар

аз он ки дараҷаи саводнокии аҳолӣ бетағйир боқӣ монд, хеле афзоиш намуд [14,с.1001]. Нисбат ба малака ва маҳорати касбии кормандон давлат талаботи минималиро ба миён гузошт, таъминоти молиявӣ ҷиҳати баланд бардоштани савияи саводнокии аҳолӣ мавҷуд набуд, коргаронро дар ҷойи корашон ба таълим фаро мегирифтанд, аксарияти зиёди корхоро метавонистанд дар истехсолот таъмин намоянд, ки онро коргарони дорои маълумотҳои миёна ё бе маълумот ба анҷом мерасониданд, ки шумораи ками корҳо маҳорати хондан ва навиштанро талаб мекард [17,с.1].

Дар инқилоби дуҷуми ташаккулёбии саноатӣ, ки солҳои 1860-1913-ро ташкил менамуд, нисбати маҳорат, малака ва қобилиятҳои коргарон талаботҳои навро ҷорӣ намуд, ки ин ба рушди низоми маориф бе таъсир намонд. Давлат таваҷҷуҳи бештарро барои омӯхтан ва аз бар намудани донишҳои замонавӣ барои коргарон зоҳир менамуд, ки ин боиси аз 6%-и соли 1760 то ба 11,7%-и соли 1913 оварда расонд [11,с.193]. Дар соли 1856-1913 таносуби саромязгӯрӣ ба саромаяи инсонӣ дар соҳаи маориф афзоиш намуда, сол аз сол фоизи саромязгӯрӣ ба саромаяи инсонӣ баланд мегардид. То солҳои 1830-ум миқдори солҳое, ки барои таълими мардон сарф шудаанд, бетағйир боқӣ монданд, ин рақам аз солҳои 1840-ум то оғози асри XX-ум се маротиба зиёд гардид [16,с.37]. Дар ин солҳо нобаробарии гендерӣ мушоҳида мегардид, зеро занон умуман ба таълим фаро намегардиданд ва донишҳои заруриро доро набуданд ва қисми ками онҳо дар хона ба таълим машғул мегаштанд. Дар бораи таҳсилоти мактабӣ ҳаминро қайд намудан зарур аст, ки таҳсили кӯдак аз синни 10-солагӣ оғоз мегардид. Шумораи мардоне, ки аз синни 10-солагӣ таҳсилро оғоз намудаанд, аз шумораи умумии дар соли 1870 40%-ро ташкил менамуд. Ин шумора дар солаи 1900 ба 100% рост меомад [10,с.21]. Дар нимаи дуҷуми асри XIX шумораи кудакони синни 5-14-сола ҳамагӣ 11%-ро ташкил меод, баъдан ин шумора дар соли 1900 ба 74% расид [12,с.758].

Тамоҷули афзоиши хароҷот ба соҳаи маориф аз охири асри XIX манша гирифта, ба ҳамаи мамлакатҳои ҷаҳон таъсири худро расонид. Рушди саромаяи инсонӣ, баланд гардидани нақши дониш, малака, маҳорат ва қобилият дар иқтисодиёт, динамикаи рушди иқтисодиро қуллан тағйир дод. Дар ин замина давлат кӯшиш менамуд, ки барои рушди саромаяи инсонӣ якҷанд барномаву концепсияҳоро амалӣ намояд, то дар оянда ба натиҷаҳои дилхоҳ ноил гардад.

Мамлакатҳое, ки бештар таваҷҷуҳро ба рушди саромаяи инсонӣ равона намудаанд, тавонистанд мизони ММД-и худро миқдоре боло баранд ва аз мавҷҳои бесуботии иқтисодӣ худро ҳифз намоянд.

Дар шароити муосири иқтисодӣ чор марҳилаи рушди саромаяи инсонӣ мавҷуд мебошад (расми 1).

Расми 1. Марҳилаҳои рушди саромаяи инсонӣ
Figure 1. Stages of human capital development



Марҳилаи анъанавӣ (то асри XVIII) бо якхелагии назарраси саромаяи инсонии оммавӣ хос аст; арзишҳо ва салоҳиятҳо ҳангоми иҷрои нақшаҳои иҷтимоӣ ва истехсолӣ ташаккул меёбанд. Давлат танҳо барои рушди арзишҳо тавассути дин дар мамлакат саромязгӯрӣ менамояд. Коргарони оммавӣ ҳамчун қоида зиёданд ва дар бораи ҳаҷми

сармояи инсонӣ ҳеҷ гуна нигаронӣ мавҷуд нест (ба истиснои баъзе ҳолатҳо вақте, ки сармояи инсонӣ кам мегардад, дар низоми воридоти қувваи корӣ душвориҳо ба вучуд меоянд). Таҳсилот яке аз имтиёзи истисноӣ буд, барои аҳолии зарурати ҳаётан муҳим арзёбӣ намегардид.

Оғози инқилоби аввали саноатӣ ба баланд шавии ҳосилнокии меҳнат таъсир гузошта, омилҳои нави рушди иқтисодиро (илм ва таҳсилоти умумӣ) муайян намуда, дар нимаи оғози асри XX асоси рушди иқтисодиёти саноатӣ ва ҷомеа гардид. Ин марҳила бо тағйироти сифатӣ дар сохтори сармояи инсонӣ муҳим арзёбӣ мегардид:

1. Ташаккул ёфтани сармояи инсонӣ, дониш ва технологияи нав дар саноат ба вучуд омад.

2. Пайдо гардидани технологияҳои нави замонавӣ меҳнати дастӣ коҳиш ёфта, истеҳсолоти маҳсулот пурра ба технологияҳои замонавӣ ба роҳ монда шудаанд, ки ин зарурати баланд бардоштани дараҷаи сармояи инсониро ба миён овард.

3. Рушди илму маориф боиси он гардид, ки дараҷаи некуахлоқии шаҳрвандон ва иқтисодиёт беҳтар гардид.

4. Сармоягузориҳои зиёд ба рушди сармояи инсонӣ ба соҳаи маориф назаррас гардида, институтҳои пажухишгоҳҳо бавучуд омаданд, ки мақсади асосии онҳо гузаронидани таҳқиқотҳои илмӣ оид ба баланд бардоштани мақоми сармояи инсонӣ дар ҷаҳмиат гардид [3, с.285].

Асри XIX – нимаи оғози асри XX марҳилаи омӯзиши оммавӣ – коргарони соҳибхтисос ва соҳибкасб дар баробари афзоиш ёфтани сармояи пулӣ, технологияҳои нав ва сарватҳои табиӣ ба захираи маҳдуд табдил ёфтаанд. Давлатҳо барои рушди сармояи инсонӣ ва баланд бардоштани рақобатпазирии миллий якҷанд барномаҳои муҳимро қабул менамуданд, ки барои маблағгузориҳои соҳаи маориф сарф мегардид. Дар ин замина давлат кӯшиш менамуд, ки бештари аҳолии дорои қобили меҳнат аз донишҳои зарурӣ ва истифодаи технологияҳои нав бархӯрдор бошанд ва аксарияти мабалағҳои сарфшударо давлат ба уҳда мегирифт. Дар аксари мамлакатҳо ин равандҳои омӯзиш ва расонидани кумакҳои иҷтимоӣ аз ҷониби корфармо пардохт мегардиданд. Дар ин марҳила фарқи сармояи оммавии инсонӣ аз рӯи сатҳи маълумот ва даромади меҳнати ташаккул меёбад.

Рушди босуръати сармояи инсонӣ ва афзоиши арзиши таҳсил дар давраи инқилоби дуҷуми саноатӣ, муҳим арзёбӣ гардида, ба шаклҳои 2, 3 ва 4-уми технологияи иқтисодиёт таконе дод, ки дар он ҷомеаи рушдёфтаи индустриалии дорои ҳосилнокии баланди меҳнат ба вучуд омадаст. Насли нави дорои малака, маҳорат ва донишҳои баланд, боиси афзоиши мунтазами ҳосилнокии меҳнат гардида, тавачҷуҳи бештар ба коргарони соҳибтахассус ва соҳибкасб зиёд мегардид, ки ин асоси ба вучуд омадани саноати дониш гардид. Дар шароити муосир марҳилаи постиндустриалӣ бо он тавсиф мегардад, ки сармояи баландхтисоси инсонӣ ва «гурӯҳҳои ронандагон» омилҳои асосии маҳдудкунандаи рушд мегарданд. Аксарияти мамлакатҳо дарк намуда буданд, ки сармоягузорӣ ба сармояи инсонӣ ояндаи давлат ва траекторияи рушди онро пешакӣ муайян менамуд. Сиёсати пешгирифтаи мамлакатҳои тараққикарда дар охири солҳои 90-ум гувоҳӣ аз он меод, ки 70%-и сармоягузориҳо ба рушди сармояи инсонӣ нигаронида шуда буданд ва танҳо 30% ҷиҳати рушди сармояи ҷисмӣ боқӣ монд.

Нақши сармояи инсонӣ дар иқтисодиёт бо сабаби он меафзояд, ки соҳаҳои, ки сармояи инсониро ташкил медиҳанд, дар сохтори ММД калонтарин соҳаҳо мегарданд.

Илова бар ин, сохтори истеъмоли оммавӣ тағйир меёбад - он ба эҷод ва паҳн намудани навоарӣ оғоз меёбад. Ҳамаи одамон ҳамчун коргар, (соҳибкор) ва истеъмолкунандагон дар маркази иқтисодиёт қарор мегирифтанд.

Салоҳиятҳои иҷтимоӣ - қобилияти дарк кардани мавқеи худ дар ҷомеа (донишҳои иҷтимоӣ, иқтисодӣ, ҳуқуқӣ ва малакаҳои амалӣ) ва салоҳиятҳои коммуникатсионӣ (донишҳои гуманитарӣ, аз ҷумла донишҳои забонҳои хоричӣ ва тафаккури ҳаёли) аҳамияти ҳалкунанда доранд. Дар мамлакатҳои тараққикарда ташаккули иқтисоди дониш ва бунёди ҷомеаи иттилоотӣ оғоз мегардад. Дар кишварҳои пешрафта саноати дониш ба як қисми пешбари иқтисодиёт табдил ёфтааст. Рушди сармояи инсонӣ аз инқилоби

саноатӣ сарчашма гирифта, дар ташаккули сохторҳои нави технологӣ дар ҷомеаи ҷаҳонӣ нақши муҳим бозид.

Инқилоби ҷоруми саноатӣ, ки дар хориҷи кишвар бо номи "Саноат 4.0" маъруф аст, аввалин маротиба дар кишварҳои ғарбӣ дар соли 2011 ҳамчун лоиҳае пайдо гардид, ки мақсади асосии он баланд гардидани рақобатпазирии саноати истеҳсолӣ башумор мерафт. Мутахассисон пешниҳод намуданд, ки ба истилоҳ "системаҳои киберфизикӣ" (CPS) ё машинҳои автоматишуда ва марказҳои коркарди ба интернет пайваст ба равандҳои саноатӣ ворид карда шаванд. Мақсади асосии пешниҳод намудаи мутахассисон дар он буд, ки чунин низом имконият медиҳад, ки дар ҳолатҳои зарурӣ шакли истеҳсолиро мустақилона иваз намоянд.

Дар ҳолати пайваст намудани интернет ба технологияҳои навтарини замонавӣ дар раванди истеҳсолоти маҳсулот, метавон ба нақш ва аҳаммияти нигоҳдории маҳсулот ва ҷалби фикру андешаи мутахассисон маҳсулотҳои нави баландсифат истеҳсол намуд.

«Саноат 4.0» на танҳо раванди истеҳсолот, балки доираи хизматрасонии марбут ба маҳсулоти истеҳсолшударо низ ба кулӣ тағйир медиҳад. Ин меъморӣи комилан нави системаҳои саноатӣ метавонад тадриҷан тавассути модернизатсияи рақамии иқтидорҳои истеҳсолии мавҷуда амалӣ карда шавад.

Қайд намудан зарур аст, ки кансепсияи мазкурро на танҳо дар корхонаҳои нав, балки дар тамоми корхонаҳое, ки арзи ҳастӣ менамоянд, метавонанд дар раванди инқилобҳои рушди корхона амалӣ намоянд.

Мафҳуми «Саноат 4.0» аввалин маротиба аз ҷониби ҳукумати федералии Олмон ҳамчун нақшаи стратегияи рушди саноат, ки ба муттаҳидсозии таҷҳизоти саноатӣ ва системаҳои иттилоотӣ дар фазои ягонаи иттилоотӣ асос ёфтааст, пешниҳод гардида, ба онҳо имконият дод, ки бе даҳлати инсон бо муҳити дохила ва беруна муомила намоянд. Рақамҳои «4.0» чунин мазмунро доро мебошанд, ки ин самти асоси тараққиёти саноат чунон иқтидори бузург дорад, ки он метавонад ба инқилоби ҷоруми саноатӣ оварда расонад.

Консепсияи инқилоби ҷоруми саноатӣ дар асоси чор принцип асос ёфта амалӣ карда мешавад:

1. Ҳамоҳангии одам ва таҷҳизот - қобилияти тамоси мустақим тавассути интернет.
2. Шаффофияти иттилоот ва қобилияти системаҳо барои эҷод намудани нусхаи виртуалии ҷаҳони ҷисмонӣ.
3. Ёрии техникаи таҷҳизтҳо ба одамон - якҷоя намудани миқдори бузурги маълумот ва иҷрои як қатор корҳое, ки барои одамон хавфнок мебошанд.
4. Қобилияти системаҳо барои мустақилона қарор қабул намудан [6,с.43].

Аз ҳамон вақт то инҷониб консепсияи мазкур моҳияти аслии хешро гум накарда, дар байни мамлакатҳо беш аз пеш паҳн мегардад. Боз як зикри барҷаста ва пурсарусадои ин консепсия Форуми умумиҷаҳонии иқтисодӣ (ФУИ) дар Давос, ки соли 2016 баргузор гардида буд, шуда метавонад.

Асосгузор ва раиси Форуми умумиҷаҳонии иқтисодӣ Клаус Мартин Шваб дигаргуниҳоро, ки дар иқтисодиёт ба амал меоянд, инқилоби ҷоруми саноатӣ (саноати 4.0) меномад ва мавқеи онро дар таърихи иқтисодиёт чунин шарҳ додааст: «Инқилоби якуми саноатӣ дар нимаи дувуми асри XVIII оғоз гардида, бо ёрии обу бӯғ аз меҳнати дастӣ ба кори технология гузаштан имконпазир гардид».

Ба андешаи Шваб, мо ҳанӯз дар давраи инқилоби сеюми саноатӣ (ё рақамӣ) зиндагӣ дорем, ки дар нимаи дууми асри гузашта бо эҷоди компютерҳои рақамӣ ва таҳаввулоти минбаъдаи технологияҳои иттилоотӣ оғоз ёфт.

Нақши сармояи инсонӣ бо рушди иқтидори техникаи кишварҳо меафзояд, эҳтиёт ба кадрҳои баландихтисос, ки ба талаботи муосир мутобиқ шуда метавонанд, зиёд гардида, аз ин рӯ, масъалаи навсозии таҳсилот ва рушди илм барои эҷоди неруи технологияи давлат муҳим арзёбӣ мегардад.

Чадвали 1. Марҳилаҳои рушди сармояи инсонӣ нисбат ба марҳилаҳои рушди истеҳсолот
Table 1. Stages of human capital development compared to production development stages

Номи марҳила	Давра	Пешвоён	Асосӣ	Шаклҳои ташкили илм	Таҳсилот
Инқилоби якуми саноатӣ	Асри XVIII – оғози асри XIX	Голандия, Англия, Франция ва Белгия	Текстил, ҳаракаткунандаҳои обию мавҷӣ, чуян	Фаъолияти илмии инфиродӣ	Паҳншавии саводнокӣ ва пайдоиши таълими касбӣ
Инқилоби дуюми саноатӣ	Нимаи дуюми асри XIX ва XX	Голандия, Англия, Франция, Белгия, Олмон ва ИМА	Мошини буғӣ, роҳи оҳан, мошинсозӣ ва киштии буғӣ, саноати дастгоҳсозӣ, металлургияи сиёҳ, ангишт	Пайдошавии таҳқиқотҳои махсуси илмӣ	Таълими умумӣ ва махсус
Инқилоби сеюми илмӣ-техникӣ	Асри XXI	Голандия, Англия, Франция, Белгия, Олмон ва ИМА, ИА, Канада, ИДМ, Япония ва Австралия	Электроника, робототехника, биотехнология, лазер ва дигар оптика, таҷҳизоти суратгирӣ, идоракунии дурдаст, кайҳон ва газ	Таъдил ёфтани илм ба саноати дониш ва соҳаи иқтисодиёт	Баланд гардидани дараҷаи миёнаи маълумот, рушди босуръати маълумоти олий
Саноати 4	Асри XXI	Олмон	Шабакаҳои ҷаҳонии саноатӣ, интернет ашё, нақлиётҳои худидорашаванда ва зехни сунъӣ	Тақсим намудани маҳсулот, интиқоли барқ ва мубодилаи иқтисодиёт	

Расми 2. Марҳилаҳои рушди истеҳсолот
Figure 2. Stages of production development

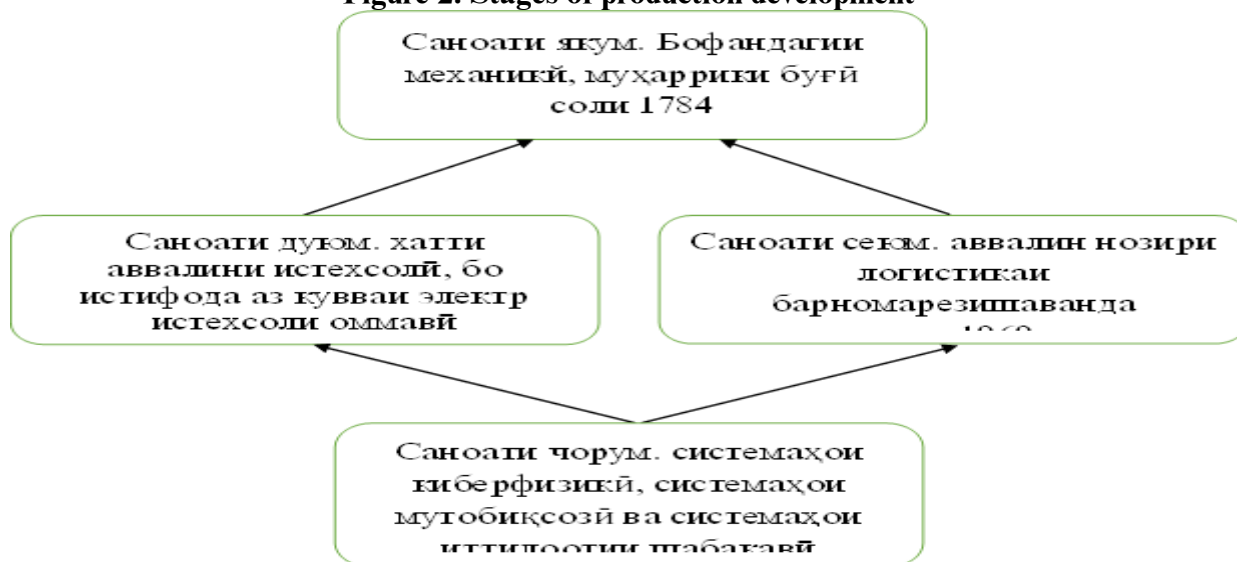

Шумораи одамоне, ки технологияҳои замонавиро дар истеҳсолот аз худ намуданд, тибқи таҳқиқоти McKinsey & Company, рӯ ба афзоиш дошта, ҳосилнокии баланди меҳнат ба чашм мерасад (ҷадвали 2).

Ҷадвали 2. Баҳодиҳии афзоиши ҳосилнокии меҳнат аз рӯи рушди технологияи нав дар истеҳсолот

Table 2. Assessment of labor productivity growth based on the development of new technology in production

Давра	Технологияҳои нав	Афзоиши ҳосилнокӣ дар як сол, %
1850–1910	Мухарриқи бугӣ	0,3
1993–2007	кори механиконидашуда	0,4
1995–2005	Технологияи иттилоотӣ	0,6
2015–2065	Роботизатсия, зеҳни сунъӣ, омӯзиши мошинҳо	0,8 то 1,4

Гузариш ба намудҳои нави меҳнат ба рушди иқтисодиёти мамлакат тақдирҳои зарурӣ бахшида, барои бартараф намудани таъсири манфӣ, яъне кам гардидани ҳиссаи аҳолии қобили меҳнат ёри мерасонад. Аммо барои соҳаи маориф дар шароити бозомӯзии одамони синну соли гуногун, тайёр намудани кадрҳои баландихтисос барои ҷойҳои нави аз ҷиҳати технологӣ комилан таъминшуда як ҷолиши нав ба шумор меравад. Барои рушди сармояи инсонӣ иқтисоди дониш талаботи куллан навро талаб мекунад, ки яке аз омилҳои асосии он эҷодкорӣ, тафаккури навоарона ва қобилияти омӯхтан дар гули ҳаёти хеш ба шумор меравад.

Дар шароити муосир сармояи инсонӣ омилҳои муайянкунандаи рушди босамари иқтисодӣ ва ба даст овардани афзоилиятҳои рақобатӣ мегардад. Ба андешаи бисёре аз олимони тағйироти технологӣ, ки рушди иқтисодӣ бештар аз он вобастагӣ дорад, дар натиҷаи ҷамъоварӣ ва истифодаи самараноки сармояи инсонӣ пайдо мегардад. Инчунин, қайд намудан зарур аст, ки омилҳои асосии рушди иқтисодиёти муосир на сармояи ҷисмонӣ (масалан, заводу фабрикаҳо), балки сармояи инсонӣ - дониш, саломати, таҷриба ва малакаю маҳорати шахсоне мебошад, ки ҳосилнокии баланди меҳнатро таъмин менамояд, ба шумор меравад. Аксарияти мамлакатҳои тараққикарда сиёсати иқтисодии хешро ба рушди сармояи инсонӣ равона намудаанд, зеро дар ҳолати омода намудани мутахассисони баландихтисоси ҷавобгӯ ба талаботи бозори меҳнат, метавонад дар рушди иқтисодиёти мамлакат саҳми арзандаеро гузоранд. Олимону муҳаққиқони соҳа баъди таҳлилҳои илмӣ хеш, ба ҳулюсе омадаанд, ки дар ҳолати дуруст омода намудани мутахассисон ва сармоягузори намудан ба сармояи инсонӣ метавон ба натиҷаҳои дилхоҳ ноил гардида, афзоилиятҳои мусбати сармояи инсониро ба рушди дарозмуддати иқтисодӣ таъмин намоянд.

Дар шароити муосир рушди ташкилотҳои хориҷию ватанӣ шаҳодати он аст, ки сармояи инсонӣ яке аз захираҳои асосӣ башумор рафта, ҳама гуна мувафакқиятҳо ва навоариҳо аз гурӯҳи шахсоне вобаста мебошад, ки онҳо тавлидкунандаи ғояҳои нави инноватсионӣ мебошанд. Барои чунин ташкилотҳо шахсоне лозим мебошанд, ки тавонанд бо доштани қобилиятҳои эҷодӣ молҳои тавлид намоянд, ки дар баробари дигар молҳо рақобатпазир бошанд.

Ба ақидаи олимони соҳаи иқтисодиёт Мануэлли, Сешадри, Лукас ва Ҷонс сармояи инсонӣ дар рушд ва ташаккули иқтисодии кишварҳои гуногун нақши ҳалкунанда дорад.

Дар шароити муосир фаъолият намудани шахс бештар аз донишу истеъдод, малакаю маҳорат, қобилияти эҷодии ӯ вобаста буда, аз донишгоҳу донишкадаҳо, ки шахс дар он ҷо таълим ва тарбия фаро гирифта буд, сарчашма мегирад.

Ба монанди консепсияҳои дигари иқтисодӣ, ғояи сармояи инсониро дар қорҳои илмӣ А.Смит мушоҳида кардан мумкин аст, ки таҳсилотро бо сармоягузори ба таҷҳизот муқоиса намудааст: «Вақте як мошини қиматбаҳо сохта мешавад, интизор меравад, ки ҳаҷми бузурги қоре, ки он пеш аз фарсуда шуданаш анҷом медиҳад, сармояи ба он сарфшударо бо фоидаи муқаррарӣ иваз менамояд. Шахсе, ки бо меҳнати зиёд ва муддати дуру дароз ягон касbero, ки маҳорати фавқулдаро талаб мекунад, аз худ намудааст, бо ҳамон дастгоҳи гаронбаҳо муқоиса менамояд» [19,с.958].

Ба андешаи олимони дигари машҳури соҳа А.А. Федченко ва С.М. Полухина чунин мефармоянд: «Сармоягузори ба сармояи инсонӣ омилҳои муҳимтарини қалидӣ башумор рафта, воридшавӣ ба иқтисодиёти навро фароҳам меорад. Барои ноил гардидан дар

рушди сармояи инсонӣ, таваччуҳи махсусро барои омода намудани мутахассисони баланди ҷавобгӯ ба талаботи бозори меҳнат тавассути низоми муосири таҳсилоти касбӣ равона намудан зарур аст» [7,с.311].

Расми 3. Рушди сармояи инсонӣ дар иқтисодиёт
Figure 3. Development of human capital in the economy



Рушд ва инкишофи сармояи инсонӣ дар шароити иқтисодӣ аз усулҳо ва воситаҳои рушди захираҳои инсонӣ сарчашма мегардад.

Дар шароити муосир рушди захираҳои инсонӣ аз институтҳо ва манбаҳои асосии сармоягузориҳо, ки талаботи асосии захираҳои инсонӣ ба ҳисоб меравад, сарчашма мегардад.

Барои рушд ва ташаккули сармояи инсонӣ дар иқтисодиёт шуруъ мегардад, аз ҷамъият, муассиса, муассисаҳои таҳсилоти олии касбӣ ва ташкилотҳо. Инҳо институтҳои ҳастанд, ки барои инкишофи сармояи инсонӣ дар иқтисодиёт мусоидат менамоянд.

Дар шароити иқтисодӣ манбаҳои асосии маблағгузори захираҳои инсонӣ ҳуди шахси омодашаванда ба шумор меравад. Маблағгузориҳои мазкур дар шароити навин бояд ба натиҷа набошад, зеро мутахассиси омодашаванда шахсе бошад, ки дорои қобилиятҳои баланди эҷодӣ, дониш, маҳорат ва малакаи баланди тахассусиро дошта бошад, ки ба талаботи бозори меҳнат рақобатпазир бошад.

Афзоиши сармояи инсонии инфиродӣ захираи сармояи инсониро дар сатҳи мамлакат бештар намуда, он дар иқтисодиёт барои истеҳсоли бештари молҳои технологияҳои баланд истифода мегардад. Ин андеша як пешрави ҳақиқии назарияи иқтисодӣ гардид, зеро пеш аз эҷодиёти Шулс ва Беккер маориф ва тандурустӣ молҳои истеъмоли халқ ба шумор мерафтанд ва арзиши онҳо бо истеъмол алоқаманд буд. Дар соҳаи маориф ва тандурустӣ сармоягузориҳо аз истеъмолот ҷудо намудан хеле душвор аст, зеро молу хизматҳои қисматҳои сармоягузорӣ ва ҳам қисмҳои истеъмолиро дар бар мегиранд ва пас аз пур гардидани қисматҳои сармоягузорӣ, истеъмоли минбаъда дигар сармояро афзоиш намекард.

Чунон ки асосгузори назарияи сармояи инсонӣ Г. Беккер мегардад: ҳама чизеро, ки тавассути маблағгузорӣ ба маориф, таҳсилот ва тандурустӣ равона мегардад, дар оянда самараро муфид ба вучуд меорад, сармояи инсонӣ меноманд. Қайд намудан зарур аст, ки ягона объекте, ки ба он сармоягузорӣ мегардад ва он натиҷаи самарабахш ба бор меорад, ин сармоягузорӣ ба инсон ба шумор меравад. Дар шароити муосир аксарияти ташкилотҳои корхонаҳо кӯшиш менамоянд, ки барномаҳои дарозмуҳлат қабул намоянд

ва барои омода намудани мутахассисони дорои дараҷаи баланд як қатор имкониятҳо фароҳам оваранд:

1. Ҳавсамандӣ.
2. Додани мукофотпулиҳо барои ҳосилнокии баланди меҳнат.
3. Таъмини кормандон бо ҷойи зист.
4. Баланд бардоштани сатҳи некуаҳволи кормандон.

Яъне, сармоягузори ба инсон манбаест, ки барои беҳтар идора кардани истехсолот ва чиҳати ба даст овардани фоидаи ҳамешагӣ мусоидат менамояд.

Ба андешаи Г. Беккер «Захираи ояндаи дониш дар малака, маҳорат қобилият, эҷодиёт ва ҳавсамандӣ сармояи инсонӣ фаҳмида мешавад» [1,с.450]. Дар навбати хеш Т. Шулс чунин мефармояд: «Сармояи инсонӣ, ин сарчашмаи асосии даромади оянда ба ҳисоб меравад. Зеро сармояи инсонӣ аз инсон вобаста буда, аз он чудо намегардад» [2,с.520]. Қайд намудан зарур аст, ки ба андешаи Беккер ва Шулс, нақши сармояи инсонӣ дар рушд ва ташаккули ҷамъият аҳаммияти аввалиндараҷаро тақозо менамояд. Барои дар оянда беҳтару хубтар роҳандозӣ намудани бахшҳои иқтисодӣ, омода намудани мутахассисони баланди касбӣ омода карда шаванд.

Л. Туроу сармояи инсониро ҳамчун маҳорати истехсолӣ, қобилиятҳои эҷодӣ ва донишхое мешуморад, ки шахс соҳиби он аст, маънидод намудааст. Ба андешаи Ч. Кендрик идоранамоии сармояи инсонӣ дониши инсон, малака, маҳорат ва қобилиятҳои эҷодии ӯро маънидод менамояд. Баъд аз чунин таҳқиқотҳои илмии асосёфта, ки аз ҷониби олимони барҷастаи соҳаи иқтисод ба вуқӯъ омада, чунин хулоса намудан зарур аст, ки сарчашмаи ягонаи сармоягузори ба пешрафти истехсолот ва рушд намудани он нақши ҳалқунандаро мебозад, ин сармояи инсонӣ фаҳмида мешавад.

Ба андешаи Искандаров Х.Х. ва Абдуллозода Р.А. гузариш ба муносибатҳои навини иқтисодӣ, яъне иқтисодиёти муосир чӣ дар доираҳои истехсолот, тақсимот, мубодила ва ҷӣ дар истеъмолот, ки қисматҳои асосии дилҳо иқтисодиёт ҳисобида мешаванд, инсонҳоро водор месозад, ки дар ҳар яке аз ин доираҳо усулҳои навини истифодабарии захираҳоро омӯзанд, ки он дорои чунин шаклҳо мебошад:

- дар доираи истехсолот – тайёр намудани маҳсулоти фармоишӣ аз техникаю технологияҳои нав, ки талаботи асосии истеъмолии имрӯза инро талаб карда истодааст;
- дар доираи тақсимот – дастрасии молу маҳсулот, бо кушодани суратҳисобҳои суроғавӣ ва ба воситаи онҳо сари вақт пешкаш намудани молу маҳсулоти истехсолшуда;
- дар доираи мубодила – адолат дар мубодилаи навини иқтисодӣ, яъне мубодилаи маҳсулот ба воситаи пулҳои электроние, ки дар суратҳисобҳои ҳам истехсолкунанда ва ҳам истеъмолкунанда мавҷудбуда, амалӣ карда мешавад;
- дар доираи истеъмолот – самаранок истифода намудани молу маҳсулот, он харҷхое, ки дар истехсоли молу маҳсулот масраф мешаванд, ба қадри онҳо расидан [4,с.45].

Идоранамоии истехсолоти инноватсионӣ ва хусусияти асосии иқтисодиёти муосир аз дониш, малака ва маҳорати эҷодии корманд вобастагӣ дорад. Инчунин, дар асоси дониш, малака ва маҳорати эҷодӣ ҳамзамон, таъсири асосии иқтисоди инноватсионӣ дар асоси донишҳо ва ташкили роҳҳои навини камхароҷот истехсол кардани маҳсулоти навин дида мешавад, ки дар тамоми соҳаҳои иқтисодиёт истифода бурда мешавад. Мувофиқ ба ин гуфтаҳо олимони рус Е.Н. Лобачева ва Л.Н. Борисенкова дар мақолаи худ «Нақши сармояи инсонӣ дар идоранамоии иқтисодиёти инноватсионӣ», ин гуфтаҳоро чунин маънидод менамоянд: «Самаранокии фаъолияти инноватсионӣ дар инкишофёбии нақши қобилиятҳои инсон ва худидоракунии он, ки вобастагии қавии раванди истехсолоти инноватсионӣ ва инкишофёбию мукамалгардии худӣ субъекти ин иқтисодиёт доништа мешавад» [5,с.2].

Муқарриз: н.и.и., дотсенти ДМТ - Ҳодиев Д.А.

АДАБИЁТ

1. Ғаниев Т.Б. Менечмент: Муносибатҳои иқтисодии байналмилалӣ / Т.Б. Ғаниев. – Душанбе: Ирфон, 2017. -450 с.
2. Ғаниев Т.Б. Менечмент: Рушди неруи инсонӣ / Т.Б. Ғаниев. – Душанбе: Ирфон, 520 с.
3. Запарий В.В. История науки и техники / В.В. Запарий, С.А. Нефедов. -Екатеринбург, 2003. -285 с.

4. Искандаров Х.Х. Хусусиятҳои омодакунии кадрҳо дар шароити иқтисодии рақамӣ / Х.Х. Искандаров, Абдуллозода Р.А. // Паёми Донишгоҳи миллии Тоҷикистон. Бахши илмҳои иҷтимоӣ-иқтисодӣ ва ҷамъиятӣ. –Душанбе, 2018. -№5. -С.45.
5. Лобачева Е.Н., Борисенкова Л.Н. Роль человеческого капитала в инновационной экономике // Гуманитарный вестник. – 2013. №8. -С.2. [Электронный ресурс]. URL: <http://hmbul.bmstu.ru/catalog/econom/hidden/101.html>
6. Трачук А.В. Инновации и производительность: эмпирическое исследование факторов, препятствующих росту методом продольного анализа / А.В. Трачук, Н.В. / Управленческие науки. - 2017. -Т.7. -№3. -С.43-58.
7. Федченко А.А. Оценка влияния человеческого капитала на уровень средней заработной платы в регионе / А.А. Федченко, С.М. Полухина // Современные проблемы экономики и менеджмента. Матер. между. науч. прак. конфер. (г. Воронеж 28. 10. 2016 г.). -Воронеж, 2016. -С.311
8. Abramovitz M. Two Centuries of American Macroeconomic Growth from Exploitation of Resource Abundance to Knowledge-Driven Development / M. Abramovitz, P.A. David // Stanford Institute for Economic Policy.
9. Becker G.S. Human Capital: A Theoretical and Empirical Analysis, with Special Reference to Education. –New York, 1975. –P.23. [Electronic resource]. URL: <http://www.nber.org/chapters/c3730.pdf>.
10. Clark R.E. Fostering the Work Motivation of Individuals and Team // Performance Improvement. – 2003. – Vol.42. - No.3. -P.21–23.
11. Crafts N.F.R. British Economic Growth During the Industrial Revolution. -Clarendon Press, 1985. -193 p.
12. Flora P., Kraus F., Pfenning W. State, Economy, and Society in Western Europe 1815-1975: The growth of industrial societies and capitalist economies. -Campus Verlag, 1983. -758 p.
13. Galov O. From Physical to Human Capital Accumulation Inequality and the Process of Development / O. Galov, O. Moav // Review of Economic Studies. – 2004. -№71. -P.1001-1026.
14. Galov O., Moav O. From Physical to human capital accumulation inequality and the process of development. Review of Economic Studies. – 2004. -No. 71. -P.1001–1026. Research Stanford University, Stanford, CA. - 2001. -236 p. [Electronic resource]. URL: <https://myweb.rollins.edu/tlairson/pek/davidusecogth.pdf>.
15. Goldin C. The legacy of U.S. educational leadership: Notes on distribution and economic growth in the 20th century / C. Goldin, L.F. Katz // American Economic Review. – 2001. -No.91. -P.18-23.
16. Matthews R.C.O., Feinstein C.H., Odling-Smee J. British Economic Growth 1856-1973: The Post-War Period in Historical Perspective. -Oxford: Clarendon Press, 1982. -С.37. [Electronic resource]. URL: <http://www.oxfordscholarship.com/view>.
17. Mokyr J. The New Economic History and the Industrial Revolution. The British Industrial Revolution: An Economic Perspective. -Boulder, CO: Westview Press, 1993. -P.1-131.
18. Schultz T.W. Investment in Human Capital / T.W. Schultz // The American Economic Review. – 1961. -Vol. L1. - №1. -P.1–17.
19. Smith A. Issledovanie o prirode i prichinakh bogatstva narodov [An Inquiry into the Nature and Causes of the Wealth of Nations]. Moscow, Eksmo, 2007958 p. (In Russian).

МАРҲАЛАҲО ВА ХУСУСИЯТҲОИ РУШДИ САРМОЯИ ИНСОНӢ ДАР ИҚТИСОДИЁТИ МУОСИР

Дар мақолаи мазкур марҳалаҳо ва хусусиятҳои рушди сармоияи инсонӣ дар иқтисодиёти муосир мавриди таҳлил ва баррасӣ қарор дода шудааст. Олимон ва мутахассисони соҳаи мазкур тавачҷуҳи бештарро ба рушди сармоияи инсонӣ, ки дар он хусусиятҳо ба монанди малакаву маҳорат, дониш, таҷриба ва қобилиятҳои эҷодӣ рағуба намуданд. Дар шароити муосир яке аз омилҳои асосии баланд бардоштани иқтисодиёти муосир ин доштани таҷриба ва донишҳои замонавӣ ба шумор меравад. Нақши сармоияи инсонӣ бо рушди иқтисодии техникаи кишварҳо афзуда, эҳтиёт ба кадрҳои баландихтисос, ки ба талаботи муосир мутобиқ мегардад, зиёд гардида, аз ин рӯ, масъалаи навсозии таҳсилот ва рушди илм барои эҷоди нуруи технологияи давлат муҳим арзёби гардидааст. Дар замони муосир рушди захираҳои инсонӣ аз институтҳо ва манбаҳои асосии сармоиягузориҳо, ки талаботи асосии захираҳои инсонӣ ба шумор меравад, манша мегардад. Барои рушд ва ташаккули сармоияи инсонӣ дар иқтисодиёт шуруъ мегардад, аз ҷамъият, муассиса, муассисаҳои таҳсилоти олии касбӣ ва ташкилотҳо.

Калидвожаҳо: сармоияи инсонӣ, сармоиягузорӣ, сармоиягузорӣ ба сармоияи инсонӣ, ғоида, иқтисоди инноватсия, иқтисодиёти дониш, хусусиятҳои мушаххас, идоракунии ва самаранокӣ.

ЭТАПЫ И ОСОБЕННОСТИ РАЗВИТИЯ ЧЕЛОВЕЧЕСКОГО КАПИТАЛА В СОВРЕМЕННОЙ ЭКОНОМИКЕ

В данной статье анализируются и обсуждаются этапы и характеристики развития человеческого капитала в экономике в современных условиях. Ученые и специалисты в этой области стали уделять больше внимания развитию человеческого капитала, который включает в себя такие характеристики, как навыки, знания, опыт и творческие способности. В современных условиях одним из главных факторов роста современной экономики становится наличие современного опыта и знаний. Роль человеческого капитала возросла с развитием технического потенциала стран, возросла потребность в высококвалифицированных кадрах, адаптирующихся к современным требованиям, поэтому для создания технологической мощи важным стал вопрос модернизации образования и развития науки государства. В наше время развитие человеческих ресурсов берет свое начало от институтов и основных источников инвестиций, которые считаются основными потребностями человеческих ресурсов. Для развития и формирования человеческого капитала в экономике он исходит из общества, институтов, учреждений высшего профессионального образования и организаций.

Ключевые слова: человеческий капитал, инвестиции в человеческий капитал, прибыль, инновационная экономика, экономика знаний, специфические характеристики, управление и эффективность.

STAGES AND CHARACTERISTICS OF HUMAN CAPITAL DEVELOPMENT IN THE MODERN ECONOMY

In this article, the stages and characteristics of human capital development in the modern economy in modern conditions are analyzed and considered. Scientists and specialists in this field paid more attention to the development of human capital, which includes such characteristics as skills, knowledge, experience and creative abilities. In modern conditions, one of the main factors of increasing the modern economy is the possession of modern knowledge and experience. The role of human capital has increased with the development of the technical capacity of countries, and the need for highly qualified personnel that adapts to modern requirements has increased, therefore, the issue of modernizing education and developing science is considered important for creating the technological power of the state. In modern times, the development of human resources originates from the institutions and the main sources of investments, which are the main requirements of human resources. For the development and formation of human capital in the economy, it starts from society, institutions, higher professional education institutions and organizations.

Keywords: human capital, investment in human capital, profit, innovation economy, knowledge economy, specific characteristics, management and efficiency.

Маълумот дар бораи муаллиф: *Рустамов Фитрат Музафарович* – Донишгоҳи давлатии тичорати Тоҷикистон, номзади илмҳои иқтисодӣ, декани факултети муносибатҳои иқтисодии байналмилалӣ, ҳуқуқ ва гумрук. ш. Душанбе, кучаи Дехотӣ, 1/2. E-mail: fitrat_f@mail.ru. Телефон: (+992) 935-39-20-20

Сведения об авторе: *Рустамов Фитрат Музафарович* - Таджикский государственный университет коммерции, кандидат экономических наук, доцент, декан факультета МЭО, права и таможенное. Адрес: 734061, г. Душанбе, Республика Таджикистан, улица А. Дехоти, 1/2. Телефон: (+992) 935-39-20-20. E-mail: fitrat_f@mail.ru

Information about the author: *Rustamov Fitrat Muzafarovich* - Tajik State University of Commerce, PhD in Economics, Associate Professor, Dean of the Faculty of International Economic Relations, Law and Customs. Address: 734061, Dushanbe, Republic of Tajikistan, A. Dekhoti Street, 1/2. Phone: (+992) 935-39-20-20. E-mail: fitrat_f@mail.ru

**БАҲОДИҲИИ ҲОЛАТИ КУНУНИИ МЕХАНИЗМИ ИҚТИСОДИИ ИСТИФОДАИ
ЗАХИРАҲОИ ОБ ДАР ҶУМҲУРИЙ**

Худойбердиева Ф.С.
Донишгоҳи миллии Тоҷикистон

Механизми иқтисодии истифодаи захираҳои обӣ ба оқилона истифодабарии объектҳои об, ҳавасмандгардонии сарфаи об ва пешгирии ифлосшавии манбаъҳои обӣ нигаронида шудааст. Ин механизм низоми пардохт барои истифодаи захираҳои обӣ, танзими экологӣ, муқаррар намудани стандартҳо ва меъёрҳои сифати об, инчунин коркард ва амалинамоии лоиҳаҳои сармоягузорӣ барои таҷдид ва рушди хоҷагии обро фаро мегирад.

Яке аз унсурҳои асосии механизми иқтисодӣ, ин пардохт барои истифодаи захираҳои об мебошад. Барои барқароркунӣ ва ҳифзи объектҳои об хароҷотҳо муқаррар карда шуда, ҳамчун манбаи маблағгузорӣ барои чорабиниҳо оид ба ҳифз ва такрористехсолкунии захираҳои обӣ хизмат мекунад. Танзими экологӣ тавассути муқаррар намудани меъёрҳо ва стандартҳои сифати об, назорати риояи талаботҳо амалӣ карда мешавад. Инчунин, танзими экологӣ таҳия ва татбиқи барномаҳо оид ба баландбардории ҳолати объектҳои обӣ ва пешгирии онҳо аз ифлосшавиро дар бар мегирад.

Муҳимтарин захираҳои табиӣ ва аз ҷиҳати иқтисодӣ манфиатовари Ҷумҳурии Тоҷикистон – ин дарёву кӯлҳои он мебошанд, ки манбаи асосии онҳо аз пирахҳо сарчашма мегиранд.

Ҷумҳурии Тоҷикистон аз ҷиҳати захираҳои об дар минтақаи Осиёи Марказӣ ҷойи аввалро соҳиб буда, инчунин дар ҷаҳон ҷойи намоёнро ишғол менамояд. Захираҳои оби минтақаи Осиёи Миёна ё 55%-и он ба Ҷумҳурии Тоҷикистон рост меояд. Маҷрои миёнасолони дарёҳо дар кишвар 64 км³, аз ҷумла дар ҳавзаи дарёи Аму 62,9 км² ва дар ҳавзаи дарёи Сир 1,1 км³–ро ташкил менамояд. Оби дарёҳои Тоҷикистон 54,4%-и ҳисоби миёнаи солони оби ҳавзаи баҳри Аралро ташкил менамояд [14].

Амударё калонтарин дарёи Осиёи Марказӣ бо масоҳати 199350 км², дарозии 2294 км ва ҷараёни миёнаи солони 78,46 км³ ба шумор меравад. Ба ҳавзаи ин дарё Ҷумҳурии Ислонии Афғонистон, Ҷумҳурии Қирғизистон, Ҷумҳурии Тоҷикистон, Туркменистон ва Ҷумҳурии Ўзбекистон шомил мебошанд. Ба ҳавзаи Амударё аз дарёҳои Вахш, Панҷ ва Кофарниҳон ҳаҷми зиёди об ворид мегардад, ки 75,5%-и ҳаҷми умумии захираи оби ҳавзаи дарёи Амуро ташкил менамояд. Амударё барои арзи вучуд доштани миллионҳо мардуми минтақа ва пешбурду рушди соҳаҳои кишоварзӣ, обёрӣ, истехсоли неруи барқ, саноат, таъминоти оби нушокӣ ва маишӣ муҳим арзёбӣ мегардад [5].

Сирдарё дуюмин дарёи калонтарин дар Осиёи Марказӣ бо масоҳати умумии 150100км² ба шумор рафта, дарозии умумии он аз нуқтаи якҷояшавии дарёҳои Норин ва Қарадарё 2684 км ва аз манбаи дарёи Нарин 3019 км – ташкил медиҳад. Сирдарё аз шимоли Тоҷикистон бо дарозии 192 км ҷорӣ ва ҳаҷми зиёди оби дар ҳудуди Тоҷикистон ба Сирдарё аз дарёҳои Исфара, Хочабоқирғон ва Оксу ворид гардида, тақрибан 1,1 км³–ро ташкил менамояд. Қисмати асосии ҷараёни оби Сирдарё дар ҳудуди Ҷумҳурии Қазоқистон тақрибан 75%-ро ташкил менамояд ва тавассути Ҷумҳурии Ўзбекистон ва Ҷумҳурии Тоҷикистон ҷорӣ гардида, дар ҳудуди Ҷумҳурии Қирғизистон ба қисмати шимолии баҳри Арал пайваست мегардад [5].

Барои баҳодихии истифодабарии оқилонаи об дар саноат ҳангоми кор нишондиҳандаи обҷудокунии нисбӣ ба кор бурда мешавад, ки ба воситаи ҳаҷми обҳои ҷорӣ ифлоси ба манбаъҳои оби рӯи замин ҳангоми истехсоли як сомонӣ маҳсулоти молӣ дар саноат ба ҳисоб гирифта шудааст. Ғайриоқилона истифода бурдани захираҳои обӣ бо динамикаи болоравии нишондиҳандаи масрафи об ва истифодабарии он дар системаҳои гардиш собит мешавад. Дар давраи таҳлилӣ тамоюли пастшавии истифодашавии об дар системаҳои гардиш, ҳангоми дар як вақт афзудани обистифодабарии бебозгашт ва 1,5 баробар сарфшавии об мушоҳида мешавад. Ин маънои сатҳи пастӣ таъмин будани

истеҳсолот бо таҷҳизоти муосири ҳифзи табиат, инчунин дараҷаи баланди фарсудаҷавии фондҳои асосии хочагии об дар минтақаро дорад.

Ҳангоми ташаккули механизми самараноки иқтисодӣ зарурати истифодабарии қоидаи ҳавзӣ-минтақавӣ асоснок карда шудааст.

Чудо кардани минтақаҳо ҳамчун объектҳои идоракунии дар асоси қоидаи ҳавзӣ имкон медиҳад, ки системаи мониторинги объектҳои обӣ ба тартиб дароварда ва самтҳои асосии рушди сиёсати минтақавии об муайян карда шаванд, стратегияи он баррасӣ ва тақмил дода шавад.

Муаллиф қайд мекунад, ки механизми иқтисодии идоракунии истифодаи об, аз як тараф, бояд хусусиятҳои минтақа ва ҳавзаи дарёи мушаххасро ба инобат гирад, вале ҳамзамон, дар асоси як қатор қоидаҳои умумӣ: музднокӣ, комплексият ва худмаблағгузорӣ дар истифодаи об, илмиёт ва ошкорбаёнӣ дар назар дошта бошад.

Чорабиниҳои экстенсивӣ бо вақт дар фазо маҳдуд мебошанд; тадриҷан зиёд кардани онҳо бо афзоиши номурағтаби хароҷот алоқамандӣ дорад. Ин номурағтабиҳо ё "нуқтаҳои қандашавӣ" ҳамон вақт ба миён меоянд, ки ҳангоми зиёдкуниҳои минбаъдаи ҳаҷми захираҳои оби мавҷуда, барои мисол, лозим меояд, ки аз батанзимдарории чараёни сатҳи боло ба тақсимооти минтақавии он гузарем, сохтмони иншооти барқи оби бузург ва ҳ.к. анҷом диҳем.

Ҳароҷот барои амалӣ кардани чорабиниҳои интенсивӣ, чун қоида, беист зиёд мешаванд. Комплекси чорабиниҳои мувофиқ имкон медиҳад, ки бо тарзи муносибтарин талабот ба захираҳои обӣ дар он ҳолатҳо қонеъ карда шаванд, ки афзудани (ба таври физикӣ) ҳаҷми мавҷудаи захираҳои обӣ ғайриоқилона бошад. Ҳақди иҷозатшудаи ҷамъиятии хароҷот ба чорабиниҳои хочагии об, ки ба натиҷаи таъсири ниҳой дар доираи истеъмоли об баробар аст, дар ин ҳолат бо хароҷоти ниҳоии чорабиниҳои интенсивӣ муайян карда мешавад.

Ҳамин тавр, аз тасаввуроти ҳанӯз дар адабиёт маъмулӣ, ки мувофиқи он ҳангоми муайян кардани хароҷоти охирин барои об танҳо вариантҳои экстенсивии таъмин намудани талабот ба об ба инобат гирифта мешаванд, бояд даст кашид.

Дар асоси концепсияи феълан умумиқабулшудаи арзёбии иқтисодии захираҳои обӣ ҳолатҳои зерин қарор доранд:

- баҳодихии захираҳои обӣ дар ҳар як ноҳия алоҳида аст;
- маҳаки чудо намудани ноҳияҳои дорои хочагии об пурра (ба истиснои иҷозатномаи санитарӣ) истифодабарии захираҳои оби мавҷуда маҳсуб мешавад;
- хароҷоти охирини оби ноҳияҳо аз рӯйи хароҷоти афзуншаванда барои зиёд кардани ҳаҷми захираҳои оби мавҷуда муайян карда мешаванд.

Баҳои иқтисодии захираҳои обӣ аз баҳисобгирии хароҷоти истифодабарии онҳо, такрористеҳсол ва ҳифз иборат буда, аз тамоюли ҳанӯз боқимондаи баррасӣ намудани захираҳои обӣ аз нуқтаи назари истеъмол хеле фарқ мекунад. Захираҳои обӣ бояд дар ҳошияи истифодаҷавии онҳо баррасӣ шуда, зимнан қимати экологии онҳо нишон дода шаванд. Концепсияи қимати иқтисодии умумии захираҳои обӣ бояд ба таври комплексӣ тавсифоти миқдорию сифатӣ ва аҳамияти иҷтимоиро инъикос намояд.

Баҳои қимати иқтисодии захираҳои обӣ ҳоло тағйиротро аз сар мегузаронад. Муносибати замонавӣ ба арзёбии иқтисодии захираҳои обӣ, дар фарқ аз муқоиса кардани (ченак кардан) баҳои онҳо бо хароҷоти истифодабарӣ ҳисоб кардани хароҷоти истифодабарӣ, ҳифз ва такрористеҳсолро дар бар мегирад.

Қимати экологии захираҳои обӣ аҳамияти бештар пайдо мекунад ва гурӯҳбандии захираҳои обӣ дар расми 1 оварда шудааст. Ҳамаи андозаҳои миқдорӣ ва сифатии захираҳои обӣ имкон медиҳад истифодабарии концепсияи қимати иқтисодии умумӣ ба қор бурда шавад, ки он имконият медиҳад нишон дода шавад, ки объекти обӣ дар худ қимати иҷтимоиро дорад ва хусусиятҳои истифодабарии иқтисодии захиравии об ҳисоб карда шавад. Чунин тарз тавассути батанзимдарории нарх, ҳангоми муқаррар намудани тарифҳо, меъёрҳои пардохт барои об амалӣ карда мешавад. Давлати мо бояд ин равандро ба таври бо ҳам мувофиқе ба танзим дарорад, ки ҷавобгӯии манфиатҳои истеъмолкунанда ва ҳалли мушкилоти экологӣ бошад. Тафрикаи меъёри пардохтҳо барои захираҳои обӣ

мувофиқи сифати онҳо бояд бисёртар ба шароити иқтисоди бозорӣ мувофиқат карда, ба ҳалли мушкилоти экологӣ ва масъалаҳои ҳифзи захираҳо мусоидат намояд.

Расми 1. Гурӯҳбандии захираҳои обӣ
Figures 1. Grouping of water resources

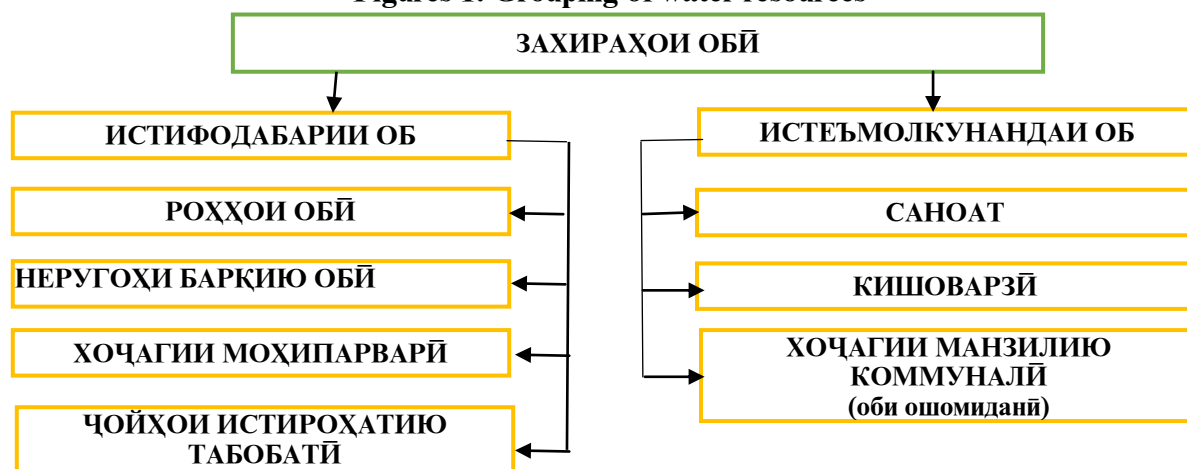

Таҷрибаи ҳисобкунӣ асоснокии илмии қоидаҳои методологӣ ва дар шароити иқтисоди бозорӣ пулакӣ будани истифодаи обро, инчунин қобилиятнокӣ ва самаранокии комплекси таҳияшудаи тавсияҳои методиро оиди ба ҳисоб гирифтани меъёрҳои иқтисодии пардохти захираҳои обӣ тасдиқ намуд. Ҳамзамон, барои таҳлили равандро ва муносибатҳои пулакии истифодаи об дар системаи умумии молиявӣ қарзӣ ва системаи андоз дар сатҳи федералӣ ва минтақавӣ, инчунин барои ташаккули сиёсати маблағгузорӣ дар доираи истифодабарии об ва барои баҳодихӣ имконоти истифодабарии меъёрҳои иқтисодии пардохти захираҳои обӣ ба сифати олооти иқтисодии батанзимдарории рушди иҷтимоӣ иқтисодии минтақаҳо маводи калон ба даст омад.

Арзёбии таъсири пардохтҳои захираҳои обӣ ба нишондиҳандаҳои самаранокии соҳаҳои иқтисодӣ ва ташаккули қисми даромадноки тамоми буҷетҳо, ки аз рӯи натиҷаи ҳисобҳои таҷрибавӣ нархҳои тафриқавӣ минтақаҳо барои захираҳои обӣ ва хизматрасониҳои хоҷагии об иҷро шудааст, нишон дод, ки дараҷаи ин таъсир ба фоидаҳои истеҳсолоти соҳавӣ дар ҳудуди якҷанд фоида қарор дорад, ба истиснои ҳолати истеҳсолоти обталаби махсус, аз ҷумла зироаткорӣ обёрнишаванда; ҳамзамон, ҳиссаи пардохтҳо барои захираҳои обӣ дар сохтори умумии воридоти захиравӣ ба буҷет хеле баланд мешавад.

Дар баробари ин, омӯзиш ва ҳулосаи корҳои интишороти мавҷудаи илмӣ нишон медиҳанд, ки дар адабиёти иқтисодии ватанӣ мушкили истифодабарии самараноки захираҳои обӣ дар зироаткорӣ обёрнишаванда ҳанӯз яке аз мушкилоти кам коркардшуда боқӣ мемонад. То ҳол корҳои махсус ба масъалаҳои тақмили механизми идоракунии муташаккилонаи иқтисодии комплекси обӣ дар шароити реформаҳои бозорӣ бахшидашуда вучуд надоранд, методикаи умумиқабулшудаи баҳодихӣ истифодабарии самараноки захираҳои обӣ дар кишоварзӣ нест ва он ба асосноккунии иқтисодӣ, тартиби тарифҳои истифодашаванда барои об эҳтиёҷ дорад.

Усули пешниҳоднамудаи муаллиф оид ба муайян кардани самаранокии обдеҳии обёркунонӣ имкон медиҳад, ки на танҳо самаранокии фаъолияти ташкилотҳои алоҳидаи хоҷагии об, балки инчунин арзёбии муқоисавӣ самаранокии фаъолияти онҳо баҳо дода шавад. Дар ин ҳолат ташкилоти қиёсан хуб фаъолиятдоштаи хоҷагии об ҳамчун намуна интихоб шуда, нишондиҳандаҳои ташкилотҳои алоҳида бо нишондиҳандаҳои он муқоиса карда мешаванд. Чунин баҳои муқоисавӣ самаранокии обёрӣ дар системаҳои гуногуни обёрӣ ва ташкилотҳои хоҷагии об ба ошкор намудани захираҳои дохилиистеҳсолӣ ва дохилисоҳавӣ самаранокии хоҷагии об мусоидат мекунад. Илова бар ин, бояд қайд кард, ки натиҷанокии ин усули пешниҳодшудаи муайянкунии самаранокии обёрӣ пурра аз сифати баҳисобгирии оби гирифташаванда ва додашаванда вобастагӣ дорад.

Самаранокии додашавии оби обёрӣ - ин моҳиятан самаранокии фаъолияти ташкилоти хочагии об мебошад, ки ба хизматрасониҳо оид ба додашавии оби обёрӣ машғуланд. Бинобар ин, ин ҷо сухан дар бораи самаранокии фаъолияти ташкилотҳои хочагии об меравад ва барои арзёбии он, ба фикри мо, аз нишондиҳандаи коэффитсиенти кори фойданок истифода кардан мумкин аст.

Баҳодиҳии ҳолати мелиоративии заминҳои обёришавандаи водии Ёвон. Истифодаи масъалаҳои назарияи филтратсия ҳангоми омӯзиши динамикаи таъсири мутақобилаи қабатҳои фишорӣ ва барои баҳисобгирии дренаж дар мавзӯҳои обёришавандаи водии Ёвон нишон дод, ки заминҳои мазкур дорои хокҳои сустобгузар мебошанд.

Дар ҳар сурат, баҳои ҳосилшудаи аҳаммиятнокии захираҳои обӣ, ки бо нақшаҳои оянда (пешгӯйӣҳо) оид ба ташаккули сохтори маконии хочагии Ҷумҳурии Тоҷикистон алоқаманданд, метавонад ҳамчун далели иловагӣ ҳангоми гузаронидани гуфтушунидҳои байналмилалӣ (таҳияи созишномаҳо) барои ба ҳар як мамлакати Осиёи Марказӣ чудо намудани квотаҳои муайяни истифодабарии об хизмат кунад.

Бори дигар ба он диққат медиҳем, ки баҳои муҳимияти захираҳои обӣ аз ин сенария то сенарияи дигар тағйир меёбад ва ҳам аз ҳаҷми оби иловатан чудонамудаи Ҷумҳурии Тоҷикистон, ҳам то чи андоза самаранок амалишавии корҳои воридотиву содиротӣ ва чи кадар муайян шудани "ҷойҳои танг" дар сохтори хочагидорӣ мамлакат вобаста аст.

Ҳоло баҳои иқтисодии захираҳои табиӣ объектҳои обӣ (обӣ, рекреатсионӣ, моҳипарварӣ ва ғ.), дар баҳо додани бойгирии миллии кишвар ба ҳисоб гирифта намешаванд. Ҳамзамон, моликияти давлатӣ ба объектҳои обӣ гузарондани баҳои ҳатмии арзиши захираҳои табиӣ объектҳои обиро барои ташаккули системаи пардохтҳои истифодабарии захираҳои обӣ дар бар мегирад, ки ба идоракунии фаврии корхонаи давлатӣ дода мешаванд, ё пешниҳод кардани объект (ё қисми он) бевосита ба обистеъмолгар барои истифода мебошад. Баҳои иқтисодии захираҳои обӣ, ки баҳисобгирии комплекси тавсифоти микдорию сифатиро таъмин мекунад, бояд барои муқаррар намудани андозаи пардохти истифодабарии захираҳои обӣ асос ва вобаста ба ин, барои интихоби манбаъҳои обтаъминкунӣ ҳангоми афзоиши ҳаҷми истеъмоли об маҳак шавад.

Барои асоснок кардани сарчашмаҳои истифодабарии оқилонаи захираҳои обӣ дар минтақаҳо ва мақсаднокии такмили механизми иқтисодии идоракунии истифодаи об, муаллиф таҳлили комплекси (маҷмуии) истифодабарии захираҳои обиро гузаронидааст.

Барои мукамалгардонии истифодаи об дар шароити интенсификатсияи истеҳсолоти ҷамъиятӣ таҳия намудани системаи арзёбиҳои иқтисодии захираҳои обӣ аҳаммияти калон дорад. Дар намуди умумӣ баҳои иқтисодии захираҳои обӣ ҳамчун ифодаи пулии натиҷаҳои иқтисодии истифодабарии оқилонаи захираҳои маҳдуди биосфера дар хочагии халқ муайян карда мешавад. Талаботи муҳимтарин ба системаи арзёбии иқтисодӣ дар он аст, ки онҳо бояд оид ба ҳар як намуди захираҳои табиӣ бартарҳои хочагии халқро нишон диҳанд, барои мутобиқ кардани фаъолияти соҳаҳо ва корхонаҳои алоҳида, ҳамчун сарфкунандаҳои захираҳо заминаҳои иқтисодӣ фароҳам меоранд. То нимаи солҳои шастум масъалаҳои баҳои иқтисодии захираҳои обӣ ва истифодабарии амалии онҳо дар адабиёти махсус баррасӣ намешуд. Дар банақшагирӣ ва балоихагирӣ муносибати ҳалқунии мувозинатию асли ва техникаи мушкilotи хочагии об афзалият дошт.

Дар баробари ин, дар корҳои илмӣ охири солҳои 60-ум навишташуда, масалан, қайд шуда буд, ки баҳои иқтисодии захираҳои обӣ бояд пояи умумии методологиро бо баҳои иқтисодии тамоми намудҳои захираҳои табиӣ дошта бошад. Чунин арзёбиро дар заминаи муносибати рентавӣ сохтан мумкин аст: ҳамчун намуна хароҷи алоқаманд ба истифодабарии "қитъаи" бадтарин, "охирин", вале дар ҷомеаи зарурӣ, элементи иқтисодии захиравӣ қабул карда мешавад.

Консепсияи баҳодиҳии иқтисодии захираҳои обӣ, ки ба ҳисобкунии хароҷоти охири равона карда шудааст, дар адабиёти иқтисодии шуравӣ чандин сол коркард мешуд. Баҳои иқтисодии об барои гузаронидани баҳисобгириҳои техникаию иқтисодӣ оиди асоснок кардани нақшаҳои рушд ва ҷойгиркунонии хочагии халқ, лоихаҳо, параметрҳо ва технологияи асосии ҷойгиркунонии истеҳсолоту меъёрҳои обистифодабарӣ;

чойгиркунонии объектҳои звеноҳои гуногуни системаҳои хоҷагии об; қорӣ намудани кадастри об ва ҳ.к. пешбинӣ шудаанд.

Баҳои иқтисодии захираҳои обӣ натиҷаи истифодабарии иқтисодии онҳоро тавсиф мекунад, ки бояд дар хоҷагии халқ аз истифодабарии захираҳои обии минтақаи додашуда ҳосил шавад. Ин баҳо дар ҳар як ноҳияи баррасишаванда ҳамчун фарқияти байни хароҷоти охирин ва мустақими об барои эҳтиёҷоти хоҷагии халқ муайян карда мешавад.

Ҳангоми сохтани системаи баҳои иқтисодии захираҳои обӣ бояд фаромӯш накунем, ки андозаҳои алоҳидаи он нисбат ба амалигардонии чорабиниҳои бузурги хоҷагии халқ - масалан, азнавтақсимкунии байниминтақавии резиши дарёи метавонад ноустувор бошад. Бинобар ин, баҳои иқтисодии захираҳои обӣ дар асоси ҳисобкунии хароҷоти охирин ҳангоми асоснок намудани чунин лоиҳаҳо қобили истифода нестанд.

Дар шароити сермахсул кардани истеҳсолоти ҷамъиятӣ баҳои иқтисодӣ бояд дар асоси муносибкунони банакшагирии фаъолияти хоҷагии об ба роҳ монда шавад. Ҳангоми таҳияи нақшаи муносиб бояд ҳамаи вариантҳои алтернативие ба инобат гирифта шаванд, ки талаботро ба об қонеъ карда, ба чорабиниҳои ҳам экстенсивӣ ва ҳам интензивӣ мувофиқат мекунанд. Чорабиниҳои экстенсивӣ бо зиёд кардани таъминоти об, афзоиши қисми даромади тавозуни хоҷагии об алоқаманд мебошанд. Чорабиниҳои интензивӣ талабот ба оби тоза, қисми масрафшавии тавозуни хоҷагии обро кам мекунанд.

Дар баҳисобгириҳои иқтисодӣ ворид намудани параметри баҳои иқтисодии об дар як қатор ҳолатҳо метавонад ба дақиқкунии назарраси ҳулосаҳо дар бораи даромаднокии ин ё он самти истифодабарии захираҳои обӣ аз мавқеи муносибати хоҷагии халқ оварда расонад. Аз ҷумла, бештар боварибахши онҳо баҳисобгириҳои мебошанд, ки бо арзёбии речаи истифодаи об дар зироаткорӣ обёривандаи мамлакат алоқаманданд. Баҳисобгирии баҳои иқтисодии об натиҷаҳои боз ҳам ҷолибро, масалан, ҳангоми таҳлили иқтисодии лоиҳаҳои тақсимои калонҳаҷми резиш бо мақсади рушди минбаъдаи обёрӣ дар ҷануби мамлакат медиҳад.

Баҳодиҳии комплекси идоракунии об дар соҳаи кишоварзӣ баҳои бухронии таъсири иқтисодӣ, харҷҳо ва таъсири рушди сектори обӣ дар 50 соли охир, даъватҳо оид ба идоракунии об, ки бо инҳо имрӯз ҷомеа дучор шудааст ва усулҳои ҳалли онҳо мебошад, ки дар олам қабул шудаанд. Ин раванд бо ҷалби ниҳодҳои (институтҳои) зиёд аст, ки ба арзёбии ҳолати қорӣ дониш ва ҳавасмандгардонии ғояҳои ҷи тавр идора кардани захираҳои обӣ равона карда шудааст, то ин ки талаботи афзуншавандаро ба маҳсулоти кишоварзӣ қонеъ гардонад, ба кам кардани камбизоатӣ кумак кунад, беҳатарии озуқавориро беҳтар гардонад ва ба устувории муҳити зист саҳм гузорад. Натиҷаҳои баҳодиҳӣ имкон медиҳанд, ки дар ояндаи наздик сармоягузориҳои зиёд ва оид ба обу кишоварзӣ ҳангоми баррасии таъсири онҳо дар 50 соли оянда қарорҳои дуруст қабул карда шаванд.

Баҳодиҳӣ бо иштирок ва ҳамкориҳои васеи таҷрибаомӯзон, олимон ва сиёсатмадорон, бо истифода аз ҳуди раванди арзёбӣ, ки гурӯҳи шариконро барои ҳулосабарории донишу коркарди усулҳои ҳалли инноватсионӣ муттаҳид мекард, анҷом дода шуд.

Аудиторияи мақсадноки ин баҳодиҳӣ одамоне, ки сармоягузорӣ мекунанд ва оиди идоракунии об дар кишоварзӣ қарор мебароранд, истеҳсолотчиёни соҳаи кишоварзӣ, менечерҳо, инвесторҳо, сиёсатмадорон ва ҷомеаи шахрвандӣ мебошанд. Илова бар ин, баҳодиҳӣ бояд ҳамчун иттилоот барои тамоми ҷомеа дар бораи муҳим будани ин мушкилӣ хизмат кунад, то ин ки мо ҳама дар қабул кардани қарорҳои беҳтар (бештар дуруст) тавассути амалҳои сиёсии хеш, ёрӣ расонида тавонем.

Ин баҳодиҳӣ доираи идоракунии обро дар соҳаи кишоварзӣ, аз ҷумла дар самтҳои моҳипарварӣ, чорводорӣ ва тамоми спектри рӯенидани ҳосилро аз шудгори замин, обёрии иловагӣ ва ҷамъовариҳои обҳои рӯйизаминӣ то тамоми сикли обёрӣ дар хошияи муҳити зисти устувор фаро мегирад. Дар аввал баҳогузориҳо бо 10 суол маҳдуд буд, баъдан дар баробари афзоиши манфиат тавачҷуҳи васеъ шуд ва суолҳои ҳамҷонибаро дар бар мегирад: ҷи тавр обро дар кишоварзӣ бояд идора кард ва ин самтро ҷи тавр ривож додан мумкин аст, то ин ки ба сатҳи зиндагии паст хотима дода шавад ва фаъолияти устувори

экологию амалӣ нигоҳ дошта шаванд мувозинати байни озуқа ва бехатарии муҳити зист пайдо карда шаванд?

Баҳодиҳии комплексӣ, идоракунии обро дар кишоварзӣ дар ҳошияи иҷтимоӣ, экологӣ ва сиёсӣ баррасӣ мекунад ва омилҳои барзиёдеро, ки боиси тағйирёбӣ мешаванд, баҳо медиҳад.

Дар нақши рақибон барои об на танҳо одамонанд. Оби дар кишоварзӣ истифодашаванда барои ветландҳо, дарёҳо, делтаҳо, инчунин барои рустаниҳову ҳайвонот дастнорас аст. Бар замми ин, экосистемаҳои обӣ ва рӯизаминӣ баробари ба онҳо зарар расонидан дигаргун мешаванд. Хизматрасониҳои экосистемаҳо бинобар усулҳои истифодашавандаи истеҳсоли маҳсулоти ғизоӣ зери хатар қарор мегиранд.

Шабакаҳои трендӣ аз он гувоҳӣ медиҳанд, ки мо нодуруст рафтор мекунем. Таксимооти беадолатонаи манфиатҳо аз истифодаи об байни сарватмандон ва камбағалон бар зарари истеҳсоли хӯрокворӣ пурзӯр хоҳад шуд. Ҳаҷми кифояи маҳсулоти ғизоӣ, ки дар сатҳи умумичаҳонӣ истеҳсол мешавад, маънои онро надорад, ки ғизо барои ҳар як нафар кофӣ аст. Баҳодиҳии комплекси идоракунии об дар кишоварзӣ кори панҷсолаи зиёда аз 700 олим ва таҷрибаомӯзро аз тамоми ҷаҳон ҷамъбаст мекунад. Онҳо қатъиян ва боисрор арз мекунанд, ки мушкилот то ҳалли худро наёбанд, пурзӯр ва мураккабтар хоҳанд гашт.

Муқаррир: н.и.и., дотсенти ДМТ - Маҳмадизода Ф.Б.

АДАБИЁТ

1. Баромади Президенти Ҷумҳурии Тоҷикистон Эмомалӣ Раҳмон дар Конференсияи байналмилалӣ оид ба ҳамкориҳои минтақавӣ дар ҳавзаи дарёҳои марзғузар. -Душанбе, 30 май-1 июни соли 2015. –С.10.
2. Вода и жизнь. -М.: Мысль, 1986.
3. Душанбинский Водный процесс второй международной конференции высокого уровня по Международному десятилетию действий «Вода для устойчивого развития», 2018-2028 6-9 июня 2022.
4. Захираҳои об – Министерство энергетики и водных ресурсов Республики Таджикистан. [Электронный ресурс]. URL: mewr.tj.
5. Қаландарзода, Н.М. Арзёбии вазифаҳои идоракунии обистифодабарӣ дар Ҷумҳурии Тоҷикистон / Қаландарзода Н.М. // Паёми Донишгоҳи миллии Тоҷикистон. Бахши илмҳои иҷтимоӣ-иқтисодӣ ва ҷамъиятӣ. – 2023. -№. 4-1. -Р.120-127. – EDN CONAGC.
6. Норов Х.Г. Оценка состояния водного сектора: преимущества, недостатки, возможности и угрозы // Вестник Таджикского национального университета. Серия социально-экономических и общественных наук. – Душанбе, 2021. – №5. – С.146-152.
7. Ҳифзи муҳити зист // Маҷмуаи оморӣ. -Душанбе: АСПРТ, 2020. -С.17.
8. Одинаев Ҳ.А. Роҳҳои беҳтар намудани истифодаи захираҳои оби марзғузар дар шароити Осиёи Марказӣ / Ҳ.А. Одинаев // Паёми Донишгоҳи миллии Тоҷикистон. Силсилаи илмҳои иқтисодӣ. -Душанбе: Сино, 2012. -№2/7(98). -С.3.
9. Одинаев Х.А. Развитие механизмов управления водопользованием в сельском хозяйстве / Х.А. Одинаев, Х.Г. Норов // Вестник ТНУ. Серия экономических наук. -Душанбе: Сино, 2010. -№6(60). -С.3-10.
10. Подольский Е.М. Методические основы определения и использования замыкающих оценок водных ресурсов / Е.М. Подольский, Л.Е. Флоров // Водные ресурсы. – 1973. -№5. –С.187-197.
11. Саидов С.С. Бассейновый подход в управлении трансграничными водными ресурсами / С.С. Саидов // Вестник Таджикского национального университета (научный журнал). Серия социально-экономических и общественных наук. -Душанбе, 2015. -№2/3(165). -С.44-48.
12. Суханронии Президенти Ҷумҳурии Тоҷикистон Эмомалӣ Раҳмон дар Конфронси байналмилалӣ оид ба ҳамкориҳои минтақавӣ дар ҳавзаҳои дарёҳои фаромарзӣ 30.05.2005. –Душанбе, 2005.
13. Суханронии Президенти Ҷумҳурии Тоҷикистон Эмомалӣ Раҳмон дар Форуми байналмиллалӣ оби тоза. –Душанбе, 30.08.2003.
14. Тезисҳои маърузаҳои конфронси байналмиллалӣ, ки Академияи илмҳои Ҷумҳурии Тоҷикистон ташкил кардааст. Захираҳои оби Осиёи Миёна ва истифодаи оқилонаи онҳо (9-11 октябри 2001). -Душанбе, 2001.
15. Худойбердиева З.С. Асосҳои илмии ташаккули бозор ва раванқи бозорҳои агроозуқаворӣ / З.С. Худойбердиева, Ф.С. Худойбердиева // Паёми Донишгоҳи миллии Тоҷикистон. Бахши илмҳои иҷтимоӣ-иқтисодӣ ва ҷамъиятӣ. -Душанбе, 2023. -№12. -С.92-101.
16. Худойбердиева Ф.С. Ҷанбаҳои назариявии механизми иқтисодии истифодабарии захираҳои обӣ / Ф.С. Худойбердиева, З.С. Худойбердиева // Паёми Донишгоҳи миллии Тоҷикистон. Бахши илмҳои иҷтимоӣ-иқтисодӣ ва ҷамъиятӣ. -Душанбе, 2023. -№11. -С.66-72.
17. Шарипов, И.О. Самаранокии истифодаи захираҳои замин ва об дар вилояти Хатлон / И.О. Шарипов // Паёми Донишгоҳи давлатии Бохтар ба номи Носири Хусрав. – 2020. -№1-1(71). –С.202-206.

БАҲОДИҲИИ ҲОЛАТИ КУНУНИИ МЕХАНИЗМИ ИҚТИСОДИИ ИСТИФОДАИ ЗАХИРАҲОИ ОБӢ ДАР ҶУМҲУРИЙ

Мақола ба ташаккул ва истифодаи захираҳои об дар Ҷумҳурии Тоҷикистон бахшида шудааст. Баҳои иқтисодии захираҳои об натиҷаи истифодабарии иқтисодии онҳоро тавсиф мекунад, ки бояд дар ҳолати ҳамаҷониба аз истифодабарии захираҳои оби минтақаи додасуда ҳосил шавад. Ин баҳо дар ҳар як ноҳияи баррасишаванда ҳамчун фарқи байни хароҷоти охирин ва мустақими об барои эҳтиёҷоти ҳамаҷонибаи ҳалқ муайян карда мешавад. Баҳодиҳии комплекси идоракунии об дар соҳаи кишоварзӣ баҳои бухронии таъсири иқтисодӣ, харҷҳо ва таъсири рушди сектори об дар 50 соли охир, даъватҳои оид ба идоракунии об, ки бо инҳо имрӯз чомеа дучор шудааст ва усулҳои ҳалли онҳо мебошад, ки дар олам қабул шудаанд. Натиҷаҳои баҳодиҳӣ имкон медиҳанд дар оянда наздик сармоягузориҳои зиёд ва оид ба обу кишоварзӣ хангоми баррасии таъсири онҳо дар 50 соли оянда қарорҳои дуруст қабул карда шаванд. Баҳодиҳӣ бо иштирок ва ҳамкории васеи таҷрибаомӯзон, олимон ва сиёсатмадорон, бо истифода аз ҳуди раванди арзёбӣ, ки гурӯҳи шариконро барои ҳуҷҷатбарории донишу қарорҳои усулҳои ҳалли инноватсионӣ муттаҳид мекард, анҷом дода шуд.

Калидвожаҳо: истифодабарии об, тақсмоти об, захираҳои об, механизмҳои иқтисодии идоракунии об, баҳодиҳии захираҳои об.

ОЦЕНКА СОВРЕМЕННОГО СОСТОЯНИЯ ХОЗЯЙСТВЕННОГО МЕХАНИЗМА ИСПОЛЬЗОВАНИЯ ВОДНЫХ РЕСУРСОВ

В статье рассмотрены вопросы формирования водных ресурсов Таджикистана. Водные ресурсы Республики Таджикистан формируются на ледниках, речном стоке, озёрах, водохранилищах и подземных источниках. Комплексная оценка управления водой в сельском хозяйстве является критической оценкой экономического эффекта, издержек и влияния развития водного сектора за последние 50 лет, вызовов по управлению водой, с которыми общество столкнулось сегодня, и методов их решения, которые были приняты в мире. Это процесс с привлечением многих институтов, направленный на оценку текущего состояния знаний и стимулирование идей о том, как управлять водными ресурсами, чтобы обеспечивать увеличивающиеся потребности в сельскохозяйственной продукции, помочь сократить бедность, улучшить продуктивную безопасность, и внести вклад в устойчивость окружающей среды. Результаты оценки позволят увеличить в ближайшем будущем инвестиции и принимать более правильные решения, связанные с водой и сельским хозяйством, при рассмотрении их влияния на следующие 50 лет. Оценка была выполнена при участии и широком сотрудничестве практиков, ученых и политиков, используя сам процесс оценки, который объединил группы партнеров, для обобщения знаний и выработки инновационных методов решений.

Ключевые слова: использование воды, водораспределение, водные ресурсы, механизмы управления водными ресурсами, оценка водных ресурсов.

ASSESSMENT OF THE CURRENT STATE OF THE ECONOMIC MECHANISM OF WATER RESOURCES USE

The article discusses the issues of formation of water resources in Tajikistan. The water resources of the Republic of Tajikistan are formed on glaciers, river runoff, lakes, reservoirs and underground sources. A comprehensive assessment of agricultural water management is a critical assessment of the economic benefits, costs and impacts of water sector development over the past 50 years, the water management challenges society faces today, and the methods the world has adopted to address them. It is a multi-institutional process aimed at assessing the current state of knowledge and stimulating ideas about how to manage water resources to meet increasing demands for agricultural products, help reduce poverty, improve food security, and contribute to environmental sustainability. The results of the assessment will allow for increased investment in the near future and better decisions related to water and agriculture when considering their impact over the next 50 years. The assessment was carried out with the participation and broad collaboration of practitioners, academics and policy makers, using the assessment process itself to bring together groups of partners to synthesize knowledge and develop innovative solutions.

Keywords: water use, water distribution, water resources, water resources management mechanisms, water resources assessment.

Маълумот дар бораи муаллиф: *Худойбердиева Фотима Сухробовна* – Донишгоҳи миллии Тоҷикистон, докторанти Ph.D-и кафедраи иқтисод ва идораи КАС. **Суроға:** 734025, ш. Душанбе, Ҷумҳурии Тоҷикистон, хиёбони Рӯдакӣ, 17. E-mail: fotima_zukhro1993@mail.ru. Телефон: **887-77-79-92**

Сведения об авторе: *Худойбердиева Фотима Сухробовна* – Таджикский национальный университет, докторант Ph.D кафедры экономики и управления АПК. **Адрес:** 734025, г. Душанбе, Республика Таджикистан, проспект Рудаки, 17. E-mail: fotima_zukhro1993@mail.ru. Телефон: **887-77-79-92**

Information about the author: *Khudoyberdieva Fotima Sukhrovovna* - Tajik National University, doctoral student Ph.D of the Department of Economics and Management of the Agro-Industrial Complex. **Address:** 734025, Dushanbe, Republic of Tajikistan, Rudaki Avenue, 17. E-mail: fotima_zukhro1993@mail.ru. Phone: **887-77-79-92**

АҲАММИЯТНОКИИ ТАРОФАҶОИ ХИЗМАТГУЗОРИИ САВДОЮ ХҶҶРОКИ ОММА ДАР РАҚАМИШАВИИ ИҚТИСОДИЁТИ МИЛЛӢ

Абдурахмонов М., Содиқова Г.И., Раҳматова М.М.

Донишкадаи иқтисодиёт ва савдои Донишгоҳи давлатии тичорати Тоҷикистон

Нархгузори озода ҷараёнест, ки тавассути оқилона истифода бурдани он самаранокии иқтисоди миллӣ, ҳосатан соҳаи савдою хӯроки оммаи Ҷумҳурии Тоҷикистон таъмин мегардад. Он соҳаҳои ҳаётан муҳим дар фазои ҷаҳони рақамӣ ташаккулу амал карда, ҳамчун пешсаф ва муаррифгарӣ хизматгузори аҳолии муқим ва хориҷии кишвар аҳаммият пайдо кардааст. Тавассути он фаъолияти истеҳсолӣ, тичорат ва соҳибкорӣ, ки дар доираи хизматгузори савдо ва хӯроки омма амалкунанда мутлақан ба механизми нарху тарофаи таъиноти иҷтимоию иқтисодӣ дошта, асос ёфта, барои шомил шудан ба иқтисоди рақамӣ нигаронида шудааст.

Гузариш ба иқтисоди рақамӣ (омӯзиши саводи рақамӣ, саводи расонаӣ, саводи иттилоотӣ ва ғ.) ва иштироқдори он ҷараён талаб менамояд, ки кормандони соҳаҳо маҷмуи малака ва маҳорати зарурии иқтисодӣ, иттилоотӣ, технологияи компютерӣ, ки доир ба муайянкунии нарх ва тарофаи маҳсулот (хидмат) доранд, дар фаъолияти касбии худ (истеҳсолӣ, хариду фурӯш, хизматгузорӣ) истифода бурда тавонанд.

Дар мақолаи мазкур баъзе асосҳои назариявӣ амалии нарх ва тарофаҳои соҳаҳои савдою хӯроки оммаи Тоҷикистон мувофиқан ба талаботи рақамишавии иқтисодиёт мутобиқкунанда мавриди таҳқиқ қарор дода шудаанд. Дар ин раванд механизми нархгузорӣ дар соҳаҳои савдою хӯроки омма омӯзиши масъалаҳои иҷтимоию иқтисодии гуногуни бо ҷараёни рақамишавӣ вобастаро фаро гирифта, бояд дарк ва истифода бурда шавад, аз он ҷумла [1]: а) муайян кардани омилҳои асосии нархгузорӣ ва таъсири иҷтимоию иқтисодии онҳо ба даромад ва фоида; б) интихоби стратегияи нарху тарофаи истеҳсоли маҳсулот, хариду фурӯш ва хизматрасонии фоидаоварӣ ташкилот; в) коркард ва интихоби тамсилаи иқтисодии нархгузори афзалиятнок; г) истифодабарии усулу стратегияҳои муайянкунии нарх ва тарофа дар фаъолияти истеҳсолӣ, тичорат ва хизмат; ғ) тартиб додани механизми коркард, амалиёт ва назорати нархии фаъолияти иқтисодӣ; д) бунёди механизми таҳлил, баҳогузорӣ ва қабули қарори идоракунии нарх ва тарофа барои таъмин намудани фаъолияти самараноки дохилӣ ва беруна.

Савдо мавзед махсуси нархгузорӣ ҳисоб мешавад. Он дар иқтисодиёт ҳамчун як намуди фаъолияти хоҷагидорӣ буда, муомилоти пулро таъмин менамояд. Махсусиятҳои фаъолияти савдо дар сифати мавзед нархгузорӣ таснифот мешаванд, вобаста ба: 1) муомилот ва гардиши мол; 2) намуд ва шоҳаҳои моликиятдорӣ; 3) амалиёти иқтисодию молиявӣ ва хоҷагидорӣ; 4) асосҳои ҳуқуқию ташкили савдо; 5) тартиби амали нархи яклухт ва чакана.

Мафҳумҳои муомилоти мол, табодул, хариду фурӯш, хизматрасонӣ ба харидорон, нигоҳдорӣ ва тайёр кардани мол барои фурӯш буда, махсусиятҳои дар нархгузорӣ асоси соҳаи савдоро ифода мекунад. Савдо ба шоҳаҳои гуногуни моликиятдорӣ ба монанди давлатӣ, кооперативӣ, дохилӣ, берунӣ ва хусусӣ тасниф мешавад. Иқтисодиёти соҳа ба савдои яклухти байни корхонаҳо, ташкилотҳои миёнрав, муассисаҳои яклухти хариду фурӯш ва чаканафурӯшӣ барои аҳоли асос ёфтааст. Савдои яклухт калон ва майда мешавад.

Иқтисодиёти савдо вобаста ба фаъолияти соҳибкории азнавфурӯши мол рушд меёбад. Муассисаҳои савдо ба сифати банди миёнрав дар байни истеҳсолкунанда, харидори воқеӣ ва оянда фаъолиятро инкишоф медиҳанд [9]. Даромад ва фоидаи муассисаҳои савдо аз ҳисоби дуруст ҳисоб кардан ва истифода бурдани нархҳои яклухт ва чакана ба амал меояд. Аз ин лиҳоз, нархгузорӣ дар савдо барои самаранок ташкили фаъолияти хоҷагидорӣ нақши асосиро иҷро менамояд. Дар савдо чунин мафҳумҳои асосии нархгузорӣ истифода бурда мешавад: таркиб ва ҳаёти нарх, нархи ба моли монанд, шохиси нарх, харочоти муомилот, нархи корхонаҳои рақиб ва меъёри фоида.

Чараёни ташкили нархгузорӣ дар савдо ба қонуниятҳои мухталифи иқтисоди бозор, нархгузорӣ ва тичорат, истифодабарии принцип ва усулҳои нархмуайянкунӣ, ба инobatгирии шавқи харидорон (истеъмолкунандагон), вазъи бозор асос меёбад. Дар корхонаҳои савдо нархгузорӣ тибқи принципҳои гуногун, ба монанди асоснок будани нарх, ягонагии нарх, пай дар пайии нарх, назорати нарх ва мақсаднокии нарх ташкил карда мешавад. Усулҳои нархгузорӣ дар иқтисодиёти Тоҷикистон, аз он ҷумла соҳаи савдо вобаста ба қонуни баҳодиҳӣ, низомнома ва нишондодҳои методии ҳукумати ва тавсияномаҳои мақомотҳои дахлдор ва соҳавӣ доир ба нарх муайянкунӣ, амал, танзим, нархҳои танзимшаванда ва озодамалкунанда, назорати тартибу истифода бурда мешаванд [1; 9].

Интихоби истифодабарии принцип ва усулҳои нархмуайянкунӣ дар савдо бевосита аз сиёсати давлатии нарх ва сиёсат, стратегияи одоби нархии ташкилотҳои савдо вобастаанд. Дар ташкилотҳои савдои Ҷумҳурии Тоҷикистон низоми нархгузорӣ дар ду равия чараён мегирад: 1) нархҳои танзимшавандаи давлатӣ; 2) нархҳои озодамалкунанда.

Равияи якуми нархгузорӣ дар ҳудуди монополияи комили давлат муайян мегардад ва амал менамояд. Он нархҳо ба як ҳиссаи ками молҳои истеъмолии аҳамияти иҷтимоию стратегӣ дошта, аз тарафи Вазорати рушди иқтисод ва савдои мамлакат, вазорат ва комитетҳои дахлдор ҷорӣ гардида, дар назорати қатъии ҳукумат ва мақомотҳои ҳукумати ҷумҳуриявӣ маҳаллӣ мебошанд. Нархҳои озод мустақилона аз тарафи ташкилотҳои савдо бо розигии Вазорати рушди иқтисод ва савдо вобаста ба вазъи бозор муайян ва ҷорӣ мегарданд. Онҳо дар назорати доимии иттиҳоди истеъмолкунандагони мамлакат ва аҳоли аст.

Ташкилотҳои савдо ҳангоми муайян ва ҷорӣ кардани нархҳои озоди яклухт ва чакана омилҳои гуногун, ки ба сатҳи нарх таъсир мерасонанд, ба монанди ҳислати иқтисодӣ, иҷтимоӣ, демографӣ ва психологӣ доштаро ба эътибор мегиранд. Омилҳои иқтисодӣ зиёд буда, ба таври зерин гурӯҳбандӣ мешаванд: 1) мавқеи ташкилоти савдо дар бозор; 2) вазъи умумии бозор; 3) даври ҳаёти мол. Ба эътиборгирии он омилҳо самаранокии чараёни нархгузори ташкилотҳои савдо дар хариду фурӯши бозори дохили мамлакат таъмин менамояд.

Омили яқум. Мавқеи ташкилотҳои савдо вобаста ба вазъияти рақобат, комил ва монополияи бозор устувор менамояд, тағйир меёбад [11]. Ҳангоми рақобати комил ташкилотҳои савдо ва молфурӯшандаҳо ба нархи бозор таъсир расонида наметавонанд. Дар вазъияти монополияи бозор онҳо ба рақобат шомил шуда, ба сатҳи нархи озод таъсир расонида метавонанд.

Омили дуум. Дар доираи вазъи умумии бозор каловишҳои муваққатии нархҳои озоди яклухт ва чакана вобаста ба таносуби талабу пешниҳод ба моли алоҳида баҳогузори карда мешавад, ки барои муайян кардани нархи ҷоришаванда зарур аст. Дар он вазъият ду равияи нархгузорӣ амал менамояд: фаъл ва ғайрифаъл. Дар вазъияти мунтазам афзоишёбии талабот ба мол, ташкилотҳои савдо чараёни нархгузори фаълро истифода мебаранд. Яъне, ба дархости молҳаранда ва ҳамзамон, февран ба тағйирёбии вазъияти бозор мутобиқшавӣ аст [19]. Дар вазъияти устувор будани талабот ба мол, чараёни нархгузори ғайрифаъл бо мувафакқият истифода бурда мешаванд. Яъне, афзалият ба истеъмолкунанда дода шуда, механизми ба хароҷот асосёфтаи нархгузорӣ амал менамояд. Ҳамин тавр, ташкилотҳои савдо дар фаъолияти нархгузорӣ ду стратегияи нархиро истифода мебаранд: а) стратегияи нархгузори фаъл; б) стратегияи нархгузори ғайрифаъл.

Омили сеум. Даври ҳайти моли фурӯхташаванда амалиётҳои зеринро ифода мекунад: а) истифода бурдани таъиноти нархҳои инфиродӣ барои молҳои нав; б) ҷорӣ кардани нархҳои яклухт ва чакана дар вазъияти устувор будани талабот ба молҳои фурӯхташаванда; в) ҷорӣ кардани нархҳои пасти яклухт ва чакана дар вазъияти бисёр будани мол.

Чараёни нархгузори миллӣ дар ташкилотҳои савдо равияҳои иқтисодии зеринро дар бар мегирад: а) интихоби мақсади сиёсати нарх; б) таҳлили талабот дар бозори мол; в) баҳисобгирӣ ва таҳлили хароҷоти худ; г) омӯзиши нархи рақибони ташкилот; ғ) интихоби усули нархгузорӣ; д) ҷорӣ кардани нархҳои мувофиқи яклухт ва чакана бо молҳои

фурӯхташаванда. Самаранокии онҳо аз мақсади сиёсати нархии ташкилоти савдо вобаста аст.

Мақсади сиёсати нархии ташкилотҳои савдо шуда метавонад: а) нигоҳ доштани фаъолият дар сатҳи ноилшуда; б) нигоҳ доштани мавқеи ташкилот дар бозор; в) таъмин намудани афзоишҳои фоиди савдо; г) таъмин намудани васеъшавии доираи таъсири фаъолият ба бозор; ғ) ноил шудан ба мавқеи монополӣ.

Дар чараҳои идоракунии нарх ташкилоти савдо роҳҳои мухталифи иқтисодӣ, ба монанди низоми тахфиф, бонус, низоми пасандозӣ, тухфа, қортҳои дисконтӣ ва ғ. истифода шуда, тавассути онҳо раванди фурӯши мол ҳавасманд карда мешаванд, ки баландбардории самаранокии фаъолияти ташкилотҳои савдору таъмин менамояд.

Савдои чаканаи фурӯши Ҷумҳурии Тоҷикистон дар инкишофи муносибатҳои бозоргонии мамлакат нақши муҳим мебозад [12]. Он савдо намуди асосии фаъолияти тичорат буда, ҳамчун фурӯши мол (хидмат) ба истеъмолкунандаи ниҳой, ки барои истеъмоли шахсӣ, оилавӣ ва хонавода истифода мегардад, вобаста мебошад. Корхонаҳои савдои чаканаи мамлакат хусусӣ буда, ному насаб, намуд, бо баробари хариду фурӯши оммавию дохилимағозавӣ, умумӣ ва махсусгардонида шудаанд. Савдои “ғайримағозавӣ”, яъне супоришоти мол бо воситаи почта, телефон, компютер, интиқол ва дастрасии мол ба хона иҷроиши хидмати супоришот бо тахфиф ва дигар шаклу намудҳои хидматрасонӣ инкишоф ёфтааст. Хариду фурӯши молҳо асосан бо нархҳои озод ва шартномавӣ гузаронида мешавад. Нархи фурӯши чакана дар асоси нархи яклухт (калон, майда) шартномавӣ ё созишномавӣ ва ҳамзамон, бо эътиборгирии хароҷотҳои тичорат, фоида ва фонди эҳтиётии нуктаҳои савдо муайян гардида, амал менамояд. Ба сатҳи хароҷотҳои тичорат ва фоиди корхонаҳои савдо омилҳои иқтисодию ғайрииқтисодии гуногун таъсир мерасонад. Сатҳи хароҷоти тичоратро асосан хароҷот оид ба кашонидан, нигоҳ доштан, овоза кардан ва фурӯхтани мол муайян менамояд. Бо пасту баландшавии онҳо мутаносибан нархи озоди чаканафурӯшӣ тағйир ёфта, дар атрофи нархи миёна мекалобад. Фоиди савдо аз нархи чаканафурӯшӣ вобастааст. Фаъолияти даромаднок дар ҳолати баланд будани нархи чакана нисбат ба яклухт, шартномавӣ ё созишномавӣ таъмин мегардад.

Нархи чаканаи савдо бо усулҳои мухталиф муайян карда мешавад. Онҳо бо усулҳои умумӣ ва махсус тасниф шуда, дар маҷмӯъ, низоми усули нархзории савдои чаканаро ташкил медиҳанд. Моҳияти усули махсусро, ки аз тарзу услуб ва стратегияҳои гуногун иборат буда, ба монанди усули а) нархи маржаи фоида; б) нархи тавсиявии истеҳсолкунанда; в) нархи ба нархи рақиб монанд; г) нархи дукарата; ғ) нархи психологӣ; д) нархи якхела; е) нархи паст ба баъзе мол ва ғ. дохил мешаванд. Онҳо стратегияи чоришавии нархи савдору ташкил медиҳанд. Моҳияти баъзеи он стратегияро муайян мекунем. Дар низоми нархзории соҳаи савдо стратегия ё усули маржаи фоида (фарқияти байни даромади умумӣ ва хароҷот) васеъ истифода ёфтааст. Маржа ё фоизи фоида ҳамчун (ФФ) усули одию таҷрибавии мақсаднок дар нархзории савдо муаррифӣ шудааст. Тарқиқи он нархи савдои чакана (НСЧ) дар натиҷаи ба арзиши моли харида шуда (АМХ) зам кардани фоизи маржи фоида муайян карда мешавад, яъне сатҳи маржа ё фоизи фоида аз намуди мол ва банди фурӯши он вобаста аст.

$$\text{НСЧ} = \text{АМХ} + \text{ФМ} (\text{АМХ} * \text{ФФ} / 100)$$

Мисол. Муайян карда шаванд НСЧ маҳсулоти костюми мардона. Дода шудааст: а) АМХ – 900с; б) ФФ – 35%. Роҳи ҳалли масъала:

$$900 + (900 * 35 / 100) = 900 \text{ с} + 315 \text{ с} = 1215 \text{ с}$$

Тарқиби нархи костюми мардона муайян мегардад: а) АМХ = 74,1% яъне $(900 / 1215 * 100)$; б) ФФ - $(315 / 1215) * 100 = 25,9\%$. Назорати санҷишӣ: $74,1\% + 25,9\% = 100\%$

Аксарияти моли истеъмолӣ бо нархи чаканаи истеҳсолкунанда тавсия карда ба фурӯш ворид мешавад. Ташкилоти савдо метавонад нархи чаканае, ки истеҳсолкунанда тавсия менамояд, ҳамчун стратегияи худ истифода барад [19]. Он гоҳ ташкилот аз иштирок кардан дар қабули қарордоди нархӣ озод мегардад. Фурӯши мол бо нархи чаканаи истеҳсолкунанда ташкилоти савдору аз вазифаи иштирок намудан дар рақобати нархии бозор соқит карда, барои гирифтани фоиди миёна сафарбар менамояд, ки он мақсади иқтисодии на ҳамаи фурӯшандаро қонеъ гардонида метавонад.

Харидорон имконияти интихоби молро доранд. Мол асосан аз рӯи сатҳи нарх интихоб мегардад, ки омили чамбасткунандаи нарх мебошад. Молҳои нархи пастдошта афзалияти зиёд дорад. Он корхонаи савдо, ки тибқи нархи рақиб фаъолият мебаранд, барои фурӯши мол бояд сатҳи хидматгузорию баланд намояд, хароҷоти овозапахнкуниро паст гардонад, мавқеи ҷойгиршавии нуқтаи савдору беҳтар намояд, он гоҳ дар рақобат имконияти молфурӯшӣ меафзояд.

Бо баланд кардани сифати хидматгузорӣ, беҳтаргардидани мавқеи ҷойгиршавӣ ва паст намудани хароҷоти тичорат, инчунин барои баланд кардани нархи савдо (НС) имконият пайдо мешавад. Ҳангоми интихоби нархи рақиб (НР) фаъолияти тичорат ба се роҳ инкишоф ёфта метавонад: а) $НС = НР$; б) $НС \leq НР$; в) $НС \geq НР$.

Стратегия ё усули дукаратаи афзоиш додани нархро баъзе ташкилотҳои савдо истифода бурда метавонад. Он гоҳ нархи моли харидашуда (НМХ) дукарата афзоиш дода мешавад, яъне ($НМХ * 2$). Афзалияти стратегияи нархгузорию савдои чакана дар содагии усули он ифода ёфтааст. Бо амалиёти $<$ таъиноти як нарх барои якчанд мол истеъмолкунанда $>$ якуякбора молҳои гуногунро интихобу харида метавонад. Он амал беҳтарин стратегия ҳисобида шуда, фурӯшро ҳавасманд мегардонад ва истеъмолкунандаро барои қонё гардонидани талаботи гуногун сафарбар менамояд. Стратегия бо услуби $<$ таъиноти нархи пастарин барои баъзе молҳо $>$ барои ба фурӯши оммавӣ ноил шудан истифода бурда мешаванд. Он гоҳ баъзе молҳо дар сатҳи арзиши аслии маҳсулот фурӯхта мешаванд. Ҳамзамон, ин амал сатҳи арзиши аслии маҳсулот фурӯхта мешаванд. Ҳамзамон, ин амал харидоронро барои гирифтани моли бо нархи баланд фурӯхташванда водор менамояд.

Самтҳои ташкили ҳуқуқии нархгузорӣ дар чаканаи савдои Тоҷикистон. Дар Ҷумҳурии Тоҷикистон ташкилотҳои савдои чаканафурӯшии молҳои истеъмолӣ фаъолияти нархгузорию зерин роҳбарии назорати Вазорати рушди иқтисод ва савдо, Тоҷикматлубот ва талаботҳои мақомотҳои вилоят, шаҳрию ноҳиявии онҳо ташкилу инкишоф медиҳанд. Самти ҳуқуқии ташкилотҳои савдору молиякӣ хусусӣ ва кооперативӣ ташкил дода, инкишофёбии муносибатҳои бозоргониро дар дохили мамлакат ва берун аз он таъмин менамояд. Он чараён ба хариду фурӯши молҳои истеъмолӣ, яъне озуқаворӣ ва ғайриозуқаи ватанӣ ва хориҷӣ (бо нархҳои шартномавӣ, созишномавии яклухт ва чакана) асос ёфтааст.

Вобаста ба самти ҳуқуқи молиякӣ, шарту омилҳои инкишофи тичорат, роҳи ташкили хариду фурӯш, инкишофдиҳии муносибатҳои байналмилалии ташкилотҳои мухталифи савдои чакана созмон гардида, амал мекунанд. Стратегияи тараққиёти онҳо вобаста ба намуд, таъиноти мол ва шакли хоҷагидорӣ, ҳаҷми даромад, маҳсусгардонӣ ва хусусияти фаъолият, речаи корӣ, номгузориҳои гуногунӣ ватанию хориҷӣ ва дигар ҷанбаҳои ташкилӣ тартиб гардида, барои хизматрасонӣ ба аҳоли ва мусофирон омода шудаанд. Даромади савдо, хароҷотҳои тичоратӣ ва ғайри онҳо нишондиҳандаҳои чамбасткунандаи иқтисодии он ташкилотҳо ҳисобида мешавад.

Ҳосатан хонаҳои савдо ва қисман марказҳои савдо ба ҳислатҳои гуногун амал карда, дар нархгузорию яклухти миллӣ ва ҷаҳонӣ нақши муҳим мебозад. Хонаи савдо ҳамчун ташкилоти азими савдои дохилию берунӣ, савдо бо хариду фурӯшҳои молҳои зиёд машғул аст. Ҳислати фарқкунандаи хонаи савдо аз он иборат аст, ки амалиётҳои молиявӣ қарзии истеҳсолкунандаҳо фаъолон ширкат меварзад, ба чараёни барориши мол таъсир мерасонад ва дар муттаҳидии марказҳои савдо ифода меёбад. Маркази савдо ҳамчун як гурӯҳи муайяни корхонаҳои савдои чаканафурӯш амал карда, дар як ҷо маскан мегиранд ва сокинони минтақаи муайянро бо молҳои ниёзи мардум таъмин менамояд.

Дар маркази савдо хидматгузориҳои бепулу пулакӣ, маҷмуавӣ ташкил мегардад. Дар шаҳри Хучанд марказҳои маҷмуавии савдои “Панҷшанбе”, “20-солагии Истиклолият”, “Ҷумъа-бозор” бо хариду фурӯши молҳои озуқаворӣ ва талаботи ҳаррӯза супермаркетҳои шаҳр (“Амид”, “Анис”, “Асал”, “Доро”, “Оазис”), мағозаҳои фирмавӣ (“Кабири Хучанд”, “Қайрокум”, “Нур”, “Асл - фарм”), мағозаи маҳсус (“Олами компютер”, “Олами парандаҳо”, “Олами зардевор”) ва мағозаҳо (“Тобон”, “Асл”) ва бо монанди онҳо машғул буда, хариду фурӯши чаканаро инкишоф медиҳанд. Онҳо бо марказҳои савдои давлатҳои

хориҷӣ робитаи тичоратиро ривоч дода, дар пойдоршавию тақвиятёбии ҳамгирии иқтисодию минтақавӣ саҳмгузоранд.

Марказу мағозаҳои фирмавии савдо на танҳо бо амалиётҳои харидуфурӯшию хидматгузорӣ, балки бо истеҳсоли маҳсулоти гуногуни ғайриозуқаю озуқа, аз он ҷумла тайёру нимтайёр, машғул шуда, муносибатҳои истеҳсоли ва тичоратиро ривоч дода истодаанд.

Хӯроки омма ҳамчун маҷмуи муносибатҳои истеҳсолию иҷтимоии истеъмолкунандагон барои мақсаднок қонё гардонидани талаботи аҳоли ба молҳои тайёр ва нимтайёр фаҳмида мешавад. Корхонаҳои хӯроки оммаи Тоҷикистон бо нархҳои озодаи чакана фаъолияти иқтисодӣ мебаранд, инкишоф меёбанд ва баҳогузорӣ карда мешаванд. Ҷараёни гардиши хӯроки омма аз рӯи нишондиҳандаҳои алоҳида ҳисоб карда шуда, ҳамчун қисми таркиби ба ҳаҷми умумии гардиши моли мамлакат дохил мегарданд. Нархгузорӣ дар соҳаи хӯроки оммаи Ҷумҳурии Тоҷикистон вобаста ба мақсад ва хусусиятҳои корхонаҳои хӯрокпазӣ ташкил карда мешаванд. Нархҳои хӯроки омма дар асоси категорияҳо ё зинаи сифатнокии корхонаҳои он (тарабхона, ошхона, сихкабобхона, қаҳвахона) сатҳи хидматгузорӣ, ҷой ва фароғатнокии нуктаҳои савдо, анъанаҳои миллӣ, супоришоту дархостҳои инфиродии истеъмолкунандагон муайян карда мешаванд. Хӯроки маҳсулоти асосӣ ба ҳисоб рафта, нархи он як намуди нархи озодаи чакана аст.

Хусусиятҳои асосии фаъолияти иқтисодию иҷтимоии истеҳсолии корхонаҳои хӯроки омма чунинанд: 1) дар нархгузорию пайдарпайии нархи хариди ашёи маҷмуавӣ – болонархии савдо бо назардошти ААИ – маблағи мизони андоз аз арзиши иловагардида – нархи фурӯш бо пайвастагии маҳсулот қатъиян риоя карда мешавад; 2) ду ҳислати асосии соҳа аз он ҷумла: а) истеҳсолот ва б) хизматгузорию хӯроки омма; 3) арзиши аслии пурраи соҳа ҳисоб карда нашуда, нархи фурӯши маҳсулот муайян мегардад; 4) болонархии савдои озуқа аз аломатҳои мухталиф (зинаи сифатнокӣ, доираи рақобатпазирӣ, сатҳи хидматрасонӣ, обрӯю эътибори корхонаҳои озуқа, мавқеъ ва ҷойи минтақаи он) вобастагӣ дорад; 5) махсусияти истеҳсол ва таъиноти озуқаи алоҳида.

Фаъолияти корхонаҳои хӯроки омма вобаста ба махсусияти ҳосси тайёршавӣ ва фурӯши таом ҷараён гирифта, ба истеҳсолот монандӣ дорад. Барои ҳар як намуди таом варақаи баҳодихӣ тартиб дода мешавад. Дар он танҳо арзиши маҷмуавии ашёҳои барои як таом тайёркуни сарфшуда (ба андоз аз арзиши иловашуда) ба ҳисоб гирифта мешавад. Баъзан, ба арзиши маҷмуавии таом болонархии хӯрокпазӣ ва андоз аз арзиши иловагардида ҳамроҳ мегардад. Дар корхонаи хӯроки омма ҳатман варақаи баҳодихии таом тартиб дода мешавад. Варақаи баҳодихии таом ҳайати маҷмуавии ашёи хӯрок, меъёри сарфи ашёи маҷмуавӣ ва нархи ашёи харида шуда, бе андоз аз арзиши иловагардида дорад, муайян кардани нархи фурӯши таоми (маҳсулоти) корхонаи хӯроки омма якҷанд ҳисобро дар бар мегирад.

Ҳисоби яқум. Дар асоси нишондиҳандаҳои дар варақаи баҳодихӣ оварда шуда, арзиши пурраи ашёи маҷмуавии хӯроки миллӣ ё ғайримиллӣ ҳисоб мегардад. Болонархии савдои корхонаи хӯроки омма ($B_{нсx}$) аз рӯи меъёри бо фоиз муқарраргардида (ММ) ва арзиши маҷмуавии ашёи хӯроки бо нархи (A_{xo}) харид (бе ААИ) муайян мешавад, яъне

$$B_{нсx} = (A_{xo} * MM) / 100$$

Мисол: муайян карда шавад $B_{нсx}$ як кг картошкабирён (фрӣ). Дода шудааст: $A_{xo} = 9,5$ с; $MM = 50,0\%$. Он гоҳ нархи маҳсулоти яклухт – фурӯши нимтайёр $14,25$ с мешавад ($9,5 + 4,75$). Роҳи ҳисоби $B_{нсx} = (9,5 * 50,0) / 100 = 4,75$ с.

Ҳисоби дуом. Пеш аз ҳисоби болонархии савдои корхонаи хӯроки омма ($B_{нсx}$) бе андоз аз арзиши иловагардида ($M_{ааи}$) аз рӯи мизони фоизи он ($\Phi_{ааи}$) муайян карда мешавад: $M_{ааи} = (B_{нсx} * \Phi_{ааи}) / 100$

Масалан. Муайян гардад $M_{ааи}$ таоми картошкабирён. Дода шудааст: $B_{нсx} = 14,25$; $M_{ааи} = 15\%$. Роҳи ҳалли он, яъне $15\% = (14,25 * 15) / 100 = 2,14$ с

Ҳисоби сеюм. Бо он нархи фурӯши таоми (маҳсулот) корхонаи хӯроки омма бо формулаи зерин муайян карда мешавад: $H_{фт} = A_{xo} + B_{нсx} + M_{ааи}$

Аломатҳо: $H_{фт}$ – нархи фурӯши таом; A_{xo} – арзиши маҷмуавии ашёи хӯроки омма бо нархи харид (бе ААИ); $B_{нсx}$ – маблағи болонархии савдои хӯрока; $M_{ааи}$ – маблағи андоз аз арзиши иловагардида. Ҳалли масъала: муайян карда шавад $H_{фт}$ барои картошкабирён.

Дода шудааст: $A_{хо} = 9,5$ с; $B_{нсх} = 4,75$ с; $M_{ааи} = 2,14$ с; Ҳалли масъала: $H_{фт} = 9,5с + 4,75с + 2,14с = 16,43$. Дар асоси маълумотҳои ҳисоби сеюм таркиби нарх муайян гардида, натиҷаи ҳисобҳо таҳлил карда мешаванд.

Хусусияти асосии нархгузорӣ дар корхонаҳои хӯроки омма аз он иборат аст, ки арзиши пурраи маҳсулот ҳисоб карда нашуда, нархи фурӯши таом муайян мегардад. Ҳамаи хароҷотҳои соҳа аз ҳисоби болонархӣ савдо пӯшонидани мешавад. Омилҳои нархмуайянкунандаи хӯроки омма ба се гурӯҳ тақсим мешаванд: 1) арзиши маҷмуавии ашё; 2) маблағи болонархӣ савдо; 3) маблағи андоз аз арзиши иловашуда.

Сатҳи арзиши маҷмуавии ашё аз нархи хариди он вобаста аст. Арзиши ашёи маҷмуавӣ бо нархҳои гуногун харида мешаванд: а) нархи хариди маҳсулоти кишоварзӣ; б) нархи шартномавӣ; в) нархи яклухт; г) нархи озоди чакана. Сатҳи нархҳои номнависшуда аз омилҳои мухталифи дохилӣ ва беруниқисодӣ вобастагӣ (қой, минтақа, вақт, сатҳи нархи истеъмолӣ ва ғ.) дорад.

Корхонаҳои хӯроки оммаи Ҷумҳурии Тоҷикистон нархи фурӯши маҳсулотро мустақилона вобаста ба вазъи талабот ва пешниҳод бо риоя кардани дастури талаботҳои Қонун дар бораи нархгузорӣ, Низомномаҳои дохилӣ, Дастури ҳукумати ватанӣ ва байналмилалӣ муайян намуда, истифода мебаранд.

Он корхонаҳои хӯроки омма, ки дар минтақаҳои муассисаҳои таълимӣ қойгир шудаанд, болонархӣ савдоношон набояд аз 60% зиёд бошад. Андозаи болонархӣ аз рӯи аломатҳои зерин тафриқабандӣ мешаванд, тибқи: 1) ҳайати молгардиш; 2) хелу навъҳои нуктаҳои хӯрокпазӣ; 3) намуди ашё ва мол; 4) намуди таом; 5) номгуи дохилигурӯҳӣ; 6) речаи қорӣ; 7) мавқеи қойгиршавӣ; 8) доираи рақобатпазирӣ ва ғ. Болонархӣҳои савдои хӯроки омма мувофиқи ҳар аломатҳои номбаршуда тафриқабандӣ истифода мегардад, ки дигар хусусияти фаъолияти соҳаро дар нархгузорӣ ташкил медиҳанд.

Болонархӣҳои савдои хӯроки омма тибқи ҳайати молгардиш ба маҳсулоти истеҳсоли худӣ ва харидашуда; а) вобаста ба хелу навъи корхонаҳо ба тарабхона, қавҳона, бар, мағоза – кулинар, ошхона, корхонаҳои маҳсус; б) намуди ашё ва маҳсулот ба гӯшт, моҳӣ, сабзавот, мевачот, машрубот, бемашрубот, пиво; в) истифодабарии ашё ва мол ба нимтайёр ва тайёр; намуди таом ба фирмавӣ, таоми фармудаи гарм, хунук; г) дохилигурӯҳӣ ба гӯштӣ, моҳигӣ, сабзавотӣ; д) вақти қор ба рӯзона, шабона, бегоҳирӯзӣ; е) қойгиршавӣ ба қойи истироҳат, қойи серхаридор, фурӯш; ё) мавқеи рақобат ба миқдори рақибон ва сатҳи нархи онҳо, гурӯҳбандӣ мешаванд. Онҳо афзалият ва хусусиятҳои хоси пурраи фаъолияти корхонаҳои хӯроки оммаро муайян менамоянд, ки дар қараёни нархгузорӣ бояд ба эътибор гирифта шаванд.

Даромади корхонаҳои хӯроки омма аз сатҳи болонархӣҳои савдо бевосита вобаста буда, ба онҳо на танҳо хароҷоти истеҳсолот, фурӯш ва ташкили истеъмоли маҳсулоти истеҳсоли худӣ, балки фоидаи фаъолият таъмин карда мешавад. Сатҳи тарофаи корхонаҳои хӯроки оммаро қараёни ташкили истеҳсолот, яъне тайёр кардани таом, истеҳсол ва фурӯши он муайян намуда, даромаднокии соҳаро таъмин менамояд. Мавқеи муҳимро марказҳои савдою хидматрасонии хӯроки омма ба монанди бозор, ошхонаю тарабхонаҳои азим, хосатан тӯйхонаҳо (“Истироҳат”, “Қасри сафед”, “Темурмалик”, “Мирзо-Ҳабиб”, “Парламент”, “Шаҳзод” ва ғ.) ишғол намуда, нақши онҳо дар афзудани даромади хӯроки омма ва хидматгузориҳои маҷмуавӣ, инчунин дар қараёни нархмуайянкунӣ зиёд гардида истодааст.

Гузориши масъала. Нархи миёнаи як воҳиди маҳсулоти корхонаҳои хӯроки оммаи шаҳри Хучанд аз рӯи маълумотҳои шартӣ ва ҳисобҳои меъёрӣ муайян ва таҳлил карда шавад.

Тарзи ҳисоби масъалаи намунавӣ. Нархи ҳар як воҳиди маҳсулоти (таоми) тайёри корхонаҳои хӯроки омма дар натиҷаи якҷанд амалиётҳои пайдарпайии бо усули нархгузорӣ мутобиқ буда, муайян мегардад. Ба ҳисоби аввал, фоизи даромади савдо ва маблағи он муайян карда мешавад. Бо ҳисоби дуюм, маблағи андоз аз арзиши иловагардида дарёфт мегардад. Бо ҳисоби сеюм, нархи фурӯши хӯроки тайёр муайян мешавад, алгоритми он дар қадвал дода шудааст. Бо дигар амалиётҳои ҳисобии оянда таркиб ва сатҳи тағйирёбии нарх таҳлил гардида, қарордоди нарх оид ба фурӯш қабул карда мешавад.

Ҷадвали 1. Ҳисоби нархи миёнаи таоми истеҳсоли худӣ дар корхонаҳои хӯроки оммаи шаҳри Хучанд

Table 1. Calculation of the average price of self-produced food in public catering enterprises of the city of Khujand

№	Маҳсулот (таом)	В.ҷ.	Арзиши маҷмуавии ашё бо нархи харидашуда	Болонархияи савдо		ААИ		Нархи фурӯш
				Ҷоиз, %	Маблағ (сомонӣ)	Ҷоиз, %	Маблағ (сомонӣ)	
1	2	3	4	5	6 = (4*5)/100	7	8 = (4*7)/100	9 = (4+6+8)
1	Оши палав	1 фарм.	12,1	25	3,0	15	1,8	16,9
2	Лахмбирён	1 фарм.	12,8	31	4,0	15	1,9	18,7
3	Қимакабоб	1 фарм.	8,8	28	2,5	15	1,3	12,6
4	Карамшӯрбо	1 фарм.	6,7	25	1,7	15	0,9	9,3
5	Думшӯрбо	1 фарм.	9,5	32	3,0	15	1,4	13,9
6	Мастова	1 фарм.	5,5	29	1,6	15	0,8	7,9
7	Шӯрбо	1 фарм.	9,6	35	3,4	15	1,4	14,4
8	Резашӯрбо	1 фарм.	9,8	33	3,2	15	1,5	14,5
9	Сихкабоб	1 сих	14,1	40	5,6	15	2,1	21,8
10	Кабобча	100 гр.	9,4	34	3,2	15	1,4	14,0
11	Кабоб	100 гр.	11,9	36	4,3	15	1,8	18,0
12	Қавурдоқ	100 гр.	12,6	34	4,3	15	1,9	18,8

Таҳлили натиҷаи ҳисоб. Бо он мақсад таркиб ва сатҳи тағйирёбии нархи хӯрок бо таври зерин муайян мегардад. Мисол: таркиби нархи оши палав вобаста ба ҳиссаҳои нархбавучудоваранда ҳисоб карда мешавад, яъне нархи оши палав 16,9 сомониро ба 100% баробар намуда, нисбат ба он ҳиссаи арзиши маҷмуавии ашё (12,1), болонархияи савдо (3,0) ва андоз аз арзиши иловагардида дарёфт мешавад. Масалан: а) 12,1 ба 71,6% баробар аст: $(12,1 / 16,9) * 100$; б) 3,0 ба 17,8% баробар аст: $(3,0 / 16,9) * 100$; в) 1,8 ба 10,6% баробар аст: $(1,8 / 16,9) * 100$. Назорати санҷиш: $71,6\% + 17,8\% + 10,6\% = 100,090$.

Таркиби дигар намуди хӯрок бо ҳамин роҳ муайян гардида, таҳлил карда мешавад. Ҷоизи болонархияи хӯрокро корхонаҳои савдо мустақилона вобаста ба талаботи истеъмолкунандагон ва дастури нишондодҳои қорӣ муқаррар шуда, муайян мекунад. Ҷоизи андоз аз арзиши иловагардида бо қарори Маҷлиси миллии Маҷлиси Олии Ҷумҳурии Тоҷикистон тасдиқ мешавад. Ҳаққи пешхизмат ва меҳмоннавозии он алоҳида пардохт мегардад.

Мушоҳида ва таҳлили чараёни нархгузори дар соҳаи хӯроки омма аз он шаҳодат медиҳад, ки танҳо дар давоми панҷ соли охир нархи озуқаворӣ тақрибан ба 2,5 баробар афзудааст, бо баробари он ҳаққи хизматгузори аз он ҳам бештар афзуда, ба баландшавии нархи савдои хӯроки тайёр ва нимтайёр овардааст. Пастшавии онҳо ба назар намерасад. Бо он ва бисёр дигар сабабҳо ба монанди аз ҳудуди идоракунии баромадани нархҳо, чаҳиши беқурбшавии пул, баландшавии нархи ашё ёгон таҳлили муқоисавӣ ба мурод намеоварад ва маънавиёт надорад.

Ҳулоса ва пешниҳод. Таҳқиқоти илмӣ оид ба масъалаҳои нархгузори дар соҳаҳои савдои хӯроки оммаи Ҷумҳурии Тоҷикистон аҳамияти зиёди иҷтимоию иқтисодӣ дорад. Дар чараёни он усулҳои мухталифи нархмуайянкунии истифода мегардад, ки ба умумию махсус таснифот шуда, амал менамояд ва истифода бурда мешавад. Аҳамиятнокии усулҳои махсуси муайянкунии нарху тарофа ба маҳсулоти соҳаҳои савдои хӯроки оммаи

таъиноти истехсолӣ, хариду фурӯш ва хидматгузори милли ошкор гардида, имкониятҳои дар оянда мақсаднок истифода бурдани онҳо дар фазои рақамишавии иқтисодиёт пешниҳод шудаанд, аз он ҷумла: 1) баҳо додани омилҳои иҷтимоӣ иқтисодӣ ба даромад ва фоида таъсиррасонанда; 2) интихоби стратегияи фаъолияти самарабахш; 3) тартиб додани модели иқтисодии нархгузори афзалиятнок; 4) самаранок истифода бурдани стратегияҳои нарху тарофамауайянкунӣ; 5) тартиб додани механизми коркард, амалиёт ва назорати фаъолияти нархгузорӣ; 6) таҳлил, баҳогузорӣ ва қабули қарори идоракунии фаъолияти истхосоли тичорат ва хариду фурӯши бо нарх ва тарофа асосёфта. Амалигардонии пешниҳодҳои муаррифишуда самаранок фаъолияти нархгузори дар соҳаҳои савдои хӯроки оммаи Ҷумҳурии Тоҷикистон баланд гардонидани, барои ба ҷараёни рақамишавии иқтисодиёт фаъол шомил шудани имконият фаро меоварад.

**Муқарриз: н.и.и., дотсенти ДДХ
ба номи Б.Ғафуров – Сатторова М.Р.**

АДАБИЁТ

1. Абдурахмонов М. Нархгузори милли дар шароити тақвиятёбии ҳамгироии иқтисодӣ: назария, амалия ва танзим. Монография / М. Абдурахмонов. -Хучанд: Ношир, 2023. -172 с.
2. Абдурахмонов М. Глоссарий: баҳисобири идоракунии ва нархгузорӣ / М. Абдурахмонов, М.З. Абдурахмонова. -Хучанд: Ношир, 2021. -254 с.
3. Абдурахмонов М. Региональное ценообразование производственной сферы в условиях индустриализации экономики / М. Абдурахмонов, Г.И. Садыкова, М.О. Эсанова // Вестник ТНУ. Серия социально-экономических и общественных наук. -Душанбе, 2023. -С.40-47.
4. Аминов И. Ценообразование. Учебник / И. Аминов, М. Абдурахмонов. -Душанбе: Ирфон, 2017. -296 с.
5. Абчук В.А. Энциклопедия современного бизнеса / В.А. Абчук. -Спб. -М.: Энциклопедия, 2005. -640 с.
6. Атоходжаева М.А. Оценка и механизм регулирования уровня жизни в экономике Таджикистана. Монография / М.А. Атоходжаева. -М.: Центр «Транспорт», 2019. -144 с.
7. Баздникин А.С. Цены и ценообразование / А.С. Баздникин. -М.: Юрайт, 2016. -370 с.
8. Демцура С.С. Ценообразование: методические рекомендации / С.С. Демцура. -Челябинск, 2021. -53 с.
9. Закон о торговле в карикатурах и комментариях, ИД Retailer. -М., 2013. -216 с.
10. Исаев А.А. Совершенствование системы управления конкурентоспособностью предприятий розничной торговли / А.А. Исаев, Дж.С. Ниёзов. -Душанбе: Ирфон, 2013. -212 с.
11. Кемпбелл Р. Экономика / Р. Кемпбелл, Маконнелл, Б. Стенли. -М.: ИНФРА-М, 2005.
12. Комарова Г.Б. Торговля в условиях транзитивной экономики / Г.Б. Комарова, У.У. Ишанова. -Худжанд: Рахш, 2018. -100 с.
13. Липсин И.В. Ценообразование / И.В. Липсин. -М.: Юрайт, 2020. -368 с.
14. Садыкова Г.И. Формирование и развитие рынка общественного питания в условиях трансформирующейся экономики. Монография / Г.И. Садыкова. -Худжанд: Ношир, 2019. -124 с. - ISBN 978-99975-70-49-9.
15. Турсунов Р.Р. Фриланс как форма занятости в условиях цифровизации: проблемы и перспективы / Р.Р. Турсунов // Вестник Таджикского национального университета. Серия социально-экономических и общественных наук. -Душанбе, 2024. -№3. -С.31-38.
16. Турсунов Р.Р. Цифровизация экономики и методы регулирования рынка труда. Опыт развитых стран / Р.Р. Турсунов // Вестник Таджикского национального университета. Серия социально-экономических и общественных наук. -Душанбе, 2023. -№7. -С.42-48.
17. Турсунов, Р.Р. Рынок труда: структура и функции в условиях цифровизации, фриланс / Р.Р. Турсунов // Вестник Бохтарского государственного университета имени Носира Хусрава. Серия гуманитарных и экономических наук. - 2023. -№1-2(110). -С.276-281. - EDN SSSJIRA.
18. Урунов А.А. Единое экономическое пространство / А.А. Урунов. -М.: ИД СИНЕРГИЯ, 2012. -284 с.
19. Экономика организаций (предприятия). -М.: ЮНИТИ, 2008. -239 с.

АҲАММИЯТНОКИИ ТАРОФАҲОИ ХИДМАТГУЗОРИИ САВДОИ ХҶОРОКИ ОММА ДАР РАҚАМИШАВИИ ИҚТИСОДИЁТИ МИЛЛӢ

Мақолаи илмӣ ба баҳогузори механизми фаъолияти самаранок иҷтимоӣ иқтисодӣ соҳаҳои савдои хӯроки оммаи иқтисодиёти милли дар шароити рақамишавии он бахшида шудааст. Дар он мавқеъ ва аҳаммиятнокӣ асосҳои илмию таҷрибавӣ ва хусусиятҳои хосси механизми нархгузори тарофабандӣ ба маҳсулоту хидматгузориҳои соҳаҳои савдо (муомилот ва гардиши мол, равияи иқтисодиёт, шоҳаҳои моликиятдорӣ, амалиётҳои иҷтимоӣ иқтисодӣ, асосҳои ҳуқуқӣ) ва хӯроки омма (пайдарпайии ҷараёни истехсолот ва нархгузорӣ, дараҷаи сифатнокӣ, ҳислати истехосоли истеъмолӣ, хизматгузорӣ, муайяншавии арзиши асли ва болонархӣ савдо) таҳқиқ шудаанд. Таъсири омилҳои – истехсолӣ, иҷтимоӣ ва иқтисодӣ, стратегияҳои маҳсули чорию омезишшавии нарху тарофаҳо таҳлил гардидааст. Мавқеи муҳимро интихоб ва истифодабарии тамсилаю усулҳои нархгузори тарофабандӣ, тартиби ҳисоб, амалиёт, назорат ва баҳогузорӣ ба амалиётҳои нархгузорӣ ишғол намуда, барои истифодабарӣ дар ҷараёни таҳқиқотҳои илми хамин равия ва таҷрибаи рақамишавии фаъолияти муассиса, корхона ва ташкилотҳои савдои хӯроки омма

пешноход шудааст. Чараёни бунёдгари, коркард ва кабули қарордоди мувофиқи нархи тарофабандӣ оид ба таъмин намудани фаъолияти самараноки истеҳсоли хидматгузори соҳаҳои савдою ҳуҷуқи оммаи иқтисодӣ миқдори дар шароити рақамшавии фаъолияти онҳо таъсир шудаанд.

Калидвожаҳо: нарх, тарофа, савдо, ҳуҷуқи омма, равиҳои иҷтимоӣ, хидматгузори пулакӣ, маркази савдо, рақамшавӣ, механизми нархгузори, тарофабандӣ, омилҳо, усулҳои махсус, хусусиятҳо, стратегияи нарх, сиёсати нарх, қарордоди нарх, ҷаҳаннафруши, яқлӯхтфруши, савдои озод.

ЗНАЧЕНИЕ ТАРИФОВ УСЛУГ ТОРГОВЛИ И ОБЩЕСТВЕННОГО ПИТАНИЯ В УСЛОВИЯХ ЦИФРОВИЗАЦИИ НАЦИОНАЛЬНОЙ ЭКОНОМИКИ

Научная статья посвящена исследованию механизма функционирования социально-экономической эффективности торговли и общественного питания, национальной экономики в условиях цифровизации. Дана научная оценка роли и значимости научно-практическим основам и отличительным особенностям механизма ценообразования на продукцию и услуги торговли (обмен, товарооборот, социальная направленность, социально-экономическое функционирование, юридические основы), общественного питания (последовательность производственного процесса и ценообразования, себестоимость, торговая наценка). Анализировано влияние различных факторов (производственные, социальное, экономическое) и взаимодействие особых стратегий цен и тарифов на процесс производственно-хозяйственной деятельности предприятий торговли и общественного питания. Обоснованы роль и значение процесса выбора, применения и оценки действия различных экономико-математических моделей и методов ценообразования при проведении расчетов выполнения процедуры по определению цен и тарифов, также их контроля и оценки, результаты которых рекомендуются для организации процесса исследования в данном направлении и использования на практике цифровизации деятельности предприятий и организации торговли и общественного питания. Рекомендуется оптимальный процесс формирования, разработки и принятия ценового управленческого решения по обеспечению эффективной производственной и коммерческой деятельности предприятий торговли и общественного питания в условиях цифровизации экономики.

Ключевые слова: цена, тарифы, торговля, общественное питание, социальная направленность, платные услуги, торговые центры, супермаркет, цифровизация, механизм ценообразования, факторы, социальные методы, ценовая стратегия, ценовые решения, оптовая торговля, розничная торговля, свободная торговля.

THE IMPORTANCE OF TARIFFS FOR TRADE AND PUBLIC CATERING SERVICES IN THE CONDITIONS OF DIGITALIZATION OF THE NATIONAL ECONOMY

The scientific article is devoted to the study of the functioning mechanism of the socio-economic efficiency of trade and public catering, the national economy in the conditions of digitalization. A scientific assessment is given of the role and significance of the scientific and practical foundations and distinctive features of the pricing mechanism for trade products and services (exchange, trade turnover, social orientation, socio-economic functioning, legal framework), public catering (sequence of the production process and pricing, cost, trade margin). The influence of various factors (production, social, economic) and the interaction of special pricing strategies and tariffs on the process of production and economic activity of trade and public catering enterprises is analyzed. The role and significance of the process of selection, application and evaluation of the effects of various economic and mathematical models and pricing methods are substantiated when calculating the implementation of the procedure for determining prices and tariffs, as well as their control and evaluation, the results of which are recommended for organizing the process of scientific research work in this direction and using in practice the digitalization of enterprise activities and the organization of trade and public catering. An optimal process for forming, developing and making a pricing management decision to ensure efficient production and commercial activities of trade and public catering enterprises in the context of digitalization of the economy is recommended.

Keywords: price, tariffs, trade, catering, social orientation, paid services, shopping centers, supermarket, digitalization, pricing mechanism, factors, social methods, pricing strategy, pricing decisions, wholesale trade, retail trade, free trade.

Маълумот дар бораи муаллиф: *Абдурахмонов Махмуд* - Донишқадаи иқтисод ва савдои Донишгоҳи давлатии тичорати Тоҷикистон, номзади илмҳои иқтисодӣ, дотсенти кафедраи бахисобгирии бухгалтерӣ, таҳлил ва аудит. **Суроға:** 735700, ш.Хучанд, Ҷумҳурии Тоҷикистон, хиёбони Исмоили Сомонӣ, 169

Содиқова Гавҳар Иброгимовна - Донишқадаи иқтисод ва савдои Донишгоҳи давлатии тичорати Тоҷикистон, номзади илмҳои иқтисодӣ, дотсенти кафедраи бахисобгирии бухгалтерӣ, таҳлил ва аудит. **Суроға:** 735700, ш.Хучанд, Ҷумҳурии Тоҷикистон, хиёбони Исмоили Сомонӣ, 169

Раҳматова Мавзуна Муминовна - Донишқадаи иқтисод ва савдои Донишгоҳи давлатии тичорати Тоҷикистон, номзади илмҳои иқтисодӣ, ассистенти кафедраи бахисобгирии бухгалтерӣ, таҳлил ва аудит. **Суроға:** 735700, ш.Хучанд, Ҷумҳурии Тоҷикистон, хиёбони Исмоили Сомонӣ, 169. Телефон: **027-77-41-66**

Сведения об авторах: *Абдурахмонов Махмуд* - Институт экономики и торговли Таджикского государственного университета коммерции, кандидат экономических наук, доцент кафедры бухгалтерский учёт, анализ и аудит. **Адрес:** 735700, г.Худжанд, Республика Таджикистан, проспект Исмоили Сомони, 169

Садыкова Гавхар Ибрагимовна - Институт экономики и торговли Таджикского государственного университета коммерции, кандидат экономических наук, доцент кафедры бухгалтерский учёт, анализ и аудит. **Адрес:** 735700, г.Худжанд, Республика Таджикистан, проспект Исмоили Сомони, 169

Рахматова Мавзуна Муминовна - Институт экономики и торговли Таджикского государственного университета коммерции, ассистент кафедры бухгалтерский учёт, анализ и аудит. **Адрес:** 735700, г.Худжанд, Республика Таджикистан, проспект Исмоили Сомони,169. Телефон: **027-77-41-66**

Information about the authors: ***Abdurahmonov Mahmud*** - Institute economy and trade of Tajik state university of commerce, Candidate of economics, assistant professor department of Accounting, analysis and audit. **Address:** 735700, Khujand, Republic of Tajikistan, Ismoil Somoni Avenue, 169

Sadikova Gavhar Ibragimovna - Institute economy and trade of Tajik state university of commerce, Candidate of economics, assistant professor department of Accounting, analysis and audit. **Address:** 735700, Khujand, Republic of Tajikistan, Ismoil Somoni Avenue, 169

Rahmatova Mavzuna Muminovna - Institute economy and trade of Tajik state university of commerce, assistant department of Accounting, analysis and audit. **Address:** 735700, Khujand, Republic of Tajikistan, Ismoil Somoni Avenue, 169. Phone: **027-77-41-66**

*Раҳмонзода М.Б.*Институти омӯзиши масъалаҳои давлатҳои Осиё ва Аврупои Академияи миллии илмҳои
Тоҷикистон

Ба вуҷуд омадани бӯҳрони ҷаҳонӣ ҳангоми бонги хатар задани пандемияи COVID-19 ба хоҷагии ҷаҳонӣ натавонист таъсири манфии худро ба ягон кишвари олам нарасонда бошад. Ин беморӣ аввалин маротиба моҳи декабри соли 2019 дар шаҳри Ухани Ҷумҳурии халқии Чин ба қайд гирифта шуда, бинобар зудсироятшаванда буданаш дар як муҳлати кӯтоҳ дар саросари олам ба зуди паҳн гардадида, барои тамоми аҳолии дунё хатари калонеро ба бор овард.

30-юми январи соли 2020 COVID-19 аз ҷониби Созмони умумиҷаҳонии тандурустӣ дар тамоми давлатҳои дунё ҳамчун эпидемия ва вазъияти ногувор барои аҳолии сайёра эълон гардид, ки ин ба авзои иқтисодӣ-иҷтимоии Ҷумҳурии Ҳиндустон низ бе таъсир намонд. Ҳукумати Ҷумҳурии Ҳиндустон то замони аввалин маротиба бақайдгирии бемории COVID-19 дар қаламрави кишвар чораҳои мубориза бо эпидемияро ҷустуҷӯ намуда, роҳҳои ҷимояи аҳоли аз сироятёбии ин бемории номуайян ва зуд паҳншавандаро ҷустуҷӯ ва назорат менамуд. Аввалин ҳолати сироятёбӣ дар Ҳиндустон 30-юми январи соли 2020 ба қайд гирифта мешавад, ки то замони паст гардидани авҷи сироятёбӣ тақрибан 83%-и сироятшудагонро одамони синну солашон хурд ташкил менамуданд [24] (нигаред ба расми 1).

Расми 1. Фарқияти синну соли сироятёфтагони бемории COVID-19 дар Ҷумҳурии Ҳиндустон (нисбат ба 100% и беморон)

Figure 1. Age difference of people infected with COVID-19 in the Republic of India (relative to 100% of patients)

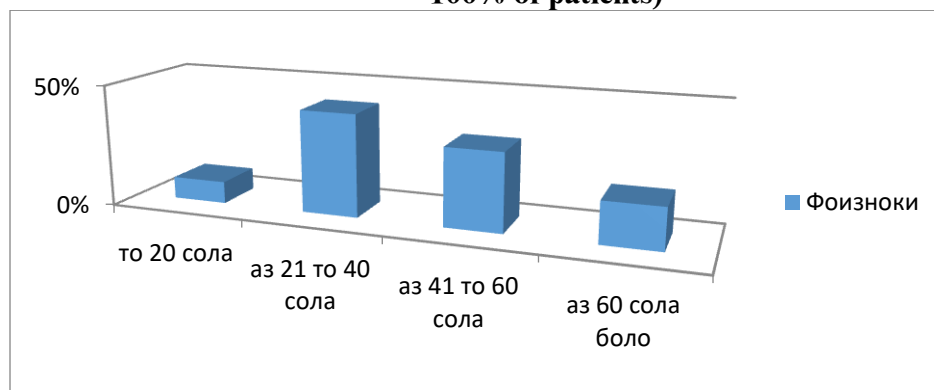

Шумораи умумии сироятёфтагон ба ин беморӣ дар Ҳиндустон бо суръати баланд афзоиш ёфт, ки мувофиқи нишондоди сарчашмаҳои расмӣ, ки соли 2020 дар Ҳиндустон хабар додаанд: 1-уми апрел 2 ҳазор нафар, 1-уми май 37 ҳазор нафар, 1-уми июн 198 ҳазор нафар, 15-уми июл аз 1 миллион нафар зиёда, 15-уми август аз 2,5 миллион нафар зиёда, 10-уми сентябр 4,5 миллион нафар ва 26-уми сентябр 5,9 миллион нафар ба рӯйхати сироятёфтагони бемории COVID-19 ворид шудаанд (нигаред ба расми 2), ки ин нишондиҳанда нисбат ба шумораи сироятёфтагони Иёлоти Муттаҳидаи Амрико ҷойи дуумро ишғол менамуд [7].

Агар вазъи иқтисодии кишварро дар ин давра таҳлил намоем, сараввал метавон гуфт, ки иқтисодиёти Ҷумҳурии Ҳиндустон то имрӯз таҳти таъсири омилҳои дохилӣ, ба мисоли мушкилотҳо дар сохтори молияи дохилии давлат ва омилҳои беруна ба монанди бӯҳрони молиявии Осиё (1997), бӯҳрони молиявии ҷаҳонӣ (2008), пандемияи COVID-19 (2020) ва саршавии ҷанг дар Украина (2022) монда аст, ки ин омилҳо наметавонанд ба ҳолати иқтисодӣ-иҷтимоии ҳукумати Ҳиндустон бетаъсир бошад (нигаред ба расми 3).

Расми 2. Чаҳиши шумораи сироятёфтагон ба бемории COVID-19 дар Ҷумҳурии Ҳиндустон
Figure 2. The jump in the number of people infected with the disease of COVID-19 in the Republic of India

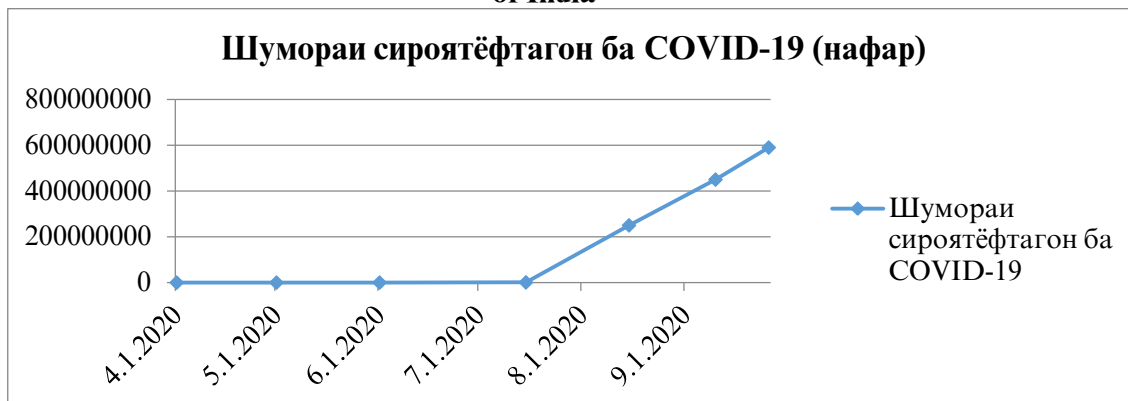

Ҳисоботи молиявии соли 2019/2020-и Ҷумҳурии Ҳиндустон, ки 31-уми марти соли 2020 ба охир расида буд, бинобар сабаби пештар ба ҳисоб гирифта шудани нишондодҳои омории бе дарназардошти таъсири пандемия ба самтҳои иқтисодӣ-ичтимоӣ интизор гаштанд. Мувофиқи баҳогузори Ҳазинаи байналхалқии асъор дар моҳи апрели соли 2020 афзоиши ММД барои кишварҳои рӯ ба рушди Осиё барои соли гузашта ба ҳисоби миёна 3,7% ва касри буҷа 1%-ро ташкил дода, афзоиши эҳтимолии ММД-ро барои соли 2021 6,6% пешбинӣ карда буд. Мутобиқи нақшаи дурнамои “World Economic Outlook 2020” гуфта мешуд, ки Ҳазинаи байналхалқии асъор динамикаи таназзул ва афзоиши иқтисодиро барои кишвари Ҳиндустон -4,2; 1,9 ва 7,2% муқаррар намудааст. Аммо Ҳазинаи байналхалқии асъор гузариши Ҳиндустонро ба барқарорсозии назарраси иқтисодӣ дар соли 2021 интизор буда, пас аз таъсири амиқи COVID-19 ба иқтисодиёти Ҳиндустон инро ҳамчун як имконият медонист.

Расми 3. Зарбаҳои асосӣ ва ислоҳот дар иқтисодиёти Ҳиндустон (Қарзи давлатӣ ва афзоиши ММД, фоиз) [10]

Figure 3. Major shocks and reforms in the Indian economy (Government debt and GDP growth, percentage)

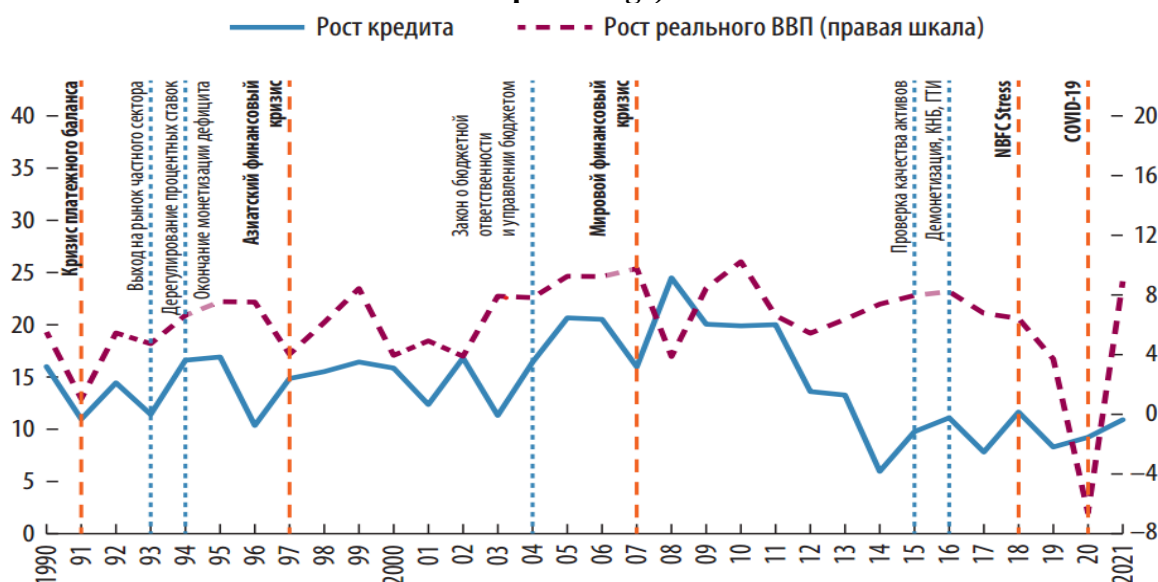

Дар баробари аз байн бурдани ҳолати карантин ва барқароршавии иқтисодиёт дар давлатҳои Ариқои Шимолӣ ва Аврупо, ки қисми зиёди ММД-и онҳоро хизматрасониҳо ташкил медиҳад, бори дигар собит сохт, ки тақрибан 50%-и ММД-и Ҳиндустонро хизматрасониҳо ташкил медиҳанд (нигаред ба расми 4), ки рушди иқтисодиро дар Ҳиндустон бе мавҷудияти соҳаи хизматрасонӣ тасаввур кардан мумкин нест [18].

Расми 4. Тақсимоти даромади ММД нисбат ба соҳаҳо дар Ҷумҳурии Ҳиндустон (ба ҳисоби фоиз)

Figure 4. Distribution of GDP income by industry in the Republic of India (percentage)

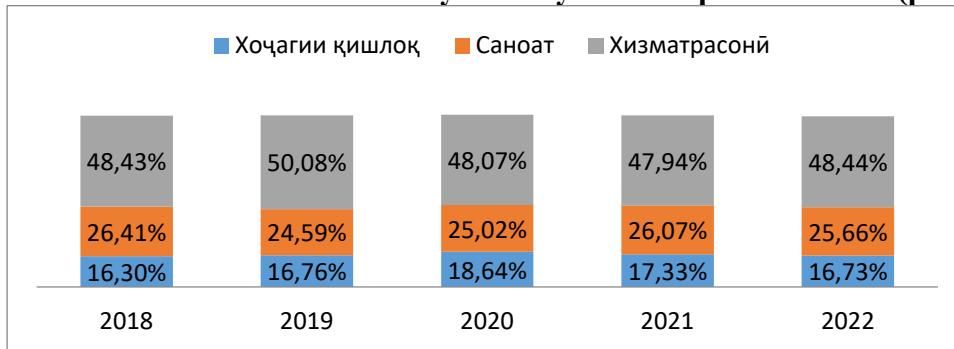

Ваъияти соҳаи тандурустии Ҳиндустонро дар замони пандемия метавонем як давраи душвор ва номуайяни оморӣ номем. Нишондиҳандаҳои рушди омории COVID-19 нишон медиҳад, ки бинобар сабаби мушкилоти бақайдгирии оморӣ, суръати дақиқи паҳншавии бемориро муайян намудан имконнопазир гардидааст. Шумораи табибону ҳамширагон, ки пеш аз хатари пандемия тибқи таъин намудани штатҳои корӣ нисбат ба сари аҳолии ҳар як минтақа муайян шуда буданд, дар давраи пандемия бинобар якбора афзоиш ёфтани шумораи беморони ба COVID-19 сироят ёфта, мушкилоти норасоии табибону ҳамширагонро нисбат ба муқаррароти Созмони умумичаҳонии тандурустӣ оид ба шумораи табибон ба сари аҳоли дар замони хатари пандемия, ба бор овард. Махсусияти нигаронкунандаи Ҳиндустон дар замони пандемия ин буд, ки қисмати зиёди сироятшудагон ва фавтидагонро баръакси аксар кишварҳои олам ҷавонон ташкил менамуданд. Ин нишондиҳанда эҳтимолан 45%-и ҳиссаи аҳолии то 25-солаи Ҳиндустон аст, ки яке аз баландтарин аналоги нишондод дар ҷаҳон ба ҳисоб меравад (нигаред ба расми 5). Ин нишондод дар Ҷумҳурии халқии Чин 30% ва дар Ҷопон 22% мебошад [14].

Расми 5. Муқоисаи шумораи ҷавонони то 25-солаи ба бемории COVID-19 сироятёфта нисбат ба шумораи умумии сироятёфтагон дар мисоли Ҳиндустон, Чин ва Ҷопон (ба ҳисоби фоиз)

Figure 5. Comparison of the number of young people under the age of 25 infected with COVID-19 compared to the total number of infected people in the case of India, China and Japan (percentage)

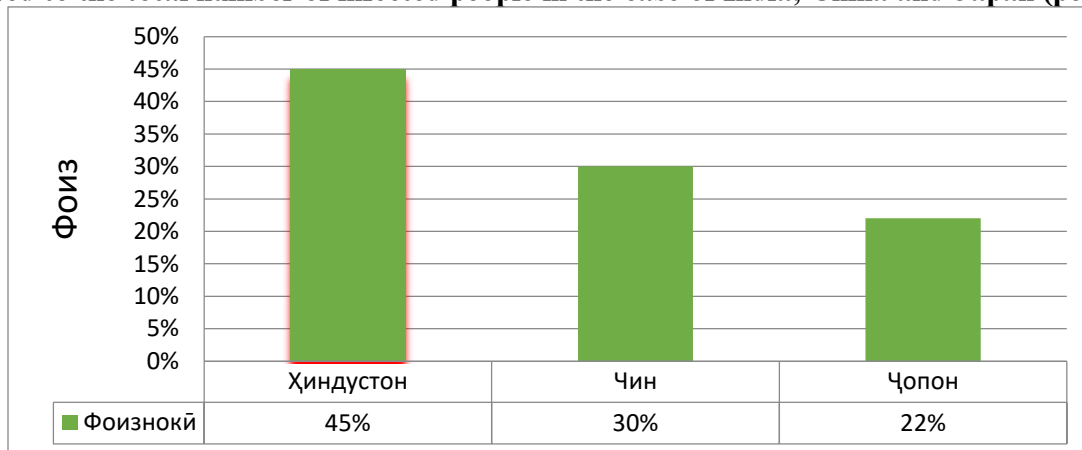

Оид ба омодагии ҳиндуҳо ба कोरोनाвируси COVID-19 аз оғози замони пандемия мушоҳида кунем агар мисли аксари мамлакатҳои дигар норасоии лавозимоти аввалиндараҷаи пешгирикунанда аз сироятшавӣ барои аҳолии осоишта аз қабили айнак, дастпӯшак ва ниқобҳо ба назар мерасид.

Ҳолати карантинӣ аз ҷониби Сарвазири Ҳиндустон 25-уми марти соли 2020 расман эълон гардид, ки бинобар сабаби зиёд будани сатҳи камбизоатии аҳоли дар Ҳиндустон риоя намудани ҳолати карантинӣ душвортар шудан гирифт ва ин ҳолат зуд аз байн

бардошта шуд. Мавриди зикр аст, ки дар баъзе шаҳрҳои Ҳиндустон зичии аҳоли нисбат ба Нью-Йорк 30% зиёдтар аст ва ин ҳолат имконият фароҳам меоварад, ки беморӣ тезтар паҳн шавад. Қисми зиёди аҳоли бошад дар хонаҳои танг истиқомат мекунанд ва ба оби тозаӣ нӯшоки дастрасӣ надоранд. Дар шаҳри Мумбай, ки яке аз шаҳрҳои бойтарини Ҳиндустон ба ҳисоб меравад, ҳамагӣ 58%-и одамон ба оби равон ва ҳоҷатхона дастрасӣ доранд ва боқимондаҳо аз нуктаҳои умумӣ истифода мекунанд. Масалан ба ин мисоли воқеӣ оварда метавонем бузургтарин маҳалла дар шаҳри Мумбай, ки “Даҳарави” ном дорад. Даҳарави яке аз калонтарин маҳаллаҳои камбағалнишинон (Самые большие трущобы мира - Дхарави, Мумбай) на фақат дар Мумбай, ҳатто дар ҷаҳон ба ҳисоб меравад, ки масоҳати он 215 гектарро ташкил намуда, аҳолии дар он истиқоматкунанда зиёда аз 1 миллион нафар мебошад (нигаред ба расми 6) [17]. Дар маҳаллае, ки одамон наметавонанд аз ҳамдигар масофа бигиранд (на кам аз 1,5 метр, ки Созмони умумиҷаҳонии Тандурустӣ муқаррар намуда буд) ва ҳолати экологии хуб надорад, барои табибон фикри расонидани кумак ба беморони ин маҳалла ва пешгирӣ аз сироят барои аҳолии солим кори осон нест.

Расми 6. Аксҳо аз маҳаллаи Даҳарави шаҳри Мумбай
Figure 6. Photos from Daharavi neighborhood of Mumbai



Дар моҳи июни соли 2020 Ҳиндустон дар миёни кишварҳои Осиёи Ҷанубӣ аз рӯи шумораи сироятёфтагон ба бемории COVID-19 ҷойи аввалро ишғол намуда, новобаста ба ин аз охири моҳи июл даври сеюми кам кардани маҳдудиятҳои карантиниро оғоз намуд, ки на ҳамаи кишварҳо бинобар сабаби зиёд будани шумораи сирояшудагон метавонистанд ба ин раванди мураккаби аз ҳолати карантинӣ баромадан иқдом намоянд.

Шумораи умумии беморони аз COVID-19 сироятёфтаи Ҳиндустон, ки ҳукумати Ҳиндустон дар санаи 1-уми майи соли 2021 расман тасдиқ кардааст 19,2 миллион нафар мебошанд. Аз ин шумора 15,7 миллион нафар шифо ёфта, 211 853 нафар ҷон додаанд [8].

Масъалаи дигарӣ ҳалталабе, ки Ҷумҳурии Ҳиндустон ва тамоми давлатҳои Сайёраи Замиро дар замони пандемия ба ташвиш оварда буд, пайдо намудани доруворӣ барои пешгирӣ аз сироят ва табобати шахсони сироятёфта буд. Ҳиндустон дар саноати дорусозӣ новобаста аз тараққиёти беназир доштани дар қатори дигар мамлакатҳои олам натавонист доруеро таҳия намояд, ки саривақт бемориро пешгирӣ ва ё ҳолати беморро сабук намояд. Чунки дар замони пандемия тибби муосир наметавонист бо тамоми имкониятҳои саривақт сирояти бемориро пешгирӣ ва табобат намояд. Новобаста аз чунин вазъияти душвори замони эпидемии ҷаҳонӣ, Ҳиндустон тавонист дар саноати доруворӣ худро ба доруҳои ҷаҳонӣ табдил дода, тариқи хайрия ва бо роҳҳои тижоратӣ ба 133 мамлақати ҷаҳон дору фиристад. Мувофиқи маълумоти пешниҳоднамудаи совети тиббӣ-таҳқиқотии Ҳиндустон дар семоҳаи сеюми соли 2020 як вакцинаи ҳиндугиро тавонист ба даст орад [2]. Дар моҳи августи ҳамин сол кормандони илмӣ-таҳқиқотии маркази эпидемиология ва микробиология ба номи Н.Ф. Гамалеи Россия вакцинаеро бо номи “Спутник V” коркард намуданд, ин боис гашт миёни ин ду кишвар як созишнома оиди ҳамкорӣ дар самти таҳқиқоту коркарди вакцинаи боваринок ва ба талаботи ҷаҳон мувофиқ баста шавад. Мавриди зикр аст, ки агар Ҳиндустон дар ин давра вакцинаи дақиқро ба даст меовард 2 сол лозим буд, ки 70%-и аҳолияшро вакцина намояд.

Дигар самти муҳиме, ки пандемия ба он такони чидди бахшид, ин поён рафтани андозаи истеҳсолот, бекор мондани аҳолии осишта ва пайдошавии мушкилоти чиддӣ дар раванди муҳоҷират мебошад. Пандемияе, ки ба зудӣ тавонист масъалаи ҳалталаб барои тамоми бошандагони сайёраи ҷаҳон гардад, вазъи иҷтимоӣ-иқтисодии Ҳиндустонро низ якбора дигаргун гардонид. Поёнравии нишондиҳандаҳои иқтисодӣ баъд аз пайдоиши пандемия дар охири соли 2019 оғоз гардид, ки суръати афзоиши ММД аз 6% поён рафт ва ин нисбат ба солҳои қаблӣ ба таври назаррас кам буд, вале ин ҳолат натавонист ҳукуматдорони Ҳиндустонро аз хатари воқеи оғоҳ созад. То моҳи марти соли 2020 ин нишондиҳанда то 2,1% коҳиш ёфт, ки ин боис гашт иқтисодиёти кишвар дар муҳлати камтарин якбора бо таъсири Covid-19 ба таври манфӣ дигаргун шавад (ниг. ба расми 7).

Расми 7. Рушди воқеии Маҷмуи Маҳсулоти Дохилӣ (ММД) аз соли 2009 то 2021 (2020, 2021 – тахмин), %

Figure 7. Real growth of the Gross Domestic Product (GDP) from 2009 to 2021 (2020, 2021 – estimate), %

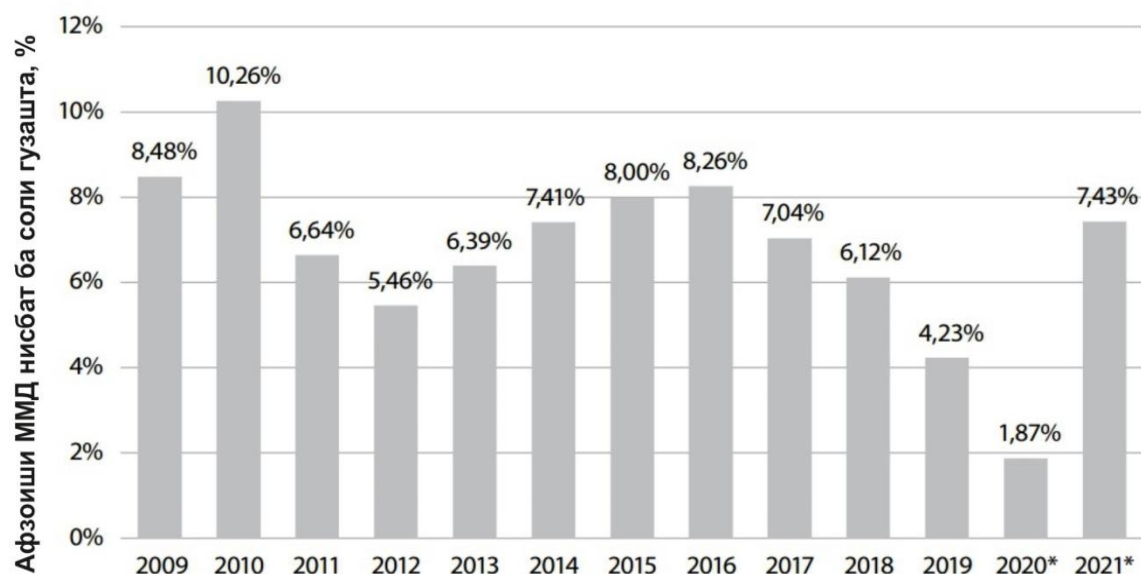

Ҳамзамон, бо афзоиши бемории коронавирус Ҳиндустон ба кам намудани ҳаҷми истеҳсолот шуруъ намуд. Мувофиқи баҳогузориҳои Бонки Рушди Осӣ дар ин давра ҳаҷми фурӯши чакана якбора 20% коҳиш меёбад. Пурсишномае, ки охири моҳи майи соли 2020 дар Ҳиндустон гузаронида шуда буд, нишон дод, ки 35% корхонаҳои хурд ва миёна, 37% одамоне, ки бемории коронавирус водор сохта буд корро бас кунанд, иброз доштанд ки ханӯз маълум нест онҳо корро қай оғоз мекунанд [6].

Коҳиши вазъи иқтисодӣ якбора афзун гардида, ширкатҳо ва ҳатто бонкҳо паси ҳам ба муфлис гардидан оғоз намуданд. Якбора камшавии ҳаҷми истеҳсол дар тамоми соҳаҳои иқтисодиёт мувофиқи маълумотҳои нодақиқ тақрибан аз 120 миллион нафар қорғар аз ҷойи қорашон маҳрум гардиданд. Соҳаи сайёҳӣ, бинобар баста шудани марзҳо ва ба речаи карантинӣ гузаштани аксарияти кишварҳои туристӣ пурра аз фаъолият бозмонда, инчунин яке аз манбаи муҳими воридоти асъори хоричӣ ба давлат, ки аз ҳисоби муҳоҷирати меҳнатии одамоне ба амал меомад, аз байн рафт.

Бузургтарин маркази таҳлили Ҳиндустон Crisil дар моҳи майи соли 2020 тахмин кард, ки дар ҷамъбасти иқтисодии солҳои 2020-2021 эҳтимолан иқтисодиёт то 5% коҳиш ёфт [13]. Мутобиқи баҳогузориҳои ин маркази таҳлилий, ин чорумин коҳиши бузурги иқтисодӣ дар таърихи Ҳиндустон аст ва аввалин зарбаи сахт пас аз ба даст овардани истиқлолияти давлатӣ ва аз рӯйи низоми иқтисодиёт ё дарҳои қушод амалнамоиро оғоз карданаш (аз соли 1991 то ин ҷониб) маҳсуб меёбад (нигаред ба расми 3). Дар моҳи августи соли 2020 таъсири пандемия дар ҳисоботҳои иқтисодии Ҳиндустон баръало аён гардид, ки коҳиш ёфтани ММД то ба 45% расид.

Натиҷаи ин равандҳои мураккаби иқтисодӣ сабабгори бо суръат паст гардидани даромади аҳоли гардида, талаботи мардумро нисбат ба молҳои босифат паст ва ҳаҷми хариди молҳоро то ба 3-маротиба коҳиш дод. Масалан, суръати фурӯши автомобили машҳур дар Ҳиндустон бо номи “BAJAJ” 70% кам гардид.

Шумораи тахти таъсири COVID-19 бе ҷойи кори мондагон аввалан ва аз ҳама зиёдтар нисбат ба соҳаҳои хоҷагии халқи Ҳиндустон, ин соҳаи хизматрасонӣ буд, ки шумораи ҷойҳои корӣ, хоҳ расмист ё ғайри расмӣ бо суръат паст гардида, дар қатори сустшави соҳаҳои саноат як қатор корхонаҳои хурд то ба ҳолати муфлисшавӣ омада расиданд. Бинобар сабаби суръатнок кам гардидани ҳаҷми фурӯш бизнесҳои хурд ва миёна, ки қисми зиёди қувваҳои истеҳсолияшон аз коргарони кироӣ иборат мебошанд, аз оғози давраи пандемия сар карда хисороти зиёд диданд, ки ин хисорот ба ҳаҷми иқтисодии давлатӣ низ бе таъсир намонд. Корхонаҳои истеҳсолии калон бошад, ҳангоми кам шудани талабот нисбат ба молашони ҷойҳои корӣ ва ҳам ҳаҷми истеҳсолотро кам намуданд. Мутобиқи пуршиномаи баҳорӣ дар соли 2020 миёни ширкатҳои Ҳиндустон муайян гардид, ки танҳо 5%-и ширкатҳо омодаанд ба умеди беҳтар гардидани шароити бозор кормандони кироӣро ба кор ҷалб намуда, фаъолиятро идома диҳанд. Маҳз дар ҳамин вақт ба назар мерасид, ки гӯё соҳибкорони ҳинд баъзе нишонаҳои аз нав рушд намудани иқтисодиётро эҳсос намуда бошанд.

Бад гардидани авзои муҳити соҳибкорӣ асосан ба шакли оммавии фаъолияти иқтисодӣ дар Ҳиндустон ва мисли аксарияти кишварҳои рӯ ба рушд ба корхонаҳои хурд, миёна ва махсусан соҳаи хизматрасонӣ зуд ва саҳт таъсири худро расонид. Сатҳи бекорӣ дар охири моҳи март соли 2020- 6,7%, дар моҳи майи соли 2020- 27,1% ва 19-уми июли соли 2020 то ба 38,4% расид, ки бинобар сабаби ин нишондиҳанда танҳо ба шаҳрҳои Ҳиндустон тааллуқ доштани наметавонад пурра ҳолати бекорӣ ва ё ихтисори кормандонро аз корхонаҳо бар асари пандемия нишон диҳад [12]. Мувофиқи маълумотҳои харсола пешниҳод менамудаи Созмони умумиҷаҳонии Меҳнат баландтарин нишондиҳандаи бекорӣ дар Ҳиндустон 23,5%-ро ташкил медиҳад, ки инҳам ба соли 2020 бар асари таъсири пандемияи COVID-19 рост меояд (нигаред ба расми 8) [23].

Расми 8. Нишондиҳандаҳои сатҳи бекорӣ дар Ҳиндустон аз соли 21-06-2018 то 02-10-2023 (2020, бо %)

Figure 8. Indicators of the unemployment rate in India from 21-06-2018 to 02-10-2023 (2020, in %)

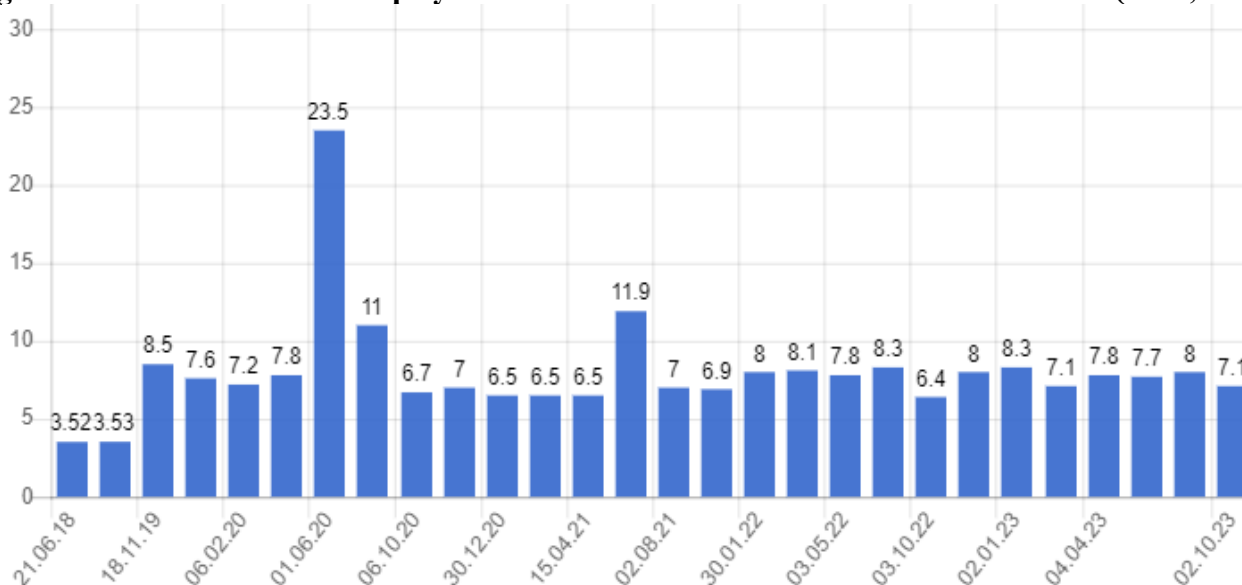

Баҳисобгирии дақиқи оморӣ, оид ба сатҳи бекорӣ бинобар сабаби ҷой доштани мушкилот ҳангоми ҳисоб кардан дар замони пандемия ва ба монанди дар рӯйхати шахсони коргар ҷой надоштани шахсони ғайриқонунӣ фаъолият дошта, дар Ҳиндустон ғайриимкон аст, ки мувофиқи нишондоди Созмони умумиҷаҳонии Меҳнат 80%-и шахсони ба кор таъмин дар рӯйхати омери Ҳиндустон вҷуд надошта, аз рӯйи кодекси меҳнат

хукукхояшон низ ҳамчун корманд Ҳимоя карда намешавад. Мисоли дигар ин муҳочирати ғайриқонунӣ ба кишвари Ҳиндустон, махсусан аз ҷониби Банглодешҳо аст, ки марзро ғайриқонунӣ убур намуда, дар дохили Ҳиндустон ҷӯи қор шудаанд ва ҳангоми бастанӣ марзҳо мавриди карантини ҷаҳонӣ дигар ба ватанашон бозгашт карда натавонистаанду дар Ҳиндустон зиндагии ғайриқонуниро идома додаанд. Ба ин хотир, тамоми ҳисоботҳо дар давраи пандемия оид ба сатҳи бекорӣ аҳоли дар Ҳиндустон тақрибан ҳисоб карда шудааст.

Як ҳолати дигар дар шаҳрҳо оид ба бекорӣ дар давраи пандемия, ин буд, ки як қисми мардуми бар асари карантин аз фаъолиятҳои маҳрумгардида, ба зудӣ ва барои дигарон хайратовар ба деҳаҳо, ки пештар аз он ҷой ба шаҳрҳо кӯч баста буданд, бозгаштанд. Ин ҳолат дар расонаҳои хабарии Ҳиндустон ҳамчун фалокати ҳақиқии башардӯстона номгузори гардида, аксари ин хабарҳо аксу наворҳои ташкил меоданд, ки одамон дар даст чизу чораи андаки худро гирифта ба дохил ва болои автобусу поездҳо ҳамла меоваранд то, ки аз сафар намонанд. Ин ҳолат миёни мардуми ҳинд як вазитаи ғайриинтизоре барои сирояти босуръати бемории COVID-19 гардид, ки шумораи беморон баъди ин ҳодиса дар Ҳиндустон якбора авҷ гирифт. Танҳо дар нимаҳои 3-юм квартал охира-охира ҳолати карантинӣ суст гардида, дар Ҳиндустон талаботҳо барои меҳнати кироя пайдо гардид.

Аз замони эълон гардидани пандемияи COVID-19 ҳамчун хатари глобалӣ, ҳукумати тамоми давлатҳои ҷаҳон дар якҷоягӣ тариқи эълонномаҳои ҳолати карантинӣ, расонидани кумакҳои башардӯстона ба ҳамдигар расонидани кумакҳои як дафъаина барои аҳоли ва дигар роҳҳо кӯшиш намуданд, ки барои зудтар манъномаҳои раванди сирояти беморӣ ва дар ин муҳлат пайдо намудани вакцина барои бартарафсозии вазъи ногувор дар кӯраи замин чораандеши намоянд. Мувофиқи сарчашмаҳои хабарӣ Ҷумҳурии Ҳиндустон низ дар қатори дигар кишварҳои олам эълонномаҳои карантинро ҳамчун чораи нахустини боздории сирояти коронавирус миёни аҳоли шуморида, дар баробари эълонномаҳои сарвазири Ҳиндустон Нарендра Моди бори нахуст дар Ҳиндустон аз санаи 24-уми март соли 2020 ба муҳлати 21 рӯз ҳолати карантиниро дар кишвар қорӣ намуд. Н. Моди ҳангоми эълон намудани ҳолати карантинӣ дар Ҳиндустон қайд намуд, ки: “Дар давраи карантин ҷудо гаштани мардум аз ҳамдигар барои халқи ҳинд дарднок аст, аммо моро зарур меояд, ки то пайдо намудани ваксинаи ин беморӣ қоидаҳои карантиниро қиддӣ риоя намоем” [19]. Тавачҷуҳи асосии ҳукумат ба аз ҳамдигар дур истиқомат намудани шаҳрвандон дода шуда, аз соати 21-и шаб то 5-и субҳ дар кӯча гашту гузори одамон қатъиян манъ ва барои риояи қатъӣ дар мавриди мушоҳида намудани ҷунин ҳолат барои ба даст афтодагон аз ҷониби ҳукумат ҷаримаҳои баланд муқаррар гардонид шуд. Кормандони полис дар шаҳрҳо барои шаҳрвандони ба даст афтодае, ки муқаррароти карантиниро вайрон мекунанд муносибати саҳт намуданро оғоз карданд. Полисҳо бо истифодаи таёқҳои аз бамбук сохта шуда новобаста аз синну сол одамонро, ки ба талаботҳои муқаррар намудаи ҳукумат итоат намекарданд, маҷбурӣ ба паноҳгоҳҳои махсус мебарданд, ки ин амали онҳо миёни мардум бо ибораи “Массажи бамбуки” (bamboo massage) бисёртар гуфта мешуд.

Ба таври анъанавӣ дар давраҳои муҳим ва вазъияти факуллодаи давлатӣ нақши ҳукумат назаррас ва ба тарзҳои гуногун арзёбӣ карда мешавад. Дар Ҳиндустон бошад имкониятҳои молиявӣ, оперативӣ ва масъулиятшиносии ҳокимият ҳаёти қисми зиёди инсонҳо аз нобудӣ наҷот дод. Ҳукумати Ҷумҳурии Ҳиндустон санаи 26-уми март соли 2020 эълон намуд, ки барои аҳоли кумакҳои пулӣ дар ҳаҷми 1,7 триллион рупий, ки 22,6 миллиард доллари амрикоиро ташкил медиҳад ва озуқаворӣ (ғалла) расониданро оғоз мекунад [16]. Аз ҷониби ҳукумат маблағҳои зиёдеро ҷиҳати даст намудани суръати коҳиши иқтисодӣ давлат ва афзоиши сатҳи бекорӣ ҷудо намуданд, аммо натавонистанд пурра ба боздошти ин ду раванд муяссар гарданд. Кумакҳои давлатӣ асосан ба нафароне расонида мешуданд, ки да ҳақиқат ниёзманди воқеӣ ба ин кумакҳо ҳастанд ва ба ин васила ҳукуматро муяссар шуд, ки рӯз то рӯз садоқати ватандустии ниёзмандонашро нисбат ба Ҳукумати Ҳиндустон афзун гардонад. Ширкатҳои бузурги Ҳиндустон дар баробари ихтисор намудани қисми зиёди кормандони худ, дар ин вақт

пайваста кӯшиш намуданд, ки роҳҳои тариқи онлайн ё ғоибона истифодабарии малакаи кории кормандонашонро омӯхта, фаъолиятанро зинда нигоҳ доранд.

Дар семоҳаи аввали соли 2020 ҳаҷми маблағҳои ба соҳаи тандурустӣ ҷудошаванда ба 22,5 миллиард доллар расонида шуд, ки ин нишондиҳанда 0,8%-и ММД-и Ҳиндустонро ташкил дода, нишондоди назаррас нисбат ба солҳои қаблӣ ба ҳисоб меравад [5]. Вазири молия Нирмала Стихараман роҳҳои дастгирии ҳукуматро барои одамони бекормонда эълон кард, ки то андозае ҳолӣ аз манфиатҳои тичоратии давлатӣ ба ҳисоб мерафт [22]. Сарвазири Ҳиндустон Нарендра Моди низ қайд намуд, ки бо пешниҳоди худӣ, аз оғози моҳи апрели соли 2020 аз ду як ҳиссаи музди маоши кормадони идораҳо кам карда шуда, таваҷҷуҳи асосии Ҳукумат махсусан барои кумак намудан ба сатҳи камбизоати аҳолии дода мешавад. Пайваста ба ин Вазири корҳои матлубот, озуқаворӣ ва маҳсулотгайёркунии Ҳиндустон Рам Вилас Пасван гуфт: “Ҳукуматҳои давлатӣ дар ҳар як штатҳои мамлакат бояд тариқи роӣгон аз рӯйи миқдори муқарраршуда гандум ва биринҷро ба аҳолии эҳтиёҷманд, ки 810 миллион нафарро ташкил медиҳанд, тақсим намоянд”. Иловатан мардум метавонанд чунин маҳсулотҳои ниёзи аввалро аз давлат бо нархҳои субсидияшуда (яъне арзон шудаи давлатӣ), харидорӣ намоянд. Пас аз ин корпоратсияи озуқаворӣ Ҳиндустон маблағи хариди 18,9 миллион тонна биринҷ, 7 миллион тонна гандумро барои истеъмоли дохилӣ дар се моҳи оянда пардохт намуд [3].

Пас аз 3-юми майи соли 2020 Ҳиндустон низоми карантиниро андаке сабуктар гардонида, якбора бо мақсади дар назди мағозаҳои фурӯши машруботи спирти чам наомадани мардум, ҳаҷми пардохти андоз аз фурӯши машруботҳои спиртиро ба 70% расонид. Аммо ин роҳ натавонис пеш роҳи баҳамии мардумро бигирад. Дар ин хусус газетаҳо пас аз сабуксозии низоми карантин мақолаҳо ро бо номи “Бе тартибии одамон дар атрофи дуқонҳои фурӯши машрубот” хеле зиёд нашр намуданд. Дар натиҷа, дар як қатор шаҳрҳо бетартибиҳо ва задухурди одамон ро полисҳо оғоз гардида, савдои кӯчагӣ, ки барои Ҳиндустон анъанавӣ ба шумор меравад, сарфи назар аз мамнуиятҳо ба зудӣ эҳд гардид.

13 майи соли 2020 ҳукумат барномаи ҳавасмандгардонии иқтисодиро ро воридоти бузурги молиявӣ ба андозаи 10% аз даромади миллии Ҳиндустон (266 миллиард доллар) қабул кард. Ба андешаи Нарендра Моди ин амал бояд рушди иқтисодиро ҳавасманд сохта, бизнесҳои хурд, хурд ва миёна, деҳқонон ва фурӯшандагони кӯчаро низ дастгирӣ менамуд [20]. Ин як тадбири лозимаю саривактӣ дар замони афзоиши сатҳи бекорӣ дар қаламрави Ҳиндустон буд, аммо муайян набуд, ки ин маблағ чигуна ва ро кадом тартиб тақсим карда мешавад.

Ро мақсади дастгирии қисми зиёди аҳолие, ки аз ҷойи кор маҳрум гашта, манбаҳои даромади худро аз даст додаанд ва инчунин шахсони худмаблағгузор, ҳукумати Ҳиндустон аз 4-уми майи соли 2020 оғоз намуда, дар баъзе штатҳо барои фаъолият дар соҳаи кишоварзӣ иҷозат дод. Бонки захиравии Ҳиндустон (RBI) таҳти фишори коҳиши босуръати талабот ро афзоиши қарздиҳӣ ро бахши савдои чакана, пеш аз ҳама, ро корхонаҳои хурд, миёна ва хурд фаъолиятанро оғоз кард. Аммо ҳамаи ин тадбирҳо наметавонистанд пурра пеш роҳи муфлисшавии оммавӣ ва афзоиши сатҳи бекориро гиранд.

Мушкилоти махсуси дигар барои шахсони бекормонда дар Ҳиндустон, ин сустии системаи давлатии дастгирии соҳибкорӣ буд, ки танҳо як қисми ками корхонаҳо ро фаро мегирифт ва аз ин сабаб ро қисми ками коргарон дастрас буду халос. Бинобар сабаби якбора роён рафтани вазӣи иқтисодӣ дар миқёси давлат, ҳидоятҳои мансабдорони давлатӣ оид ро кам накардани сафи кормандон дар бахшҳои хусусӣ натиҷаи мусбат надод. Ҳукумат ро мақомотҳои маҳаллӣ дар штатҳо пас аз зарбаи 1-уми пандемияи COVID-19, ки сабаби бекор мондан ро овора гаштани миллионҳо нафар гардид, ро ҳадди имкон кумакҳои ғизоии давлатиро саривакт ро онҳо расониданд.

Дар шароити пандемия, ҳукумат аз 1 июли соли 2020 меъёри нави баландтари молиявиро барои корхонаҳои хурду миёна ҷорӣ намуда, аҳамияти ин қабати азими соҳибкориро дар иқтисодиёт бори дигар дарк намуда, қайд намуд, ки саҳми ин сатҳ дар раванди истеҳсолот, тичорат ро ба ҷойи кор таъмин намудани муттаҳассисон зиёд аст. Ин ислоҳоти ҳукумат робаста ро вазӣи пандемия дар вақти мувофиқ амалӣ нагардида бошад

хам, аммо то кадом дараҷа нақши муҳим доштани қабати соҳибқориро дар рушди иқтисодиёти кишвар тавонист муайян созад. Бо вучуди ин фишори пастравии иқтисодиёт зиёдтар гардида, суръати афзоиши аксари корхонаҳо, бахусус дар самти шуғл коҳишҳо идома додан гирифт.

Дар семоҳаи сеюм баҳодиҳии вазъияти иқтисодии Ҳиндустон боз ҳам ба тарафи манфӣ майл намудани онро нишон дод, ки аксарияти газетаҳо оид ба 24% расидани сатҳи бекорӣ ва ба 4,5% расидани ММД ишора намуда, хулосаҳои манфии худро ошкор месохтанд.

Вобаста ба баҳодиҳии тезутунди иқтисодӣ-иҷтимоии якбора дар мамлакат ва сиёсати Сарвазир Нарендра Модӣ аз ҷониби Роҳбари партиаи опозитсионии Конгресси миллии Ҳиндустон (ИНК) Раҳул Ганди ва чанде аз иқтисоддонон нисбат ба ӯ нутқҳои эроди зоҳир намуданд. Аммо новобаста аз ин нуфузи Н. Модӣ ҳамчун сарвазир тақвият ёфта, аз ҷониби омма дастгирии беандозаро соҳиб мегардид. Ҳиндувони одӣ аз ӯ кумаки ҳақиқӣ мехостанд ва Ҳукумати Ҳиндустон низ пайваста барои дастгирии одамоне, ки бар асари пандемия дар вазъияти душвор афтаданд, чораҳои мушаххас меандешид.

Бо эътирофи хатари хосси паҳншавии COVID-19 дар Ҳиндустони сараҳолии дорои инфрасохтори нокифояи тиббӣ, тағйиротҳо дар ситемаи молия ва сармоягузори низ ба таври назаррас мушоҳида гардид. Бонки Ҷаҳонӣ хабар медиҳад, ки Ҳиндустон ба қатори 25 кишвари аввалине ворид мешавад, ки кумаки 1-миллион доллараи ӯро гирифта, барои хариди таҷҳизоти тиббӣ-диагностикӣ, воситаҳои муҳофизатӣ ва ташкили шӯъбаҳои махсуси тиббӣ истифода бурдааст. 750 миллион доллари навбатӣ аз ҷониби Бонки Ҷаҳонӣ то охири соли 2020 ва 250 миллион доллар дар соли 2021 бо мақсади кумак дар соҳаи иҷтимоӣ-иқтисодӣ ба Ҳиндустон интиқол дода мешавад (1 миллиард доллар аз Бонки Ҷаҳонӣ, 2020).

Расми 9. Ҳаҷми сармоягузории мустақими хориҷӣ ба Ҳиндустон аз аввали сол, дар солҳои 2019-2020 (миллион доллар) [21]

Figure 9. The volume of foreign direct investment in India since the beginning of the year, in 2019-2020 (million dollars)

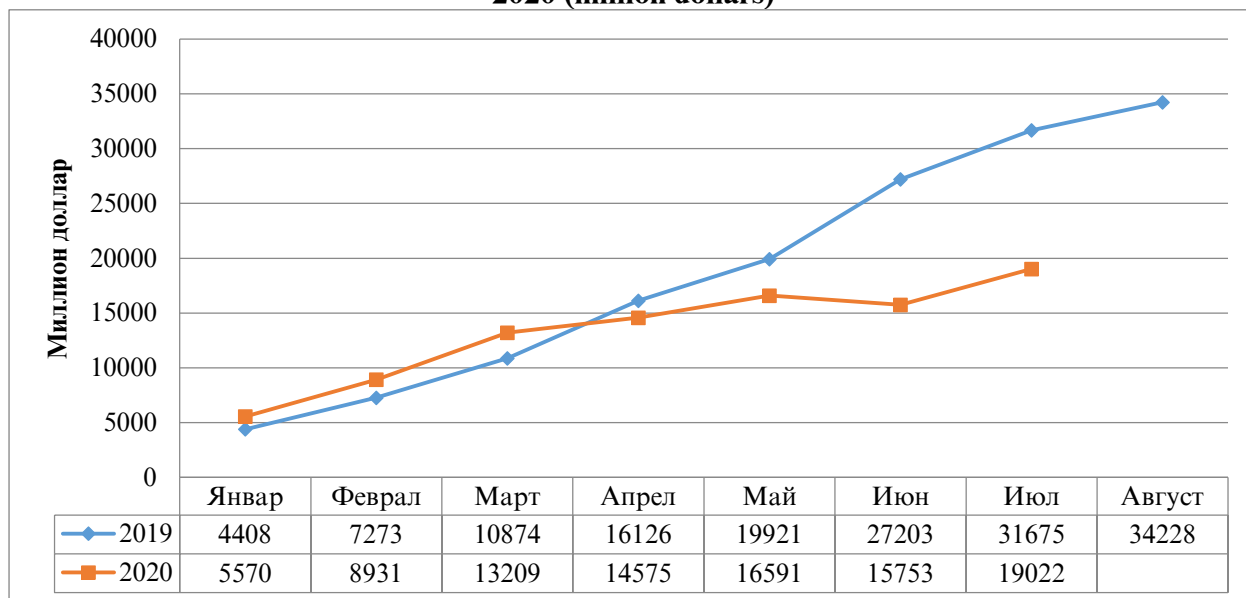

Дар охири соли иқтисодии 2019/20, Ҷумҳурии Ҳиндустон то 25-уми сентябр 475 миллиард доллар захираҳои пулӣ дошта, ин нишондиҳанда дар соли 2020 ба 545 миллиард доллар расид, ки ин нишондиҳанда бозгӯи рейтингҳои баланди байналмилалӣ мебошад [1]. Зиёдшавии захираҳои асъории давлатӣ ҳагоми мавҷуд будани хароҷоти зиёд дар замони пандемия эҳтимолан ба сатҳи воридоти молҳо вобаста мебошад, ки масалан аз моҳи апрел то июли соли 2020 нисбат ба ҳамина вақти соли гузашта (яъне аз моҳи апрел то июли соли 2019) 52,4% воридоти ашёи хоми гаронбаҳо ба Ҳиндустон аз қабали тилло, ангишт ва нефт камтар ба назар мерасад.

Ҳукумати Ҳиндустон чанде пеш аз пайдоиши COVID-19 як қатор ислохотхоро барои либерализатсияи минбаъдаи стандартҳо ва қоидаҳо дар ҷалби сармояи хориҷӣ, пеш аз ҳама, дар соҳаи савдо, информатика ва саноат гузаронид. Сарфи назар аз коҳиши иқтисодиёти ҷаҳонӣ, воридоти сармояи хориҷӣ ба Осиёи Ҷанубӣ дар соли 2019 10% афзоиш ёфта, ба 57 миллиард доллар расидааст, ки аз он ҷумла 51 миллион доллар ба Ҳиндустон ва Бангладешу Покистон 2 миллион долларӣ рост меояд [29]. Ҳиндустон 9-умин кишвари бузургтарини сармоягузори мустақими хориҷӣ дар ҷаҳон гардид [15]. Аммо мутобики тавсеаи Ҳазинаи байналмилалӣ асбоб, Ҳиндустон ба ислоҳоти минбаъдаи иқтисодӣ барои таъмини рушди устувор ва фарогир ниёз дорад. Ҳамчунин дар гузориши моҳи июли 2020-и Ҳазина гуфта мешавад, ки чандин ширкатҳои байналмилалӣ ваъда додаанд, ки соли 2020 ба Ҳиндустон 40 миллиард доллар сармоягузорӣ менамоянд [4]. Дар семоҳаи аввали соли 2020, шумораи сармоягузориҳои эълоншуда ба корхонаҳои нави Ҳиндустон 4% коҳиш ёфт. Дар Гузориши ҷаҳонии сармоягузорӣ 2020 оид ба Ҳиндустон қайд шудааст, ки: “ Иқтисодиёти кишвар метавонад устувортарин иқтисодиёт дар минтақа бошад. Сармоягузориҳои хориҷӣ дар Ҳиндустон тамоюли афзоиши дарозмуҳлат дошта, гарчанде камтар бошад ҳам, рушди мусбат дорад” [World Investment Report 2020]. Дар расми 8 (нигаред ба расми 9) метавонем ҳолати тағйироти воридоти сармоягузорӣ дар моҳҳои январ-июли соли 2020 дар муқоиса бо соли қаблӣ оварда шудааст, мушоҳида намоем.

Захираҳои молиявии баъзе оилаҳои Ҳиндустон, ин аз ҳисоби аз чор як ҳисса кам шудани интиқоли солонани асбоби хориҷӣ аз ҳешовандони хориҷӣ ба таври назаррас коҳиш ёфтанд.

Тағйироти назаррасро дар шароити пандемияи COVID-19 дар Ҷумҳурии Ҳиндустон боз метавонем дар соҳаҳои савдо, воридот ва содирот низ мушоҳида намоем. Масалан, чи гунае, ки хатдамоти иттилоотии матбуоти Ҳукумати Ҳиндустон дар санаи 15-уми майи соли 2020 хабар додааст, дар моҳи апрели соли 2020 содироти молҳо нисбат ба моҳи апрели соли 2019 60% коҳиш ёфтааст [27]. То моҳи майи соли 2020 вазъият дар ин самт беҳтар шуд ва ҳаҷми содироти мол тадриҷан ба афзоиш ёфтанд оғоз намуд (нигаред ба расми 10).

Расми 10. Содироти мол аз Ҳиндустон аз моҳи апрели соли 2019 то августи соли 2020, миллиард доллар

Figure 10. Exports of goods from India from April 2019 to August 2020, billion dollars

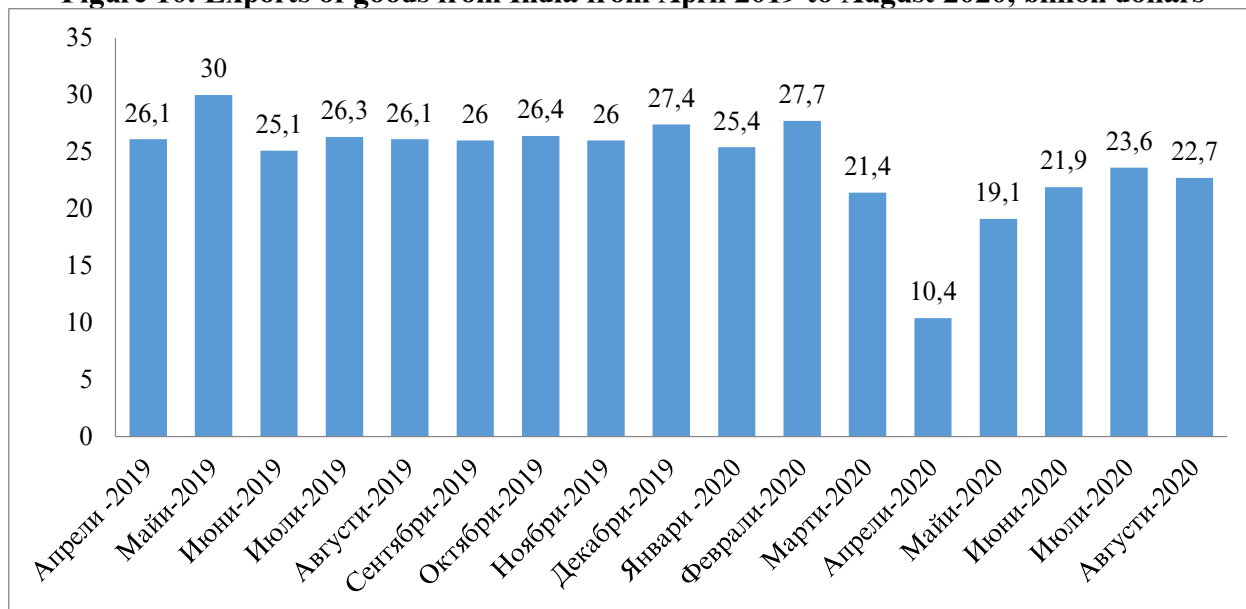

Ҳаҷми содироти маҳсулотҳои саноати мошинсозӣ бошад дар моҳи апрели 2020 нисбат ба апрели соли 2019 то 64% коҳиш ёфтааст, ки танҳо содироти маҳсулот ба Сингапур то 95% афзоиш ёфта, ба дигар кишварҳо кам гардидааст (камшавии баъзе кишварҳо то 90%-ро ташкил дода аст) [28].

Яке аз мушкилотҳои доимии Ҳиндустон бо ашёи хом таъмин намудани заводҳои калони коркарди нафт буда, талаботи худи мамлакат дар як сол ба нафт зиёда аз 240 миллион тоннаро ташкил медиҳад, ки нафти коркардшаванда дар дохили Ҳиндустон ба баробар камтар нисбат ба талаботи доимияш мебошад. Норасоии нафт ҳамасола дар Ҳиндустон аз ҳисоби воридоти ашёи хом аз Федератсияи Россия пурра гардонида шуда, ҳарчоти он аз ҳисоби фарқияти воридоти ашёи хом ва содироти нафт пӯшонидани мешавад [9]. Дар давоми даҳ соли охир иқтисодии коркарди нафти Ҳиндустон ду баробар зиёд карда, дар як сол то ба 450-500 миллион тонна расонида шудааст, то ки талаботи рӯзафзуни дохилӣ ба сӯзишворӣ ва экспорти маҳсулоти нафтро қонеъ гардонад [31]. Барои муқовимат дар мавриди ҳолатҳои факуллода, кишвари Ҳиндустон аз соли 2004 ин ҷониб фонди захиравии стратегии нафтро таъсис додааст, ки ҳамасола на кам аз 90 рӯзи фаъолияти саноати дар соҳаи коркарди нафт ба дарназардошти воридоти ашёи хом амалӣ гардонида мешавад.

Пандемияи COVID-19 бозори ҷаҳонии нафти хомро ба ҳаяҷон овард. Нархи “Brent” дар бозори ҷаҳонӣ моҳҳои март-апрели соли 2020 то 25-21 доллар/баррел поин рафта, дар моҳҳои июн-сентябр ин нишондиҳанда ба 39-44 доллар/баррел тағйир ёфт [30]. Арзиши сабади нафти хоми Ҳиндустон ба ҳисоби миёна дар солҳои 2018-2019 56-70 доллар/баррел ва дар декабри соли 2019 65,5 доллар/баррелро ташкил дод [26]. Ба ин хотир, Ҳукумати Ҳиндустон масъалаи зарурати бо нархи паст харидани ҳаҷми ашёи хоми нафтиро барои пур кардани анборҳои мавҷуда доиман баррасӣ мекунад [25].

Тавозуни савдои хориҷии Ҳиндустон бинобар сабаби якбора кам шудани воридоти мол ва нигоҳ доштани ҳаҷми зиёди содироти хизматрасонӣ дар семоҳаи аввали соли иқтисодии 2020/21, дар муқоиса бо солҳои қаблӣ, 11,7 миллиард доллар фоида нишон дод.

Хуллас, бад шудани вазъи иқтисодии Ҳиндустон бар асари пандемияи COVID-19, мисли дигар кишварҳои Осиё, пешгӯиҳои манфиро оид ба бонги хатар тасдиқ намуд. Мувофиқи маълумотҳои ба дастамада, ҳангоми таҳқиқот, дар бораи поён рафтани суръати рушди иқтисодии Ҳиндустон аз -3,2 то -9,5% пастшавии рушди иқтисодӣ муайян гардид, ки барқарорсозии иқтисодии кишвар аз ин бухрон метавонад хеле душвор ва дар муҳлати дароз сурат бигирад. Дурнамои рушди кишварҳои Осиёи Ҷанубӣ дар шароити пандемияи давомдор ба ҳам зид буда, баръакс, аз дараҷаи баланди номуайяни дар вақт ва шаклҳои барқарорсозии равандҳои иқтисодӣ шаҳодат меод. “Номуайяни”, дар шароити пандемия ба як категорияи хатарноки иҷтимоӣ иқтисодӣ, яке аз маъмултарин хислатҳои нашрияҳои муосир оид ба иқтисоди ҷаҳонӣ ва махсусан Ҳиндустон гардид. Чи гунае, ки агентҳои қарзии пешбари ҷаҳон оқибати бевоситаи таназзули давомдори иқтисодӣ-иҷтимоиро дар Ҳиндустон таҳқиқу хулосабарорӣ намуданд: “Рушди иқтисодӣ дар соли 2020 ба сатҳи пасттарин буд, ки Ҳиндустон тули 10-солаи охир чунин қоҳиши иқтисодиро дар хотир надошт”.

Ҳамзамон, Бонки Рушди Осиё дар ҳисоботҳои худ, ки замони пандемия интишор гаштаанд, барқароршавии суръати афзоиши иқтисодии Ҳиндустонро дар соли 2021 харчанд сабабҳои он барои рафъи зудии бухрон муайян нест, пешбинӣ намудааст. Бонки Рушди Осиё тахмин дорад, ки Ҳиндустон бо бозори бузурги фурӯш ва захираҳои меҳнатии худ яке аз аввалин қабулкунандагони сармояи хориҷӣ хоҳад гашт.

Аммо нишонаҳо оид ба пешгӯиҳои рушди иқтисодӣ моҳи июли соли 2020 ба пайдо шудан, оғоз намуданд, ки манбаъҳои гуногуни иттилоот аломатҳои барқароршавии иқтисодиро да Ҳиндустон пайдо карданд, аз ҷумла афзоиши истеъмоли нерӯи барқ, афзоиши ҳаҷми нақлиёти роҳи оҳан, савдои чакана ва ҳатто андаке поён рафтани сатҳи бекорӣ (0,1-0,3%).

Гарчанде ки афзоиши иқтисодии Ҳиндустон ҳатто пеш аз зарбаи COVID-19 суст шуда буд ва бар асари пандемия зарбаи сахтар дида буд, мувофиқи ҳисоботҳои соли молиявии 2022/23 мушоҳида мешавад, ки потенциали қавии афзоишро нигоҳ медорад (нигаред ба расми 11).

Боиси зикр аст, ки дар давоми таҳлили мавзӯ эҳсос намудем, ки қисмати зиёде аз роҳҳои интиҳобкардаи Ҳиндустон барои ояндаи наздик меъёри зарурӣ байни ҷораҳои ҳифзи саломатии аҳоли ва ҳавасмандгардонии барқарорсозии иқтисодӣ низ ба ҳисоб меравад.

Расми 11. Суръати афзоиши ММД дар Ҳиндустон барои солҳои 2014 то 2023, фоиз [11]
Figure 11. GDP growth rate in India for 2014 to 2023, percent



Муқарриз: н.и.и., дотсенти ДМТ - Саидмуродова М.А.

АДАБИЁТ

1. Бештар дар ин бора. Дар: https://www.wto.org/english/tratop_e/covid19_e/export_prohibitions_report_e.pdf, Санаи интишор. 26.09.2020
2. Брагина Е.А. (2020) Экономика Индии под давлением COVID-19 // Контуры глобальных трансформаций: политика, экономика, право. Т. 13. № 5. С. 131.
3. Вазири озуқаворӣ Рам Вилас Пасван аз давлатҳо дархост мекунад, ки тақсими озода ғалладонаро ба мардуми камбизоат таъмин кунанд (2020) // The Economic Times, 4 апрели соли 2020 // https://economictimes.indiatimes.com/https://economictimes.indiatimes.com/news/economy/agriculture/food-minister-ram-vilas-paswan-asks-states-to-ensure-free-distribution-of-food-grains-to-poor/articleshow/74982665.cms?utm_source=contentofinterest&utm_medium=text&utm_campaign=cppst, Вақти чоп шуда 15.10.2020.
4. Мувофиқи маълумоти Хаинаи Байналмилалии Асъор (2020) Ҳиндустон барои ҷалби сармояи бештар ба ислоҳоти минбаъдаи иқтисодӣ ниёз дорад.(2020) // The Economic Times, July 24, 2020 // <https://economictimes.indiatimes.com/news/economy/policy/india-needs-further-economic-reforms-to-attract-more-investmentaccording-to-imf/articleshow/77141917.cms>, Санаи интишор: 15.10.2020.
5. Нашрияти Бонки рушди Осиё соли 2020, саҳифаи 231
6. Опрос: в Индии треть малого и среднего бизнеса не восстановит свою работу (2020) // REGNUM. 4 июня 2020 // <https://regnum.ru/news/economy/2972458.html>, дата обращения 15.10.2020.
7. Пайдоиши कोरोनाвирус дар Ҳиндустон (Coronavirus Outbreak in India) // <https://www.covid19india.org/> санаи интишори маълумот дар сомона 26, 09, 2020.
8. Паҳншавии Covid-19 дар Ҳиндустон // https://ru.wikipedia.org/wiki/Распространение_Covid-19_в_Индии#
9. Петлевой В., Топорков А. (2019) Министр нефти и газа Индии: «Роснефть» – очень надежный партнер, «Газпром» – с ним приятно работать» // Ведомости. 4 сентября 2019 // <https://www.vedomosti.ru/politics/characters/2019/09/04/810419-ministr-nefti-i-gaza>, Санаи интишор 15.10.2020.
10. Под редакцией Альфреда Шипке, Яркко Турунена, Нады ,Шуэйри и Анн-Мари Гульде-Вольф. «Финансовая система Индии. Создание основы для сильного и устойчивого роста». Вашингтон, округ Колумбия, Международный валютный фонд, 2023 г., С4.
11. Руководитель Центра Индоокеанского региона, к.и.н. Куприянов А.В., Экономика Индии, итоги 2022 года и перспективы на 2023 год.
12. Сатҳи бекорӣ дар давраи пандемияи COVID-19 то 27,11% боло рафт: CMIE // The Indian Express, 6 майи соли 2020. <https://indianexpress.com/article/business/unemployment-rate-soars-to-27-11-amid-covid-19-pandemic-cmie-6395714/>, нашри маълумот 15.10.2020
13. Сомонаи Маркази таҳқиқоти Crisil // <https://www.crisil.com/en/home/our-analysis/views-and-commentaries.html/>
14. Сохтори синну соли Чопон (2018) // Index Mundi // https://www.indexmundi.com/japan/age_structure.html, Санаи интишор: 20.05.2020.
15. Ҳиндустон 9-умин бузургтарин гирандаи мустақими сармоягузориҳои хориҷӣ дар соли 2019: UNCTAD (2020) // BusinessLine, June 17, 2020 // <https://www.thehindubusinessline.com/economy/india-9th-largest-recipient-of-fdi-in-2019-UNCTAD/article31848580.ece>.
16. Ҳиндустон бастаи 23 миллиард долларро барои мубориза бо कोरोनाвирус ва неқӯахволии аҳоли эълон мекунад (2020) // The Nikkei Asian Review, March 26, 2020 // <https://asia.nikkei.com/Spotlight/Coronavirus/India-announces-23bn-welfare-package-to-combat-coronavirus>
17. Ҳиндустон: Википедия // <https://ru.wikipedia.org/wiki/Дахарави#/>.

18. Ҳиндустон: Тақсимоти Маҷмуи Маҳсулоти Дохилӣ (ММД) дар бахшҳои иқтисодӣ аз соли 2009 то 2019 // Statista // <https://www.statista.com/statistics/271329/>, маълумот 08.10.2020.
19. Як миллиард хона (2020) // Коммерсант. 26 марти соли 2020 // <https://www.kommersant.ru/doc/4301283>, санаи интишори хабар 10/15/2020.
20. Aftab A., Manoj K. (2020) Modi's Stimulus Package so Far Is All about liquidity, Indian Officials Say // Reuters, May 15, 2020 // <https://in.reuters.com/article/us-health-coronavirus-india-stimulus/modis-stimulus-package-so-far-is-all-about-liquidity-indianofficials-say-idINKBN22R1SP>, FDI Statistics 2020; Foreign Direct Investment in India 2020.
21. Fifth Tranche of Economic Package Will Have Transformative Impact on Health, Education Sectors: PM Narendra Modi (2020) // The Economic Times, May 17, 2020 // https://economictimes.indiatimes.com/news/politics-and-nation/fifth-tranche-of-economic-package-will-have-transformative-impact-on-health-education-sectors-pm-narendra-modi/articleshow/75789038.cms?utm_source=contentofinterest&utm_medium=text&utm_campaign=cppst,
22. <https://take-profit.org/statistics/unemployment-rate/india/>.
23. <https://www.imemo.ru/special-rubrics/coronavirus-pandemic/text/koronavirus-i-ekonomika-indii>.
24. India Plans to Top up Strategic Tanks with Cheap Saudi, UAE Oil: Sources (2020) // The Economic Times, March 17, 2020 // <https://economictimes.indiatimes.com/industry/energy/oil-gas/india-plans-to-top-up-strategic-tanks-with-cheap-saudi-uae-oilsources/articleshow/74667632.cms?from=mdr>.
25. India to Leverage Low Prices to Fill Strategic Crude Oil Reserves (2020) // MINT, March 17, 2020 // <https://www.livemint.com/news/india/india-to-leverage-low-prices-to-fill-strategic-crude-oil-reserves-11584431985105.html>.
26. India's Foreign Trade. Press Information Bureau 15 May 2020
27. India's Engineering Exports Fell Drastically in April; China & Singapore Manage Positive Growth (2020) // The Economic Times, June 10, 2020 // <https://economictimes.indiatimes.com/news/economy/foreign-trade/indias-engineering-exports-fell-dramatically-in-april-chinasingapore-manage-positive-growth/articleshow/76297169.cms?from=mdr>
28. Investment Flows to Developing Countries 2020
29. Oil Price Charts Brent Crude (2020) // Oilprice.com, September 4, 2020 // <https://oilprice.com/oil-price-charts/>,
30. Paraskova S. (2020) India Looks to Double Oil Refining Capacity by 2030 // Oilprice.com, June 16, 2020 // <https://oilprice.com/Energy/Crude-Oil/India-Looks-To-Double-Oil-Refining-Capacity-By-2030.html>,

ТАҲЛИЛИ ҲОЛАТИ ИҚТИСОДӢ-ИҚТИМОИИ ҶУМҲУРИИ ҲИНДУСТОН ТАҲТИ ТАЪСИРИ ПАНДЕМИЯИ COVID-19

Дар мақолаи мазкур таъсири иқтисоди-иқтимоии пандемияи COVID-19 аз аввали соли 2020 ба Ҷумҳурии Ҳиндустон ва чораҳои рафъи онҳо баррасӣ шудааст. Аз замони ба қайд гирифта шудани беморӣ дар Ҳиндустон, карантин қарор гирифта шуда, боиси зуд хоҳиш ёфтани истехсолот, бекорӣ оммавӣ ва кам шудани маҷмуи маҳсулоти дохилии кишвар гардид. Дар давраи гузашта, ки мавқеи соҳибқарорӣ хусусӣ дар сиёсати иқтисодии Ҳиндустон, махсусан дар соҳаи саноат ва хизмат ҳеле мустақкам гардида буд, дар шароити пандемия бошад, ба ин самт аз қониби ҳукумат тағйироту реформаҳо қарор гирифта шуд. Таҳлили вазъи иқтисодӣ-иқтимоӣ дар ин давра ба мо иқоният медиҳад, ки таъсири пандемияро ба иқтисодиёти як кишваре, ки дар як муҳлати кӯтоҳ ба нишондиҳандаҳои назарраси иқтисодӣ ноил гаштааст, дарк намуда, аз вазъи иқтисодӣ-иқтимоӣ ва таҷрибаи Ҳиндустон дар ин давра бархӯрдор гардем.

Калидвожаҳо: COVID-19, Ҳиндустон, бекорӣ, тандурустӣ, маҷмуи маҳсулоти дохилӣ.

ВЛИЯНИЕ ПАНДЕМИИ COVID-19 НА СОЦИАЛЬНО-ЭКОНОМИЧЕСКОЕ ПОЛОЖЕНИЕ РЕСПУБЛИКИ ИНДИЯ

В данной статье рассматриваются социально-экономические последствия пандемии COVID-19 для Республики Индия с начала 2020 года и меры по их преодолению. С момента вспышки заболевания в Индии карантин привел к быстрому спаду производства, массовой безработице и падению валового внутреннего продукта страны. В прошедший период, когда позиции частного предпринимательства в экономической политике Индии, особенно в сфере промышленности и услуг, были очень сильны, в условиях пандемии правительством были введены изменения и реформы в этом направлении. Анализ экономико-социальной ситуации в этот период дает нам возможность понять влияние пандемии на экономику страны, добившейся значительных экономических показателей за короткий период времени, и экономико-социальную ситуацию.

Ключевые слова: COVID-19, Индия, безработица, здравоохранение, валовой внутренний продукт.

IMPACT OF THE COVID-19 PANDEMIC ON THE SOCIO-ECONOMIC SITUATION OF THE REPUBLIC OF INDIA

This article discusses the socio-economic impact of the COVID-19 pandemic on the Republic of India from the beginning of 2020 and the measures to overcome them. Since the outbreak of the disease in India, the quarantine has led to a rapid decline in production, mass unemployment and a decline in the country's gross domestic product. In the past period, when the position of private entrepreneurship in the economic policy of India, especially in the field of industry and services, was very strong, in the conditions of the pandemic, changes and reforms were introduced in this direction by the government. The analysis of the economic-social situation in this period gives us the opportunity to understand the impact

of the pandemic on the economy of a country that has achieved significant economic indicators in a short period of time and to enjoy the economic-social situation and experience of India in this period.

Keywords: COVID-19, India, unemployment, health, gross domestic product.

Маълумот дар бораи муаллиф: *Раҳмонзода Маҳмудҷон Бобо* - Институти омӯзиши масъалаҳои давлатҳои Осиё ва Аврупои Академияи миллии илмҳои Тоҷикистон, докторанти Ph.D. **Суроға:** 734042, ш.Душанбе, Ҷумҳурии Тоҷикистон, кӯчаи Айни, 14а

Сведения об авторе: *Раҳмонзода Маҳмудҷон Бобо* - Институт водных проблем, гидроэнергетики и экологии НАН Таджикистан, докторант Ph.D. **Адрес:** 734042, г.Душанбе, Республика Таджикистан, улица Айни, 14а

Information about the author: *Rahmonzoda Mahmudjon Bobo* - Institute of Water Problems, Hydropower and Ecology of the National Academy of Sciences of Tajikistan, Ph.D. student. **Address:** 734042, Republic of Tajikistan, Dushanbe, Aini Street, 14a

**АНАЛИЗ ВОЗМОЖНОСТЕЙ КРЕДИТОВАНИЯ СУБЪЕКТОВ МАЛОГО И СРЕДНЕГО
ПРЕДПРИНИМАТЕЛЬСТВА В РЕСПУБЛИКЕ ТАДЖИКИСТАН**

Солехзода А.А., Назариева Х.Г.
Таджикский национальный университет

Малое и среднее предпринимательство - неотъемлемый элемент современной рыночной системы хозяйствования, без которого экономика и общество в целом не могут нормально существовать и развиваться.

В настоящее время в посткризисный период, роль экономики в развитии страны становится очень важной, поскольку без малых и средних предприятий невозможно обеспечить в стране экономический рост, увеличить занятость населения и создать ядро среднего класса. Среди основных проблем, препятствующих развитию МСП, особенно выделяется проблема кредитования субъектов МСП.

В Республике Таджикистан по состоянию на 31 декабря 2023 года функционируют 63 кредитные финансовые организации, в том числе 14 традиционных банков, 1 исламский банк, 1 небанковская кредитная организация, 19 микрокредитных депозитных организаций, 3 микрокредитные организации и 25 микрокредитных фондов.

Анализ таблицы 1 показывает, что динамика объемов и доли выданных микрокредитов по банковской системе Таджикистана за период 2015-2022 гг., которые предоставляются преимущественно малому и среднему предпринимательству отечественными банками и микрофинансовыми организациями имеет колебательный характер. Так, если в 2015 г. было выдано микрокредитов на сумму 5 366,4 млн. сомони, то за период 2016-2018 гг. его объемы существенно сократились (на 554, 2 млн. сомони), в частности, в 2016 г. - до 3 626, 5 млн. сомони, в 2017 г.- до 3 817, 2 млн. сомони, в 2018 г. -до 4 812, 5 млн сомони, что было влиянием преимущественно банковского кризиса 2016-2018 гг., включая банкротство двух системообразующих банков (ОАО «Агроинвестбанк» и ОАО «Таджиксодиротбанк», имеющих самую широкую филиальную сеть по всей стране и на долю которых приходилось до 50% кредитного портфеля банковской системы, в том числе по микрокредитам. Как показывают данные таблицы 1, восстановление объемов микрокредитования в банковской системе, по сравнению с докризисным периодом, произошло только в 2019 г. В целом же, за период 2015-2022 гг. объемы микрокредитования выросли с 5 366,4 млн. сомони в 2015 г. до 9 262, 8 млн. сомони в 2022 г, или в 1,7 раз.

При этом можно наблюдать тенденцию опережающего увеличения как объемов, так и доли выданных микрокредитов отечественными банками, по сравнению с микрофинансовыми организациями, для которых выдача микрокредитов является основным направлением деятельности. Так, объемы выдачи кредитов выросли за анализируемый период с 2 752,5 млн. сомони в 2015 г. до 5790,7 млн. сомони в 2022 г., или в 2,1 раз. При этом он сопровождался увеличением доли выданных микрокредитов отечественными банками с 51,3% в 2015 г. до 62,5% в 2022 г., или на 11,2 п.п. Соответственно, доля микрокредитов, выданным малым и средним предпринимательским структурам микрофинансовыми организациями сократилась с 48,7% в 2015 г. до 37,5 в 2022 г., или на -11,2 п.п. Однако объемы выдачи микрокредитов среди МФО выросли за анализируемый период с 2 613, 8 млн. сомони в 2015 г. до 3 472, 1 млн. сомони в 2022 г., или в 1,3 раз.

В определенной степени состояние и проблемы кредитной системы связаны с реализуемой денежно-кредитной политикой каждой страны, которая характеризуется для Таджикистана низким уровнем монетизации экономики (в начале 2023 г. его уровень по Таджикистану составил 27,5%, Кыргызстане - 35%, в России - более 54,0%). Это свидетельствует о недостаточности денежных средств в экономике Таджикистана (минимальный уровень безопасной нормы монетизации для развивающихся стран определен в размере 50% ВВП). Учитывая, что экономика Таджикистана относится к типу малых и открытых, и она подвержена сильному влиянию внешних и внутренних факторов, для

Таблица 1. Динамика объемов и доли выданных микрокредитов по банковской системе Таджикистана в разрезе видов кредитных организаций, тыс. сомони, в %

Table 1. Dynamics of volumes and shares of issued microloans in the banking system of Tajikistan by types of credit institutions, thousand somoni, in %

	Годы								Изменения 2022/2015, %, п.п
	2015	2016	2017	2018	2019	2020	2021	2022	
Всего выдано микрокредитов по банковской системе Таджикистана, в том числе	5 366 416	3 626 482	3 817 147	4 812 475	6 003 979	6 251 565	9 262 785	10 527 190,6	196,17
Доля в целом к общему объему выданных микрокредитов, в %	100	100	100	100	100	100	100	100	-
- банками и небанковскими кредитными организациями	2 752 552	1 647 430	1 623 848	2 033 279	310342	3640314	5 790 733	6 471 359,2	235,10
Доля в целом к общему объему выданных микрокредитов, в %	51,3	45,4	42,5	42,3	49,0	58,2	62,5	61,47	-
микрофинансовыми организациями	2 613 864	1 979 052	2 193 299	2 779 196	323403	2611251	3 472 052	40551,4	155,17
Доля в целом к общему объему выданных микрокредитов, в %	48,7	54,6	57,5	57,7	51,0	41,8	37,5	38,53	-

Источник: рассчитано автором по данным Статистического ежегодника Республики Таджикистан за 2015-2023 гг.

поддержания текущей финансовой стабильности, НБТ проводит консервативную денежно-кредитную политику и обеспечивает посредством использования жёстких мер и инструментов поддержание инфляции на целевом уровне 6% (+/-2).

В частности, ставка рефинансирования гораздо выше, чем в анализируемых зарубежных странах, что в определенной степени обуславливает более высокие рыночные процентные ставки по кредитам субъектам экономики, включая и субъектов МСП. В таких условиях доступность банковских кредитов субъектам малого и среднего бизнеса в целом является ограниченной, хотя она зависит от того, в какой отрасли национальной экономики они функционируют. Так, известно, что субъекты малого и среднего предпринимательства, работающие в отраслях реальной экономики (промышленность, сельское хозяйство, строительство) характеризуются меньшей оборачиваемостью финансовых средств в процессе их использования в производстве, относительно низкой рентабельностью, тем самым сопровождаются более высокими рисками, чем те, которые функционируют в сфере услуг, включая торговлю, общественное питание, транспорт, связь, частная медицина и образование, туризм и внешнеэкономическая деятельность. Кроме того, учитывая то, что большие объемы поступления денежных переводов из-за рубежа осуществляются посредством сети коммерческих банков и микрофинансовых организаций, которые используются и как обеспечение под выдаваемые микрокредиты, то в последние годы получила широкую практику выдача потребительских кредитов населению по более упрощенной процедуре. Последнее обуславливает тот факт, что кредитные организации страны традиционно осуществляют свою кредитную деятельность, учитывая особенности производственного процесса в различных отраслях и среди населения, размещают свои сформированные кредитные ресурсы с учетом их доходности и рисков, проводимой денежно-кредитной политики со стороны НБТ, корпоративных стратегий развития и реализуемой кредитной политики.

Так, данные таблицы 2, показывают изменчивую динамику объемов выданных микрокредитов и их распределение в разрезе отраслей национальной экономики по банковской системе Таджикистана за 2015-2022 гг.

За рассматриваемый период наблюдаются следующие тенденции:

- во-первых, увеличение абсолютных объемов выдачи микрокредитов отраслям реального сектора с 2,136 млн. сомони в 2015 г. до 2,8 млн сомони в 2022 г., или на 1,31 раз (промышленность, сельское хозяйство, строительство) при сокращении их доли в общем кредитном портфеле с 39,8% до 26,59%.

- во-вторых, снижение доли кредитования отраслей реального сектора наблюдается в наибольшей степени в промышленности (на -6,03 п.п.), далее в строительстве (на - 4,21 п.п.), и меньше всего в сельском хозяйстве (на - 2,96 п.п.);

- в-третьих, за рассматриваемый период резко увеличились как объёмы, так и доля микрокредитов, выданных на потребительские цели населению. Так, объемы выдачи микрокредитов на потребительские цели с 1,54 млн. сомони в 2015 г. до 5,985 млн. сомони в 2022 г., или в 2,9 раз, а их доля в общем портфеле микрокредитов выросла с 28,7 % до 48,5 %, или на 25,88 п.п.;

Учитывая вышеизложенные данные и тенденции можно прийти к таким выводам, как:

- наблюдается негативная тенденция сокращения доли выданных микрокредитов по банковской системе Таджикистана за 2015-2022 гг. субъектам реального сектора, что может стать одним из препятствий на пути достижения двух из четырех стратегических целей национального развития в рамках СНР 2030, ПСР 2022-2025, включая обеспечение продовольственной безопасности и ускоренное развитие промышленности, включая перевод экономики страны из аграрно-индустриального типа в индустриально-аграрный;

- резкое увеличение как объёмов, так и доли потребительских микрокредитов формирует у населения страны потребительский подход к использованию своих доходов, сбережений и поступающих денежных переводов, вопреки задаче формирования у него инвестиционного поведения, стимулирующего рост вложений в инвестиции, позволяющие формировать дополнительные доходы на долгосрочной основе за счет вложений в банковские депозиты, ценные корпоративные бумаги и т.д.

Таблица 2. Динамика объемов выданных микрокредитов и их доли в разрезе отраслей национальной экономики по банковской системе Таджикистана за 2015-2022 гг., тыс. сомони

Table 2. Dynamics of the volume of issued microloans and their shares in the context of sectors of the national economy in the banking system of Tajikistan for 2015-2022, thousand somoni

Наименование отраслей национальной экономики	Годы								Изменения 2022/2015, в %, п.п.
	2015	2016	2017	2018	2019	2020	2021	2022	
Всего микрокредитов	5 366 416	3 626 482	3 817 147	4 812 475	6 003 979	6 251 565	9 262 785 785	10 527 190,6	196,17
Всего, в %	100	100	100	100	100	100	100	100	-
Сельское хозяйство	1 247 357	772 711	828 767	963 434	1 231 944	1441611	1929531	2 135 421,9	171,20
Доля, в % к общему итогу	23,24	21,31	21,71	20,02	20,52	23,06	20,83	20,28	-2,96
Промышленность	582 872	378 394	342 057	385 068	415513	309190	434840	508 283,3	87,20
Доля, в % к общему итогу	10,86	10,43	8,96	8,00	6,92	4,95	4,69	4,83	-6,03
Строительство	305 481	144 458	122 671	201 924	187166	177518	188164	156 245,6	51,15
Доля, в % к общему итогу	5,69	3,98	3,21	4,20	3,11	2,84	2,03	1,48	- 4,21
Транспорт	44 706	24 320	11 475	28 017	58657	34204	38164	57 346,9	128,28
Доля, в % к общему итогу	0,83	0,67	0,30	0,58	0,98	0,55	0,41	0,54	-0,68
Общественное питание	37 560	24 992	17 371	22 170	25102	25700	25441	25 108,9	66,85
Доля, в % к общему итогу	0,70	0,69	0,46	0,46	0,42	0,41	0,27	0,24	-0,46
Услуги	561 402	367 626	386 439	576 397	653455	606308	935471	979 286,3	174,44
Доля, в % к общему итогу	10,46	10,14	10,12	11,98	10,88	9,70	10,10	9,30	-1,16
Внешняя торговля	831 167	558 170	658 754	773 571	733942	642201	926349	414 506,6	49,87
Доля, в % к общему итогу	15,49	15,39	17,26	16,07	12,22	10,27	10,00	3,94	-11,55
Финансовое посредничество	1 077	781	2 775	260	1115	102	2321	54,6	5,07
Доля, в % к общему итогу	0,020	0,022	0,073	0,005	0,02	0,002	0,025	0,0005	-0,02
Потребление	1 541 093	1 128 626	1 351 003	1 722 136	2497000	2828716	4492374	5 984 927,2	388,36
Доля, в % к общему итогу	28,72	31,12	35,39	35,78	36,59	45,25	48,50	56,85	+25,88
Прочие	213 701	226 404	95 836	139 498	198902	186017	290127	266 009,3	124,48
Доля, в % к общему итогу	3,98	6,24	2,51	2,90	3,31	2,98	3,13	2,53	-1,45

Источник: рассчитано автором по данным Статистического ежегодника Республики Таджикистан за 2015-2023 гг.

Это обуславливает необходимость внесения дополнительных мер по стимулированию на государственном уровне формирования развитого финансового сектора и увеличения банковского кредитования преимущественно субъектов малого и среднего бизнеса в реальном секторе национальной экономики, особенно в промышленности и аграрном секторах.

Учитывая то, что объемы банковских кредитов для целей развития МСП ограничены, как и государственная их бюджетная поддержка, часть потребности в заемном финансировании обеспечивается посредством привлечения внешних финансовых инвестиций в виде прямых инвестиций и грантов и кредитов международных доноров и партнеров для реализации совокупности проектов как в промышленности, так и в сельском хозяйстве, на развитие производственной и социальной инфраструктуры, как под гарантии государства (рост внешнего долга страны), так и под ответственность самих инвесторов и партнеров по развитию.

Так, инвестиции международных доноров и партнеров с использованием совокупности финансовых инструментов реализуются в форме выделений отечественным коммерческим банкам и микрофинансовым организациям кредитных ресурсов с относительно низкими процентными ставками, чем ставки по привлекаемым из внутреннего рынка депозитов, имеющих относительно льготный характер.

Также привлекаются целевые недепозитные виды финансовых ресурсов от институтов развития, инвестиционных фондов и иностранных партнеров с целевым назначением для целевой выдачи микрокредитов субъектам малого и среднего бизнеса, особенно средним и малым дехканским хозяйствам. При этом для снижения валютных рисков по привлекаемым кредитным ресурсам в иностранной валюте, которые предполагают в дальнейшем в ходе их размещения в экономике, выдачу банками и микрофинансовыми организациями кредитов, номинированных в иностранных валютах, в настоящее время применяется в ограниченном масштабе практика хеджирования. Так, кредитные ресурсы, выделяемые международными партнерами микрофинансовым организациям, таким как МЗФ «Имон» и ЗАО «Банк Арванд», номинированы либо в национальной валюте сомони, когда полностью валютный риск несет партнер – донор, либо они разделяются сторонами поровну на основе соглашений между сторонами. Это позволяет увеличить объемы кредитования МСП в национальной валюте и сократить их валютные риски в процессе своей деятельности и финансовые издержки при выполнении кредитных обязательств перед банками и микрофинансовыми организациями.

Обобщая вышеизложенное, можно прийти к выводу, что имеет место разрыв между неудовлетворенным спросом субъектов МСП и предложением на кредитных ресурсах со стороны отечественных кредитных организаций.

Взаимоотношения предпринимателей и финансовых институтов в Таджикистане слабо развиты. Предприниматели, планируя развитие своей деятельности в долгосрочной перспективе, не рассматривают банки в качестве надежных партнеров. Отчасти данный факт вызван низким доверием общественности к банковской системе, а также ограниченной способностью отечественных банков удовлетворять потребности своих корпоративных клиентов.

Отсутствие регулярных связей между банками и предпринимателями объясняется в большей степени ограниченным размером кредитного рынка. В действительности кредитование МСП может быть расширено, если банки смогут развить долгосрочные отношения с данным сектором и оценивать риски, связанные с кредитованием, в частности, кредитный риск. Из-за отсутствия подхода, основанного на оценке рисков, кредитование “ограничено”, т.е. финансовые институты склонны сокращать свои риски, уменьшая количество кредиторов или объем кредитования, используя факторы снижения риска, ограничивая срок кредита и повышая процентные ставки и размер залога.

С другой стороны, банки в Таджикистане действуют в сложных условиях финансового рынка, где даже при очень высоких ставках процента по депозитам (до 20%), они не в состоянии привлечь свободные средства частных лиц.

В результате лишь малая часть крупных предпринимателей, нуждающихся во внешнем финансировании, обращается за кредитом в банки и МФО. Большинство из них используют

иные источники финансирования, которые чреваты высокими рисками и издержками, но имеют более облегченный и мало формализованный доступ к ним.

В данном контексте единственной альтернативой банкам являются МФО, которые обслуживают лишь определенный сегмент рынка, выдавая микрокредиты для малого предпринимательства. Однако средние и крупные предприятия не могут в полной мере пользоваться их услуги, особенно кредитование из-за малых размеров.

Падение доверия к финансовому сектору за годы кризиса 2008 г. и 2015-2018 гг. обуславливает ситуацию, когда меньшая часть денежных переводов трудовых мигрантов не участвуют в формировании депозитов и кредитных ресурсов. Так, около 90% обналичиваются в тот же день, когда поступают на карточный счет получателя.

Доступ субъектов малого и среднего предпринимательства к иным услугам финансового сектора остается ограниченным. Так, большинство платежных операций проводится путем расчета наличными деньгами, и лишь небольшая доля субъектов предпринимательства развивает отношения с банками и другими финансовыми институтами, используя безналичные формы платежей. В том числе и выдаваемые кредиты также в большей мере выдаются в наличной форме.

Согласно официальным данным за 2021 г., около 15% представителей частного бизнеса, особенно малого и среднего формы, имеют банковские счета. Это указывает на сохранение низкого доверия к банковскому сектору со стороны частного бизнеса, особенно после банковского кризиса 2015-2018 гг.

Другой причиной является наличие малого опыта маркетинговой деятельности у отечественных банков и МФО, вследствие чего предоставляются банковские продукты, неадекватные реальным запросам МСП, снижая их обращение в кредитные организации страны. Поэтому необходимо разрабатывать и внедрять новые подходы, в том числе клиенто-ориентированные технологии изучения и удовлетворение запросов МСП, исключая излишние для клиентов ценности, сокращая тем самым и собственные издержки, и стоимость банковских услуг, делая их более доступными по цене и отвечающими их реальным запросам.

Особенно важно наладить процесс кредитования вновь создаваемых МСП, включая дехканские (фермерские) хозяйства и частных предпринимателей, так как в современных условиях отсутствуют банковские продукты для развития нового бизнеса, в том числе для стартапов. Только передовые микрофинансовые организации предоставляют подобные продукты для ограниченного количества клиентов из МСП, включая организацию для их специальных курсов обучения, серию тренингов и закрепления менторов, сопровождающих их бизнес до погашения выделенных кредитов. Такие программы поддерживаются за счет ресурсов и технологий, предоставляемых международными донорами.

Практика показывает, что только относительно крупные субъекты малого и среднего предпринимательства имеют практику использования банковских счетов, как текущих, так и валютных, в том числе получение кредитов, имея в своей организационной структуре блок финансовых специалистов, занимающихся финансовым планированием.

Поэтому в перспективе считаем необходимым стимулировать процессы укрупнения и объединения размеров бизнеса и хозяйств, в том числе за счет развития сети кооперативов и кластеров, используя механизм акционирования и соучастия в общем капитале и справедливом распределении прибыли на среднесрочную перспективу. Это позволит повысить и их кредитный потенциал, получать банковские кредиты и использовать иные формы внешнего финансирования, стимулируя их расширенное воспроизводство на инновационной основе и рост эффективности конечных результатов.

Поэтому вопросы улучшения доступности банковских кредитов и иных финансовых услуг, в том числе страхования, обращения ценных корпоративных бумаг, являются перспективными направлениями развития МСП.

Важно обеспечить для малых и средних предприятий, более упрощенный доступ к внешнему финансированию, требующий как создание и развитие дополнительной сети филиалов банков и МФО, так как оказание дистанционных услуг. Так, сокращение количества филиалов, в том числе по причине банкротства двух системообразующих банков, и сети МФО

по территории страны, значительно ухудшили доступ к кредитам и процесс получения финансирования остается сложным, особенно для начинающих предпринимателей в горной и сельской территории, где нет интернета. Требуется необходимость совершенствования технологии кредитования МСП, в том числе с использованием технологий реинжиниринга и цифровых технологий.

Поэтому важна разработка стратегии и совокупности мер по улучшению деятельности банковских и иных небанковских кредитных и финансовых институтов по развитию банковского кредитования МСП с учетом приоритетных направлений развития национальной экономики в средне- и долгосрочной перспективе согласно основополагающих документов национального и отраслевого характера.

Рецензент: к.э.н., доцент ТНУ - Сайфуров К.

ЛИТЕРАТУРА

1. Дресвянкин, П.В. Перспективы применения зарубежного опыта кредитования малого бизнеса / П.В. Дресвянкин // Евразийский научный журнал. – 2016. – № 5.
2. Закон Республики Таджикистан «О государственной регистрации юридических лиц и индивидуальных предпринимателей» от 19.05.2009, № 508
3. Закон Республики Таджикистан о государственной защите и поддержке предпринимательства.
4. Национальная стратегия развития Республики Таджикистан на период до 2030 года.
5. Статистический ежегодник Республики Таджикистан за 2015 г.
6. Статистический ежегодник Республики Таджикистан за 2023 г.

ТАҲЛИЛИ ИМКОНИЯТҲОИ ҚАРЗДИҲИИ СОҲИБКОРИИ ХУРДУ МИЁНА ДАР ҶУМҲУРИИ ТОҶИКИСТОН

Соҳибкории хурду миёна ҷузъи ҷудонашавандаи иқтисоди бозорӣ мебошанд. Тараққиёти иқтисодиёти мамлакат мавқеи муҳимми ҳалқунанда доштани корхонаҳои хурду миёнаро дар сохторҳои хоҷагии халқ ва таъмини пешрафти иқтисодиёти мамлакат ба таври боварибахш исбот мекунад. Корхонаҳои хурду миёна метавонанд ба ширкатҳои босуръат рушдбанда табдил ёбанд, ки ин боиси рушди соҳаҳои алоҳидаи иқтисодиёт гардида, иқтисодиёти минтақаҳо ва умуман кишварро ба зинаи комилан нав мебароранд. Рушди корхонаҳои хурду миёна захираҳои иловагиро тақозо мекунад, ки дар байни онҳо қарзҳои бонкӣ мавқеи муҳим доранд. Дар рафти таҳқиқот мо мушкилоти мавҷудаи қарздиҳӣ ба соҳибкории хурду миёнаро таҳлил намуда, роҳҳои имконпазири ҳалли мушкилоти ҷойдоштаро пешниҳод намудем. Инчунин, дар мақола сатҳи қарздиҳии хурду миёна дар Ҷумҳурии Тоҷикистон дар асоси маълумотҳои омӯрӣ барои солҳои 2015-2022 аз рӯи соҳаҳо ва минтақаҳои кишвар таҳлил ва арзёбӣ шудааст. Дар раванди кор аз усули таҳлили омӯрӣ истифода шуда, заминаи иттилоотии таҳқиқотро маълумоти омори Бонки миллии Тоҷикистон, асосҳои ҳуқуқӣ дар соҳаи соҳибкорӣ, маълумоти мақомоти омӯрӣ, аз ҷумла Агенсии омори назди Президенти Ҷумҳурии Тоҷикистон ташкил медиҳанд.

Калидвожаҳо: қарздиҳии бонкӣ, маҳсулоти қарзӣ, бозори қарз, соҳибкории хурду миёна, дастгирии давлатӣ.

АНАЛИЗ ВОЗМОЖНОСТЕЙ КРЕДИТОВАНИЯ СУБЪЕКТОВ МАЛОГО И СРЕДНЕГО ПРЕДПРИНИМАТЕЛЬСТВА В РЕСПУБЛИКЕ ТАДЖИКИСТАН

Малое и среднее предпринимательство представляет собой неотъемлемую часть рыночной экономики. Развитие экономики страны убедительно доказывает важнейшую роль малых и средних предприятий в структуре народного хозяйства и обеспечении экономического роста страны. Мелкие и средние предприятия могут стать быстрорастущими компаниями, которые повлекут за собой развитие отдельных отраслей экономики и выведут экономику регионов и страны в целом на совсем новый уровень. Однако развитие субъектов МСП нуждается в дополнительных ресурсах, значительное место среди которых принадлежит банковскому кредиту. В ходе исследования мы провели анализ имеющихся проблем при осуществлении кредитования МСП и приведены возможные пути решения этих проблем. Также в статье проведены анализ и оценка уровня кредитования МСП в Республике Таджикистан на основе статистической информации за 2015-2022 гг., в разрезе по отраслям и регионам страны. В работе использовали статистический анализ, информационной базой для исследования стала статистика Национального банка Таджикистана, правовые базы в сфере предпринимательства, данные статистических органов, в том числе Агентства по статистике при Президенте Республики Таджикистан.

Ключевые слова: банковское кредитование, кредитные продукты, кредитный рынок, малое и среднее предпринимательство, государственная поддержка.

ANALYSIS OF LENDING OPPORTUNITIES FOR SMALL AND MEDIUM-SIZED ENTERPRISES IN THE REPUBLIC OF TAJIKISTAN

Small and medium-sized enterprises are an integral part of a market economy. The development of the country's economy convincingly proves the crucial role of small and medium-sized enterprises in the structure of the national economy and ensuring the economic growth of the country. Small and medium-sized enterprises can become fast-growing

companies that will lead to the development of individual sectors of the economy and will take the economy of the regions and the country as a whole to a completely new level. However, the development of SMEs requires additional resources, a significant place among which belongs to bank loans. During the study, we analyzed the existing problems of SMEs lending and presented possible ways to solve these problems. The article also analyzes and assesses the level of SME lending in the Republic of Tajikistan based on statistical information for 2015-2022, broken down by industry and region of the country. In the article we used statistical analysis and the information base for the study was statistical data of National Bank of Tajikistan, data from statistical authorities, including the Agency for Statistics under the President of the Republic of Tajikistan.

Keywords: bank lending, credit products, credit market, small and medium-sized businesses, government support.

Маълумот дар бораи муаллиф: *Солеҳзода Ашӯрбой Абдувоҳид* – Донишгоҳи миллии Тоҷикистон, номзади илмҳои иқтисодӣ, дотсент. **Суроға:** 734025, ш. Душанбе, Ҷумҳурии Тоҷикистон, хиёбони Рӯдакӣ, 17. Телефон: **901607070**. E-mail: **ashurboy@mail.ru**

Назариева Ҳабиба Гулбековна - Донишгоҳи миллии Тоҷикистон, унвочӯйи кафедраи фаъолияти бонкӣ. **Суроға:** 734025, ш. Душанбе, Ҷумҳурии Тоҷикистон, хиёбони Рӯдакӣ, 17. Телефон: **98-111-01-77**. E-mail: **khabibanazari@gmail.com**

Сведения об авторах: *Солеҳзода Ашӯрбой Абдувоҳид* – Таджикский национальный университет, кандидат экономических наук, доцент. **Адрес:** 734025, г. Душанбе, Республика Таджикистан, проспект Рудаки, 17. Телефон: **901607070**. E-mail: **ashurboy@mail.ru**

Назариева Ҳабиба Гулбековна - Таджикский национальный университет, соискатель кафедры банковского дела. **Адрес:** 734025, г. Душанбе, Республика Таджикистан, проспект Рудаки, 17. Телефон: **98-111-01-77**. E-mail: **khabibanazari@gmail.com**

Information about the authors: *Solehzoda Ashurboy Abdvohid* – Tajik National University, Candidate of Economic Sciences, Associate Professor. **Address:** 734025, Dushanbe, Republic of Tajikistan, Rudaki Avenue, 17. Phone: **901607070**. E-mail: **ashurboy@mail.ru**

Nazarieva Khabiba Gulbekovna – Tajik National University, applicant of the Department of Banking. **Address:** 734025, Dushanbe, Republic of Tajikistan, Rudaki Avenue, 17. Phone: **98-111-01-77**. E-mail: **khabibanazari@gmail.com**

СУЩНОСТЬ И НЕОБХОДИМОСТЬ ПРОДУКТИВНОЙ ЗАНЯТОСТИ НАСЕЛЕНИЯ КАК ИНСТРУМЕНТ ПОВЫШЕНИЯ УРОВНЯ БЛАГОСОСТОЯНИЯ

Сафарзода Навруз Умарали

Таджикский национальный университет

В современном мире повышение уровня благосостояния населения является основной целью социальной политики и главным критерием ее эффективности в любой цивилизованной стране. Безработица и неполная занятость составляют саму суть бедности. Для неимущих слоев населения труд часто является единственным активом, которым они могут воспользоваться для улучшения своего благосостояния. Поэтому обеспечение возможностей для продуктивной занятости является важным элементом процесса сокращения масштабов бедности и устойчивого социально-экономического развития. Исключительное значение имеет наличие достойной работы как с точки зрения получения надежного дохода, так и с точки зрения расширения возможностей неимущего населения, особенно женщин и молодежи. Высокие темпы экономического роста могут потенциально вызвать быстрый рост продуктивной и приносящей доход занятости, что может привести к уменьшению масштабов бедности. Однако вклад процесса экономического роста в сокращение масштабов нищеты зависит не только от темпов экономического роста, но и от способности бедняков реагировать на растущий спрос на рабочую силу в более продуктивных категориях занятости. Ввиду важности обеспечения занятости для сокращения масштабов нищеты можно ожидать, что это направление займет центральное место в национальных стратегиях борьбы с бедностью. Многие стратегии расширения занятости нередко увязаны с сельским хозяйством и предусматривают использование трудоемких сельскохозяйственных технологий; развитие малых и средних предприятий и содействие реализации микропроектов в сельской местности; электрификацию сельских районов; и развитие на селе нефермерской деятельности. Также предусматривается стимулирование индивидуальной трудовой деятельности, принятие адресных мер в вопросах занятости, микрофинансирование и кредитование в качестве средства генерирования занятости, формирование профессиональных навыков и профессиональная подготовка [2, с.44-46].

Социальный подход к развитию подчеркивает, что наилучшим средством достижения социально-экономического развития и благополучия, наиболее эффективной программой борьбы с нищетой является достойная работа. Наличие стабильных возможностей для продуктивной занятости имеет ключевое значение для достижения согласованных на международном уровне целей в области развития, сформулированных в Декларации тысячелетия, особенно цели, сократить вдвое долю населения, страдающего от крайней нищеты, к 2015 году.

Повышение уровня благосостояния населения выступает в качестве одной из важнейших составляющих достижения этой цели. Благосостояние населения затрагивает самые разные области общественной жизни, пагубно отражаясь как на развитии конкретного человека, конкретной семьи, так и общества в целом. Она ведет к ухудшению качественных характеристик населения, росту социально - экономического и гендерного неравенства, является тормозом успешного общественного развития и может быть причиной социальных катаклизмов. Усиление социальной защиты граждан и сокращение бедности определены приоритетными направлениями государственной политики Республики Таджикистан. Одним из факторов улучшения благосостояния населения является повышение уровня продуктивной занятости. Таким образом следует уделять особое внимание улучшению условий труда и расширению производительной занятости, особенно способной абсорбировать большое число неимущих трудящихся. К числу необходимых элементов для создания такой занятости относятся инвестиции в трудоемкие отрасли, особенно сельское хозяйство, стимулирующие сдвиг в структуре занятости в направлении повышения производительности труда как на отдельном рабочем месте, так и в отдельных секторах, повышение качества продукции неформального сектора. Кроме того, следует уделять повышенное внимание профессиональной

подготовке неимущего населения и обеспечению их необходимыми средствами, что позволит им в полной мере воспользоваться открывающимися возможностями в области продуктивной занятости. В этом вопросе государственная поддержка занимает одно из центральных мест по развитию данной отрасли [3, с.200-201].

Рисунок 1. Государственная политика занятости
Figure 1. State employment policy

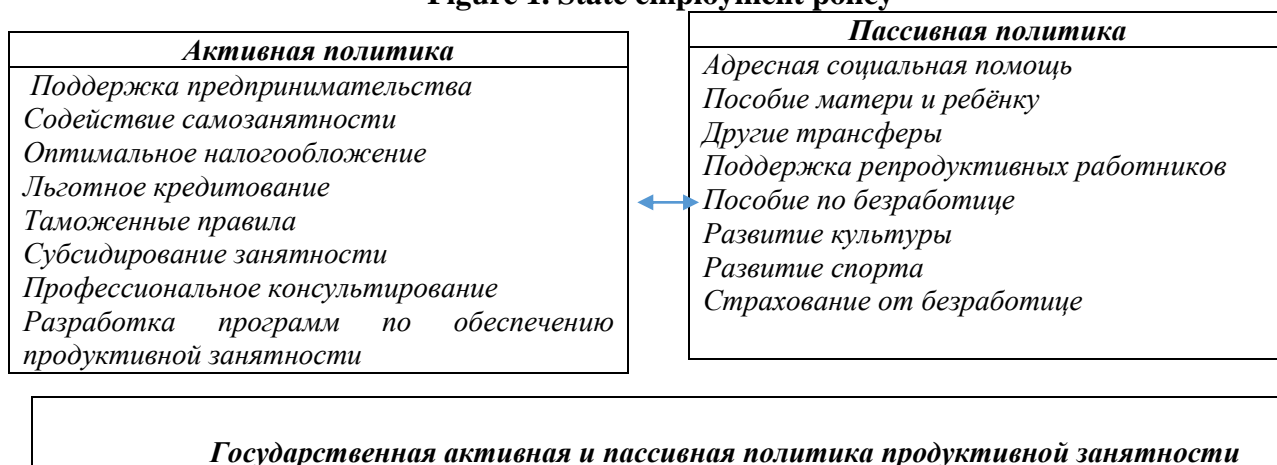

В связи с этим изучение вопросов продуктивной занятости как фактора повышения уровня благосостояния для каждого государства является очень актуальным. В данном исследовании можно выделить два относительно независимых крупных направления. С одной стороны, проблематика бедности, которая изучалась лишь зарубежными учеными и специалистами. Следует отметить, что категория "бедность" получила в Таджикистане официальное признание после получения независимости, и страна вступила на путь радикальных экономических преобразований, в ряде исследовательских работ началось исследование бедности и факторов, ее определяющих. С другой стороны, эти исследования в области продуктивной занятости и рынка труда, касающиеся неравного доступа к продуктивной занятости, дискриминации на рынке труда и др. Вопросами развития продуктивной занятости и ее видов занимаются многие отечественные и зарубежные ученые. Несмотря на многочисленные публикации, посвященные проблемам рынка труда, отметим, что исследование феномена благосостояния в системе трудовых отношений во всей его сложности и многообразии до настоящего времени не проводилось. Поэтому объективно возникла необходимость взглянуть на проблему благосостояния через призму развития и функционирования рынка труда, также выявление роли продуктивной занятости в повышении уровня благосостояния населения. Отмеченное выше предопределило цель исследования – теоретико-методологическое исследование взаимосвязи между благосостоянием и продуктивной занятостью в Таджикистане.

Продуктивная занятость является важнейшим социально-экономическим показателем развития общества, характеризующим уровень и качество жизни населения. Продуктивная занятость как социально-экономическая категория представляет совокупность отношений по поводу участия населения в трудовой деятельности. В экономическом отношении данная категория выражает меру включения трудоспособной части населения в труд, степень удовлетворения общественных потребностей в работах и личной потребности, а также интереса в оплачиваемой работе, получении дохода [6, с.12-15].

С этих позиций занятость выступает важнейшей характеристикой рынка труда. Однако занятость не только экономическое явление. Обращает на себя внимание то обстоятельство, что она зависит от демографических процессов, оказывает существенное влияние на уровень и качество жизни населения, выступает частью социальной политики. В связи с этим она имеет важное не только экономическое, но и социальное содержание. Поэтому продуктивную занятость целесообразно рассматривать не просто как экономическую категорию, но и как социальную для дальнейшего улучшения качества жизни населения в целом. Однако следует

отметить, что занятость характеризуется не только деятельностью, но и периодами временного бездействия людей в связи с болезнью, периодом отпуска, переподготовкой, повышением квалификации и другими причинами. В связи с этим социально-экономическую категорию продуктивной занятости населения целесообразно определить, как состояние его экономически активной части, которое характеризуется наличием у людей работы или доходного занятия.

Рисунок 2. Основные регулирования занятости и обеспечения стабильности
Figure 2. Basic regulation of employment and stability



Источник: Составлено автором на основе данных международных организации по вопросам труда.

Для того чтобы разобраться в содержании этого понятия, мы сопоставили определения показателей численности занятых по методологии, МОТ и по закону Республики Таджикистан «О занятости населения». Сравнивая категории «занятые» в обоих источниках, мы пришли к выводу, что в целом они совпадают. Однако в методологии МОТ категория занятых трактуется шире, чем это определено в законе Республики Таджикистан «О занятости населения», и это отличие необходимо учитывать при анализе показателей занятости и в межстрановых сопоставлениях. В рамках широкой трактовки категория «продуктивной занятости» выражает социально-экономические отношения по поводу приложения труда работников в различных сферах общественного хозяйства.

Повышенный интерес к проблемам занятости объясняется тем, что как никогда ранее возрастает роль социальных факторов экономического роста. Отношения занятости у нас в республике отражают многие противоречия переходного периода, в которых переплетаются характерные черты занятости дореформенного периода и новые тенденции, присущие рыночной экономике. Например, реализация закрепленных в законе «О занятости населения» рыночных принципов (полная, свободно избранная занятость) блокируется такими трудностями и унаследованным от прошлого принципом, как всеобщая и полная занятость («кто не работает – тот не ест»), обусловленный низкими показателями производительности труда, высоким удельным весом формально занятых в экономике низкооплачиваемых работников. Трудно преодолеваются устаревшие отраслевая и профессиональная структуры занятости индустриального типа (тогда как развитые страны интенсивно переходят к постиндустриальным структурам). Далеко не полностью и не до конца эффективно используется огромный квалификационный и интеллектуальный потенциал молодых работников со всеми вытекающими из этого негативными последствиями для развития

общества. Иными словами, ситуация в сфере занятости в стране пока ещё остается не адекватной требованиям современной рыночной экономики. Тогда как реализация стратегических подходов к созданию социально-ориентированной рыночной экономики требует выявления и своевременного решения актуальных проблем продуктивной занятости трудоспособной части населения, эффективного использования огромного трудового потенциала страны в целях обеспечения конкурентоспособности страны на мировом рынке [8,с.101-102].

Причин такого современного состояния продуктивной занятости в Республике Таджикистан немало. В процессе исследования нам удалось выяснить следующие из них: структурные изменения в экономике, возросшие требования к качеству профессиональных знаний и формирование индустриально-инновационной экономики, сложившаяся в стране сложная демографическая ситуация и ресурсосберегающий механизм функционирования рыночной экономики, настоятельно требующий избавления от излишних, формально занятых работников и др. Все это, безусловно, оказывает негативное влияние на ситуацию на рынке труда: на уровень занятости и безработицы, на проблемы трудоустройства молодежи, женщин, имеющих малолетних детей, лиц пенсионного возраста, инвалидов и других недостаточно конкурентоспособных на рынке труда групп населения и т.д.

Реформирование социально-трудовых отношений сложнее, чем общие макроэкономические условия развития. Так как для каждого человека реформы в сфере занятости сопряжены с необходимостью приспособляться и менять экономические, социальные и психологические стереотипы, которые складывались порой не одно десятилетие. Кроме этого, на начальном этапе реформирования все проблемы сводились к безработице (ее масштабам, формам проявления, региональным особенностям). Главная же цель политики занятости сводилась к созданию механизмов согласования спроса и предложения рабочей силы, также рынка труда. Таким проблемам использования трудового потенциала на макроуровне, как формирование его экономической активности, трудовая мотивация, отраслевые и профессиональные структуры, перераспределение рабочей силы между отраслями и видами деятельности, повышение производительности труда персонала уделялось недостаточно внимания и в научных исследованиях, и в деятельности центральных экономических ведомств и правительства в целом.

Фактически до настоящего времени многие ученые исходят из того, что рынок труда постепенно отрегулирует все проблемы продуктивной занятости. Нам представляется, что это не совсем верный подход. Ибо аргументы в пользу такого подхода черпаются из опыта экономически развитых стран. При этом, видимо, следует учесть, что все развитые страны уже давно прошли через жесткое регулирование многих процессов занятости и, кроме того, ни одна страна не имеет опыта выхода из тоталитарной системы занятости. Следовательно, сегодня необходим новый подход к сложным проблемам занятости для определения целей и направлений ее регулирования.

Нам представляется, что позитивное влияние на решение острых проблем продуктивной занятости и достижения сбалансированности между спросом и предложением на рынке труда окажет либерализация национальной экономики в процессе дальнейшего углубления экономических реформ. Объясняется это тем, что высвобождение хозяйствующих субъектов от излишней опеки государства на основе сокращения его экономической власти, дальнейшее расширение экономической свободы этих субъектов будет способствовать увеличению объемов их хозяйственной деятельности. Значит, будут создаваться новые рабочие места, появится возможность для трудоустройства многих безработных, постепенно сбалансированность соотношения между спросом и предложением рабочей силы на рынке труда, повысится её цена и уровень заработной платы до размеров, способных обеспечить трудовому народу достойный уровень жизни. Процесс модернизации национальной экономики в ходе углубления реформирования экономики и предпринимаемые правительством огромные усилия по ускоренному развитию предпринимательского сектора весьма сильное позитивное влияние окажет на развитие и расширение производства в сфере малого и частного бизнеса. Таким образом постепенное снижение роли государства в регулировании экономики, преодоление

излишних барьеров стимулирует дальнейшее развитие предпринимательской инициативы, создавая тем самым, благоприятные условия для занятости всех желающих трудиться и обеспечения качества жизни населения.

Поэтому в ходе реализации Государственных программ дальнейшего углубления экономических реформ и либерализации экономики целесообразно использовать более действенные экономические механизмы поддержки малого предпринимательства и частного бизнеса, проведение более активной инвестиционной политики в области ускорения развития этого сектора национальной экономики как основного генератора создания новых рабочих мест и обеспечения работой всех желающих трудиться. Уровень развития данного сектора является одним из важнейших параметров достижения высокого уровня благосостояния населения. Решение актуальных проблем повышения уровня благосостояния населения на основе обеспечения его занятости и увеличения трудовых доходов неразрывно связано с достижением продуктивной занятости, способной обеспечить обществу необходимый социальный и экономический результат. Именно на обеспечение продуктивной занятости, с точки зрения достижения нового качества человеческого развития и высокого уровня жизни трудящихся, должен базироваться современный подход к оценке процессов использования трудовых ресурсов и трудового потенциала страны.

Международная организация труда (МОТ) достойный труд определяет как возможность получить занятость трудящихся на таких работах, где они могут получить работу, адекватную профессиональным знаниям и продуктивную в условиях свободы, равенства, социальной защищенности и человеческого достоинства. Исходя из этого приобретает особо важное значение обеспечение не просто занятости людей, а их продуктивной занятости в условиях человеческого достоинства, которая способна обеспечить необходимый уровень экономического благосостояния.

Понятие «продуктивная занятость» появилось под влиянием конвенций и рекомендаций, принятых МОТ. Впервые политика, направленная на создание продуктивной занятости, была оглашена на генеральной конференции МОТ еще в 1964 году и отражена в Конвенции 122 «О политике в области занятости» [4, с.360-361].

Продуктивную занятость можно рассматривать как занятость, обеспечивающую экономический рост и социальное развитие на основе эффективного использования рабочего времени. Исходя из этого определения, рыночная система хозяйствования создает, по сравнению с плановой, лучшие условия для решения проблем обеспечения продуктивной занятости трудоспособного населения. Ибо рыночные отношения всегда нацелены на рациональное использование факторов производства с целью максимизации прибыли. Одной из важных и сложных сторон этой проблемы является определение путей наиболее эффективного использования ресурсов труда, также определение оптимальной модели занятости, способной обеспечить устойчивый рост благосостояния людей. Наиболее важной характеристикой продуктивной занятости является заработная плата работника. По крупному счету и в соответствии с законами рыночного хозяйства, все люди, имеющие работу или ищущие ее, стремятся иметь более высокий уровень заработной платы с тем, чтобы обеспечить себе и членам семьи достойное существование и экономическое благосостояние [4, с.351-352].

Уровень оплаты труда можно измерять на основе сравнения заработной платы работника с прожиточным минимумом. Такое сравнение позволяет выявить работников, имеющих низкую, неадекватную заработную плату. С экономической точки зрения, именно продуктивная занятость способна обеспечить работникам более высокий уровень заработной платы, которая обеспечивает достойный уровень жизни и возможность развития человеческого потенциала личности. С этой точки зрения наибольший интерес для нас могут представлять все проблемы занятости в целом и продуктивной, в частности, решение которых обеспечивает достижение конечной цели. Это, с одной стороны, динамичный и устойчивый экономический рост на основе повышения трудовой активности наемных работников и эффективного использования ресурсов труда, а с другой стороны, достижение социального эффекта путем увеличения трудовых доходов населения и повышения его жизненного уровня. В любом обществе существует объективная взаимосвязь и взаимозависимость между наличным трудовым

населением и характером, степенью его участия в общественном производстве. Достижение полной и эффективной занятости является одной из важных задач социальной политики и важной проблемой экономической науки.

Однако практика показала, что такой уровень занятости чрезмерный, также наносит ущерб другим важным сторонам жизнедеятельности, здоровью людей, семейному воспитанию детей, противоречит принципам предоставления права свободного выбора сферы приложения труда и средств для существования. В западной мысли и практике полная занятость – это состояние экономики, при котором все желающие работать, при сложившемся уровне реальной заработной платы, имеют работу. Для характеристики такого состояния как тождественное часто используется понятие «оптимальная занятость».

Для характеристики полной занятости современные ученые предлагают принять за основу обеспечение соответствия рабочих мест потребностям в них населения. Однако не каждое рабочее место может удовлетворять потребности в нем. Об этом говорит наличие в экономике вакантных рабочих мест одновременно с наличием безработных. Экономически целесообразное рабочее место – это продуктивное (общественно-полезное, обеспеченное оборотными средствами и т.д.) рабочее место, позволяющее человеку реализовать свой личный интерес, добиться высокой производительности труда и иметь достойный заработок, обеспечивающий нормальное воспроизводство работника и членов его семьи.

Понятие «полная занятость» в разные периоды развития общества толковалось по-разному. Это толкование зависело от критерия, лежащего в основе характеристики этого понятия. В советский период таким критерием для науки и практики служила всеобщая занятость, обеспечение всего трудоспособного населения рабочими местами. План создания рабочих мест определяется на основе прогноза движения трудовых ресурсов. В условиях централизованной планово-распределительной системы полная занятость – это состояние экономики, при котором задействованы все трудовые ресурсы (так к началу 1990-х годов 94% всего трудоспособного населения было занято в общественном производстве и другой общественно полезной деятельностью) [12,с.54-55].

Таблица 1. Некоторые виды занятости и их содержание
Table 1. Some types of employment and their content

Виды занятости	Содержание понятия
Занятость	Правовые, трудовые, экономические отношения в обществе, складывающиеся по поводу участия населения в трудовой деятельности, приносящей заработок или доход, не противоречащей Конституции, законам и иным нормативным правовым актам Республики Таджикистан.
Полная занятость	Должна удовлетворять потребности населения в рабочих местах при условии экономической целесообразности (продуктивности) предлагаемых рабочих мест.
Продуктивная занятость	Занятость экономически активного населения профессиональным трудом, приносящим доход, способствующий повышению благосостояния и продвижению личности, направленным на рост экономической и социальной эффективности развития общества.
Рациональная занятость	Обеспечение занятости, при которой осуществляется реализация профессиональных способностей рабочей силы. Занятость, когда удовлетворяются материальные потребности экономически активного населения, достаточные для воспроизводства работника и его семьи. Занятость, обеспечивающая социальный, интеллектуальный и общественный статус индивида, необходимый для подтверждения общественной значимости человека и удовлетворения его личностных амбиций

Источник: Составлено автором на основе данных Международной организации труда.

Если спрос на экономически целесообразные рабочие места будет удовлетворяться соответствующим по профессионально-квалификационной структуре предложением рабочей силы, это и будет означать полную занятость. Равновесие или сбалансированность на указанной основе позволит обеспечить лучшие результаты в масштабе экономики. Без постоянного

совершенствования рабочих мест, создания новых, отвечающих современным требованиям, и вывода из производственного процесса старых, не отвечающих параметрам экономической целесообразности рабочих мест нельзя добиться социального прогресса, реализации интересов общества и каждой личности, значит и повышения уровня благосостояния населения, занятых в экономике людей.

Достижение полной занятости невозможно обеспечить с помощью одного рыночного механизма, необходимо постоянное регулирование этого процесса со стороны государства, общества. Государственному регулированию, в первую очередь, подлежат фундаментальные науки, здравоохранение, образование, экологическая и национальная безопасность, функционирование естественных монополий. Но занятость в обществе возможна и при некотором отклонении существующих рабочих мест от статуса экономически целесообразных по их профессионально квалификационному составу, образовательному уровню. В такой ситуации работники и государство несут определенные социально-экономические потери. Часть работников будут получать низкие заработки, не обеспечивающие нормальное существование, а государство, общество – недополучать ресурсы в бюджет и социальные фонды. Поэтому возникает проблема эффективной занятости [7, с.60-62].

Эффективная занятость – это занятость населения, обеспечивающая достойный доход, здоровье, рост образовательного и профессионального уровня для каждого члена общества на основе роста общественной производительности труда.

О прогрессивности изменения этого показателя можно судить с учетом исходного уровня занятости и роста производительности труда. Высокая занятость не означает высокую эффективность, если не обеспечивает повышение производительности труда.

Не менее важный показатель занятости – это пропорции распределения трудовых ресурсов общества по сферам общественно-полезной деятельности.

Аналогично расчету коэффициента занятости населения профессиональным трудом можно определить коэффициент занятости учебной и другими видами общественно полезной деятельности.

На практике часто используют и такой показатель, как рациональная структура распределения работающих по отраслям и секторам экономики. От неудовлетворенного распределения рабочей силы между отраслями и секторами возникают потери. При рациональной занятости можно избежать или сократить такие потери и дополнительно получать положительный результат, что будет означать рациональное использование рабочей силы. Вместе с тем это означает повышение эффективности занятости. Применяется также показатель, связанный с оптимизацией профессионально-квалификационной структуры работающих, который позволяет выявить соответствие профессионально квалификационной структуры работающего населения структуре рабочих мест, а также определить, насколько соответствует система подготовки кадров потребностям экономики.

Проблема обеспечения продуктивной занятости населения для Таджикистана с его избыточными трудовыми ресурсами и огромным трудовым потенциалом всегда носила острый социальный характер и поэтому имеет особую значимость. В настоящее время часть населения после окончания учебных заведений активно выходит на рынок труда и предъявляет, соответственно, спрос на рабочие места. Сегодня обострение проблем занятости и безработицы в Таджикистан происходит также из-за высвобождения излишних и формально занятых в экономике, особенно в сельском хозяйстве, работников и возвращения значительной части трудовых эмигрантов в связи с обостряющимся кризисом в России и в других странах СНГ [9, с.10-11].

В связи с этим, важной задачей сегодняшнего дня является глубокий теоретический и эмпирический анализ проблем занятости населения Республики Таджикистан. Главной целью подобного анализа выступает выявление основных факторов и предпосылок, повлиявших на уровень и динамику занятости, и разработка на этой основе возможных путей повышения её уровня как важнейшего условия сокращения численности малообеспеченных и улучшения благосостояния жизни широких слоев населения.

Таким образом, занятость является важнейшим условием преодоления бедности и повышения уровня благосостояния населения страны с избыточными трудовыми ресурсами. В связи с этим необходимо разработать эффективный механизм обеспечения занятости населения и регулирования рынка труда, который позволил бы максимально сочетать рыночные отношения в сфере труда и высокую социальную защищенность людей от безработицы.

Важную роль в решении актуальных проблем занятости и повышения уровня благосостояния населения в республике сыграла последовательно проводимая социальная политика правительства. В республике проводится целенаправленная политика по систематическому повышению заработной платы, повышению уровня продуктивной занятости, ежегодно принимаются меры по повышению заработной платы, созданию новых рабочих мест, стимулированию малого и частного бизнеса, как основного фактора создания новых рабочих мест. Как известно, закономерным результатом рыночного развития является усиление дифференциации размеров доходов населения, расслоение общества на богатых и бедных. На наш взгляд, для снижения уровня дифференциации доходов населения необходимо совершенствовать систему регулирования потребления богатых посредством различных налогов. Снижению дифференциации доходов могут способствовать также мероприятия по снижению размеров теневой экономики. Для решения проблем занятости и повышения уровня благосостояния в республике была принята стратегия ускоренной индустриализации, большую роль также должно сыграть развитие индустрии и высокотехнологичного производства. Развитие сферы способствует созданию новых рабочих мест.

Переход к рыночной системе хозяйствования означает интенсивное использование всех факторов производства, в том числе и трудовых ресурсов. По мере развития рыночных отношений и перехода экономики на интенсивный путь расширенного воспроизводства, а также развития научно-технического прогресса, численность занятых в сфере материального производства будет постоянно сокращаться. Высвобождаемые из сферы материального производства работники могут найти реальное применение и трудиться в сфере услуг. В странах Запада, с высоким уровнем благосостояния населения и с развитой инфраструктурой рынка, средний показатель занятости рабочей силы в сфере услуг достигает до 70-75%. В настоящее время этот показатель в нашей республике – 36,5% [9,с.45]. Сложная демографическая ситуация, обусловленная высокими темпами естественного прироста населения, требует эффективного использования сферы услуг в качестве основного социального амортизатора, призванного оказывать смягчающее воздействие на разбалансированность рынка труда.

Другой не менее важной сферой приложения труда и источником доходов населения является малый бизнес и частное предпринимательство. Это наиболее гибкая часть рынка труда, поглощающая основную массу трудовых ресурсов невысокой квалификации и с недостаточным опытом, желающих иметь гибкий рабочий день. Именно возможность поддержания занятости за счет развития экономической самостоятельности людей и мобилизации их предпринимательского потенциала делает малое предпринимательство одним из инструментов регулирования рынка труда, который позволяет решать острые проблемы занятости без значительных инвестиций со стороны государства. В настоящее время 76% занятых приходится на долю малого и частного бизнеса [11,с.4-6].

В современных условиях в решении острых проблем продуктивной занятости, доходов и повышения уровня благосостояния населения республики особое место принадлежит трудовой миграции, которая несёт в себе как положительные, так и отрицательные социальные последствия. Формируя и воплощая в практику государственную политику, следует знать и учитывать все позитивные и негативные последствия этого феномена, получившего всплеск в Таджикистане в эпоху перехода к рыночным отношениям. На основе острых проблем создания рабочих мест в Таджикистане принята Стратегия ускоренной индустриализации 2022-2026 и Концепция продуктивной занятости до 2040, по ним ежегодно в стране должно создаваться не менее 100 тысяч рабочих мест. Именно принятие этих основных стратегических документов будет способствовать развитию продуктивной занятости и тем самым повышению уровня благосостояния населения в Республике Таджикистан.

Проведенное исследование позволяет нам сделать следующие основные выводы:

- создание продуктивной занятости требует ежегодно индексировать заработную плату в бюджетной сфере в соответствии с ростом цен и тарифов на услуги;
- на основе принятия ускоренной индустриализации создание новых рабочих мест будет способствовать повышению уровня благосостояния населения;
- создание новых рабочих мест должно учитывать два основных принципа продуктивной занятости в Республике Таджикистан.

Рецензент: к.э.н., доцент ТНУ – Тагоев Б.Д.

ЛИТЕРАТУРА

1. Давлатов, К.К. Бедность в современном мире: Теория и практика / К.К. Давлатов, Н.У. Сафаров. -Душанбе: Типография Таджикского национального университета, 2019. -151 с. – ISBN 978-4-16-004577-1. – EDN STARZQ.
2. Генкин Б.М. Экономика и социология труда: учебник для вузов / Б.М. Генкин. -5-е изд., доп. -М.: Норма, 2005. -416 с.
3. Кашепов А.В. Рынок труда. Проблемы и решения / А.В. Кашепов, С.С. Сулакшин, А.С. Малчинов. -М.: Научный эксперт, 2008. -232 с.
4. Национальная стратегия развития Республики Таджикистан до 2030. [Электронный ресурс]. URL: <https://vkd.tj/index.php/tj/masoili-mubram/18246-strategiyai-millii-rushdi-um-urii-to-ikiston-baroi-davrai-to-soli-2030>. (дата обращения 29.01.2024).
5. Послание Президента Республики Таджикистан, Лидера нации, Эмомали Рахмона Маджлиси Оли, 28 декабря 2023, журнал «Джумхурият» от 29 декабря 2023 года.
6. Павленков В.А. Рынок труда. Занятость. Безработица: учебник / В.А. Павленков. -М.: МГУ, 2004. -368 с.
7. Сафаров Н.У. Социально-экономические проблемы бедности и повышение уровня жизни населения в Республике Таджикистан: специальность 08.00.01 "Экономическая теория": автореферат диссертации на соискание ученой степени доктора экономических наук / Н.У. Сафаров. -Душанбе, 2019. -54 с. – EDN DJVRWF.
8. Сафаров, Н.У. Макроиктисод: воситаи таълимӣ / Н.У. Сафаров. -Душанбе: Нушбод, 2023. -207 с. – ISBN 978-99985-4193-1. – EDN HGSVSM.
9. Сафаров, Н.У. Масъалаҳои баланд бардоштани сатҳи некуаҳволии мардуми Тоҷикистон / Н.У. Сафаров // Паёми Донишгоҳи миллии Тоҷикистон. Бахши илмҳои иҷтимоӣ-иқтисодӣ ва ҷамъиятӣ. – 2020. -№1. –С.103-108. – EDN TWNBOQ.
10. Сафаров, Н.У. Таҳлили тағйирёбии сатҳи нишондиҳандаҳои некуаҳволӣ дар Ҷумҳурии Тоҷикистон / Н.У. Сафаров // Ахбори Академияи илмҳои Ҷумҳурии Тоҷикистон. Шӯъбаи илмҳои ҷамъиятшиносӣ. – 2020. -№3(260). –С.112-119. – EDN RXJKWQ.
11. Тагоев, Б.Д. Макроэкономика / Б.Д. Тагоев, Н.У. Сафаров. -Душанбе: Нушбод, 2022. -199 с. – ISBN 978-99985-3609-8. – EDN EFOLCN.
12. Шаталова Н.И. Трудовой потенциал работника / Н.И. Шаталова. -М.: ЮНИТИ-ДАНА, 2003. -400 с.

МОҲИЯТ ВА ЗАРУРАТИ ШУҒЛИ ПУРСАМАРИ АҶОЛӢ ҲАМЧУН ВОСИТАИ МУҲИММИ БАЛАНД БАРДОШТАНИ САТҲИ НЕКУАҲВОЛӢ

Дар ин мақола моҳият ва зарурати шуғли пурсамари аҷолӣ ҳамчун воситаи баланд бардоштани сатҳи некуаҳволӣ дар ҷаҳони муосир баррасӣ шудааст. Сиёсати иҷтимоии собитқадамонаи ҳукумат дар ҳалли масъалаҳои мубрами шуғли аҷолӣ ва баланд бардоштани сатҳи некуаҳволии аҷолӣ дар ҷумҳурӣ нақши муҳим бозид. Дар ҷумҳурӣ сиёсати мақсадноки мунтазам зиёд намудани музди меҳнат, баланд бардоштани сатҳи шуғли пурсамар амалӣ карда мешавад, ҳамасола ҷиҳати зиёд намудани музди меҳнат, таъсиси ҷойҳои нави корӣ, ҳавасмандгардонии соҳибкорӣ хурду хусусӣ ҳамчун омили асосии таъсиси ҷойҳои нави корӣ тадбирҳои андешида мешаванд. Чуноне ки маълум аст, натиҷаи табиӣ инкишофи бозор афзудани тафрикаи даромади аҷолӣ, ба дорою камбағал ва ба табақабандии ҷамъият мебошад. Ба фикри мо, барои паст кардани дараҷаи дифференсиатсияи даромади аҷолӣ системаи ба тартиб андохтани истеъмоли сарватмандонро тавассути андозҳои гуногун такмил додан зарур аст. Тадбирҳои оид ба кам кардани ҳаҷми иқтисоди соя низ ба кам кардани тафовути даромад кумак карда метавонанд. Дар ҳалли проблемаҳои бо кор таъмин намудани аҷолӣ ва баланд бардоштани дараҷаи некуаҳволии ҷумҳурӣ стратегияи индустрикунонии босуръат қабул карда шуд, рушди саноат ва истеҳсолоти бояд нақши калон бозад. Рушди соҳа ба таъсиси ҷойҳои нави корӣ мусоидат мекунад. Муаллиф дар хотима барои боз ҳам баланд бардоштани дараҷаи некуаҳволии аҷолӣ як қатор хулосаю таклифҳо ба миён гузошт.

Калидвожаҳо: некуаҳволии аҷолӣ, шуғли истеҳсолӣ, бозори меҳнат, меҳнати иҷтимоӣ, даромади шаҳрвандон, аҳолии қобили меҳнат, ҷанбаи методологӣ.

СУЩНОСТЬ И НЕОБХОДИМОСТЬ ПРОДУКТИВНОЙ ЗАНЯТНОСТИ НАСЕЛЕНИЯ КАК ИНСТРУМЕНТ ПОВЫШЕНИЯ УРОВНЯ БЛАГОСОСТОЯНИЯ

В данной статье рассматриваются сущность и необходимость продуктивной занятости населения как инструмент повышения уровня благосостояния в современном мире. Важную роль в решении актуальных проблем

занятости и повышения уровня благосостояния населения в республике сыграла последовательно проводимая социальная политика правительства. В республике проводится целенаправленная политика по систематическому повышению заработной платы, повышению уровня продуктивной занятости, ежегодно принимаются меры по повышению заработной платы, созданию новых рабочих мест, стимулированию малого и частного бизнеса, как основного фактора создания новых рабочих мест. Как известно, закономерным результатом рыночного развития является усиление дифференциации размеров доходов населения, расслоение общества на богатых и бедных. На наш взгляд, для снижения уровня дифференциации доходов населения необходимо совершенствовать систему регулирования потребления богатых посредством различных налогов. Снижению дифференциации доходов могут способствовать также мероприятия по снижению размеров теневой экономики. В решении проблем занятости и повышения уровня благосостояния в республике было принята стратегия ускоренной индустриализации большую роль должно сыграть развитие индустрии и высокотехнологичного производства. Развитие данной сферы способствует созданию новых рабочих мест. Также автором были сделаны несколько выводов и предложений для дальнейшего повышения уровня благосостояния населения.

Ключевые слова: благосостояние населения, продуктивная занятость, рынок труда, общественный труд, доход граждан, трудоспособное население, методологический аспект.

THE ESSENCE AND NECESSITY OF PRODUCTIVE EMPLOYMENT OF THE POPULATION AS A TOOL FOR INCREASING THE LEVEL OF WELL-BEING

This article examines the essence and necessity of productive employment of the population as a tool for increasing the level of well-being in the modern world. The government's consistently pursued social policy played an important role in solving pressing problems of employment and improving the level of well-being of the population in the republic. The republic is pursuing a targeted policy to systematically increase wages, increase the level of productive employment, measures are taken annually to increase wages, create new jobs, stimulate small and private businesses, as the main factor in creating new jobs. As is known, the natural result of market development is increased differentiation of the income of the population, the stratification of society into rich and poor. In our opinion, in order to reduce the level of income differentiation of the population, it is necessary to improve the system of regulating the consumption of the rich through various taxes. Measures to reduce the size of the shadow economy can also help reduce income differentiation. In solving the problems of employment and increasing the level of well-being in the republic, a strategy of accelerated industrialization was adopted, and the development of industry and high-tech production should play a large role. The development of the sphere contributes to the creation of new jobs. In the end, the author made several conclusions and proposals for further improving the level of well-being of the population.

Keywords: welfare of the population, productive employment, labor market, social labor, income of citizens, working-age population, methodological aspect.

Маълумот дар бораи муаллиф: *Сафарзода Навруз Умаралӣ* - Донишгоҳи миллии Тоҷикистон, номзоди илмҳои иқтисодӣ, дотсенти кафедраи иқтисоди милли ва бехатарии иқтисодӣ. **Суроға:** 734025, ш. Душанбе, Чумхурии Тоҷикистон, хиёбони Рӯдакӣ, 17. Телефон: **988-72-21-23**. E-mail: **ch eh-16@mail.ru**

Сведения об авторе: *Сафарзода Навруз Умарали* - Таджикский национальный университет, кандидат экономических наук, доцент кафедры национальной экономики и экономической безопасности. **Адрес:** 734025, г. Душанбе, Республика Таджикистан, проспект Рудаки, 17. Телефон: **988-72-21-23**. E-mail: **ch eh-16@mail.ru**

Information about the author: *Safarzoda Navruz Umarali* - Tajik National University, Candidate of Economic Sciences, Associate Professor of the Department of National Economics and Economic Security. **Address:** 734025, Dushanbe, Republic of Tajikistan, Rudaki Avenue, 17. Telephone: **988-72-21-23**. E-mail: **ch eh-16@mail.ru**

Махмадизода Ф.Б.

Институт экономики и системного анализа развития сельского хозяйства ТАСХН

Благодаря своим климатическим условиям и плодородной почве Таджикистан имеет большой потенциал для выращивания и сбора различной сельскохозяйственной продукции с учетом экспорта большого количества различных видов сельскохозяйственной продукции, такой как яблоки, арбузы, помидоры, фисташки и т.д. в другие страны. Высокое качество и доступная цена являются двумя основными факторами высокого спроса других стран на импорт сельскохозяйственной продукции из Таджикистана. Важнейшим фактором расширения экспортного потенциала сельскохозяйственной продукции Таджикистана, как отмечают многие авторы [7,с.192-199; 13,с.77-84; 4,с.93; 19,с.38-44], является кластеризация отрасли.

Под аграрным кластером понимается концентрация производителей и сельскохозяйственных предприятий в сфере деятельности, имеющих общие преимущества и проблемы и осуществляющих свою деятельность на определенной географической территории. Развитие сельскохозяйственных кластеров рассматривается как ключевой подход к улучшению состояния сельского хозяйства во многих странах. Продвижение и развитие таких кластеров имеет множество преимуществ, в том числе: повышение уровня производительности, простота доступа к государственным ресурсам и информации, более быстрый рост инноваций, большая привлекательность новых предприятий, привлечение инвесторов, снижение затрат, лучшее управление фермерскими хозяйствами, доступ к рынку и маркетинг, брендинг продукции и увеличение доходов дехан. Кластеры представляют собой, по сути, эндогенную модель развития, основанную на региональных социально-экономических условиях и структурах факторов, определяющих конкурентные преимущества региона [20,с.549-678].

Непрерывное распределение средств к существованию и доходов сельских жителей через небольшие перерабатывающие предприятия и сервисные предприятия в сельской местности является одной из стратегий обеспечения рабочих мест и устойчивости в сельских районах. Потребность в малом капитале, высокая производительность и гибкость малого и среднего бизнеса делают экономическую оправданность этих отраслей еще более заметной.

Налаживание мелкомасштабного производства сельскохозяйственной продукции в сельской местности, увеличение капитализированной занятости и количество сельских домохозяйств - лучший путь для создания соответствующих условий в целях формирования кластерных образований. С другой стороны, одним из основных способов помощи малому и среднему бизнесу и повышения его конкурентоспособности является кооперация между их компаниями, консолидация этих компаний в виде кластеров.

Объединив знания и навыки, можно использовать опыт и возможности друг друга, создавая общие цели развития. Таким образом, кластеры могут повысить эффективность бизнеса в различных областях, оказать положительное влияние и способствовать развитию в виде формирования более крупной компании, путем объединения мелких. Также в кластерах возможно объединение двух, казалось бы, противоречивых аспектов менеджмента: конкуренции и сотрудничества.

Научные исследования в области кластеров восходят примерно к 1930 г., когда Альфред Маршалл в книге «Принципы экономики» показал, что одной из основных причин возникновения кластеров является концентрация специализированной деятельности в промышленных сферах. Спустя несколько лет обширные исследования проблем формирования и функционирования кластерных образований были осуществлены М. Портером. Далее тема кластеризации отраслей региональной экономики стала одной из самых обсуждаемых в экономической науке. Наиболее широко используемое определение кластера сводится к следующему: Векторный бизнес-кластер – это совокупность предприятий, действующих в одном направлении, которые сконцентрированы в географическом районе, имеют возможность

сотрудничать на взаимовыгодной основе, и сталкиваются с общими проблемами и возможностями. В целом, предпосылки формирования аграрного кластера можно проиллюстрировать следующим образом (рис. 1).

Рис. 1 основные элементы кластера
Fig. 1. Main elements of the cluster

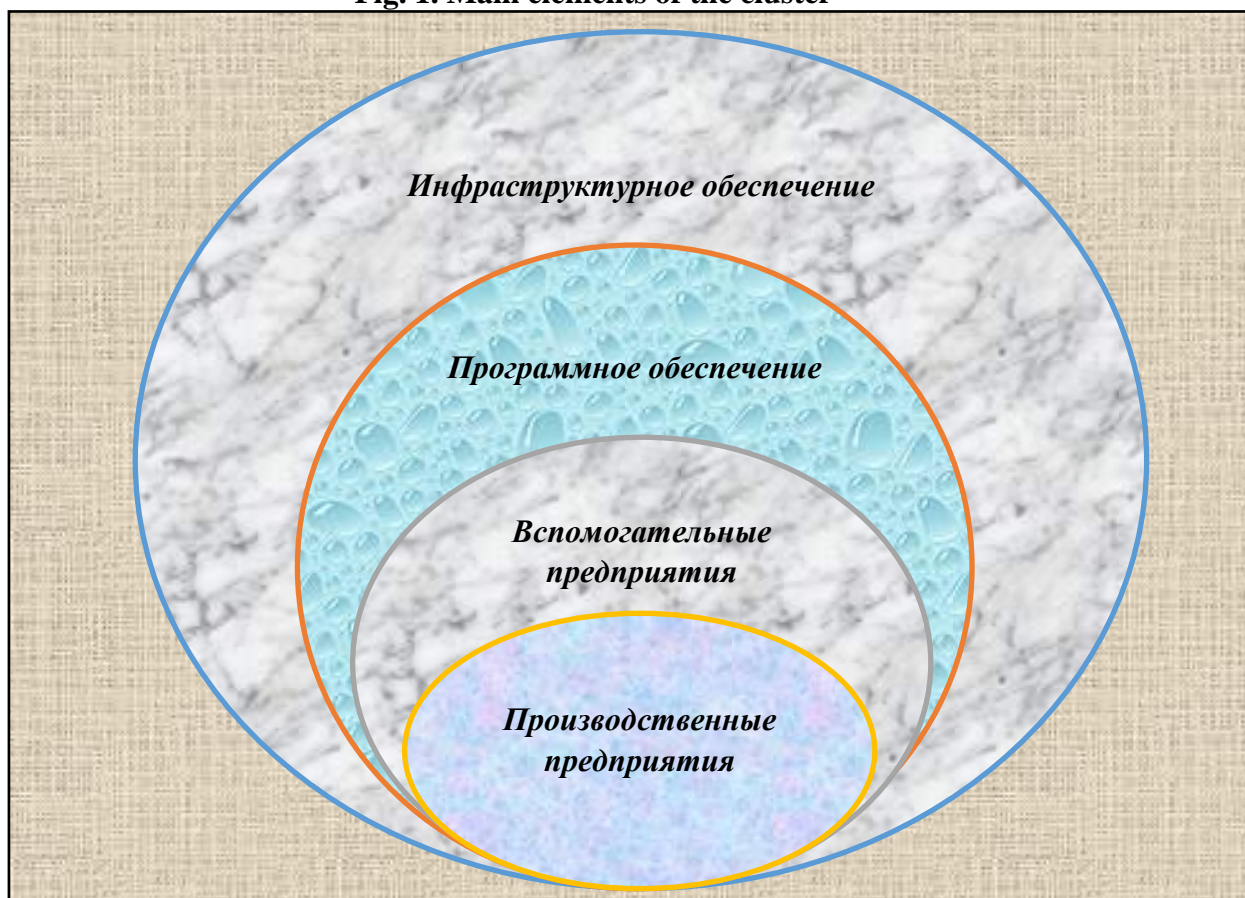

Компании-производители: предприятия, которые считаются основными поставщиками, обычно большую часть доходов они получают от клиентов, находящихся за пределами территории кластера.

Сервисные компания: предприятия, которые могут прямо или косвенно поддерживать производство предприятий. Интернет-компании могут быть поставщиками специализированных инструментов, деталей или материалов и т. д. в сфере услуг, поставщиками металлов, венчурными капиталистами, дизайнерами, маркетологами и планировщиками.

Мягкая инфраструктура: Национальная информационная сеть, университеты, институты, НИР, профессиональные ассоциации и агентства экономического развития – все они поддерживают деятельность двух предыдущих секций.

Жесткая инфраструктура: поддерживает дороги, автомагистрали, мосты канализацию, системы связи и другие. Качество этой инфраструктуры должно быть таким, чтобы она могла быть конкурентоспособной по назначению и располагаться на местном уровне [2].

Успешная циркуляция деятельности кластера обусловлена активным взаимодействием трех вышеупомянутых компонентов. Институциональные отношения выступают главным условием оптимизации их взаимодействия. Важнейшая цель формирования и развития кластерных образований в сельском хозяйстве заключается в обеспечении конкурентоспособности хозяйствующих субъектов и расширении их экспортного потенциала на базе комплексного развития инновационной деятельности [16,с.91-96].

Проблемы кластеризации аграрного сектора в Таджикистане обсуждаются уже давно. Экономические отношения, развивающиеся в сельском хозяйстве Таджикистана, имеют свои

специфические особенности. По мнению многих экономистов, рыночная система и распределение сельскохозяйственной продукции в Таджикистане очень сложны и неэффективны, поскольку этот рынок страдает от резких колебаний цен и вызывает недовольство обеих сторон рынка, то есть потребителя и производителя. Иногда возникает избыток предложения, тогда как, казалось бы, возможности экспорта сельскохозяйственной продукции в регионе безграничны. Роль брокеров на этом рынке очень разнообразна, но не с целью предоставления услуг, а с целью торговли и накопления. Следовательно, из-за дисбаланса спроса и предложения и отсутствия институционального взаимодействия производители и потребители становятся жертвами спекулянтов. В цепочках создания стоимости сельскохозяйственной продукции всегда дисбаланс из-за изменений цен и недовольства производителей, покупателей, экспортеров и других участников рынка.

В настоящее время все более очевидной становится необходимость перехода от аграрной политике, «ориентированной на производство» к политике, «ориентированной на рынок», и оценки своих планов по улучшению системы маркетинга и торговли, а также повышению производительности и устойчивого производства сельскохозяйственной продукции, увеличению устойчивого сельскохозяйственного производства посредством создания и развития цепочек добавленной стоимости. Основные проблемы, стоящие на пути развития цепочек добавленной стоимости сельскохозяйственной продукции, следующие:

- высокая рыночная маржа и большая разница в ценах между потребителями и производителями;
- отсутствие согласованности между элементами и организациями, участвующими в торговле сельскохозяйственной продукцией;
- высокие отходы и потери продукции на разных этапах производства, транспортировки, складирования и хранения;
- низкий уровень проникновения технологий в системы управления предприятиями и рынком среди производителей;
- низкое проникновение капитала к производителям и другим участникам производственной цепочки;
- отсутствие современных технологий прозрачности в отношении цен на текущие продукты на рынках;
- недостаточная эффективность функционирования производственных и сельских кооперативов, связанных с сельским хозяйством;
- отсутствие надлежащих законов и механизмов, связанных со строгими стандартами качества сельскохозяйственной продукции;
- проблема, связанная с финансовым потоком или переводом денег из других стран;
- неправильное распределение инвестиционных выгод между производителем и компонентами цепочки создания стоимости и связанный с этим риск;
- проблема поставок качественной продукции в больших количествах и по определенной цене по регулярному графику;
- недобросовестная конкуренция между экспортерами на выездных границах страны из-за разных цен на продукцию;
- слабая связь между производителями, поставщиками, рынками, перерабатывающими компаниями, системами логистики, системами поддержки, исследовательскими группами и образованием.

При этом проблемы на этапе производства можно объединить в следующие пункты:

- проблема поставок саженцев и стандартных органов размножения в соответствии с типом климата, потребностями рынка и зарубежным спросом;
- высокая цена ресурсов (удобрений, пестицидов, гербицидов и добавок) и их низкое качество;
- снижение качества инфраструктуры водопользования;
- несоблюдение технических принципов и низкие технические знания садоводов на разных этапах рынка (выращивание, сбор урожая и уход);

- низкий коэффициент механизации на разных этапах производства и сбора урожая.

Проблемы этапа создания добавленной стоимости заключаются в следующем:

- отсутствие эффективных служб по сортировке и упаковке;
- отдаленность перерабатывающих предприятий от мест производства продукции;
- недостаточность холодильного хранилища, подходящего для хранения собранной продукции;
- дороговизна транспортировки готовой продукции от мест производства до рынков реализации.

Проблемы на этапе маркетинга и продаж сводятся к следующему:

- невозможность отказа от услуги брокеров и спекулянтов;
- предварительная продажа продукции по низкой цене;
- отсутствие единообразного и востребованного на рынке продукта в больших объемах в соответствии с потребностями рынка;
- сильные колебания цен на продукцию;
- недостаточная развитость контрактных отношений в сельском хозяйстве и др.

Указанные проблемы, в совокупности, ограничивают возможности экспорта сельскохозяйственной продукции и вынуждают производителей реализовать свою продукцию по низким ценам на внутреннем рынке, через сложный механизм взаимодействия с брокерами и спекулянтами.

Преимущества оптимизации процессов цепочки создания стоимости сельскохозяйственной продукции заключаются в следующем:

- сокращение производственных затрат и повышение производительности труда;
- предоставление ценных услуг клиентам;
- разнообразие новых услуг с добавленной стоимостью;
- развитие инновационных процессов в сельском хозяйстве;
- прозрачность цен и стабильное ценообразование;
- равновесие ценового риска среди рыночных факторов;
- баланс спроса и предложения;
- улучшение качества продукции и сокращение отходов продукции;
- увеличение реальной прибыли и повышение гибкости.
- создание новых рабочих мест и расширение продуктивной занятости и др.

По определению Портера, совокупность действий, которые осуществляются в бизнесе (отрасли или сфере услуг) по цепочке с целью удовлетворения потребителей, называется ценностью [17, с.496]. Это достаточно качественная концепция, имеющая ключевое значение для современного предпринимательства. При этом важным фактором успешности реализации данной концепции выступает эффективная маркетинговая деятельность. Маркетинг - это процесс, направленный на удовлетворение потребности в производстве и обмене стоимостью активов. Функция маркетинга заключается в создании ценности путем удовлетворения потребности потребителей. Цепочка создания стоимости - это более развитая форма цепочки поставок, которая начинается от проектирования и планирования производства сырья до завершения продажи.

В цепочке создания стоимости все потоки, включая физический поток продукции, финансовый и информационные потоки взаимодействуют в каждом звене производства и продвижения товаров, где важная роль отводится институциональному обеспечению стратегического партнерства сторон. При этом в экономической науке в настоящее время нет более подходящей концепции для институционализации стратегического партнерства сторон производственного процесса, чем кластерная концепция.

В этой связи в настоящее время актуализируются проблемы формирования аграрных экспортноориентированных кластеров. С учетом, концепции создания цепочки стоимости и необходимости расширения экспортного потенциала предприятий сельского хозяйства в Таджикистане, среду формирования аграрного кластера можно представить следующим образом (рис.2).

Рис. 2. Ромб Портера, адаптированный к среде формирования аграрного кластера
Fig. 2. Porter's diamond adapted to the environment of agricultural cluster formation

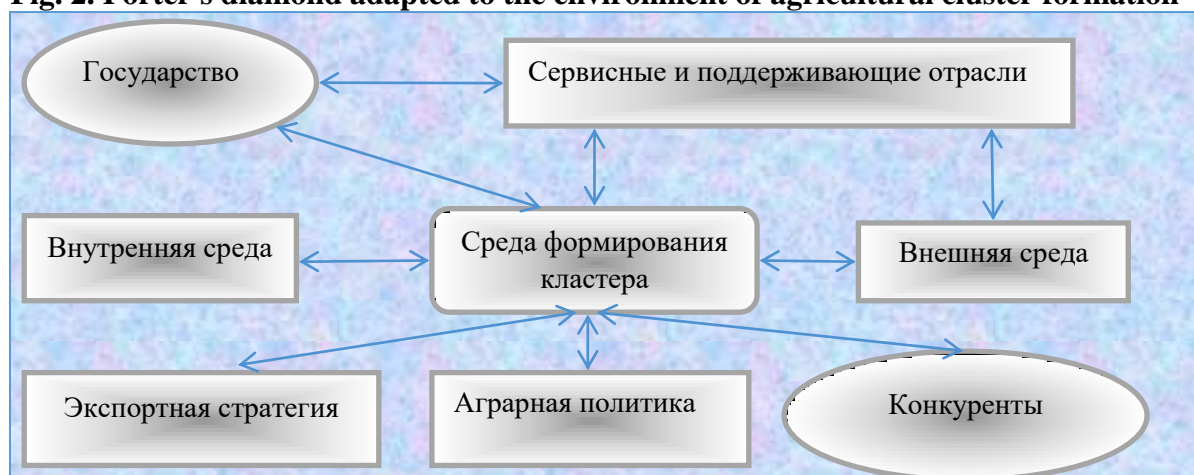

Методика проведения данного исследования основана на целях опытно-конструкторского и прикладного типа. Данная методика позволяет расширить рамки исследования с учетом уточнения аспектов развития экспортного потенциала аграрных кластеров, которым в предыдущих исследованиях уделялось меньше внимания. С другой стороны, поскольку предполагается, что исследовательская модель будет использоваться для устойчивого развития бизнес-кластеров в аграрном секторе, то можно сказать, что исследования носят прикладной характер. С другой стороны, нынешнее исследование считается исследовательским, поскольку оно направлено на разработку модели устойчивого развития бизнес-кластеров, что является новым явлением. Кроме того, в данном исследовании используется смешанный метод исследования с учетом применения метода теории данных, который является качественным методом, и метода моделирования структурными уравнениями, который является количественным методом. Участники данного исследования являются специалистами аграрного профиля, имеющими определенный интерес к проблемам кластерного подхода в аграрном секторе. В данном исследовании используется метод субъективной (теоретической) выборки, а статистическая выборка представляет собой опыт развития 19 начинающих кластеров (сельскохозяйственные кооперативы, которые расширяют взаимодействие с внешней средой на основе кластерного подхода). Критерием отбора выборки является соответствие результатов достижению показателей конкурентоспособности (экспорт, качества, устойчивость) и реализация устойчивого и долгосрочного факторов развития. Кроме того, для сбора количественных данных посредством анкетирования с целью подтверждения модели была отобрана выборка из 71 человека из начинающих аграрных кластеров.

Разработка модели исследования осуществляется с помощью метода базовой теории данных. Базовая теория данных - это общий, индуктивный и интерпретативный метод исследования, созданный в 1967 году Барни Глейзером и Ансельмом Штраусом. Теория, возникающая на основе данных (фундаментальная теория), представляет собой индуктивный исследовательский метод, который позволяет исследователю в различных предметных областях вместо того, чтобы полагаться на теории развития, определять факторы, влияющие на устойчивый рост. основополагающая теория данных представляет собой интегрированный набор концептуальных гипотез, возникающих на основе данных. После проведения открытого кодирования определяются размеры и компоненты модели устойчивого развития бизнес-кластеров. Полученная модель была доступна ряду участников. После рассмотрения модели они представили свои мнения и предложения по улучшению модели, которые учтены. Кроме того, взаимосвязи между компонентами модели были основаны на теоретических основах с запросом мнений от участников разработки.

Классическим критерием измерения надежности и оценки внутренней устойчивости моделей измерения выступает коэффициент альфа Кронбаха. Внутренняя согласованность указывает на степень корреляции между показателями структуры. Альфа Кронбаха –

показатель, для которого значения выше 0,7 указывают на приемлемую надежность для показателей модели. В таблице 1 показаны значения коэффициента альфа Кронбаха, полученные программным обеспечением SmartPLS, для каждой из структур модели. Данные табл. 1 показывают, что коэффициент альфа Кронбаха для всех структур модели превышает допустимый предел.

Таблица 1. Значение коэффициентов альфа Кронбаха для модельных структур
Table 1. The value of Cronbach's alpha coefficients for model structures

Переменные		Значение коэффициентов альфа Кронбаха
F1	Стратегические программы развития отрасли	0,71
F2	Выбор кластерных проектов	0,79
F3	Государственная поддержка	0,67
F4	Экспортная стратегия	0,74
F5	Эффективность практических действий	0,73
F6	Факторы внешней среды	0,76
F7	Результаты и последствия	0,71

Композитная надежность в структурных моделях считается лучшим и более обоснованным критерием, чем альфа Кронбаха, поскольку при расчете альфа Кронбаха для каждой конструкции все показатели вводятся в расчет с одинаковой значимостью, а при расчете комплексной надежности показатели с высокими факторными нагрузками более важны. И это делает комбинированные значения надежности показателей с более высокой факторной нагрузкой более реалистичной и точной мерой, чем альфа Кронбаха. Значение комплексной надежности, указанное для каждой скрытой конструкции модели, указано в таблице 2. Как видно, все конструкции модели имеют хорошую совокупную надежность, что указывает на приемлемую надежность модели.

Таблица 2. Композитная надежность модельных конструкций
Table 2. Composite reliability of model structures

Переменные		Значение коэффициентов альфа Кронбаха
F1	Стратегические программы развития	0,73
F2	Выбор кластерных проектов	0,77
F3	Государственная поддержка	0,75
F4	Экспортная стратегия	0,77
F5	Эффективность практических действий	0,77
F6	Факторы внешней среды	0,77
F7	Результаты и последствия	0,76

Конвергентная достоверность моделей измерений. Конвергентная достоверность - это второй критерий, который используется для согласования моделей измерений в методе PLS. Для проверки конвергентной достоверности моделей измерения используются факторные нагрузки и коэффициенты AVE, которые сообщаются и интерпретируются в каждом случае для концептуальной модели исследования. Факторные нагрузки рассчитываются путем расчета величины корреляции показателей структуры с этой структурой, и если это значение равно или больше 0,4, то это подтверждает, что дисперсия между конструкциями и ее показателями является достоверной. Конечно, некоторые исследователи упомянули количество факторных нагрузок. Значения факторных нагрузок, полученные программным обеспечением SmartPLS, показаны на рис. 3.

Рис. 3. Оценка факторных нагрузок в концептуальной модели исследования
Fig. 3. Evaluation of factor loadings in the conceptual research model

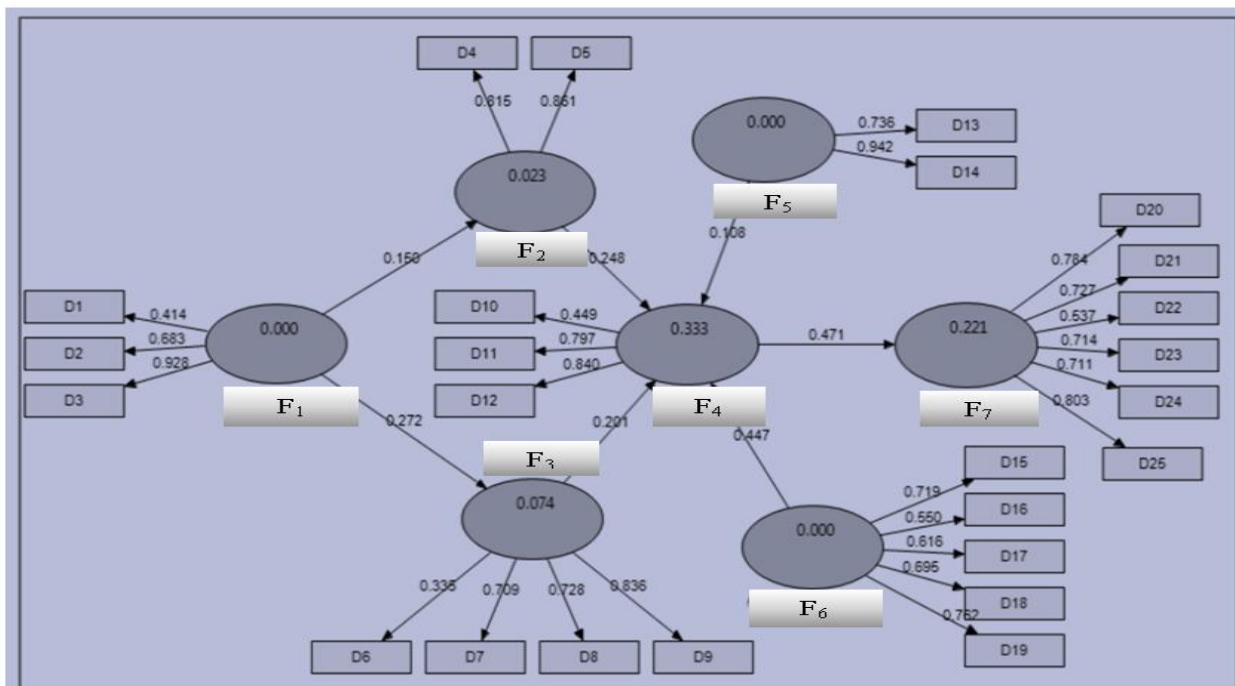

Данные рис. 3 показывают, что факторные нагрузки, связанные с измерениями всех переменных модели, являются приемлемыми. Критерий AVE, который является еще одним индексом конвергентной достоверности, показывает среднюю дисперсию, общую для каждой конструкции. Проще говоря, AVE показывает степень корреляции конструкции с ее показателями: чем выше эта корреляция, тем она лучше. Значение AVE выше 0,5 указывает на приемлемую конвергентную достоверность для моделей измерения.

Дивергентная достоверность моделей измерения. Расходящаяся достоверность тоже является критерием оценки соответствия моделей измерения в методе PLS. Дивергентная валидность означает низкую корреляцию показателей латентной переменной с несвязанной переменной. Дивергентная валидность измеряется в методе PLS двумя способами. Одним из них является метод взаимных факторных нагрузок, который сравнивает степень корреляции показателей структуры с их корреляцией с другими структурами, а другим методом является критерий, предложенный Форнеллом и Эллеркером, который используется в настоящем исследовании. Форнелл и Эллеркер (1981) заявили, что дивергентная достоверность находится на приемлемом уровне, когда AVE для каждого конструкта превышает общую дисперсию между этим конструктом и другими конструктами в модели. Соответственно, приемлемая дивергентная достоверность модели измерения указывает на то, что эта структура в модели больше взаимодействует со своими показателями, чем с другими структурами. В методе PLS она осуществляется с помощью матрицы, содержащей значения коэффициентов корреляции между структурами и корневой матрицей значений AVE (табл.3).

Таблица 3. Расходящаяся матрица оценки достоверности
Table 3. Divergent reliability assessment matrix

Факторы	F ₁	F ₂	F ₃	F ₄	F ₅	F ₆	F ₇
F ₁	0,77						
F ₂	0,16	0,73					
F ₃	0,27	0,26	0,87				
F ₄	0,09	0,24	0,21	0,77			
F ₅	0,34	0,15	0,44	0,20	0,73		
F ₆	0,9	0,11	0,07	0,34	0,01	0,73	
F ₇	0,20	0,35	0,06	0,45	0,09	0,33	0,76

Как видно из таблицы 3, квадратный корень из AVE, полученный для каждой конструкции (основной диаметр), выше, чем ее корреляция с другими конструкциями модели, что указывает на приемлемую достоверность дисперсии для моделей измерения.

Коэффициент детерминации. Коэффициент детерминации, указывающий на величину изменений каждой из зависимых переменных модели, объясняемой независимыми переменными. В таблице 4 приведены значения полученного коэффициента для каждой из эндогенных переменных модели.

Таблица 4. Коэффициент детерминации эндогенных факторов модели
Table 4. Coefficient of determination of endogenous factors of the model

Переменные		Коэффициент детерминации
F ₂	Выбор кластерных проектов	0,02
F ₃	Государственная поддержка	0,07
F ₄	Экспортная стратегия	0,34
F ₇	Результаты и последствия	0,23

Как видно из табл. 4, факторы F₂, F₃, F₄, F₇ являются предполагаемыми переменными модели исследования. Значение коэффициента детерминации для переменных F₂, F₃, (0,02 и 0,07) выглядят как опосредующие переменные модели и показывают слабое их влияние на другие факторы. Наиболее сильное влияние имеет фактор F₄.

Для проверки общего соответствия модели используется только один критерий, называемый GOF. Критерий GOF связан с общим соответствием моделей структурных уравнений, что означает, что исследователь может проверить правильность и общее соответствие предлагаемой концептуальной модели с помощью этого критерия. Критерий GOF был изобретен Тененхаусом и др. (2020) и рассчитывается на основе следующего соотношения.

$$GOF = \sqrt{\frac{\text{Communalities}}{R^2}}$$

Для GOF определены три величины: 0,01 0,25 и 0,36 как слабые, средние и сильные значения. В табл. 5 показано значение общности, рассчитанное для каждой из эндогенных структур модели. Используя информацию, представленную в приведенной выше таблице, значение Gof для всей модели было рассчитано как 0,15, что указывает на общее соответствие, близкое к среднему уровню для исследовательской модели.

Теперь исследовательские гипотезы могут быть проверены в соответствии с коэффициентами значимости и оцененными стандартными коэффициентами стандартной ошибки. Для этого сначала в соответствии с уровнем значимости, наблюдаемым для каждой из разработанных в модели связей, проверяются гипотезы исследования, а затем из модели удаляются несущественные связи, чтобы представить окончательную модель исследования. Самым основным критерием измерения взаимосвязей между структурами в моделях структурных уравнений являются значащие числа. Если значение t-статистики выходит за пределы диапазона (от -1,96 до +1,96), оно является значимым на уровне достоверности 85%, а если значение t-статистики находится в пределах этого диапазона, то в результате расчетный коэффициент не является значимым и соответствующая гипотеза отвергается. Расчетный коэффициент эффекта является значимым при уровне достоверности 88%, если значение t-статистики выходит за пределы диапазона (от -2,57 до +2,57). На рисунке показана концептуальная модель исследования в состоянии значимости коэффициентов.

Согласно полученным результатам все разработанные зависимости включены в концептуальную модель исследования, поскольку значение сообщаемой для них t-статистики превышает критическое значение 1,96 при уровне достоверности 85%. На рисунке 4 представлена концептуальная модель исследования с оценкой стандартных коэффициентов. На этом рисунке указана интенсивность влияния переменных друг на друга. В модели структурных уравнений каждый прямой эффект определяет и выражает отношения между зависимой и независимой переменной. Хотя зависимая переменная при другом прямом воздействии может быть независимой переменной и наоборот.

Таким образом, учитывая важность развития аграрных кластеров и высокий потенциал их реализации, разработка теоретической базы их становления может оказать существенное влияние на успех интеграционных проектов в сельском хозяйстве. Устойчивое развитие кластера находится в центре внимания науки и практики достижения стратегических целей развития экономики Таджикистана [15,с.87-89].

Рис. 5. Концептуальная модель исследования по оценке стандартных коэффициентов
Fig. 5. Conceptual model of the study on the estimation of standard coefficients

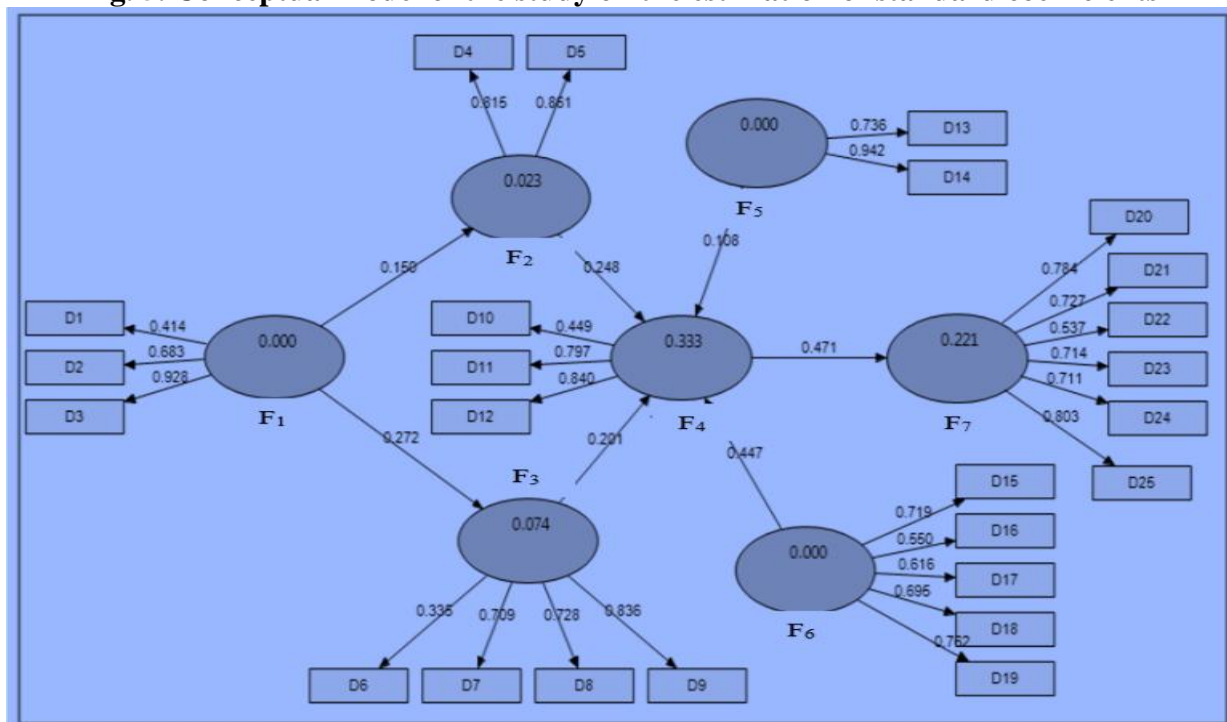

Формирование экспортоориентированных кластеров является центральным явлением модели устойчивого развития кластера, которое может привести к положительным результатам. Подтверждение модели с высокой степенью достоверности указывает на то, что этапы качественного метода были выполнены правильно, а связи между компонентами модели определены оптимально на базе логических принципов. Модель, представленная в этом исследовании, представляет собой интегрированный расчет, включающий набор компонентов и взаимосвязи между ними, которые следует рассматривать комплексно и систематически.

Результаты моделирования выявили важность двух переменных, а именно: эффективность практических действий (значение 0,736 и 0,942) и состояние внешней среды (0,736). Эти две экзогенные переменные имеют наибольшее влияние на формирование экспортоориентированных кластеров. Это означает, что формирование и развитие экспортоориентированных аграрных кластеров в значительной степени обусловлено командными действиями и наличием профессиональных менеджеров, способных качественно управлять процессами становления кластера. Не менее важными является благоприятность внешних факторов. К ним относится политическая ситуация в регионе, стабильность цен, устойчивость национальной валюты, характер и интенсивность интеграционных процессов и др. Полученные результаты совпадают с результатами исследования других авторов [1,с.216-222; 9,с.65-75; 3,с.208-211; 18,с.119-124].

С другой стороны, государственная поддержка (0,726) и оптимальный выбор кластерных проектов (0,719) также имеют сильное влияние на устойчивое развитие экспортоориентированных кластеров. Другими словами, планирование развития кластера оказывает косвенное влияние на устойчивое развитие кластера посредством этих двух переменных. Это означает, что на нынешнем этапе развития экономики Таджикистана государственное вмешательство в плане формирования экономических кластеров имеет важное значение. При этом, следует тщательно подбирать наиболее подходящие и перспективные

проекты для реализации кластерного подхода. Формирование и развитие экспортоориентированных аграрных кластеров выступает ключевым фактором обеспечения конкурентоспособности сельского хозяйства и обеспечения устойчивого развития сельских местностей в стране.

Рецензент: д.э.н., профессор ТНУ – Рахимзода Х.Р.

ЛИТЕРАТУРА

1. Джалилов, Ш.Н. Создание мясного кластера в регионе (на примере Хатлонской области республики Таджикистана) / Ш.Н. Джалилов, З.М. Джабборова, Махмадизод Р.Б. // Вестник Бохтарского государственного университета имени Носира Хусрава. Серия гуманитарных и экономических наук. – 2022. – № 1-1(95). – С. 216-222.
2. Иванова Н.А. Классификация объектов региональной инфраструктуры // Современные наукоемкие технологии. Региональное приложение. – 2014. – №1(37). [Электронный ресурс]. URL: <https://cyberleninka.ru/article/n/klassifikatsiya-obektov-regionalnoy-infrastruktury> (дата обращения: 24.09.2024).
3. Икромова, М.Қ. Аҳамияти кластерҳои кишоварзӣ дар рушди минтақаҳои Ҷумҳурии Тоҷикистон / М.Қ. Икромова // Кишоварз. – 2022. – №3(96). – С.208-211.
4. Каримов, Р.А. Формирование кластера как фактор повышения конкурентоспособности плодоовощной продукции / Р.А. Каримов // Вестник Таджикского государственного университета права, бизнеса и политики. – 2011. – № 4(48). – С. 89-93.
5. Махмадиев, Ф.Б. Кластерный подход к развитию сельского хозяйства Республики Таджикистан / Ф.Б. Махмадиев // Евразийский союз ученых. – 2015. – № 6-6(15). – С. 37-38.
6. Махмадизода, Ф.Б. Основные пути повышения экономической эффективности производства зерновых культур в Хатлонской области / Махмадизода Ф.Б., Наджбудинзода Х.Ш., Махмадизода С.Б. // Таджикистан и современный мир. Душанбе – 2023. – № 1(81). – С. 308-317.
7. Махмадизода, Ф.Б. Роль регионального агрокластера в контексте вступления Таджикистана в ВТО / Махмадизода Ф.Б. // Таджикистан и современный мир. – 2022. – № 2(78). – С. 192-202.
8. Махмадизода Ф.Б. Формирование и развитие региональных агропродовольственных кластеров в условиях ВТО / Махмадизода Ф.Б. // Вестник Таджикского национального университета. Серия социально-экономических и общественных наук. – Душанбе, 2021. – № 8. – С. 36-43.
9. Мирбобоев, Р.М. Место торгово-логистических кластеров в активизации внешнеэкономической деятельности Республики Таджикистан / Р.М. Мирбобоев // Экономика и управление: проблемы, решения. – 2023. – Т. 7. – № 11(140). – С. 65-75.
10. Музаффаров, Б.С. Методические основы расчёта стоимости перехода на двенадцатилетнюю систему образования: опыт Республики Таджикистан / Б.С. Музаффаров, Ф. Б. Махмадиев // Российский экономический интернет-журнал. – 2020. – № 3. – С. 22.
11. Музаффаров, Б.С. Некоторые методологические подходы к организации агрокластеров / Б.С. Музаффаров, М. Курбонов, Ф.Б. Махмадиев // Вестник Таджикского национального университета. Серия социально-экономических и общественных наук. – 2013. – № 2/3(111). – С. 53-57.
12. Мухсинова, П.А. Развитие легкой промышленности региона на основе кластерного подхода (на материалах Согдийской области Республики Таджикистан): специальность 08.00.05 "Экономика и управление народным хозяйством" дисс. на.соис.уч.-й.степ. кан. эконом. наук / П.А. Мухсинова. – Душанбе, 2020. – 178 с.
13. Набиев, Т.Т. Модель формирования регионального аграрного мегакластера в Республике Таджикистан / Т.Т. Набиев // АПК: экономика, управление. – 2014. – №11. – С. 77-84.
14. Насыров, Р. Особенности интеграционных отношений сельскохозяйственных предприятий в рыночных условиях / Р. Насыров, Д.Х. Тагоев, Н.Ш. Кабиров. – Душанбе: Типография Ирфон, 2020. – 150 с.
15. Низамова Т.Д. Роль кластеризации в развитии промышленности Таджикистана / Т.Д. Низамова // Вестник Таджикского национального университета. Серия социально-экономических и общественных наук. – 2016. – №2/11(220). – С.87-89.
16. Пириев Дж.С. Теоретические и методические подходы к созданию региональных агропромышленных кластеров / Дж.С. Пириев // Вестник Таджикского национального университета. – Душанбе, 2013. – №2/8(125). – С.91-96.
17. Портер М. Конкуренция / М. Портер. – М.: Изд. Дом «Вильямс», 2010. – 496 с.
18. Сарабекова, И.З. Стратегияи идоракунии кластерҳои саноати хӯрокворӣ дар Ҷумҳурии Тоҷикистон / И.З. Сарабекова, Бахтиери Р. // Паёми Донишгоҳи давлатии тичорати Тоҷикистон. – 2020. – №3(32). – С.119-124.
19. Шокиров, Р.С. Институциональные основы кластеризации в условиях перехода к индустриально-аграрной модели экономики / Р.С. Шокиров, Г.К. Саидолимов // Вестник Таджикского государственного университета права, бизнеса и политики. Серия общественных наук. – 2023. – № 3(96). – С. 38-44.
20. Porter M.E. The Economic Performance of Regions / M.E. Porter // Regional Studies. – 2003. – Vol.37. – №6-7. – P.549-678.

ХУСУСИЯТҲОИ ТАШАККУЛИ КЛАСТЕРҲОИ АГРАРӢ БА СОДИРОТ НИГАРОНИДАШУДА

Дар мақолаи мазкур ташаккули кластерҳои ба содирот нигаронидашудаи соҳаи кишоварзӣ ва хусусиятҳои он баррасӣ шудааст. Дар шароити нави иқтисодӣ ташаккули кластерҳои кишоварзӣ роҳи

асосии бехтар намудани вазъи кишоварзӣ дар бисёр кишварҳо доништа мешавад. Мушкилоти кластеризатсияи баҳши кишоварзӣ дар Тоҷикистон муддати тулонӣ баррасӣ мешавад. Муносибатҳои иқтисодие, ки дар ҳоҷагии қишлоқи Тоҷикистон инкишоф меёбанд, хусусиятҳои хосси худро доранд. Ба эътиқоди аксари иқтисоддонҳо, низоми бозорӣ ва тақсими маҳсулоти кишоварзӣ дар Тоҷикистон ҳеле печида ва бесамар аст, зеро ин бозор аз тағйирёбии якбораи нарҳҳо ранҷ мекашад ва норозигии ду тарафи бозор, яъне истеъмолкунанда ва истеҳсолкунандаро ба бор меорад. Баъзан пешниҳоди зиёдаи мушоҳида мешавад, дар ҳоле ки имкони содироти маҳсулоти кишоварзӣ дар минтақа ба назар беандоза аст.

Калидвожаҳо: кластерҳои кишоварзӣ, баҳши кишоварзӣ, маҳсулоти кишоварзӣ, кластерсозӣ, ташаккули кластерҳо, кластерҳои ба содирот нигаронидашуда, рақобат, ташаккул ва фаъолият, иқтисоди минтақавӣ.

ОСОБЕННОСТИ ФОРМИРОВАНИЯ АГРАРНЫХ ЭКСПОРТОРИЕНТИРОВАННЫХ КЛАСТЕРОВ

В данной статье рассматривается формирование аграрных экспортноориентированных кластеров и их особенности. В новых условиях хозяйствования формирование сельскохозяйственных кластеров рассматривается как ключевой подход к улучшению состояния сельского хозяйства во многих странах. Проблемы кластеризации аграрного сектора в Таджикистане обсуждаются уже давно. Экономические отношения, развивающиеся в сельском хозяйстве Таджикистана, имеют свои специфические особенности. По мнению многих экономистов, рыночная система и распределение сельскохозяйственной продукции в Таджикистане очень сложны и неэффективны, поскольку этот рынок страдает от резких колебаний цен и вызывает недовольство обеих сторон рынка, то есть потребителя и производителя. Иногда возникает избыток предложения, тогда как, казалось бы, возможности экспорта сельскохозяйственной продукции в регионе безграничны.

Ключевые слова: сельскохозяйственные кластеры, аграрный сектор, сельскохозяйственная продукция, кластеризация, кластерные образования, экспортноориентированные кластеры, конкуренция, формирование и функционирование, региональная экономика.

FEATURES OF FORMATION OF AGRARIAN EXPORT-ORIENTED CLUSTERS

This article examines the formation of agricultural export-oriented clusters and their features. In the new economic conditions, the formation of agricultural clusters is considered a key approach to improving the state of agriculture in many countries. The problems of clustering the agricultural sector in Tajikistan have been discussed for a long time. Economic relations developing in Tajikistan's agriculture have their own specific features. According to many economists, the market system and distribution of agricultural products in Tajikistan are very complex and inefficient, since this market suffers from sharp price fluctuations and causes dissatisfaction on both sides of the market, that is, the consumer and the producer. Sometimes there is an excess of supply, while it would seem that the possibilities for exporting agricultural products in the region are limitless.

Keywords: agricultural clusters, agricultural sector, agricultural products, clustering, cluster formations, export-oriented clusters, competition, formation and functioning, regional economy.

Маълумот дар бораи муаллиф: *Маҳмадизода Файзали Бачабек* - Институти иқтисод ва таҳлили системаҳои рушди кишоварзии Академияи илмҳои кишоварзии Тоҷикистон, номзади илмҳои иқтисодӣ, довталаб (докторант). **Суроға:** 734020, ш. Душанбе, Чумхурии Тоҷикистон, кӯчаи Ҳаёти Нав, 306. E-mail: fmakhmadiev.1986@mail.ru. Телефон: (+992) 904-09-02-45

Сведения об авторе: *Маҳмадизода Файзали Бачабек* - Институт экономики и системного анализа развития сельского хозяйства ТАСХН, кандидат экономических наук, соискатель (докторант). **Адрес:** 734020, г. Душанбе, Республика Таджикистан, улица Хаёти-Нав, 306. E-mail: fmakhmadiev.1986@mail.ru. Телефон: (+992) 904-09-02-45

Information about the author: *Mahmadizoda Fayzali Bachabek* - Institute of Economics and System Analysis of Agricultural Development of the Academy of Agricultural Sciences, candidate of economic sciences, applicant (doctoral student). **Address:** 734020, Dushanbe, Republic of Tajikistan, Khayoti-Nav street, 306. E-mail: fmakhmadiev.1986@mail.ru. Phone: 904-09-02-45

Мамадов Ф.Р.

Таджикский национальный университет

Цифровизация образования представляет собой глобальный экономический процесс, оказывающий значительное влияние на образовательные системы по всему миру [12,с.10-15], включая Таджикистан. Этот процесс не только изменяет методы и подходы к обучению, но и создает новые возможности и вызовы для образовательных учреждений и участников образовательного процесса [50,с.120-145].

Согласно таким таджикским учёным, как Бобоев Б., Саидов А., Исмоилов Р. и др., «цифровизация образования включает в себя интеграцию цифровых технологий в образовательный процесс [13,с.45-60], использование электронных учебников [29,с.78-85], онлайн-курсов, виртуальных классов и других цифровых инструментов, направленных на улучшение качества обучения» [15,с.32-40].

Профессор Адолат Джураева в своих исследованиях подчеркивает, что «цифровизация изменяет методы и подходы к обучению, создавая новые возможности и вызовы для образовательных учреждений. Важность этого процесса невозможно переоценить, так как он способствует развитию новых методов и подходов к обучению, увеличению доступа к образованию и подготовке учителей к цифровой эпохе» [4,с.45-60].

Также Адолат Джураева отмечает, что среднее специальное образование (ССУЗ) в Таджикистане играет ключевую роль в подготовке квалифицированных кадров для различных секторов экономики. В условиях цифровизации и глобализации рынок образовательных услуг претерпевает значительные изменения, требующие тщательного анализа и адаптации.

Согласно научным работам Горбаткова Л.П., **цифровизация** – это процесс внедрения цифровых технологий в различные аспекты деятельности человека и общества с целью повышения эффективности, качества и скорости выполнения задач. Она включает в себя использование информационных и коммуникационных технологий (ИКТ) для преобразования и оптимизации процессов, услуг и продуктов [14,с.45-46].

Другой же автор Шестаков А.И. в своих трудах делит основные элементы цифровизации на такие группы, как [43,с.87-89]:

1. Информационные технологии: Использование компьютеров, серверов, баз данных, программного обеспечения и сетевых технологий для обработки, хранения и передачи данных.

2. Коммуникационные технологии: Включают интернет, мобильные сети, беспроводные технологии и другие средства связи, которые обеспечивают обмен информацией.

3. Автоматизация процессов: Внедрение систем управления и контроля, роботов, программного обеспечения для автоматизации задач и процессов в различных сферах.

4. Цифровые услуги и продукты: Создание и предоставление услуг и продуктов в цифровом формате, таких как онлайн-банкинг, электронное правительство, дистанционное обучение и т.д.

5. Интернет-вещей (IoT): Интеграция физических устройств с интернетом для обмена данными и управления ими удалённо.

6. Большие данные и аналитика: Использование данных больших объемов и методов анализа для принятия обоснованных решений.

Цифровизация затрагивает различные сектора экономики и общественной жизни, включая промышленность, здравоохранение, образование, государственное управление, финансы и другие области. Она способствует улучшению качества услуг, сокращению издержек, увеличению производительности и созданию новых возможностей для бизнеса и общества.

Сегодня цифровизация играет самую ключевую роль в развитии образовательных услуг. Особенное влияние цифровизация оказывает на такой процесс, как эволюция работы среднего специального учебного заведения.

Важность этого процесса невозможно переоценить, так как он способствует развитию новых методов и подходов к обучению, увеличению доступа к образованию и подготовке учителей к цифровой эпохе.

Глобальные тенденции в цифровизации образования показывают, что во многих странах мира этот процесс стал приоритетом. Важнейшими аспектами цифровизации являются развитие инфраструктуры [42,с.92-108], обеспечение доступа к интернету, подготовка педагогов и разработка цифровых образовательных ресурсов [26,с.34-50]. Цифровизация позволяет использовать более гибкие и адаптивные методы обучения, такие как интерактивные учебные материалы, обучение с помощью виртуальной и дополненной реальности, а также использование искусственного интеллекта для персонализации обучения [22,с.15-25].

Согласно Абдуллоеву М.М., Юсуповой М.Х., Салимову Д.Н. и другим авторам, «одним из важнейших аспектов цифровизации образования является увеличение доступа к образованию. Цифровые технологии расширяют доступ к образовательным ресурсам, делая их доступными для людей, проживающих в отдаленных районах. Онлайн-курсы и дистанционное обучение позволяют получить качественное образование независимо от местоположения, что особенно актуально для Таджикистана с его гористой местностью и труднодоступными регионами» [1,с.67-82; 49,с.54-63; 34,с.40-55].

Подготовка учителей к цифровой эпохе является еще одной важной задачей цифровизации образования. Это включает в себя обучение учителей работе с цифровыми инструментами, поддержку и развитие профессиональных компетенций педагогов, а также создание сообществ практиков для обмена опытом. Важно, чтобы учителя были готовы к использованию новых технологий и могли эффективно интегрировать их в учебный процесс [32,с.20-35].

Цифровизация образования в Таджикистане находится на ранних стадиях развития. В последние годы были предприняты шаги по улучшению инфраструктуры и внедрению цифровых технологий в школы и вузы. Среди ключевых инициатив можно выделить национальные программы по развитию ИКТ в образовании [25,с.12-27], проекты по оснащению школ компьютерной техникой, а также обучение педагогов и студентов работе с цифровыми технологиями [48,с.40-55]. Эти инициативы направлены на создание условий для успешного внедрения цифровых технологий в образовательный процесс и повышение качества образования в стране [37,с.78-93].

Перспективы развития цифровизации образования в Таджикистане значительны. Важные направления развития включают улучшение доступа к высокоскоростному интернету [7,с.30-45], разработку и внедрение цифровых образовательных ресурсов на таджикском языке [39,с.55-70], а также сотрудничество с международными организациями и обмен опытом. Эти шаги помогут создать более благоприятные условия для цифрового обучения и повысить уровень образования в стране [5,с.15-28].

Цифровизация образования создает множество возможностей для улучшения образовательного процесса. Одной из таких возможностей является персонализированное обучение, которое позволяет создавать индивидуальные образовательные траектории для каждого учащегося, учитывая его сильные и слабые стороны, интересы и потребности [18,с.25-40]. Это способствует более эффективному обучению и достижению лучших результатов.

Развитие новых компетенций также является важным аспектом цифровизации образования. Цифровые технологии требуют от учащихся и педагогов новых навыков, таких как цифровая грамотность, критическое мышление, навыки работы с большими данными и кибербезопасность. Эти навыки становятся все более важными в современном мире и помогают учащимся быть готовыми к вызовам будущего [33,с.50-65].

Цифровые платформы облегчают сотрудничество между образовательными учреждениями, учеными и студентами на национальном и международном уровне. Это способствует обмену знаниями, опытом и лучшими практиками, что в свою очередь помогает улучшить качество образования и стимулировать инновации [40,с.34-49].

Однако цифровизация образования также сталкивается с рядом вызовов. Одной из главных проблем является недостаточное развитие инфраструктуры, особенно в сельских

районах. Недостаток высокоскоростного интернета, нехватка компьютерной техники и других цифровых устройств остаются серьезными препятствиями для успешного внедрения цифровых технологий в образовательный процесс. Решение этих проблем требует значительных инвестиций и усилий со стороны государства и частного сектора [6,с.15-30].

Подготовка педагогов к работе с цифровыми технологиями остается актуальной задачей. Важно не только обучить их работе с техникой, но и помочь адаптировать учебные программы к новым условиям, необходимы комплексный подход, включающее обучение, поддержка и мотивация педагогов к использованию цифровых инструментов в своей работе [24,с.28-43].

С увеличением использования цифровых технологий в образовании возрастает риск кибератак и утечки данных. Необходимо разработать надежные системы защиты информации и обучить пользователей основам кибербезопасности. Это поможет обеспечить безопасность данных и защитить образовательные учреждения от потенциальных угроз [19,с.10-25].

Цифровизация образования представляет собой неотъемлемую часть современного образовательного процесса. В Таджикистане этот процесс находится на этапе активного развития и имеет огромный потенциал для улучшения качества и доступности образования. Важно продолжать развивать инфраструктуру, обучать педагогов и студентов, а также решать возникающие проблемы для достижения максимальных результатов. Цифровизация образования открывает новые горизонты и возможности для всех участников образовательного процесса, и важно использовать эти возможности для создания более эффективной и инклюзивной системы образования [46,с.50-70].

Отмечая тенденцию развития цифровизации образовательного процесса, о которой говорилось выше, возникает необходимость определения роли образовательных услуг в этих условиях.

Образовательные услуги представляют собой комплекс мероприятий и процессов, направленных на передачу знаний, умений и навыков от одного субъекта к другому. В современном мире образовательные услуги занимают центральное место в развитии общества, поскольку от уровня образования зависит качество жизни, экономическое процветание и социальная стабильность [35,с.15-30]. Образовательные услуги охватывают широкий спектр форм и методов обучения, включая традиционные и инновационные подходы, формальное и неформальное образование [30,с.42-58].

Основная цель предоставления образовательных услуг заключается в подготовке компетентных и конкурентоспособных специалистов, способных эффективно функционировать в быстроменяющемся мире [10,с.35-50].

Существует несколько определений понятий об образовательных услугах с учётом международной практики, таких как:

Автор нескольких работ по проблемам образования Н.Х. Самиев относит понятие «образовательные услуги» к целому комплексу мероприятий. Он пишет, что «**образовательные услуги** – это комплекс мероприятий, направленных на обучение и воспитание личности, развитие ее интеллектуальных, творческих и профессиональных способностей. Включает в себя предоставление учебных программ, тренингов, консультаций и других форм образовательной деятельности» [35,с.15-30].

По нашему мнению, такое понятие более близко подходит к гуманитарно-философскому понятию, а не к экономическому направлению.

Другой автор Саидов Б.Р. считает, что «**Образовательные услуги** – система организованных действий и процессов, осуществляемых образовательными учреждениями, направленных на передачу знаний, навыков и умений учащимся с целью их всестороннего развития и подготовки к профессиональной деятельности» [30,с.42-58].

Что касается этого автора, то мы считаем его позицию несколько абстрактной, что не позволяет нам нацелиться на основные научные постулаты понятия «образовательные услуги».

Мы же считаем, что **образовательные услуги** – это процесс взаимодействия между преподавателем и учащимся (зачастую на платной основе), при котором происходит обмен информацией и знаниями, а также формирование умений и навыков, необходимых для успешной социальной и профессиональной интеграции.

Наша позиция, основанная на процессе взаимодействия, формируется из исторических аспектов, то есть эволюции образовательных услуг. Эволюция образовательных услуг уходит корнями в глубокую древность, когда обучение происходило в форме наставничества и передачи знаний от поколения к поколению.

С развитием общества и появлением письменности возникли первые школы и учебные заведения, что заложило основу для систематического подхода к обучению [16,с.35-50]. Средневековые университеты стали центрами накопления и распространения знаний, играя ключевую роль в научно-техническом прогрессе. Современная система образования продолжает развиваться, внедряя новые технологии и методики, что позволяет улучшать качество образовательных услуг и делать их доступными для широкого круга людей [45,с.85-100].

В классическом понимании, под образовательными услугами подразумеваем простую постоянную передачу информации между передатчиком и получателем, а в условиях цифровизации это понятие делится на несколько типов:

Типы образовательных услуг. Образовательные услуги играют ключевую роль в развитии общества, обеспечивая людей знаниями и навыками, необходимыми для личного и профессионального роста. Эти услуги можно разделить на несколько основных типов, каждый из которых имеет свои особенности и преимущества. Рассмотрим их подробнее.

1. Формальное образование. Формальное образование включает в себя обучение в официально аккредитованных учебных заведениях, таких как школы, колледжи, университеты и профессиональные училища. Основной целью формального образования является получение официального признания в виде дипломов, сертификатов и других документов, подтверждающих уровень образования.

Примеры:

Школьное образование: начальная, средняя и старшая школа, где закладываются базовые знания и умения.

Высшее образование: обучение в университетах и институтах, где студенты могут получить степень бакалавра, магистра или доктора наук.

Профессиональное образование: программы, направленные на подготовку специалистов в конкретных областях, таких как медицина, юриспруденция или инженерия.

Преимущества:

Официальное признание и аккредитация.

Структурированная и систематизированная программа обучения.

Возможности для дальнейшего профессионального роста и карьеры.

2. Неформальное образование. Неформальное образование охватывает широкий спектр образовательных мероприятий, не ведущих к получению официальных документов, но способствующих развитию различных навыков и умений. Это могут быть курсы, семинары, тренинги и мастер-классы.

Примеры:

Курсы повышения квалификации: курсы по изучению новых технологий или методов работы.

Тренинги по личностному росту: программы, направленные на развитие лидерских качеств, коммуникативных навыков и других soft skills.

Мастер-классы: практические занятия по искусству, кулинарии, спорту и другим увлечениям.

Преимущества:

Гибкость в выборе тем и времени обучения.

Возможность быстро освоить новые навыки.

Ориентация на практическое применение знаний.

3. Дополнительное образование и тренинги. Дополнительное образование и тренинги предназначены для повышения квалификации и переподготовки специалистов. Эти программы помогают работникам адаптироваться к изменениям на рынке труда, развивать новые компетенции и оставаться конкурентоспособными.

Примеры:

Профессиональная переподготовка: программы для смены профессии или освоения новой специализации.

Курсы повышения квалификации: обучение новым методам и технологиям в уже знакомой профессиональной области.

Корпоративное обучение: тренинги и семинары, организованные работодателями для развития сотрудников.

Преимущества:

Улучшение профессиональных навыков и знаний.

Возможность карьерного роста и повышения заработной платы.

Актуальность и практическая направленность программ.

4. Онлайн-образование и дистанционное обучение. Онлайн-образование и дистанционное обучение позволяют получать знания с помощью интернет-технологий. Это удобный и гибкий способ обучения, не требующий физического присутствия в учебном заведении.

Примеры:

Массовые открытые онлайн-курсы (МООС): курсы от ведущих университетов и компаний, доступные для всех желающих.

Вебинары и онлайн-семинары: интерактивные занятия с возможностью общения с преподавателями и другими участниками.

Дистанционные учебные программы: полные учебные курсы, ведущие к получению диплома или сертификата, проводимые в онлайн-формате.

Преимущества:

Доступность обучения независимо от географического положения.

Возможность обучения в удобное время.

Широкий выбор тем и программ.

Каждый тип образовательных услуг имеет свои уникальные особенности и предназначен для различных целей. Формальное образование обеспечивает фундаментальные знания и официальное признание, неформальное образование помогает быстро освоить новые навыки, дополнительное образование и тренинги способствуют профессиональному росту, а онлайн-образование предоставляет гибкость и доступность. Выбор конкретного типа образовательных услуг зависит от индивидуальных потребностей и целей каждого человека.

Компоненты образовательных услуг. Ключевыми компонентами образовательных услуг являются:

1. **Учебные программы и курсы** – структурированные планы обучения, включающие предметы, темы, методики и оценки, направленные на достижение образовательных целей.

2. **Педагогические кадры** – преподаватели, наставники и тренеры, обладающие необходимыми знаниями, опытом и квалификацией для передачи знаний и умений [17,с.50-65].

3. **Образовательные технологии и инновации** – современные инструменты и методики обучения, включая цифровые платформы, интерактивные методики, виртуальную и дополненную реальность [44,с.85-100].

4. **Материально-техническая база** – учебные заведения, лаборатории, библиотеки, спортивные комплексы и другие ресурсы, обеспечивающие полноценное образовательное пространство [9,с.70-85].

Качество образовательных услуг. Качество образовательных услуг является одним из важнейших факторов, влияющих на эффективность обучения. Оно включает:

1. **Критерии качества образовательных услуг** – соответствие образовательных программ стандартам, профессиональная компетентность преподавателей, уровень материально-технической базы и т.д. [2,с.12-300]

2. **Методы оценки качества** – регулярные аттестации, аккредитации, независимые аудиты, отзывы студентов и работодателей [47,с.45-60].

3. **Влияние качества образования на результаты** – высокий уровень образования способствует успешной карьере, социальной адаптации и личностному развитию [39,с.33-48].

Государственное регулирование образовательных услуг. Образовательные услуги регулируются государственными органами, которые устанавливают законодательные нормы и стандарты:

1. **Законодательные основы образования** – законы и нормативные акты, регулирующие деятельность учебных заведений и содержание образовательных программ [27,с.70-85].

2. **Роль государственных органов в контроле качества** – мониторинг и оценка образовательных учреждений, обеспечение соответствия стандартам, поддержка и развитие образовательных инициатив [8,с.28-43].

3. **Лицензирование и аккредитация учебных заведений** – процедуры, подтверждающие соответствие учебных заведений установленным требованиям и позволяющие им выдавать официальные документы об образовании [20,с.10-25].

Роль частного сектора в предоставлении образовательных услуг. Частный сектор играет значительную роль в развитии образовательных услуг:

1. **Частные школы и университеты** – альтернативные образовательные учреждения, предлагающие разнообразные программы и методики обучения [23,с.25-40].

2. **Курсы и тренинги от коммерческих организаций** – программы профессионального развития, организуемые компаниями и тренинговыми центрами.

3. **Партнерство между государственными и частными учреждениями** – совместные проекты и инициативы, направленные на улучшение качества и доступности образования [36,с.35-50].

Инновации в сфере образовательных услуг. Современные образовательные услуги активно внедряют инновации:

1. **Технологические новшества** – использование ИКТ, интерактивных платформ, виртуальной и дополненной реальности [21,с.12-28].

2. **Новые методики обучения** – проектное обучение, коллаборативное обучение, геймификация и другие инновационные подходы [36,с.45-60].

3. **Персонализированное обучение и адаптивные системы** – индивидуальный подход к каждому учащемуся с учетом его особенностей и потребностей [3,с.75-90].

Глобальные тенденции в развитии образовательных услуг. Глобализация оказывает значительное влияние на образовательные услуги:

1. **Международные стандарты образования** – гармонизация образовательных систем и стандартов для обеспечения международной сопоставимости дипломов и квалификаций [28,с.30-45].

2. **Влияние глобализации на образовательные услуги** – интернационализация образования, привлечение иностранных студентов, международное сотрудничество в сфере науки и образования [30,с.60-75].

3. **Сравнение образовательных систем разных стран** – анализ сильных и слабых сторон различных образовательных моделей и их адаптация к национальным условиям [11,с.50-65].

Проблемы и вызовы в сфере образовательных услуг. Сфера образовательных услуг сталкивается с рядом проблем и вызовов:

1. **Проблемы доступности образования** – неравномерное распределение образовательных ресурсов, финансовые барьеры, географическая удаленность.

2. **Социальное неравенство в доступе к качественным образовательным услугам** – различия в уровне образования между различными социальными группами и регионами.

3. **Актуальные вызовы и перспективы их решения** – внедрение инклюзивного образования, улучшение материально-технической базы, повышение квалификации педагогов.

Перспективы развития образовательных услуг. Будущее образовательных услуг связано с рядом ключевых тенденций:

1. **Будущее образование: прогнозы и сценарии** – развитие цифрового и дистанционного обучения, появление новых форм и моделей образования.

2. **Влияние глобальных изменений на сферу образования** – адаптация образовательных программ к требованиям рынка труда, развитие экологического и устойчивого образования.

3. **Новые возможности и перспективы для образовательных учреждений** – интеграция науки и образования, развитие международного сотрудничества, создание новых образовательных платформ и технологий.

Образовательные услуги являются фундаментальной основой развития цифрового общества, играя ключевую роль в цифровизации и в подготовке профессионалов в формировании интеллектуального потенциала нации. Современные вызовы требуют постоянного совершенствования образовательных процессов и внедрения инноваций, чтобы обеспечить высокое качество и доступность образования для всех категорий населения. Взаимодействие государства, частного сектора и международного сообщества позволяет создавать условия для устойчивого развития и процветания образовательных услуг, что, в свою очередь, способствует общему благосостоянию и прогрессу общества.

Рецензент: д.э.н., профессор ТНУ – Джураева А.

ЛИТЕРАТУРА

1. Абдуллоев М.М. Увеличение доступа к образованию через цифровые технологии / М.М. Абдуллоев. –М.: Знание, 2020. –С.67-82.
2. Абдуллоев М.Н. Критерии качества образовательных услуг в Таджикистане / М.Н. Абдуллоев. Издательство "Педагогическое мастерство", 2021. –С.12-30.
3. Абдуллоев М.Н. Персонализированное обучение в цифровую эпоху / М.Н. Абдуллоев. Издательство "Образовательные инициативы", 2022. –С.75-90.
4. А. Джураева. Цифровизация образования: новые возможности и вызовы / А. Джураева. Издательство "Современное образование", 2022. –С.45-60.
5. Аминов С.А. Международное сотрудничество и обмен опытом в сфере цифрового образования / С.А. Аминов. Издательство "Глобал Эдюкейшн", 2022. –С.15-28.
6. Ахмедов С.Н. Проблемы и перспективы цифровизации в сельских районах / С.Н. Ахмедов. Издательство "Научный подход", 2022. –С.15-30.
7. Ахмедов Ф.К. Улучшение доступа к высокоскоростному интернету в образовательных учреждениях / Ф.К. Ахмедов. Издательство "Технопрогресс", 2021. –С. 30-45.
8. Ахмедов Ф.Р. Контроль качества в образовании: роль государственных органов / Ф.Р. Ахмедов. Издательство "Государственные инициативы", 2020. –С.28-43.
9. Ахмедов Ф.Р. Материально-техническое обеспечение образовательных учреждений / Ф.Р. Ахмедов. Издательство "Научный прогресс", 2021. –С.70-85.
10. Ахмедов Ф.Р. Подготовка компетентных специалистов в условиях цифровой экономики / Ф.Р. Ахмедов. Издательство "Экономическое развитие", 2022. –С.35-50.
11. Ахмедов Ф.Р. Сравнение образовательных систем: международный опыт / Ф.Р. Ахмедов. Издательство "Научный прогресс", 2021. –С.50-65.
12. Баймухамедова Г.А. Цифровизация образования в условиях пандемии COVID-19: проблемы и перспективы / Г.А. Баймухамедова // Вестник Казахского национального университета. – 2020. –С.10-25.
13. Бобоев Б. Цифровизация образования в Таджикистане: вызовы и перспективы / Б. Бобоев. Издательство "Маърифат", 2020. –С.45-60.
14. Горбаткова Л.П. Цифровизация экономики: теория и практика / Л.П. Горбаткова. –М.: Издательство: Финансы и статистика, 2021. –С.45-46.
15. Исмоилов Р. Онлайн-курсы и их роль в современном образовании / Р. Исмоилов // Журнал "Образование и инновации". – 2021. –С.32-40.
16. Каримов Р.Ш. Письменность и первые школы / Р.Ш. Каримов // Журнал "Историческое наследие". – 2019. – С.35-50.
17. Каримов Р.Ш. Роль педагогических кадров в образовательном процессе / Р.Ш. Каримов // Журнал "Педагогическое мастерство". – 2019. –С.50-65.
18. Каримов С.Х. Персонализированное обучение в цифровую эпоху / С.Х. Каримов. Издательство "Новый взгляд", 2020. –С.25-40.
19. Каримов С.А. Кибербезопасность в образовательных учреждениях / С.А. Каримов // Журнал "Информационная безопасность". – 2020. –С.10-25.
20. Каримов С.А. Лицензирование и аккредитация в системе образования / С.А. Каримов // Журнал "Информационная безопасность". – 2020. –С.10-25.
21. Каримов С.А. Технологические инновации в современном образовании / С.А. Каримов // Журнал "Информационные технологии". – 2021. –С.12-28.

22. Курбонов М.Ш. Интерактивные и адаптивные методы обучения в цифровую эпоху / М.Ш. Курбонов // Журнал "Цифровое образование". – 2023. –С.15-25.
23. Назаров А.А. Роль частного сектора в системе образования Таджикистана / А.А. Назаров. Издательство "Образовательные реформы", 2021. –С.25-40.
24. Нурматов Б.Ю. Комплексный подход к подготовке педагогов в цифровую эпоху / Б.Ю. Нурматов. Издательство "Образовательные реформы", 2021. –С.28-43.
25. Нуров Ф.А. Развитие ИКТ в образовании Таджикистана / Ф.А. Нуров. Издательство "Наука и технологии", 2021. –С.12-27.
26. Рахимов А.С. Инфраструктура и доступ к интернету в образовательном секторе / А.С. Рахимов. Издательство "Авесто", 2021. –С.34-50.
27. Рахимов А.Ш. Законодательные основы образования в Таджикистане / А.Ш. Рахимов. Издательство "Научный прогресс", 2021. –С.70-85.
28. Рахимов А.Ш. Международные стандарты в образовании / А.Ш. Рахимов. Издательство "Глобальное образование", 2020. –С.30-45.
29. Саидов А. Инновационные подходы в образовании / А. Саидов. Издательство "Олимп", 2019. –С.78-85.
30. Саидов Б.Р. Глобализация и образовательные услуги / Б.Р. Саидов // Журнал "Международное образование". – 2019. –С.60-75.
31. Саидов Б.Р. Традиционные и инновационные подходы в образовании / Б.Р. Саидов // Журнал "Новые технологии в образовании". – 2020. –С.42-58.
32. Саидов Дж.Р. Создание сообществ практиков для обмена опытом среди учителей / Дж.Р. Саидов. Издательство "Образовательные инициативы", 2022. –С.20-35.
33. Саидов Р.Д. Цифровая грамотность и критическое мышление в образовании / Р.Д. Саидов. –М.: Издательство "Просвещение", 2021. –С.50-65.
34. Салимов Д.Н. Дистанционное обучение в горных регионах Таджикистана / Д.Н. Салимов. Издательство "Рубин", 2022. –С.40-55.
35. Самиев Н.Х. Роль образовательных услуг в современном обществе / Н.Х. Самиев. Издательство "Социальный прогресс", 2021. –С.15-30.
36. Сафаров Н.Дж. Государственно-частное партнерство в образовательной сфере / Н.Дж. Сафаров. Издательство "Инновации в образовании", 2022. –С.35-50.
37. Сафаров Н.Дж. Обучение педагогов и студентов работе с цифровыми технологиями / Н.Дж. Сафаров. Издательство "Педагогическое мастерство", 2022. –С.78-93.
38. Хайдарова М.Б. Инновационные методики в образовании / М.Б. Хайдарова. Издательство "Новые горизонты", 2020. –С.45-60.
39. Хайдарова М.Б. Разработка цифровых образовательных ресурсов на таджикском языке / М.Б. Хайдарова // Журнал Инновации в образовании. – 2020. –С.55-70.
40. Хасанова М.Х. Влияние качества образования на карьеру и развитие / М.Х. Хасанова. Издательство "Современное образование", 2019. –С.33-48.
41. Хикматов Б.К. Сотрудничество в цифровом образовательном пространстве / Б.К. Хикматов // Журнал "Международное образование". – 2020. –С.34-49.
42. Шарипов Х.Ф. Глобальные тенденции цифровизации образования / Х.Ф. Шарипов. Издательство "Фаридун", 2022. –С.92-108.
43. Шестаков А.И. Цифровая трансформация: стратегии, технологии, управление / А.И. Шестаков. –М.: Инфра-М, 2020. –С.87-89.
44. Юлдошев М.М. Технологические инновации в современном образовании / М.М. Юлдошев. Издательство "Инновации в образовании", 2022. –С.85-100.
45. Юлдошев М.М. Цифровизация образования в XXI веке / М.М. Юлдошев. Издательство "Инновации в образовании", 2022. –С.85-100.
46. Юлдошев М.М. Цифровизация образования в Таджикистане: вызовы и перспективы / М.М. Юлдошев. Издательство "Просвещение", 2022. –С.50-70.
47. Юсупов З.Ш. Методы оценки качества образовательных услуг / З.Ш. Юсупов // Журнал "Качество и образование". – 2020. –С.45-60.
48. Юсупов З.Ш. Проекты по оснащению школ компьютерной техникой в Таджикистане / З.Ш. Юсупов // Журнал "Образовательные реформы". – 2020. –С.40-55.
49. Юсупова М.Х. Роль онлайн-курсов в образовательной системе Таджикистана / М.Х. Юсупов // Журнал "Образование и общество". – 2021. –С.54-63.
50. Collins, A., and Halverson, R. "Rethinking Education in the Age of Technology: The Digital Revolution and Schooling in America". Teachers College Press, 2018. –P.120-145.

АСОСҲОИ КОНСЕПТУАЛИИ РУШДИ ХИЗМАТРАСОНИҲОИ ТАЪЛИМӢ

Мақола ба таҳлили хизматрасониҳои таълимӣ дар низоми таҳсилоти миёнаи махсуси Ҷумҳурии Тоҷикистон бахшида шудааст. Дар мақола асосҳои назариявии хизматрасониҳои таълимӣ баррасӣ шуда, вазъи кунунии бозори хизматрасониҳои таълимӣ дар кишвар таҳлил карда шуда, мушкилот ва дурнамои рақамикунӣ дар ин бахш муайян карда мешавад. Ба стратегия ва асбобҳои баланд бардоштани сифати хизматрасониҳои таълимӣ таваҷҷуҳи махсус дода мешавад. Бо таърибаи хориҷӣ тавсияҳо барои

беҳтар намудани сифати хизматрасониҳои таълимӣ ва мутобиқсозии онҳо ба шароити иқтисодии табдилёбанда пешниҳод карда мешаванд. Мақсади асосии пешниҳоди хизматрасониҳои таълимӣ, тарбия намудани мутахассисони соҳибхтисос ва рақобатпазир мебошад, ки дар ҷаҳони зудтағйирёбанда самаранок фаъолият карда тавонанд. Хизматрасониҳои таълимӣ заминаи бунёди рушди ҷомеаи рақамӣ буда, дар раванди рақамисозӣ ва омодагии мутахассисон ва дар ташаккули иқтисодии зехнии миллат нақши калидӣ мебошад. Мушкилоти муосир тақмили пайвасти равандҳои таълиму тарбия ва ҷорӣ намудани инноватсияҳо барои таъмини сифат ва дастрасии таҳсилот барои ҳамаи табақаҳои аҳоли тақозо менамояд.

Калидвожаҳо: хизматрасониҳои таълимӣ, таҳсилоти миёнаи махсус, рақамикунонӣ, Тоҷикистон, сифати таҳсилот, рушди иқтисодӣ.

КОНЦЕПТУАЛЬНЫЕ ОСНОВЫ РАЗВИТИЯ ОБРАЗОВАТЕЛЬНЫХ УСЛУГ

Статья посвящена анализу образовательных услуг в системе среднего специального образования Республики Таджикистан. В работе рассматриваются теоретические основы образовательных услуг, анализируется текущее состояние рынка образовательных услуг в стране, а также выявляются проблемы и перспективы цифровизации в данном секторе. Особое внимание уделяется стратегии и инструментам повышения качества образовательных услуг. На основе зарубежного опыта предложены рекомендации для улучшения качества образовательных услуг и адаптации их к условиям трансформирующейся экономики. Основная цель предоставления образовательных услуг заключается в подготовке компетентных и конкурентоспособных специалистов, способных эффективно функционировать в быстроменяющемся мире. Образовательные услуги являются фундаментальной основой развития цифрового общества, играя ключевую роль в цифровизации и в подготовке профессионалов в формировании интеллектуального потенциала нации. Современные вызовы требуют постоянного совершенствования образовательных процессов и внедрения инноваций, чтобы обеспечить высокое качество и доступность образования для всех категорий населения.

Ключевые слова: образовательные услуги, среднее специальное образование, цифровизация, Таджикистан, качество образования, экономическое развитие.

CONCEPTUAL FOUNDATIONS OF EDUCATIONAL SERVICES DEVELOPMENT

The article is dedicated to the analysis of educational services in the system of secondary specialized education in the Republic of Tajikistan. The paper examines the theoretical foundations of educational services, analyzes the current state of the educational services market in the country, and identifies the challenges and prospects of digitalization in this sector. Special attention is given to the strategies and tools for improving the quality of educational services. Based on international experience, recommendations are provided for enhancing the quality of educational services and adapting them to the conditions of a transforming economy. The main goal of providing educational services is to prepare competent and competitive specialists who are able to function effectively in a rapidly changing world. Educational services are the fundamental basis for the development of a digital society, playing a key role in digitalization and in training professionals in the formation of the intellectual potential of the nation. Modern challenges require continuous improvement of educational processes and the introduction of innovations to ensure high quality and accessibility of education for all categories of the population.

Keywords: educational services, secondary specialized education, digitalization, Tajikistan, education quality, economic development

Маълумот дар бораи муаллиф: *Мамадов Фаррух Рашидович* - Донишгоҳи миллии Тоҷикистон, унвонҷӯи кафедраи кибернетика ва иқтисодии рақамӣ. Суроға: 734025, ш. Душанбе, Ҷумҳурии Тоҷикистон, хиёбони Рӯдакӣ, 17. E-mail: Farrukh_m@mail.ru. Телефон: (+992) 927-79-11-22

Сведения об авторе: *Мамадов Фаррух Рашидович* - Таджикский национальный университет, соискатель кафедры кибернетики и цифровой экономики. Адрес: 734025, г. Душанбе, Республика Таджикистан, проспект Рудакӣ, 17. E-mail: Farrukh_m@mail.ru. Телефон: (+992) 927-79-11-22

Information about the author: *Farrukh Rashidovich Mamadov* - Tajik National University, applicant for a degree, Department of Cybernetics and Digital Economy. Address: 734025, Dushanbe, Republic of Tajikistan, Rudaki Avenue, 17. E-mail: Farrukh_m@mail.ru. Phone: (+992) 927-79-11-22

Расулов А.Р.

Таджикский национальный университет

В сегодняшнем быстро развивающемся мире финансовых технологий компании постоянно ищут инновационные способы упрощения транзакций и улучшения качества обслуживания клиентов. Одним из таких нововведений, получивших популярность, является система оплаты с помощью QR-кода.

В Азии QR-коды приобрели значительную популярность, особенно в Китае, который лидирует в мире по использованию QR-кодов. Половина всех китайских потребителей используют QR-коды несколько раз в неделю по разным причинам, но использование QR-кодов в качестве способа оплаты представляет собой наиболее популярный вариант использования.

Европа относительно медленнее внедряет QR-коды по сравнению с другими регионами. Однако сейчас компании быстро интегрируют QR-коды для различных приложений, включая платежи. Согласно отчету Martech Alliance, значительное большинство пользователей смартфонов в Великобритании и Европе (86,66%) хотя бы раз в жизни сканировали QR-код. При этом в среднем около 36,40% пользователей смартфонов сканируют хотя бы один QR-код в неделю.

Что такое QR-платеж?

Не существует недавно разработанной технологии, которая имела бы большее возвращение, чем QR-код. Но что именно? QR-код - это тип штрих-кода, который хранит информацию в виде серии пикселей. При сканировании, чаще всего на смартфоне, он предлагает пользователю доступ к соответствующей информации или процессу.

QR, аббревиатура Quick Response, была разработана в 1994 году для японской автомобильной промышленности. Это тип матричного штрих-кода, который с тех пор приобрел популярность и нашел разнообразные применения. К ним относятся маркетинг, содействие обмену информацией и, в частности, обеспечение мобильных платежей.

В отличие от линейных штрих-кодов на этикетках продуктов, QR-коды обладают четырьмя ключевыми преимуществами:

1. Они могут хранить большие объемы данных.
2. Их можно сканировать с экрана, а не только с бумаги.
3. Их можно прочесть, даже если часть кода повреждена.
4. Они обеспечивают повышенную безопасность, поскольку информация может

быть зашифрована.

Пользователь может беспрепятственно совершать платежи онлайн, получать информацию о брендах, следить за брендами в социальных сетях и многое другое.

QR-коды, созданные в середине девяностых годов японской компанией Denso Wave, были разработаны для улучшения штрихкодирования для отслеживания производства. Были изучены и другие варианты использования, но потребители не восприняли эту идею, поскольку к ним было трудно получить доступ, и они незаметно исчезли из использования.

Затем разразилась пандемия, и платежи по QR-коду стали частью повседневной жизни. Это позволило потребителям совершать безопасные бесконтактные платежи, изучать меню и услуги, не разговаривая лично с персоналом, а также позволяло клиентам быстро и удобно регистрироваться в заведениях. В наши дни QR-коды являются центральным аспектом экосистемы обработки мобильных платежей.

Когда клиент сканирует QR-код, программное обеспечение на его смартфоне декодирует матричные шаблоны и преобразует их в строку символов. В зависимости от этих символов их телефон может выполнять различные операции, такие как открытие ссылки в браузере, подтверждение платежной информации или проверка геолокации.

Рис. 1. Динамика развития платёжной инфраструктуры (ед.) [1]
Fig. 1. Dynamics of development of payment infrastructure (units)



В сфере платежей QR-коды выступают в качестве связующего звена между физическими и цифровыми транзакциями. Когда клиенты используют свои смартфоны для сканирования QR-кода для оплаты, они легко перенаправляются на безопасный платежный портал. Это позволяет им удобно и безопасно совершать покупки, оплачивать счета или пользоваться конкретными продуктами и услугами.

Платежи с помощью QR-кода сочетают в себе простоту, скорость и безопасность. Эти безналичные транзакции обеспечивают удобство работы, обеспечивая быстрое и интуитивно понятное взаимодействие, одновременно защищая конфиденциальные данные посредством шифрования. Давайте углубимся в этот процесс с точки зрения клиента и продавца.

Оплата с помощью QR-кода, также известная как сканирование для оплаты, позволяет предприятиям легко принимать бесконтактные платежи от своих клиентов. Вот как они работают. Во-первых, для генерации кода вам понадобится учетная запись с приложением QR-кода.

После создания вам необходимо отобразить код где-нибудь, где он будет легко доступен вашим клиентам. Это может быть на страницах вашего продукта на вашем веб-сайте или, если вы занимаетесь традиционным бизнесом, распечатано и приклеено на видное место на кассе.

Затем вашему клиенту просто нужно отсканировать QR-код, чтобы инициировать платеж. Часто все, что им нужно, - это камера смартфона, но для некоторых кодов требуется специальное приложение. После сканирования клиент будет перенаправлен в окно браузера или приложение для завершения транзакции.

Кроме того, вы можете получить платеж от своего клиента, отсканировав QR-код, который он сохранил в своем мобильном кошельке. Для этого вам потребуется возможность использовать то же приложение или программное обеспечение POS, которое сгенерировало код. Вам также понадобится мобильное устройство или сканер штрих-кодов, способный сканировать QR-коды.

Оплата с помощью QR-кодов обеспечивает удобный и бесконтактный способ оплаты. Чтобы оплатить с помощью QR-кода, клиенты могут просто открыть приложение камеры или специальное приложение для сканирования. Им нужно направить камеру на QR-код и нажать на появившееся push-уведомление.

Этот процесс может перенаправить их на защищенную платежную страницу, где они смогут ввести данные своей карты или использовать варианты мобильных платежей, такие как Apple Pay или Google Pay, для удобной оплаты.

У торговцев есть различные варианты создания QR-кода для платежей у предпочитаемого ими поставщика. Они могут удобно отображать QR-коды на кассе, на отдельных продуктах или даже на своем веб-сайте.

Продавцы также имеют возможность принимать платежи, сканируя QR-код, отображаемый на экране телефона покупателя. В таких случаях клиенты используют банковское или платежное приложение, которое генерирует уникальный QR-код, содержащий данные их карты. Затем продавец сканирует этот QR-код, в конечном итоге завершая транзакцию.

Преимущества QR-платежей для бизнеса

1. Удобство: благодаря QR-платежам отпадает необходимость носить с собой физические карты или наличные. Все, что нужно сделать клиенту, это использовать свой смартфон для сканирования QR-кода и вуаля! Начинается транзакция с QR-кодом. Такой уровень удобства не только ускоряет процесс оформления заказа, но также сокращает очереди и время ожидания, что в конечном итоге повышает общее качество обслуживания клиентов.

2. Универсальность. Оплата с помощью QR-кодов обеспечивает универсальность, поскольку их можно отображать на различных носителях, от бумажных до цифровых экранов. Такая адаптивность позволяет предприятиям легко интегрировать QR-платежи в различные аспекты своей деятельности, включая покупки в магазинах и онлайн-покупки.

3. Надежность: QR-коды спроектированы так, чтобы быть прочными и надежными. Они обладают способностью сканироваться, даже если часть кода повреждена или скрыта. Эта функция гарантирует бесперебойность транзакций, сводя к минимуму любые потенциальные сбои.

4. Повышенная безопасность: QR-коды позволяют хранить значительный объем данных, включая зашифрованную платежную информацию. Используя методы шифрования, эти коды эффективно повышают безопасность транзакций и обеспечивают защиту от потенциального мошенничества или утечки данных, что приносит пользу как предприятиям, так и клиентам.

5. Экономически эффективно: QR-платежи предлагают экономически эффективное решение для бизнеса. В отличие от традиционных карточных автоматов, внедрение QR-кодов не требует дорогостоящей настройки или обслуживания. Эта доступность делает QR-платежи доступными для предприятий любого размера, включая малые и средние предприятия.

6. Интеграция данных. Интеграция данных становится бесшовной при интеграции QR-платежей с другими бизнес-системами, включая системы управления взаимоотношениями с клиентами (CRM) и программы лояльности. Это позволяет компаниям собирать ценные данные о клиентах, предлагая ценную информацию, которая может улучшить маркетинговые стратегии и повысить уровень обслуживания клиентов.

7. Глобальное признание: QR-платежи получили глобальное признание, что делает их удобным выбором для компаний, обслуживающих международных клиентов. Включив QR-платежи, компании могут расширить свою клиентскую базу и потенциально увеличить продажи и доходы.

Чтобы максимизировать эти преимущества, предприятия, рассматривающие возможность внедрения платежей с помощью QR-кода, должны понимать лучшие практики эффективного внедрения.

QR-коды - это действительно многогранный ярлык для доступа в Интернет. QR означает «Быстрый ответ», и за несколько секунд пользователи могут совершить бесконтактный платеж без каких-либо усилий, что обеспечивает удобство обслуживания клиентов.

Простой способ приема платежей - в отличие от кредитных и дебетовых карт, для которых требуются дорогостоящие устройства для чтения карт, договорные сборы и условия, его относительно легко настроить и начать использовать QR-коды для приема платежей. Часто все, что вам нужно сделать, это загрузить приложение, что упрощает его развертывание как в Интернете, так и в нескольких местах.

Устраните препятствия на пути клиента: платежи с помощью QR-кода выполняются быстро и удобно, что отлично подходит как для вас, так и для ваших клиентов. Это означает более счастливых клиентов, больше конверсий и больший доход.

Предложите возможность комбинировать платежи и программы лояльности: использование QR-кодов - отличный способ создать успешную программу лояльности. Во-

первых, поскольку все можно осуществлять на интеллектуальных устройствах, они устраняют необходимость в физических картах лояльности и квитанциях. А во-вторых, поскольку вашим клиентам легко зарегистрироваться и накапливать баллы, они с большей вероятностью сделают это и будут придерживаться вашей программы.

Повышенная безопасность: поскольку вся платежная информация зашифрована и нет необходимости хранить личную информацию ваших клиентов для завершения транзакции, QR-коды предлагают безопасный и централизованный способ приема платежей.

Единый QR на рынке Таджикистана. С 1 июля текущего года торгово-сервисные точки Таджикистана принимают оплату по единому QR-коду. До этого клиентам для оплаты товаров и услуг приходилось искать таблички с QR-кодом своего обслуживающего банка [10].

Единые требования к QR-коду разработаны НБТ и отражены в соответствующих нормативно правовых актах.

Межбанковские платежи через единый QR-код осуществляются посредством модуля мгновенных платежей Автоматизированной системы межбанковских денежных переводов, который функционирует в режиме 24 часа в сутки, 7 дней в неделю, 365 дней в году.

Необходимо подчеркнуть, что в задачи НБТ входит создание платежной, клиринговой, расчетной системы и системы денежных услуг.

В связи с этим Нацбанк на основе передовой мировой практики принимает меры по созданию благоприятных условий для развития безналичных расчетов и постоянно внедряет на территории страны современные технологические решения.

На данный момент все кредитные организации, предоставляющие услуги по приему или оплате посредством QR-кодов (18 кредитных финансовых организаций), завершили интеграцию с модулем мгновенных платежей Автоматизированной системы межбанковских денежных переводов успешно.

1. ГУП СБ РТ "Амонатбанк"
2. ГУП ПЭТБ "Саноатсодиротбанк"
3. ОАО "Банк Эсхата"
4. ОАО "Алиф Банк"
5. ЗАО "Душанбе Сити Банк"
6. ЗАО "Спитамен Банк"
7. ЗАО "Международный банк Таджикистана"
8. ОАО "Коммерсбанк Таджикистан"
9. ЗАО "Банк Арванд"
10. ЗАО "Первый микрофинансовый банк"
11. ОАО "Тавхидбанк"
12. ЗАО МДО "Хумо"
13. ЗАО МДО "Имон Интернешнл"
14. ООО МДО "АзизиМолия"
15. ООО МДО "Матин"
16. ООО МДО "Финка"
17. ООО МДО "Зудамал"
18. ООО НБКО "Васл"

Как было отмечено, оператором единого QR-кода является НБТ, который преследует цели увеличения доли безналичных платежей в денежном обращении страны.

Принимая во внимание социальный характер данного проекта, все расходы на поддержание платежной инфраструктуры по единому QR-коду осуществляются НБТ.

Следует отметить, что кешбэки, бонусы или другие программы вознаграждения предоставляются самостоятельно кредитными финансовыми организациями в рамках их финансовых возможностей и программ лояльности.

На данный момент в системе зарегистрировано более десяти тысяч точек и их количество с каждым днем увеличивается.

Принимая во внимание низкие расходы, простоту использования и повышение популярности оплат через единый QR-код, планируется расширять количество торгово-

сервисных предприятий, обеспечить едиными QR-кодами государственные, муниципальные учреждения, предоставляющие платные госуслуги населению.

Стоит отметить, что в современном быстроразвивающемся мире финансовых технологий необходимо все время поддерживать и обновлять технологические решения, чем НБТ занимается на ежедневной основе.

Единый QR-код разработан на основе единого стандарта EMV QR-кода Международной ассоциацией EMV Co и соответствует всем требованиям международного уровня.

Наряду с этим программно-технический комплекс, используемый НБТ, имплементирован международной IT компанией при поддержке Всемирного банка.

Необходимо отметить, что все транзакции и персональные данные клиентов при оплате через единый QR-код имеют высокую степень защищенности.

Стратегическое размещение QR-кода. Размещение QR-кодов сильно влияет на их использование. Чтобы повысить видимость и доступность для клиентов, рассмотрите возможность размещения их в легко заметных местах.

В обычных магазинах это могут быть кассы, этикетки продуктов или навесы в ресторанах. Для онлайн-бизнеса может быть эффективным включение QR-кодов на страницу оплаты вашего веб-сайта или в цифровые счета.

Крайне важно убедиться, что ваши сотрудники имеют глубокие знания о платежах с помощью QR-кода. Они должны уметь сопровождать клиентов на протяжении всего процесса и решать любые проблемы, которые могут возникнуть. Регулярные учебные занятия могут держать вашу команду в курсе новых достижений или изменений в этой технологии [11].

Платежи с помощью QR-кода становятся все более популярными, но некоторые клиенты все еще могут быть с ними незнакомы. Чтобы решить эту проблему, компании могут создать простые и удобные руководства, объясняющие, как использовать QR-коды для платежей.

Эти руководства можно удобно разместить рядом с QR-кодами или раздать покупателям во время оформления заказа. Предоставляя четкие инструкции, вы можете гарантировать, что все клиенты будут чувствовать себя комфортно и уверенно при использовании платежей с помощью QR-кода.

Чтобы побудить клиентов использовать платежи с помощью QR-кода, может быть полезно рекламировать их многочисленные преимущества.

Рассмотрите возможность предоставления эксклюзивных скидок или баллов лояльности за оплату с помощью QR-кода. Кроме того, используйте свои платформы социальных сетей и информационные бюллетени по электронной почте, чтобы информировать клиентов об этом удобном варианте оплаты.

Чтобы обеспечить максимальную безопасность вашего способа оплаты, важно определить его приоритет. Выберите авторитетного и надежного поставщика услуг оплаты с помощью QR-кода, который фокусируется на безопасных транзакциях и защищает конфиденциальную информацию ваших клиентов. Регулярное обновление ваших QR-кодов будет активно предотвращать потенциальные нарушения безопасности.

Подключение платежей по QR-коду к существующим системам может значительно повысить преимущества. Рассмотрите возможность интеграции их с вашей CRM-системой, системой управления запасами или программой лояльности. Это может дать ценную информацию о поведении клиентов и повысить эффективность работы.

Регулярное тестирование и обновление вашей системы QR-кодов имеет решающее значение для обеспечения оптимальной производительности. Проводя регулярные тесты, вы можете убедиться в его эффективности и надежности.

Кроме того, поддержание актуальности вашей системы позволит вам воспользоваться новейшими функциями безопасности и достижениями в области технологий.

Внедрение платежей по QR-коду выходит за рамки простого поддержания актуальности. Это дает возможность улучшить бизнес-операции, улучшить качество обслуживания клиентов и создать прочную основу для будущего роста. Эта технология стала важным аспектом многообещающего цифрового ландшафта, готовым к использованию компаниями, стремящимися адаптироваться и расти.

ЛИТЕРАТУРА

1. Ковалёв А.И. QR-коды, их свойства и применение / А.И. Ковалёв // Молодой ученый. - 2016. -№10. -С.56-59.
2. Расулов А.Р. Инновации финансовых технологий на рынке мобильных платежей / А.Р. Расулов // Вестник Таджикского национального университета, Серия социально-экономических и общественных наук. - 2023. - №1. -С.156-162.
3. Расулов А.Р. Современные перспективы развития мобильных платежей в системе электронных платежей / А.Р. Расулов, Табарзода О.С. // Таджикистан: Экономика и управление. Научный журнал. –Душанбе, 2021. - №3. –С.39-49. -ISSN 2709-7250.
4. Табарзода О.С. Системаи пардохтҳои электронӣ ва имкониятҳои инкишофи онҳо / Табарзода О.С., А.Р. Расулов. // Маводи конференсияи ҷумҳуриявии илимию назариявӣ дар мавзӯи (Иқтисоди рақамӣ ва зарурати ҷорӣ намудани низоми нави ҳисобҳои миллий). –Душанбе, 2021. -С.16-22.
5. Табарзода О.С. Будущее мобильного платежа как электронной платежной системы / Табарзода О.С., А.Р. Маматкулов, А.Р. Расулов // Peasant. - 2021. -№4(93). -С.246-148.
6. Что такое QR-код, как им пользоваться и как создать свой код. [Электронный ресурс]. URL: <https://club.dns-shop.ru/blog/t-78-smartfonyi/47350-cto-takoe-qr-kod-kak-im-polzovatsya-i-kak-sozdat-svoi-kod/>. (дата обращения: 26.04.2021).
7. Якутские имена. [Электронный ресурс]. URL: https://ru.wikipedia.org/wiki/Якутские_имена/ (дата обращения: 26.02.2017).
8. Wikipedia — свободная энциклопедия. [Электронный ресурс]. URL: <https://ru.wikipedia.org/wiki/QR-код> (дата обращения: 26.04.2021).
9. [Электронный ресурс]. URL: https://nbt.tj/ru/payment_system/rushdi-bozori-kort-oi-pardokhtii-bonk.php
10. [Электронный ресурс]. URL: <https://asiaplustj.info/ru/news/tajikistan/economic/20231016/edinii-qr-kod-cto-eto-takoe-i-zachem-on-na-samom-dele-nuzhen>
11. [Электронный ресурс]. URL: <https://www.emerchantpay.com/wp-json/api/navigation/?names=header,mobile,company,products,additional>

ДУРНАМОИ ИСТИФОДАБАРИИ QR-КОД ДАР ҶАҶОНИ МУОСИР

Кам кардани хароҷот ва мутобиқгардонӣ раванди анғезаҳои асосии гузариш ба трансформатсияи рақамӣ мебошанд. Вақте ки ин унсурҳо яқоя мешаванд ва технология барои ҳама қулай ва дастрас мегардад, он метавонад тарзи муносибат ба вазифаҳои харрӯзаро ба таври назаррас тағйир диҳад. Намунаи чунин ҳалли оқилона эҷоди рамзи QR мебошад. Усулҳои пардохт босуръат инкишоф меёбанд ва пардохт бо рамзи QR ба як варианти маъмул табдил меёбад. Ин технология ба қорбарон имкон медиҳад, ки тавассути скан кардани рамзи QR аз барномаи мобилӣ ё стикери QR амалиёти бидуни тамос анҷом диҳанд. Дар ин мақола, мо дида мебароем, ки пардохтҳои QR-код чист, онҳо чи гуна қор мекунанд ва чи бартарихо ба тоҷирон ва муштариён пешниҳод мекунанд. Рамзи QR (ҷавоби зуд) як штрих-коди ду андоза аст, ки онро сканерҳои QR ва смартфонҳо бо камера хонда метавонанд. Рамзҳои QR метавонанд барои истинод ба ҳама гуна URL истифода шаванд. Онҳо инчунин метавонанд барои ба таври худкор илова кардани маълумот ба смартфонҳои қорбар истифода шаванд, ба монанди рӯйдодҳои тақвимӣ, харита ё маълумоти тамоси шахсӣ. Рамзи QR метавонад аз штрих-коди муқаррарӣ ҷандсад маротиба бештар маълумотро нигоҳ дорад ва онро аз ҳар самт хондан мумкин аст.

Калидвожаҳо: рамзи QR, соҳаи IT, рақамисозӣ, иттилоот, сканер.

ПЕРСПЕКТИВЫ ИСПОЛЬЗОВАНИЯ QR-КОДОВ В СОВРЕМЕННОМ МИРЕ

Сокращение расходов и оптимизация процессов являются основными мотивами перехода к цифровой трансформации. Когда эти элементы объединяются, и технология станет удобной и доступной для всех, она сможет существенно изменить наш подход к повседневным задачам. Пример такого умного решения — создание QR-кода. Способы оплаты быстро развиваются, и оплата с помощью QR-кода становится все более популярным вариантом. Эта технология позволяет пользователям совершать бесконтактные транзакции, сканируя QR-код из мобильного приложения или наклейку с QR-кодом. В этой статье мы рассмотрим, что такое платежи по QR-коду, как они работают и какие преимущества они предлагают как продавцам, так и покупателям. QR-код (быстрый ответ) — это двумерный штрих-код, считываемый QR-сканерами, смартфонами с камерой. QR-коды можно использовать для ссылки на любой URL-адрес. Их также можно использовать для автоматического добавления информации в смартфон пользователя, такой как событие календаря, карта или личная контактная информация. QR-код способен хранить в несколько сотен раз больше информации, чем обычный штрих-код, и его можно прочитать с любого направления.

Ключевые слова: QR-код, IT-сфера, цифровизация, информация, сканер.

PROSPECTS FOR USING QR CODES IN THE MODERN WORLD

Cutting expenses and streamlining processes stand as the primary motivations for embracing digital transformation. When these elements merge and technology becomes user-friendly and accessible to all, it has the potential to significantly reshape our approach to mundane daily tasks. An example of such a clever solution is the creation of the QR code. Payment methods are evolving rapidly and QR code payments are becoming an increasingly popular option. This technology allows

users to make contactless transactions by scanning a QR code from a mobile app or QR code sticker. In this article, we will explore what QR code payments are, how they work, and what advantages they offer for both merchants and customers. A QR (quick response) code is a two-dimensional barcode readable by Scanners, smart mobile phones with a camera. QR codes can be used to link to any URL. They can also be used to automatically add information into a user's smartphone such as a calendar event, map or personal contact information. A QR code is capable of storing several hundred times more information than a conventional barcode and is readable from any direction.

Keywords: QR code, IT sphere, digitalization, information, scanner.

Маълумот дар бораи муаллиф: *Расулов Айём Раззоқович* – Донишгоҳи миллии Тоҷикистон, докторанти Ph.D-и кафедраи кибернетика ва иқтисодӣ рақамӣ. **Суроға:** 734025, ш. Душанбе, Ҷумҳурии Тоҷикистон, хиёбони Рӯдакӣ, 17. E-mail: rasulovayom@gmail.com. Телефон: (+992) 933-50-77-69

Сведения об авторе: *Расулов Айём Раззокович* – Таджикский национальный университет, докторант Ph.D кафедры кибернетики и цифровой экономики. **Адрес:** 734025, г. Душанбе, Республика Таджикистан, проспект Рудаки, 17. E-mail: rasulovayom@gmail.com. Телефон: (+992) 933-50-77-69

Information about the author: *Rasulov Ayom Razzokovich* - Tajik National University, doctor PhD pulpit of the cybernetics and digital economy faculty account and digital economy. **Address:** 734025, Dushanbe city, Republic of Tajikistan, Rudaki avenue 17. E-mail: rasulovayom@gmail.com. Phone: (+992) 933-50-77-69

ИЛМҲОИ ҲУҚУҚШИНОСӢ – ЮРИДИЧЕСКИЕ НАУКИ

ТДУ: 347.1(575.3)

МАҚОМИ ҲУҚУҚИИ ШАХСОНЕ, КИ БА МАҲДУД КАРДАНИ ОЗОДӢ МАҲКУМ ШУДААНД

Зокирзода З.Х.

Донишкадаи омӯзгории Тоҷикистон дар ноҳияи Рашт

Маҳдуд кардани озодӣ яке аз намудҳои ҷазои ҷиноятӣ ба ҳисоб меравад, ки дар амалия ва назарияи ҳуқуқи ҷиноятӣ ва ҳуқуқи иҷроӣ ҷазои ҷиноятӣ оиди он баҳсу мунозираҳои мухталиф ҷой доранд. Мавриди зикр аст, ки пеш аз таҳлили иҷроӣ ҷазо дар намуди маҳдуд кардани озодӣ, аввалан мақоми ҳуқуқи шахси ба ин ҷазо маҳкумшуда бояд омӯхта ва муайян карда шавад. Мақоми шахси маҳкумшуда дар раванди иҷроӣ ҷазо аҳамияти зиёд дорад. Махсусан, дар раванди иҷроӣ ҷазо дар намуди маҳдуд кардани озодӣ. Зеро мақоми ҳуқуқӣ ҳуқуқ ва уҳдадорӣҳои шахсро фаро мегирад ва ҷазои маҳдуд кардани озодӣ бошад, ба маҳдуд кардани ҳуқуқу озодиҳои маҳкумшуда равона гардидааст.

Бояд тазакурр дод, ки ҷазои маҳдуд кардани озодӣ дар миёни ҷазоҳои ҷиноятӣ мавқеи хосси худро дорад. Оид ба аҳамияти ин ҷазо дар адабиёти ҳуқуқӣ андешаҳои мухталиф ҷой доранд. Аз ҷумла, ба андешаи И.Р. Тулиев, дар низоми ҷазоҳо ҷойи муҳимро ҷазо дар намуди маҳдуд кардани озодӣ ишғол менамояд. Чунин ҷазо аз як қатор ҳислатҳои манфӣ, ки ба пурра дар колонияҳои ислоҳӣ ё дар муассисаҳои иҷроӣ ҷазои ҷиноятӣ нигоҳ доштани маҳкумшуда хос аст, маҳрум мебошад. Дар баробари ин, он дорои иқтидори назарраси сазодиҳӣ буда, имкон медиҳад, ки дар муддати хеле тулонӣ таъсири мақсадноки таълимӣ расонад. Маҳрум кардани маҳкумшудагон аз имкони ҳаракати озодона дар тамоми қаламрави ин ё он минтақа, инчунин, назорати доимӣ аз болои онҳо пешгирии ҷиноятҳои навро таъмин мекунад [17,с.96]. Лозим ба ёдоварист, ки ҷазои мазкур дар назария ва амалияи кишвар нав набуда, сарчашмаи худро аз низомҳои таърихӣ-ҳуқуқӣ мегирад. Дар ин хусус У.А. Азиззода дуруст қайд намудааст, ки дар тамоми давраи амали ҳуқуқи зардуштӣ дар қаламрави Тоҷикистони таърихӣ маҳдуд кардани озодӣ ҳамчун ҷазои ҷиноятӣ татбиқ шуда, он пай дар пай ба низомҳои ҳуқуқи минбаъда мунтақил ёфтааст [1,с.107].

Тамоюли давлат ва ҷомеа ба гуманизатсияи низоми ҷазои ҷиноятӣ, хусусияти иҷроӣ онҳо, зиёд намудани истифодаи намудҳои алтернативаи ҷазо ба ҷазои маҳрум сохтан аз озодӣ, инчунин, бо мақсади васеъ намудани имконияти суд дар иҷроӣ ҷазои ҷиноятӣ ҷиҳати таъин намудани ҷазоҳое, ки ба маҳрум сохтан аз озодӣ алоқаманд нестанд, нигаронида шудааст [13,с.192]. Ҷазо дар намуди маҳдуд кардани озодӣ, ду мақсадро дар назар дорад: яқум, озод кардани колонияҳо ва марказҳои ислоҳӣ аз ҳад зиёд пурбор ва дуум, ба шахс додани имконият, ки ислоҳ шуда, аз ҷинояткори ашаддӣ шудан худро ҳифз намояд, зеро ҳатто дар муддати кӯтоҳе дар муассисаи ислоҳӣ, ҳислат ба таври назаррас тағйир меёбад [6,с.30]. Ба андешаи мазкур розӣ шудан мумкин аст, зеро, ба фикри мо, маҳдуд кардани озодӣ ҷазои хеле муассир аст, пеш аз ҳама, нисбат ба ноболиғон, яъне одамоне, ки ҳоло ҳам метавонанд аз нав тарбия карда шаванд. Аммо, дар м. 87 ҚҶ ҚТ (Намудҳои ҷазо, ки ба ноболиғон таъин карда мешаванд) маҳдуд кардани озодӣ ҳамчун ҷазо дар нисбати ноболиғон таъин намешавад.

Ҷазо дар намуди маҳдуд кардани озодӣ дар оянда метавонад ва бояд васеътар дар амалияи адолати судӣ истифода шавад, зеро он ба шахсе, ки ба ин намуди ҷазо маҳкум шудааст, имкон медиҳад, ки узви комилҳуқуқи ҷомеа боқӣ монад ва робитаҳои иҷтимоӣ ва оилавии худро ҳифз намояд [3,с.525]. Алтернативаи воқеии маҳрум сохтан аз озодӣ ҷазо дар намуди маҳдуд кардани озодӣ мебошад, ки он, бешубҳа, қариб пурра аз таваччуҳи суд берун карда шудааст. Ба муҳлати муайян (аксаран бе зарурат) ба маҳрум сохтан аз озодӣ таъин гардида, алоқаҳои ҷамъиятии маҳкумшударо вайрон карда, ўро дар муҳити таҷовузкорӣ-криминогенӣ ҷой дода, дар он ҷо дигар робитаҳо, маҳорат, ақидаҳо дар бораи ҳаёт ва принципҳои ахлоқӣ пайдо мекунад. Таҷриба нишон медиҳад, ки ҳангоми дучор шудан бо маҳкум шудани одамони синну сол ва ҷинси гуногун аз шароити адои

хукм, инчунин, таъсири он ба ҳаёти онҳо ва аъзои оилашон метарсанд [12,с.117]. Вақте ки озодӣ маҳдуд аст, дар ин ҷо азнавтарбиянамоӣ, пур кардани холигиҳои тарбияи шахси гунаҳкорро ба далели қисман (ҳатто метавон гуфт, муътадил, нарм) маҳдуд кардани ҳуқуқ ва озодиҳои маҳкумшуда ифода мекунад. Илова бар ин, дар раванди иҷрои маҳдуд кардани озодии маҳкумшудагон бо мақомоти салоҳиятдори ҳокимияти иҷроия ҳангоми расонидани ёрӣ дар пайдо кардани ҷойи қор ва татбиқи амалҳои дигари инсондӯстона ва эҷодӣ, ҳамкориҳои мутақобилан судмандро амалӣ мекунанд [14,с.172].

Ҳамин тавр, аз таҳлили андешаҳои боло бармеояд, ки ҷазои маҳдуд кардани озодӣ дар низоми ҷазоҳои ҷинояти мавқеи хосса дошта, нисбат ба дигар ҷазоҳои, ки бо маҳрум сохтан аз озодӣ алоқаманданд, нисбатан инсондӯстона мебошад. Зеро дар ин ҷазо ҳарчанд ҳуқуқ ва озодиҳои маҳкумшуда маҳдуд карда шаванд ҳам, вай аз ҷомеа дур намешавад ва ҷомеа яке аз муассиртарин воситаи ислоҳи маҳкумшуда маҳсуб меёбад. Ҷазои мазкур ба сийёсати ҳуқуқии ҷинояти давлат мувофиқ мебошад. Дар замони муосир ҳамаи кишварҳои ҷаҳон кӯшиш намуда истодаанд, ки низоми ҷазоҳои ҷиноятии ҳудро гуманизатсия намуда, самти фаъолиятро ба баҳри ҷазодиҳӣ, балки баҳри татбиқи мақсадҳои ҷазо, аз ҷумла ислоҳи маҳкумшуда равона созанд.

Талаботи асосии ташкили иҷроӣ ҳама гуна ҷазо, аз ҷумла маҳдуд кардани озодӣ риояи волеияти қонун дар фаъолияти муассисаҳо ва мақомоти давлатӣ мебошад, ки иҷроӣ ҷазоҳо ба зиммаи онҳо вогузор шудааст. Кафолати асосии таъмини қонуният дар иҷроӣ ҷазои ҷинояти дар меъёрҳои ҳуқуқ мустаҳкам намудани вазъи ҳуқуқии маҳкумшудагон ҳангоми адои ҷазо мебошад. Ба андешаи В.П. Марков, агар маҷмуи ҳуқуқҳо, озодиҳо, манфиатҳои қонунӣ ва уҳдадорӣҳои онҳо, ки ба маҳкумшуда тааллуқ доранд, бо қонун таъмин карда шуда бошад, танҳо дар он сурат он хусусияти мақоми ҳуқуқии маҳкумшударо пайдо мекунад [11,с.356]. Дар адабиёти ҳуқуқӣ оид ба мазмуни мақоми ҳуқуқӣ баъзе муҳокимаҳо ҷой доранд. Масалан, Н.В. Витрук мақоми ҳуқуқии шахси воқеиро чунин муайян мекунад: «Ин низоми ҳуқуқ, озодиҳо ва уҳдадорӣҳои мебошад, ки аз ҷониби давлат эътироф ва тасдиқ карда шудаанд, инчунин, манфиатҳои қонунии шахсро ҳамчун субъекти ҳуқуқ муайян мекунанд» [5,с.23]. С.С. Алексеев чунин мешуморад, ки мақоми ҳуқуқӣ чунин унсурҳоро, ба монанди субъекти ҳуқуқӣ, доираи муайяни ҳуқуқҳои асосиро дар бар мегирад, ки мақоми ҳуқуқии шахсро дар ҷомеа муайян мекунанд [2,с.635]. Чунин мавқеъро Е.И. Козлов ва О.Е. Кутафин низ ишғол намудаанд. Онҳо вазъи (мақоми) ҳуқуқии шахс ва шахрвандро бо маҷмуи ҳуқуқҳои уҳдадорӣҳои, ки ба ӯ ҳамчун субъекти муносибатҳои ҳуқуқие, ки дар ҷараёни татбиқи ҳамаи соҳаҳои ҳуқуқ ба миён меоянд, алоқаманд мекунад [9,с.154]. Ҳамин тариқ, метавон ба хулосае оем, ки асоси мақоми ҳуқуқии шахсро ҳуқуқ, озодӣ ва уҳдадорӣҳои ӯ ташкил медиҳанд, ки дар қонунгузориҳои кишвар пешбинӣ шудаанд.

Ба андешаи В.И. Селиверстов, «иҷроӣ уҳдадорӣҳои ба зиммашон гузошташуда аз ҷониби маҳкумшудагон ва амалӣ гардонидани ҳуқуқ ва манфиатҳои қонунии онҳо низоми ҳуқуқии адои ҷазоро ташкил медиҳад, ки барои ноил шудан ба мақсадҳои дар назди ҷазо гузошташуда, пеш аз ҳама, ислоҳи маҳкумшудагон замина мегузорад. Танзими дақиқи мақоми ҳуқуқии маҳкумшудагон воситаи муҳимми тарбияи ҳуқуқӣ ва ахлоқии онҳо, бедор кардани эҳтиром ба қонун, ҳуқуқ ва манфиатҳои қонунии шахсони дигар мебошад» [15,с.88]. Қонунгузор вазъи ҳуқуқии шахсони ба маҳдуд кардани озодӣ маҳкумшударо муайян намуда, пеш аз ҳама, уҳдадорӣҳои онҳоро танзим мекунад. Чи тавре ки А.И. Зубков таъкид мекунад, «... ин аз уҳдадорӣҳои иҷроӣ ҳукми суд бармеояд. Маҳкумшуда уҳдадор аст, ки ҷазоро бо тамоми саҳтию маҳрумиятҳо, нангу номус, аз даст додани имтиёзу имкониятҳои муайян ва бисёр дигар оқибатҳои манфиатш адо намояд» [7,с.89]. Мақоми умумии ҳуқуқии шахсе, ки ба маҳдуд кардани озодӣ маҳкум шудааст, бо хусусияти маҳдудиятҳои дахлдор, асосҳо ва тартиби татбиқи онҳо, асос ва тартиби бо ҷазои сабуктар ё вазнинтар иваз кардани маҳдуд кардани озодӣ, масъалаҳои муруфиавӣ ва ғайра муайян карда мешавад. Мақоми соҳавӣ бояд бо чунин категорияҳо, ба монанди ҳуқуқ ва манфиатҳои қонунии маҳкумшуда, уҳдадорӣҳои маҳкумшуда тавсиф карда шавад. Онҳое, ки ба маҳдуд кардани озодӣ маҳкум шудаанд, аз тамоми ҳуқуқҳои шахрвандони кишвар бо маҳдудиятҳо, ки аз қонун бармеоянд, истифода мебаранд.

Ҳамин тавр, дар натиҷаи таҳлили андешҳои боло чунин хулоса кардан мумкин аст, ки мафҳуми мақоми ҳуқуқи маҳкумшудагон дар адабиёти ҳуқуқи ҷиноятӣ дар шакли зарурӣ муқаррар карда нашудааст. Қонунгузори ҷиноятӣ ва иҷрои ҷазои ҷиноятӣ низ ба ин масъала ишора наменаояд. Танҳо аз мазмуни меъёрҳои қонунгузори ҷиноятӣ, қонунгузори иҷрои ҷазои ҷиноятӣ ва ҳукми суд метавон оид ба таъин намудани ҷазо дар намуди маҳдуд кардани озодӣ (ҳуқуқ, маҳдудиятҳо ва уҳдадорӣҳои маҳкумшуда) шинос шуд, ки инҳо, дар маҷмӯъ, мақоми ҳуқуқи маҳкумшударо ифода менамоянд. Ҳамин тавр, мақоми ҳуқуқи маҳкумшуда гуфта, вазъи ҳуқуқи ӯро ҳангоми иҷрои ҷазо дар намуди маҳдуд кардани озодӣ фаҳмидан лозим аст, ки дар ҳуқуқу озодиҳо, уҳдадорӣҳо ва маҳдудиятҳои муқаррарнамудаи қонунгузорӣ нисбати маҳкумшуда ифода меёбад.

Маҳкумшудагоне, ки ҷазо дар намуди маҳдуд кардани озодиро адо мекунанд мавриди назорат ва контрол қарор дода мешаванд. Мақсади мушоҳида ва назорат аз болои рафтори маҳкумшудагон ин ба хотири аз ҷониби онҳо риоя шудани тартиботи муқарраргардидаи адои ҷазои маҳдуд кардани озодӣ ва пешгирии содир намудани ҳуқуқвайронкуниҳои нав аз ҷониби онҳо мебошад. Оид ба масъалаи мазкур дар адабиёти ҳуқуқӣ баҳсу мунозираҳои мухталиф ҷой доранд. Аз ҷумла, ба андешаи И.Р. Тулиев, назорат аз болои шахси ба маҳдуд кардани озодӣ маҳкумшуда аз ҷониби маъмурияти муассисаи ислоҳӣ амалӣ карда шуда, аз назорат ва контроли маҳкумшуда дар маҳалли истиқомат ва ҷойи кори ӯ, инчунин, дар вақти ғайрикӯрӣ иборат мебошад [17,с.100]. Дар ин хусус В.П. Марков қайд мекунад, ки назорат бояд аз лаҳзаи ба муассисаи ислоҳӣ омадани маҳкумшуда муқаррар карда шавад. Маъмурият бояд аз лаҳзаи ба қайд гирифта шудани маҳкумшуда назоратро амалӣ намуда, минбаъд вазифадор аст, ки дар бораи омадани ҳар як маҳкумшуда фавран ба мақомоти корҳои дохилӣ, ки маҳкумшударо ба маркази ислоҳӣ фиристодааст ва ба суд, ки дар ҳаққи охири ҳукм ё таъинот баровардааст ё ба маркази ислоҳӣ, ки маҳкумшуда аз он ҷо омадааст, хабар диҳад [11,с.370]. Мавриди зикр аст, ки ҷораҳои назоратӣ ва контролӣ ба назорати рафтори шахси ба маҳдуд кардани озодӣ маҳкумшуда бо мақсади ошкор намудани вайронкунии тартиби адои ҷазо равона карда шудаанд.

Шахсоне, ки ба ҷазои маҳдуд кардани озодӣ маҳкум гардида, дар маркази ислоҳӣ адои ҷазо менамоянд, таҳти назорати маъмурияти ин марказҳо қарор дорад. Назорати маҳкумшудагон аз ҷониби кормандони маркази ислоҳӣ дар шакли мушоҳида ва назорат амалӣ карда мешавад. Дар баробари ин, маъмурияти ташкилоте, ки маҳкумшудагон дар он кор мекунанд, вазифадор аст рафтори онҳоро дар ҷараёни истехсолот оид ба риояи интизоми меҳнат назорат барад. Маъмурияти маркази ислоҳӣ метавонад бо мақомоти корҳои дохилӣ ва иттиҳодияҳои ҷамъиятии маҳалли ҷойгиршавии маркази ислоҳӣ ва ҷойи кори маҳкумшуда дар самти назорати маҳкумшудагон ҳамкӯрӣ намоянд [16,с.257]. Дар баробари ин, дар адабиёти ҳуқуқӣ масъалаи хусусиятҳои назорат дар хобгоҳҳо муҳокима карда нашудааст. Чунин ба назар мерасад, ки ташкили ин фаъолият бояд ба ташкили кори комендатураҳои махсуси қаблӣ монанд карда шавад. Ёдовар мешавем, ки дар комендатураҳо речаи махсуси дастрасӣ муқаррар карда шуда, маъмурият речаи ҳаррӯза, аз ҷумла соатҳои хоб ва истироҳатро таъмин намуда, инчунин, тавассути ҷорабиниҳои махсус (ташқил, тафтиши рӯйхат, кофтуков) риояи тартиботи қонуниро назорат мекунад. Мо чунин мешуморем, ки ҳуди ҳамон усулҳои қонунӣ бояд асоси назорати маъмурияти маркази ислоҳӣ дар хобгоҳҳои махсусро ташқил диҳанд.

Бояд гуфт, ки фаъолияти назоратӣ васеъ буда, баъзан анҷом додани он аз ҷониби як сохтор ва шахси муайян имконнопазир аст. Зеро вобаста ба маҳалҳо ва минтақаҳои дурдаст назорати маҳкумшуда дар маҳалли истиқомат душворихоро пеш меоварад. Бо назардошти ин, барои осонии кор мо пешниҳод менамоем, ки фаъолияти назоратию контролӣ ба ду гурӯҳ тақсим карда шаванд: маҳаллӣ ва умумӣ. Фаъолияти маҳаллии назорат ва контрол татбиқи онҳоро дар минтақаи маҳдуд, чун қоида, дар маҳалли гузаронидани нозироти корҳои ислоҳӣ дар бар мегирад. Намунаи чунин фаъолиятҳо аз ташрифи давра ба давра ба нозироти дахлдор барои бақайдгирӣ ё занг задани телефони нозир ба воситаи телефони статсионарӣ, ки дар ҷойи истиқомати маҳкумшуда насб шудааст, иборат аст. Лозим ба қайд аст, ки фаъолияти умумии назорат ва контрол бо истифода аз воситаҳои электронии назорат ва контроли маҳкумшудагон амалӣ карда

мешавад. Мо ба мавқеи И.В. Борисенко мувофиқ мебошем, ки ба андешаи ӯ, истифодаи воситаҳои техникии назорат ва контрол се мақсадро пеш мегирад: пешгирӣ кардани ҷиноятҳое, ки аз тарафи шахсони ба маҳдуд кардани озодӣ маҳкумшуда содир карда шудаанд; пешгирии вайронкунии тартиб ва шароити адои ҷазо дар намуди маҳдуд кардани озодӣ; гирифтани маълумоти зарурӣ дар бораи рафтори шахсони ба маҳдуд кардани озодӣ маҳкумшуда [4,с.24].

Ҳамин тариқ, аз ҷаъолияти умумии назорат ва контроли нозироти корҳои ислоҳӣ нисбат ба шахсони ба маҳдуд кардани озодӣ маҳкумшудагон ба ҳулосае омадан мумкин аст, ки дар марҳилаи кунунӣ воситаҳои электронии назорат ва контрол дар амалияи татбиқи ҳуқуқ ҷаъолона ҷорӣ карда мешаванд. Аммо, истифодаи воситаҳои электронии нисбатан маҳдудкунандаи озодии шахс, хушбахтона, дар қонунгузори кишвар муқаррар карда нашудааст. Дар ин ҳусус, ба назари мо, мавқеи ишғолнамудаи Тоҷикистон дуруст мебошад. Зеро баъзе аз воситаҳои электроние дар кишварҳои хориҷӣ истифода мешаванд (аз ҷумла, дастмонаҳои электронӣ), ки онҳо доираи озодихоии шахсро аз меъёр зиёд маҳдуд менамоянд. Ҳарчанд онҳо сифати назоратро беҳтар менамоянд, вале, аз як тараф, ҳарҷоти зиёдатӣ ва аз тарафи дигар, ба принципҳои ҳуқуқи инсон муҳолифат менамоянд.

Ба андешаи мо, сарфи назар аз камбудихоии ошкоршудаи воситаҳои электронии назорат ва контрол баъзе аз онҳо (аз ҷумла камераҳои назоратӣ) дар ҷойҳои нигоҳдории маҳкумшудагон зарур мебошанд. Дар кишварҳои аврупоӣ, масалан, дар Шветсия, дастбандҳои ба ном электронӣ кайҳо боз васеъ истифода мешаванд. Ҳамин ки маҳкумшуда аз ҳудуди муқарраршуда мегузарад, сигнали махсус дода мешавад ва шахси масъул меояд. Дар баробари ин, арзиши дастбанд ва пули нигоҳдории он аз маҳкумшуда ситонида мешавад, ки дар як сол ҳудуди 2 ҳазор долларро ташкил медиҳад, бинобар ин маҳкумшуда ба воситаҳои техникии назорат эҳтиёткорона муносибат мекунад. Дар ҳудуди Русия бошад, дастбандҳои электронӣ то ҳол танҳо ба сифати як қисми таҷриба истифода мешаванд ва ҳанӯз пурра ҷорӣ карда нашудаанд [6,с.32]. Аз таҳлилҳо бармеояд, ки чунин воситаҳои электронии маҳдудкунандаи озодии шахс барои кишвари мо номувофиқ мебошанд. Ҳамин тавр, назорати иҷроӣ ҷазо дар намуди маҳдуд кардани озодӣ маҷмуи ҷорасост, ки аз ҷониби муассисаи ислоҳӣ амалӣ карда мешавад, ки ба таъмини қатъии риояи қоидаҳои истиқомат, интизоми меҳнат ва тартиботи ҷамъиятӣ аз ҷониби маҳкумшудагон дар ҷойи истиқомат дар ҳудуди маркази ислоҳӣ нигаронида шудааст.

Мавриди зикр аст, ки раванди либерализатсия ва депенализатсия (аз ҷумла дар мамлақати мо) дар ҷустуҷӯи усулҳои муборизаи зидди ҷинояткорӣ ҳоло тамоюли умумичаҳонӣ касб намудааст. Дар давоми ҷанд соли охир давлати мо дар бобати гуманизатсияи ҷазоҳои ҷиноятӣ аз таҷрибаи хориҷӣ бештар истифода мебарад. Яке аз мисолҳои барҷастаи ин раванд эҳёи ин намуди ҷазо ҳамчун маҳдуд кардани озодӣ мебошад, ки дар як қатор кишварҳои хориҷӣ маълум аст, ки давлати мо таҷрибаи татбиқи онро асосан аз худ кардааст. Дар ин ҳусус А.В. Звонов қайд мекунад, ки яке аз самтҳои муқовимат ба ҷиноятҳои имрӯза, ки аксари давлатҳои мутамаддини сайёра анҷом медиҳанд, истифодаи самараноки ҷазоасост, ки ба маҳрум сохтан аз озодии ҷинояткор алоқаманд нестанд [18,с.92]. Бинобар ин, истифодаи таҷрибаи хориҷӣ оид ба масъалаи баррасишаванда аҳаммияти калони назариявӣ амалӣ дорад.

Дар адабиёти ҳуқуқӣ таҳлили муқоисавӣ-ҳуқуқии кишварҳои хориҷӣ оид ба масъалаи иҷроӣ ҷазо дар намуди маҳдуд кардани озодӣ таҳлилҳои илмӣ гузаронида шудааст ва дар ин самт баъзе муҳокимаҳо ҷой доранд. Дар адабиёти ҳуқуқӣ ҷихати осон намудани омӯзиши таҷрибаи хориҷӣ давлатҳоро шартан ба се гурӯҳ тақсим кардаанд [10,с.70]. Ба гурӯҳи якум давлатҳое дохил карда шудаанд, ки мутобиқи қонунгузори миллии онҳо маҳдуд кардани озодӣ дар муассисаҳои махсус адо карда мешавад. Сухан аз ҷумла, дар бораи чунин давлатҳо, монанди Беларус, Гурҷистон, Тоҷикистон меравад. Гурӯҳи дуюмро давлатҳое ташкил медиҳанд, ки дар қонунгузори ҷиноятӣ онҳо маҳдуд кардани озодӣ дар ҷойи истиқомати маҳкумшуда адо карда мешавад, масалан, Қазоқистон ва Литва. Гурӯҳи сеюм аз давлатҳое иборат аст, ки қонунгузори ҷиноятӣ онҳо ҷазоасоро дар бар мегирад, ки модели омехта дар шакли санҷиш амалӣ карда мешавад (Британияи Кабир, Ирландияи Шимолӣ, Олмон, Испания, Латвия, Молдова, ИМА, Фаронса, Шветсия).

Ҳамин тариқ, ин чазо дар давлатҳои гурӯҳи якум наметавонад ҳамчун воситаи маҷбуркунии алтернатива ба маҳрум сохтан аз озодӣ иваз карда шавад. Мо чунин мешуморем, ки имрӯз баъзе қафмонӣ дар қонунгузориҳои ҷиноятӣ ва иҷроии ҷазоии ҷиноятҳои давлатҳои гурӯҳи якум аз суръати инкишофи қонунгузориҳои як қатор давлатҳои аврупоӣ мавҷуданд. Муҳаққиқон таҷрибаи кишварҳои гурӯҳи якумро таҳлил намуда, чунин хусусиятҳои умумии қонунгузориҳои давлатҳои гурӯҳи якумро нисбат ба ин намуди ҷазо муайян кардаанд: намуди махсуси муассисаи адои ин намуди ҷазо; мавҷудияти назорат аз болои маҳкумшудагон; синни ҳадди ақали таъин кардани ин ҷазо; муайян намудани рӯйхати шахсоне, ки ба онҳо маҳдуд кардани озодӣ дахл надорад. Муҳлати маҳдуд кардани озодӣ аз шаш моҳ то панҷ солро ташкил медиҳад, дар ҳоле ки ба давраи маҳдуд кардани озодӣ вақти зиёд аз як рӯз аз кор ё ҷойи истиқомати худ худсарона набудани маҳкумшуда дар бар намегирад. Инчунин, бояд қайд кард, ки барои ҳамаи давлатҳои ин гурӯҳ имкони ҳам иваз кардани қисми адонашудаи ҷазо бо маҳрум сохтан аз озодӣ ва ҳам шартан пеш аз муҳлат озод кардан аз ҷазо вучуд дорад [8,с.10-11].

Ҳамин тариқ, ҳангоми баррасии қонунгузориҳои иҷроии ҷазоии ҷиноятҳои кишварҳои гурӯҳи I, метавон хулоса кард, ки ҳеҷ яке аз давлатҳои мазкур имкони истифодаи воситаҳои электронии назорат ва контролро нисбати шахсони ба маҳдуд кардани озодӣ маҳкумшуда муқаррар накардааст, ки метавонад ба сифати адои ҷазо таъсири манфӣ расонад. Умуман, дар натиҷаи таҳлили андешаҳои муҳаққиқон ва муқаррароти қонунгузориҳои ҷиноятӣ ва иҷроии ҷазоии ҷиноятҳои давлатҳои гурӯҳи I чунин хусусиятҳоро қайд намудан бамаврид аст:

- маҳдуд кардани озодӣ дар кишварҳои гурӯҳи I дар муассисаи махсусгардонидашуда, одатан маркази ислоҳӣ амалӣ карда мешавад;
- аз болои маҳкумшудагон назорат вучуд дорад;
- дар як қатор давлатҳо синну соли ҳадди ақал барои таъини ин ҷазо муайян карда шудааст;
- муайян намудани рӯйхати шахсоне, ки нисбати онҳо маҳдуд кардани озодӣ татбиқ намегардад;
- иҷроии маҳдудиятҳои озодӣ, ҳуқуқи уҳдадорихои якхелаи маҳкумшудагон, инчунин, ҳуқуқи уҳдадорихои дахлдори маъмуриятро таъмин менамояд;
- муҳлати маҳдуд кардани озодӣ аз шаш моҳ то панҷ сол;
- ба давраи маҳдуд кардани озодӣ вақти аз як шабонарӯз зиёд дар ҷойи кор ё ҷойи истиқомат худсарона набудани маҳкумшуда дохил намешавад;
- имкони ҳам иваз кардани қисми адонашудаи ҷазо бо маҳрум сохтан аз озодӣ ва ҳам шартан татбиқ накардани ҷазо мавҷуд аст.

Гурӯҳи дуоми давлатҳо низ дар қонунгузориҳои худ як қатор меъёрҳои фарқкунандаро доранд. Зимни таҳлили қонунгузориҳои давлатҳои гурӯҳи дуоми олимон баъзе хусусиятҳоро қайд кардаанд. Аввалан, маҳдуд кардани озодӣ дар ҷойи истиқомат сурат мегирад; дуоми, ба шахсоне, ки ба маҳдуд кардани озодӣ маҳкум шудаанд, ҳам тибқи қонун ва ҳам дигар мамнуиятҳо ва (ё) уҳдадорихо муқаррар карда мешаванд; сеюм, бо ҷаримаи пулӣ ба андозаи муқарраршуда иваз кардани маҳдудиятҳоро пешбинӣ мекунад; чорум, маҳдуд кардани озодӣ шартан татбиқ намегардад; панҷум, қисми адонашудаи маҳдуд кардани озодӣ метавонад бо ҳабс ё ҷарима иваз карда шавад (Ҷумҳурии Литва). Муҳим он аст, ки татбиқи ҷазо дар намуди маҳдуд кардани озодӣ дар давлатҳои ин гурӯҳ истифодаи воситаҳои электронии назоратро дар назар дорад [8,с.12].

Дар натиҷаи таҳлили меъёрҳои қонунгузориҳои давлатҳои дуоми ва андешаҳои олимон дар хусуси татбиқи ҷазоии маҳдуд кардани озодӣ ишора намудани чунин хусусиятҳоро зарур мешуморем:

- маҳдуд кардани озодӣ дар маҳалли истиқомат татбиқ карда мешавад;
- ба шахсони ба маҳдуд кардани озодӣ маҳкумшуда ҳам мувофиқи муқаррароти пешбининамудаи қонун ва ҳам дигар манъкуниҳо ва (ё) уҳдадорихо вогузор карда мешавад;
- барои ба андозаи муқарраргардида иваз намудани маҳдудиятҳо бо ҷаримаи пулӣ пешбинӣ карда мешавад;
- маҳдуд кардани озодӣ шартан татбиқ намегардад;

- қисми адонашудаи маҳдуд кардани озодиро метавон бо ҳабс ё ҷарима (масалан, Литва), бо маҳрум сохтан аз озодӣ ё ҷарима (масалан, Полша) иваз кард;
- маҳдуд кардани озодӣ ба муҳлати аз се моҳ то ду сол муқаррар карда мешавад;
- ҳангоми маҳдуд кардани озодӣ истифодаи воситаҳои электронии назорат таъмин карда мешавад.

Қонунгузории давлатҳои гурӯҳи 3-ро таҳлил намуда, ба ҳулосае омадан мумкин аст, ки гурӯҳи сеюм аз давлатҳои иборат аст, ки қонунгузории ҷиноятӣ онҳоро ҷазоҳои дар бар мегирад, ки модели омехта дар шакли санҷиш амалӣ карда мешавад (Британияи Кабир, Ирландияи Шимолӣ, Олмон, Испания, Латвия, Молдова, ИМА, Фаронса, Шветсия). Намунаи барҷастаи чунин тадбирҳо ҳадамоти пробатсия мебошад, ки дар ИМА, Шветсия, Англия ва Латвия таъсис ёфта, бомуваффақият истифода мешавад.

Ҳамин тавр, дар натиҷаи таҳқиқи омӯзиши масъалаи мақоми ҳуқуқии шахсоне, ки ба ҷазои маҳдуд кардан аз озодӣ маҳкум шудаанд, як қатор ҳулосаҳо баровардан мумкин аст:

1. Аз таҳлили андешаҳои боло бармеояд, ки ҷазои маҳдуд кардани озодӣ дар низоми ҷазоҳои ҷиноятӣ мавқеи хосса дошта, нисбат ба дигар ҷазоҳои, ки бо маҳрум сохтан аз озодӣ алоқаманданд, нисбатан инсондӯстона мебошад. Зеро дар ин ҷазо ҳарчанд ҳуқуқ ва озодиҳои маҳкумшуда маҳдуд карда шаванд ҳам, вай аз ҷомеа дур намешавад ва ҷомеа яке аз муассиртарин воситаи ислоҳи маҳкумшуда маҳсуб меёбад. Ҷазои мазкур ба сиёсати ҳуқуқи ҷиноятӣ давлат мувофиқ мебошад. Дар замони муосир ҳамаи кишварҳои ҷаҳон кӯшиш намуда истодаанд, ки низоми ҷазоҳои ҷиноятӣ худро гуманизатсия намуда, самти фаъолиятро ба баҳри ҷазодиҳӣ, балки баҳри татбиқи мақсадҳои ҷазо, аз ҷумла ислоҳи маҳкумшуда равона созанд.

2. Дар натиҷаи таҳлили андешаҳои боло чунин ҳулоса кардан мумкин аст, ки мафҳуми мақоми ҳуқуқии маҳкумшудагон дар адабиёти ҳуқуқии ҷиноятӣ дар шакли зарурӣ муқаррар карда нашудааст. Қонунгузории ҷиноятӣ ва иҷрои ҷазои ҷиноятӣ низ ба ин масъала ишора наменамояд. Танҳо аз мазмуни меъёрҳои қонунгузории ҷиноятӣ, иҷрои ҷазои ҷиноятӣ ва ҳукми суд метавон оид ба таъин намудани ҷазо дар намуди маҳдуд кардани озодӣ (ҳуқуқ, маҳдудиятҳо ва уҳдадорихои маҳкумшуда) шинос шуд, ки инҳо дар маҷмуъ мақоми ҳуқуқии маҳкумшударо ифода менамоянд. Ҳамин тавр, мақоми ҳуқуқии маҳкумшуда гуфта, вазъи ҳуқуқии ўро ҳангоми иҷрои ҷазо дар намуди маҳдуд кардани озодӣ фаҳмидан лозим аст, ки дар ҳуқуқи озодиҳо, уҳдадорихо ва маҳдудиятҳои муқаррарнамудаи қонунгузорӣ нисбати маҳкумшуда ифода меёбад.

3. Дар марҳилаи кунунӣ воситаҳои электронии назорат ва контрол дар амалияи татбиқи ҳуқуқ фаъолонро ҷорӣ карда мешаванд. Аммо, истифодаи воситаҳои электронии нисбатан маҳдудкунандаи озодии шахс, хушбахтона, дар қонунгузории кишвар муқаррар нашудааст. Дар ин ҳусус, ба назари мо, мавқеи ишғолнамудаи Тоҷикистон дуруст мебошад. Зеро баъзе аз воситаҳои электроние дар кишварҳои хориҷӣ истифода мешаванд (аз ҷумла, дастмонаҳои электронӣ), ки онҳо доираи озодиҳои шахсро аз меъёр зиёд маҳдуд менамоянд. Ҳарчанд онҳо сифати назоратро беҳтар менамоянд, вале аз як тараф, хароҷоти зиёдатӣ ва аз тарафи дигар, ба принципҳои ҳуқуқи инсон муҳолифат менамоянд.

4. Назорати иҷрои ҷазо дар намуди маҳдуд кардани озодӣ маҷмуи ҷораҳои, ки аз ҷониби муассисаи ислоҳӣ амалӣ карда мешавад, ки ба таъмини қатъии риояи қоидаҳои истиқомат, интизоми меҳнат ва тартиботи ҷамъиятӣ аз ҷониби маҳкумшудагон дар ҷойи истиқомат дар ҳудуди маркази ислоҳӣ нигаронида шудааст.

5. Зимни таҳлилу омӯзиши қонунгузории кишварҳои хориҷӣ ба ҳулосаҳои зерин омадан мумкин аст:

- маҳдуд кардани озодӣ дар давлатҳои гурӯҳи 1 дар муассисаи маҳсусгардонидашуда, одатан маркази ислоҳӣ амалӣ карда мешавад; дар давлатҳои гурӯҳи 2 дар ҷойи истиқомати маҳкумшуда; дар давлатҳои гурӯҳи 3 модели омехта дар шакли санҷиш амалӣ карда мешавад;

- назорат аз болои маҳкумшудагон дар давлатҳои ҳамаи гурӯҳҳо сурат мегирад;

- воситаҳои электронии назорат ва контрол аз болои маҳкумшудагон танҳо дар давлатҳои гурӯҳҳои 2 ва 3 таъмин карда мешаванд;

- ба шахсоне, ки ба маҳдуд кардани озодӣ ё ҷораҳои ба ин монанд маҳкум шудаанд, як қатор уҳдадорихо ва манъкуниҳо ё танҳо уҳдадорихо гузошта шудаанд;

– номгӯйи уҳдадорихо ва (ё) мамнуъиятҳо барои шахсоне, ки ба маҳдуд кардани озодӣ ё ҷораҳои шабех маҳкум шудаанд, мумкин аст васеъ карда шаванд.

АДАБИЁТ

1. Азизов, У.А. Эволюция институтов преступления и наказания на территории исторического и современного Таджикистана: историко-правовое исследование: дис. ... д-ра юрид. наук / У.А.Азизов. - Душанбе, 2015. – 414 с.
2. Алексеев, С.С. Право. Опыт комплексного исследования / С.С. Алексеев. – М., 1999. – 712 с.
3. Бирюкова, Е.А. Наказание в виде ограничения свободы: законодательство и практика назначения и исполнения / Е.А. Бирюкова // Бюллетень науки и практики. – 2018. – Т. 4. – №5. – С. 524-531.
4. Борисенко, И.В. Организация и правовые основы деятельности уголовно-исполнительных инспекций в сфере предупреждения повторных преступлений осужденных, состоящих на их учете: автореф. дис. ... канд. юрид. наук. – Псков, 2012. – 223 с.
5. Витрук, Н.В. Правовой статус личности в СССР / Н.В. Витрук. – М., 1985. – 176 с.
6. Звонов, А.В. О проблемах исполнения наказания в виде ограничения свободы / А.В. Звонов // Преступление. Наказание. Исправление // Вестник Вологод. ин-та права и экономики ФСИН России. – 2011. – № 14. – С. 30-32.
7. Зубков, А.И. Проблемы корректировки государственной политики борьбы с преступностью в России / А.И. Зубков // Власть: криминологические и правовые проблемы. Российская криминологическая ассоциация. – М., 2000. – С. 25-34.
8. Иванцов, С.В. Законодательство государств постсоветского пространства о назначении и исполнении наказания в виде ограничения свободы / С.В. Иванцов, Е.В. Колбасова // Научный вестник Омской академии МВД России. – 2018. – № 2 (69). – С. 9-13.
9. Козлов, Е.И. Конституционное право России / Е.И. Козлов, О.Е. Кутафин. – М., 1998. – 500 с.
10. Колбасова, Е.В. Правовое регулирование исполнения наказания в виде ограничения свободы: дис. ... канд. юрид. наук. – М., 2016. – 260 с.
11. Марков, В.П. Механизм реализации основных уголовных наказаний, не связанных с изоляцией от общества, в Российской Федерации: уголовно-правовой анализ]: дис. ... д-ра юрид. наук / В.П. Марков. – СПб., 2007. – 447 с.
12. Минстер, М.В. Реализация международных стандартов, регулирующих положение женщин, осужденных к лишению свободы в России и за рубежом М.В. Минстер // Библиотека уголовного права и криминологии. – 2018. – №2 (26). – С. 110-122.
13. Минстер, М.В. Практика исполнения уголовного наказания в виде принудительных работ / М.В. Минстер, М.В. Фоминых // III Международный пенитенциарный форум «Преступление, Наказание, Исправление». – М.: Академия ФСИН России. – 2017. – С. 192-194.
14. Минязева, Т.Ф. Ограничение свободы как альтернатива лишению свободы / Т.Ф. Минязева, Д.А. Добряков // Уголовно-исполнительное право. – 2017. – Т.12. – №2. – С. 170-174.
15. Селиверстов, П.И. Правовое положение лиц, отбывающих наказания // Уголовно-исполнительное право / П.И. Селиверстов. Под ред. И.В. Тамарова. – М., 1996. – 418 с.
16. Тафсир ба Кодекси иҷрои ҷазои ҷиноятӣ З.А. Камолов, А.И. Сафарзода, Ш.Л. Холиқов, Т.Ш. Шарипов, Ф.И.Ғаниев, П.Н. Наврӯзова. – Душанбе, 2018. – 636 с.
17. Тулиев, И.Р. Наказание по уголовному праву Таджикистана (система, виды наказаний и их назначение): дис. ... канд. юрид. наук / И.Р. Тулиев. – М., 2010. – 217 с.
18. Ходжалиев, С.А. Исполнение наказания в виде ограничения свободы / С.А. Ходжалиев // Закон и право. – 2019. – №10. – С. 92-94.

МАҚОМИ ҲУҚУҚИИ ШАХСОНЕ, КИ БА МАҲДУД КАРДАНИ ОЗОДӢ МАҲКУМ ШУДААНД

Дар мақолаи мазкур масъалаи мақоми ҳуқуқии шахсоне, ки ба маҳдуд кардани озодӣ маҳкум шудаанд, мавриди таҳлилу баррасӣ қарор гирифтааст. Муаллиф, зимни таҳқиқи масъала андешаҳои олимони ватанию хоричӣ ва меъёрҳои қонунгузорию таҳлил намуда, мақоми ҳуқуқии шахсонро, ки ба маҳдуд кардани озодӣ маҳкум карда шудаанд, муайян намудааст. Зимни таҳқиқот муаллиф ба хулосае омадааст, ки ҷазои маҳдуд кардани озодӣ дар низоми ҷазоҳои ҷиноятӣ мавқеи хосса дошта, нисбат ба дигар ҷазоҳои, ки бо маҳрум сохтан аз озодӣ алоқаманданд, нисбатан инсондӯстона мебошад. Зеро дар ин ҷазо харчанд ҳуқуқ ва озодиҳои маҳкумшуда маҳдуд карда шаванд ҳам, вай аз ҷомеа дур намешавад ва ҷомеа яке аз муассиртарин воситаи ислоҳи маҳкумшуда маҳсуб меёбад. Ҷазои мазкур ба сиёсати ҳуқуқи ҷиноятӣ давлат мувофиқ мебошад. Дар замони муосир ҳамаи кишварҳои ҷаҳон кӯшиш намуда истодаанд, ки низоми ҷазоҳои ҷиноятӣ худро гуманизатсия намуда, самти фаъолиятро на баҳри ҷазодиҳӣ, балки баҳри татбиқи мақсадҳои ҷазо, аз ҷумла ислоҳи маҳкумшуда равона созанд. Таҳқиқоти муаллиф нишон медиҳад, ки мафҳуми мақоми ҳуқуқии маҳкумшудагон дар адабиёти ҳуқуқии ҷиноятӣ дар шакли зарурӣ муқаррар карда нашудааст. Қонунгузорию ҷиноятӣ ва иҷрои ҷазои ҷиноятӣ низ ба ин масъала ишора наменамояд. Танҳо аз мазмуни меъёрҳои қонунгузорию ҷиноятӣ, иҷрои ҷазои ҷиноятӣ ва ҳукми суд метавон оид ба таъин намудани ҷазо дар намуди маҳдуд кардани озодӣ (ҳуқуқ, маҳдудиятҳо ва уҳдадорихо маҳкумшуда) шинос шуд, ки инҳо дар маҷмуъ мақоми ҳуқуқии маҳкумшударо ифода менамоянд. Ҳамин тавр, мақоми ҳуқуқии маҳкумшуда гуфта, вазъи ҳуқуқии ӯро хангоми иҷрои ҷазо дар намуди маҳдуд кардани озодӣ фаҳмидан

лозим аст, ки дар ҳуқуқу озодихо, уҳдадорихо ва маҳдудиятҳои муқаррарнамудаи қонунгузорӣ нисбати маҳкумшуда ифода меёбад.

Калидвожаҳо: мақоми ҳуқуқӣ, маҳдуд кардани озодӣ, иҷрои ҷазо, қорҳои ислоҳӣ, адои ҷазои ҷиноятӣ, ҷавобгарии ҷиноятӣ, нозироти қорҳои ислоҳӣ, маҳдудият ва уҳдадорӣ, маҳкумшуда.

ПРАВОВОЙ СТАТУС ЛИЦ, ОСУЖДЕННЫХ К ОГРАНИЧЕНИЮ СВОБОДЫ

В данной статье анализируется и обсуждается вопрос правового статуса лиц, осужденных к лишению свободы. Исследуя проблему, автор проанализировал мнения отечественных и зарубежных ученых и нормы законодательства, определил правовой статус лиц, осужденных к ограничению свободы. В ходе исследования автор пришел к выводу, что наказание ограничением свободы занимает особое место в системе уголовных наказаний и является более гуманным, чем другие наказания, связанные с лишением свободы. Потому что при этом наказании, даже если права и свободы осужденного ограничены, он не покидает общество, а общество считается одним из наиболее эффективных средств исправления осужденного. Данное наказание соответствует уголовно-правовой политике государства. В настоящее время все страны мира стараются гуманизировать свою систему уголовных наказаний, направить свою деятельность не на наказание, а на реализацию целей наказания, в том числе на исправление осужденных. Исследование автора показывает, что понятие правового статуса осужденных в уголовно-правовой литературе не закреплено в необходимой форме. Уголовное законодательство и исполнение уголовных наказаний также не затрагивают этот вопрос. Только из содержания норм уголовного законодательства, законодательства об исполнении уголовного наказания и приговора суда можно узнать о назначении наказания в виде ограничения свободы (прав, ограничений и обязанностей осужденного), которые в целом отражают правовой статус осужденного. Таким образом, под правовым статусом осужденного следует понимать его правовое положение во время исполнения наказания в виде ограничения свободы, которое выражается в правах и свободах, обязанностях и ограничениях, установленных законодательством для осужденного.

Ключевые слова: правовой статус, ограничение свободы, исполнение наказания, исправительные работы, отбывание уголовного наказания, уголовная ответственность, уголовно-исполнительный инспекция, ограничения и обязательства, осуждённый.

LEGAL STATUS OF PERSONS SENTENCED TO RESTRICTION OF FREEDOM

This article analyzes and discusses the issue of the legal status of persons sentenced to imprisonment. Investigating the problem, the author analyzed the opinions of domestic and foreign scientists and legal norms, determined the legal status of persons sentenced to restriction of freedom. In the course of the study, the author came to the conclusion that punishment by restriction of freedom occupies a special place in the system of criminal penalties and is more humane than other punishments associated with imprisonment. Because with this punishment, even if the rights and freedoms of the convicted person are limited, he does not leave society, and society is considered one of the most effective means of correcting the convicted person. This punishment corresponds to the criminal legal policy of the state. In modern times, all countries of the world are trying to humanize their system of criminal punishments, to direct the focus of activities not on punishment, but on the implementation of the goals of punishment, including the correction of convicts. The author's research shows that the concept of the legal status of convicts in criminal law literature is not fixed in the required form. Criminal legislation and the execution of criminal penalties also do not address this issue. Only from the content of the norms of criminal legislation, legislation on the execution of criminal punishment and a court verdict can one learn about the imposition of punishment in the form of restriction of freedom (the rights, restrictions and responsibilities of the convicted person), which generally reflect the legal status of the convicted person. Thus, the legal status of a convicted person should be understood as his legal status during the execution of a sentence in the form of restriction of freedom, which is expressed in the rights and freedoms, responsibilities and restrictions established by law for the convicted person.

Keywords: legal status, restriction of freedom, execution of punishment, correctional work, serving a criminal sentence, criminal liability, penal injunction, restrictions and obligations, convicted person.

Маълумот дар бораи муаллиф: *Зокирзода Зафар Хайрулло* – Донишқадаи омӯзгории Тоҷикистон дар ноҳияи Рашт, номзади илмҳои ҳуқуқшиносӣ, дотсенти кафедраи ҳуқуқ ва идораи давлатӣ. **Суроға:** 735700, ш. Фарм, Ҷумҳурии Тоҷикистон, кӯчаи Э.Мухиддин, 63. Телефон: **(+992) 988-55-45-75**. E-mail: zafar.khayrullozoda@mail.ru

Сведения об авторе: *Зокирзода Зафар Хайрулло* – Педагогический институт Таджикистана в Раштском районе, кандидат юридических наук, доцент кафедры право и государственное управление. **Адрес:** 735700, г. Фарм, Республика Таджикистан, улица Э. Мухиддин, 63. Телефон: **(+992) 988-55-45-75**. E-mail: zafar.khayrullozoda@mail.ru

Information about the author: *Zokirzoda Zafar Khairullo* - Pedagogical Institute of Tajikistan in the Rasht region, candidate of legal sciences, associate professor of the department of law and public administration. **Address:** 735700, Garm, st., Republic of Tajikistan, E. Mukhiddin street, 63. Phone: **(+992) 988-55-45-75**. E-mail: zafar.khayrullozoda@mail.ru

Раҳмонзода М.Ҷ.

Донишгоҳи миллии Тоҷикистон

Рӯ овардан ба таҷрибаи қонунгузори хориҷӣ имконияти муаррифии низоми ҳуқуқи миллиро мутаносибан ба низоми ҳуқуқи давлатҳои дигар медиҳад, зеро чи тавре Рене Давид менависад: «Ҷаҳон ягона шудааст. Мо наметавонем аз одамоне, ки дар дигар давлатҳо ва қисмҳои кӯрраи замин зиндагӣ мекунам худро ҷудо намоем. Ҳамкориҳои дахлдори байналмилалӣ талаб менамояд, ки мо тирезаи худро кушода ба ҳуқуқи хориҷӣ нигоҳ андӯзем» [2,с.5]. Таҳлили санадҳои меъёрӣ-ҳуқуқи амалкунандаи давлатҳои хориҷӣ, ба истиснои давлатҳои аъзои ИДМ аз он шаҳодат медиҳанд, ки ҳангоми татбиқи принципҳои асосии ҷавобгарии ҷиноятӣ барои фаъолиятҳои ғайриқонунии бонкӣ онҳо аз нуқтаи назари концептуалӣ ва фарқиятҳои муайян таркиб ёфтаанд. Ба ақидаи мо, маҳз ин гуна фарқиятҳо метавонанд маводҳои заруриро барои дарки хусусиятҳои принципиалии ҷавобгарӣ барои фаъолияти ғайриқонунии бонкӣ дар Тоҷикистонро диҳанд.

Ҳангоми гузаронидани таҳлили муқоисавии ҳуқуқи қонунгузори ҷиноятӣ давлатҳои хориҷӣ, диққати асосӣ ба қонунҳои ҷиноятӣ давлатҳои назди баҳри Балтик (КҶ Чумҳуриҳои Эстония, Латвия, Литва), КҶ Гурҷистон, инчунин қонунҳои ҷиноятӣ Австралия, Австрия, Англия, Аргентина, Афғонистон, Булғористон, Дания, Испания, Иёлоти Муттаҳидаи Амрико (минбаъд – ИМА), Олмон, Чин, Ҳоландия, Чопон ва дигар санадҳои ҳуқуқие, ки фаъолияти бонкиро ба танзим медиҳанд, дода шудааст.

Пеш аз он ки таҳлили муқоисавӣ-ҳуқуқи ҷавобгарии ҷиноятӣ барои фаъолияти ғайриқонунии бонкии дар КҶ ҚТ пешбинишударо бо дигар давлатҳои хориҷӣ анҷом диҳем, қайд кардан зарур аст, ки ҳар як давлатҳои зикршуда ба низоми гуногуни ҳуқуқи ҷиноятӣ шомил мешаванд. Вобаста ба оилаҳои ҳуқуқӣ чунин низоми ҳуқуқи ҷиноятиро ҷудо мекунам: ҳуқуқи умумӣ (низоми ҳуқуқи ҷиноятӣ англосаксонӣ), ҳуқуқи романо-олмонӣ, ҳуқуқи сотсиалистӣ ва дигар намудҳои ҳуқуқи ҷамъиятӣ (ҳуқуқи исломӣ, ҳуқуқи Ҳиндустон, низоми ҳуқуқи Шарқи Дур, низоми ҳуқуқи Африқо). Ҳар як низоми ҳуқуқӣ хусусиятҳо, афзалиятҳо ва норасоӣҳои худро доро мебошад» [12,с.107-110].

Дар замони муосир диққати махсус ба созишномаҳои байналмилалӣ, ки байни давлатҳо баста мешавад дода шудааст, зеро имрӯз нақши принципҳои умумиэтирофшуда ва меъёрҳои ҳуқуқи байналмилалӣ дар сатҳи баланд қарор доранд. Олимони ватани соҳаи ҳуқуқи ҷиноятӣ чунин ақида доранд, ки принципҳои умумиэтирофшуда ва меъёрҳои ҳуқуқи байналмилалӣ бояд ҳамчун сарчашмаи ҳуқуқи ҷиноятӣ шинохта шаванд. Ин ҳолатро бо он асоснок мекунам, ки дар м. 10 Конститутсияи Чумҳурии Тоҷикистон муқаррар шудааст, ки «санадҳои ҳуқуқи байналмилалӣ, ки Тоҷикистон онҳоро эътироф кардааст, қисми таркибии низоми ҳуқуқи чумҳуриро ташкил медиҳанд» [1,с.69]. Ба ақидаи Р.Ҷ. Раҳимзода созишномаҳои байналмилалӣ ҳамчун таҳкурсии ҳуқуқи ҷиноятӣ мебошанд, ки дар асоси онҳо принципҳои ҳуқуқи ҷиноятӣ Чумҳурии Тоҷикистон тасвир карда мешаванд, лекин худ аз худ созишномаҳои байналмилалӣ сарчашмаи ҳуқуқи ҷиноятӣ шуда наметавонанд, чунки онҳо ҷавобгарии ҷиноятиро муқаррар наменамоянд» [16,с.217].

Ҷиноятҳо дар соҳаи фаъолияти бонкӣ бо баробари пайдоиши аввалин бонкҳо пайдо шуда, онҳо дар намуди қаллобӣ ва муфлишавӣ содир карда мешуданд. Барои он ки дар бораи ҷавобгарии ҷиноятӣ барои фаъолияти ғайриқонунии бонкӣ маълумот дошта бошем, зарур аст, ки ба таҳлили қонунҳои ҷиноятӣ ин давлатҳо рӯ орем.

Кодекси ҷиноятӣ Дания дар боби 14 «Ҷиноятҳо ба муқобили ҳокимияти давлатӣ» меъёроеро (§131) муқаррар намудааст, ки мувофиқи он «ҳар шахс агар бе ваколати давлатӣ ҳаракатеро содир намояд, ки барои содир намудани он ҳуқуқ талаб карда мешавад ё ҳаркати худро новобаста аз он ки ҳуқуқи ӯ маҳрум карда шудааст давом медиҳад, ... ҷазо дода мешавад». Чунин ба назар мерасад, ки ба ин гуна кирдор анҷом додани фаъолияти ғайриқонунии бонкӣ, ки бе бақайдгирии дахлдор ё бе иҷозатнома содир шудааст, дохил

мешавад. Ба сифати ҷиноят ҷунин ҳолат, ки ташкилот ҳуқуқи амали намудани ғаёлияти бонкиро дошт, лекин бо сабабҳои қонунӣ ин ҳуқуқи ӯ маҳрум гардид ва ӯ ба ин нигоҳ карда ғаёлияти худро қатъ нанамуд, баромад карда метавонад. Тадқиқи қонунгузори Дания дар самти ҳифзи ғаёлияти қонунӣ бонкӣ аз он шаҳодат медиҳад, ки дар ҳолати набуди иҷозати махсус барои амалӣ намудани ғаёлияти бонкӣ ҷавобгарии ҷиноятӣ бо банди 131 КҶ Дания сурат мегирад. Ҳамин тавр, дар мувофиқа ба КҶ ҚТ дар КҶ Дания меъёри (моддаи) махсус вобаста ба ҷавобгарии ҷиноятӣ барои ғаёлияти ғайриқонунӣ бонкӣ ё меъёри умумӣ вобаста ба ҷавобгарии ҷиноятӣ барои соҳибқории ғайриқонунӣ ҷой надорад.

Дар қонуни ҷиноятӣ Испания низ меъёри махсус вобаста ба ғаёлияти ғайриқонунӣ бонкӣ муқаррар накардааст. Ин масъала умуман тавассути қонунгузори бонкӣ, аз ҷумла Қонун дар бораи ғаёлияти бонкӣ аз 11 декабри соли 1946, Қонун дар бораи ғаёлияти кредитӣ ва бонкӣ аз 14 апрели соли 1962, Қонун дар бораи ташкил ва танзими ғаёлияти кредитӣ давлатӣ аз 19 июни соли 1971 мавриди танзими ҳуқуқӣ қарор дода мешавад. Ба ҳайси санадҳои муҳими ҳуқуқӣ Декрет оид ба тартиби таъсиси бонкҳои хусусӣ ва филиал, шубҳо, инчунин намоёндагиҳои ташкилотҳои кредитӣ хориҷӣ аз 30 сентябри соли 1988 баромад мекунад. Мувофиқан ба ин Декрет иҷозат барои таъсиси бонки хусусӣ аз ҷониби Вазорати иқтисод ва молияи Испания бо тавсияи пешакии Бонки Испания дода мешавад. Ҳамчунин санадҳои локалӣ ва низомномаву дастурҳои Бонки Испания оид ба масъалаи ғаёлияти кредитӣ ташкилотҳои бонкӣ ҷиҳати пешгирии ғаёлияти ғайриқонунӣ бонкӣ нақши муҳимро мебозанд.

Ҳарчанд, ки қонуни ҷиноятӣ Испания ғаёлияти ғайриқонунӣ бонкиро ҳамчун таркиби алоҳида ҷудо накарда бошад ҳам, барои ҷунин қор шахсро бо м. 403 КҶ Испания» [4] барои машғул шудан ба ғаёлияти касбӣ, ки доштани унвони касбиро талаб менамояд, ҳамчунин бе тайёрии касбӣ ва бе ваколатҳои қонунӣ иҷро намудани ин ғаёлият ҷиноят мебошад. Дар амал суҳан оид ба амалӣ намудани ғаёлияте, ки иҷозатномаи махсусро талаб менамояд, аз ҷумла ғаёлияти бонкӣ, меравад.

Қонуни ҷиноятӣ амалқунандаи Олмонро» [3] тавсиф дода, қайд кардан ба маврид аст, ки он ҳолати иҷтимоӣ-иқтисодии имрӯзаро инъикос менамояд, зеро қонуни ҷиноятӣ ҳамон қадар самаранок бошад, ҳамон қадар бештар хусусиятҳои иқтисодӣ дар он инъикос мегарданд. Аз соли 1975 инҷониб ба Қонуни ҷиноятӣ Олмон тағйироту иловаҳои зиёд ворид карда мешавад. Меъёр оид ба қаллобӣ ва сӯиистифодаи боварӣ дар фасли 22 Қонуни ҷиноятӣ пешбинӣ шудаанд. Ҳамин тавр, м. 263 Қонуни ҷиноятӣ Олмон қаллобиро ҳамчун бо мақсади барои худ ё шахси ғайриқонунӣ гирифтани даромади молӣ, бо расонидани зарари молу мулкӣ ба дигар шахс, ки бо роҳи таҳрифи нодурусти далелҳо, вайрон ё пинҳон намудани фактҳои асли ба гумроҳӣ меоварад ё гумроҳиро тарафдорӣ мекунад, маънидод менамояд» [14,с.85]. Қонуни ҷиноятӣ Олмон ба сифати моддаи алоҳида «Гирифтани субсидия бо роҳи қаллобӣ» (§ 264), «Қаллобӣ дар соҳаи суғурта» (§ 265), «Гирифтани хизматрасонӣ бо роҳи бевичдонона» (§ 265-а), «Фиребе, ки бо кредитқонунӣ алоқаманд аст»-ро (§ 265-б) ҳамчун ҷиноятҳое, ки бо ғаёлияти ғайриқонунӣ бонкӣ алоқаманд аст, мустақкам кардааст.

Ҳамин тавр, ҷиноятӣ ғаёлияти ғайриқонунӣ бонкӣ, ки дар м. 263 КҶ ҚТ пешбинӣ шудааст, дар Олмон ҳамчун қаллобӣ бандубаст карда мешавад ва ҷунин тавсияи ҷиноят қори мақомоти ҳифзи ҳуқуқро ҳангоми бандубасти ҷиноят осон менамояд.

Мувофиқан ба қонуни ҷиноятӣ Фаронса намуди асосии ҷинояте, ки бо вайрон кардани гузаронидани амалиётҳои бонкӣ алоқаманд аст, қаллобӣ мебошад. Дар давраи давлатдорӣ Наполеон Бонапарт соли 1810 Кодекси ҷиноятӣ қабул гардид ва он то соли 1992, замоне, ки Кодекси нави ҷиноятӣ Фаронса қабул гардид амал мекард ва ба ақидаи профессор И.Д. Козочкин маҳсули намунавии мактаби классикии ҳуқуқ буд»[15, с.97]. Кодекси ҷиноятӣ амалқунандаи Фаронса ба таври дахлдор муқаррароти Кодекси Наполеонро вобаста ба вайрон намудани қоидаҳои гузаронидани амалиётҳои бонкиро дигаргун накард ва он қаллобӣ ё намуди дигари фиреб ифода мегардад. Айни ҳол қонунгузори Фаронса барои қаллобӣ дар соҳаи амалиёти ғайриқонунӣ бонкӣ ҷазо дар намуди маҳрум сохтан аз озодӣ ба муҳлати то даҳ сол, ҷарима ва барҳамдиҳии шахси ҳуқуқӣ муқаррар намудааст. Намудҳои ҷазо гувоҳи онанд, ки дар Фаронса субъекти ин

чиноят дар баробари шахсони воқеӣ, шахсони ҳуқуқӣ низ шуда метавонанд, лекин чунин таҷриба дар амалия чандон ба чашм намерасад. Ҷазо дар КҶ Фаронса назар ба қонуни чиноятҳои Тоҷикистон барои содир намудани кирдоре, ки дар КҶ ҚТ ҳамчун ғаёлияти ғайриқонунии бонкӣ бандубаст мешавад, саҳттар мебошад. Дар ҚТ барои чунин кирдор ҷазои маҳрум сохтан аз озодӣ ба муҳлати то се сол татбиқ мегардад.

Низоми бонкии Англия аввалин дар минтақаи Аврупо мебошад. Мувофиқи Қонун «Дар бораи Бонк» соли 1694 расман Бонки Англия таъсис дода шуд, ки он ба таври ғаёл ба кредиткунонии соҳаи савдову саноат машғул буд. Маҳз дар ҳамин давра додани иҷозатнома барои машғул шудан ба ғаёлияти алоҳидаи амалиёти бонкӣ, ба хусус эмиссия дода шуд. Иҷозатнома танҳо аз ҷониби ҳукумат дода мешуд. Чунин ҳолат аз низоми мукаммали гузаронидани амалиёти бонкӣ ва контроли он нисбат ба давлатҳо Олмон, Фаронса ва давраи тошӯравии Тоҷикистон шаҳодат меод.

Намуди асосии ҳуқуқвайронкунӣ ҳангоми амалӣ намудани амалиёти бонкӣ дар он ифода меёфт, ки бештари ташкилотҳои хусусӣ ба баровардани вексел ба миқдори бемаҳдуд ва берун аз назорати давлат, инчунин баровардани воситаҳои дигари ҳисоббаробаркунӣ машғул буданд, ки оқибат ба бозхонди иҷозатнома оварда мерасонд.

Дар Англия ба монанди дигар давлатҳои Аврупо қаллобӣ бештар доман паҳн намуда буд, ки моҳияти он дар бадастоварии молу мулки манқул ё пул тавассути ба гумроҳӣ андохтани муштариён ифода мегардид. Ин таркиби чиноят ба қонунгузориҳои чинояти Англия соли 1757 ворид карда шуд ва ба он ҳолатҳои паҳн мегардид, ки бо роҳи фиреб коғазҳои қиматнокро тартиб ё имзо менамуданд, кредит мегирифтанд ва бо роҳи ба гумроҳӣ андохтан ба сармоягузори маҷбур мекарданд. Ҷазо барои чунин кирдор дар намуди ба маҳбас андохтан татбиқ карда мешуд» [12,с.332].

Қонунгузориҳои чиноятҳои муосири Англия дар бештар маврид анъанаҳои гузаштаре хифз намуда, ғаёлияти ғайриқонунии бонкиро ба гурӯҳи чиноятҳои хоҷагидорӣ ворид намудааст. Ба он, бахусус намудҳои зерини чиноятҳо дохил мешаванд: чиноятҳои, ки аз тарафи қормандони бонк, саҳмдорон, инчунин роҳбарони ширкатҳо, ки ғаёлияти бонкиро бе иҷозатномаи дахлдори Бонки марказии Англия, бо мақсади даромади иловагӣ гирифтанд содир мешаванд. Ҷаёлияти ғайриқонунии бонкӣ муддати тӯлонӣ ҳамчун намуди қаллобӣ фаҳмида мешуд. Соли 1987 бо Санад дар бораи ғаёлияти бонкӣ меъёри маҳсус, яъне м. 35 ворид карда шуд, ки ҷавобгарии чиноятиро барои «нияти қаллобонаи гирифтани саҳм» пешбинӣ намуд. Мувофиқан ба он дар содир намудани чиноят шахсе эътироф мешавад, ки агар:

а) тасдиқ, ваъда ё пешбининамоии ӯ шахсро ба гумроҳӣ мебарад ё бо роҳи дуруғ, фиреб ё бевиднона фактҳои воқеиро пинҳон менамояд;

б) бо роҳи дуруғ ё фиреб беэҳтиётна тасдиқ, ваъда ё пешбинӣ менамояд, ки он шахсро ба гумроҳӣ мебарад.

Нишонҳои муҳими бандубасти чиноят чи тавре, ки дар он нишон дода шудааст, тарафи субъективии он буда, дар мақсади чиноят ифода мегардад. Мақсадро ба роҳбари гирифта шахс вазифадор мегардад, ки на танҳо оиди ҷой доштани ягон ҳолат (факт) изҳороти бардурӯғ медиҳад, балки онро бо мақсади водор намудани ҷабрдида ё шахси сеюм оиди гузоштани саҳм ё худдорӣ намудан аз гузоштани он ё бастан ё худдорӣ намудан аз бастан созишнома бо мақсади амалӣ намудани чунин саҳм, содир менамояд, менависад Е.В. Чупрова» [17,с.55].

Барои баҳои ҳуқуқӣ изҳорот тасдиқ, ваъда ё пешбинӣ бардурӯғ буданд ё пинҳон намудани фактҳои, ки барои қабули қарор муҳим буданд, аҳамият надорад. Субъект барои қаллобӣ, яъне барои водор намудан барои гузоштани саҳм, ҳамчунин фиреби бадқасдона ё ин ки шахс аз беэҳтиётӣ ҷабрдида барои содир намудани ҳаракати зикршуда водор месозад, гунаҳгор эътироф карда мешавад. Ин гувоҳи он аст, ки тарафи субъективии ин чиноят дар гуноҳ дар намуди ҳам қасд ва ҳам беэҳтиётӣ ифода мегардад. Мақсад ва ангезаи чиноят барои бандубасти он аҳамият надорад.

Ҷаҳин тавр, қонунгузориҳои чиноятҳои Англияро таҳлил намуда, ба чунин ҳулоса омадан мумкин аст, ки то имрӯз меъёри мустақил барои ғаёлияти ғайриқонунии бонкӣ ба ҷавобгарии чиноятӣ кашидан ҷой надорад ва ин кирдор ҳамчун яке аз намудҳои қаллобӣ бандубаст карда мешавад.

Қонунгузории ИМА таҳти таъсири низоми ҳуқуқии англисӣ ташаккул ёфтааст, бинобар ин, ҳуқуқи ҷиноятии Амрико низ асосан ин анъанаро дар худ нигоҳ доштааст. Аввалин бонки тижорати ИМА, ки ҳуҷҷати расмӣ оид ба амалӣ намудани амалиёти бонкиро соҳиб шудааст, Бонки шимолии Амрико буда, соли 1781 дар Филадельфия ташкил ёфтааст.

Низоми ҳуқуқии Амрико ба ҳуқуқи одатӣ ва ҳолати вазъи англисӣ асос ёфтааст. Ҳангоми баррасии статутҳо аз ҷониби штатҳои амрикоӣ дар асри XIX мушоҳида намудан мумкин аст, ки предмети фиреб, ба ғайр аз пул ва молу мулк, инчунин имзои шахси дигар дар ҳуҷҷат-ухдадорӣ, вексел ва дигар қоғазҳои қиматнок баромад карда метавонист. Чунин ҳуқуқвайронкунии ҳангоми гузаронидани амалиёти бонкӣ бо ҷарима ва дар баъзе ҳолатҳо бо қорҳои ислоҳӣ ҷазо дода мешуд» [9,с.230].

Дар замони имрӯза доираи субъектҳои ҷиноятҳои бонкӣ васеъ гардидааст. Ба он на танҳо шахсони воқеӣ, инчунин шахсони ҳуқуқӣ (ташкilotҳои бонкӣ) низ дохил мешаванд. Ба монанди, ширкатҳои саҳҳомӣ, ки на кам аз 25% саҳмияҳои як ё зиёда бонкҳоро, ки дар баробари гузаронидани амалиётҳои бонкӣ, инчунин ба дигар фаъолиятҳо, аз ҷумла идоракунии молу мулк дар асоси боварӣ, иҷораи таҷҳизот, додани машварат оид ба ҷойгиркунии сармоя ва ғайра машғуланд» [11,с.152].

Фаъолияти ғайриқонунии бонкӣ одатан дар намуди сохтакорӣ ҳуҷҷатҳо ва фиреб содир мегардад. Мафҳуми ин ҷиноятҳо дар м. 224.1 «Сохтакорӣ ҳуҷҷатҳо», м. 224.5 «Чекҳои безътибор», м. 224.6 «Кортҳои кредитӣ», м. 224.10 «Фиреби кредиторон оид ба таъмини қарз», м. 224.11 «Фиреб ҳангоми муфлисшавӣ», м. 224.12 «Қабули депозитҳо дар ташкilotҳои молиявӣ муфлисшуда» Кодекси намунавӣ ИМА пешбинӣ гардидааст» [10]. Моҳияти ин ҷиноятҳо дар фиреб ва ба гумроҳӣ андохтан ифода мегардад. Дар муқоиса бо ҚЧ ҚТ ин ҷиноятҳо таркиби мустақил буда, ҳамчун ҷинояти алоҳида баромад мекунанд ва ба фаъолияти ғайриқонунии бонкӣ тааллуқ надошта, ба гурӯҳи ҷиноятҳо дар соҳаи фаъолияти бонкӣ дохил мешаванд.

Дар мамлакатҳои Осӣё ҷавобгарии ҷиноятӣ барои фаъолияти ғайриқонунии бонкӣ то ҳадди имкон нисбат ба қонунгузории Аврупо тафсил дода шудааст. Ин ҳолат пеш аз ҳама аз хусусиятҳои инкишофи иқтисодии ин давлатҳо вобаста аст. Яке аз чунин давлатҳо Чин ба шумор меравад. Дар Чин чор намуди гуногуни банкҳо – давлатӣ-сиёсӣ, давлатӣ-тижоратӣ, саҳҳомӣ-тижоратӣ ва шаҳрӣ амал мекунанд. Қисмати бештари активҳои бонкӣ дар ин давлат байни бонкҳои давлатӣ-тижоратӣ тақсим карда шудааст. ҚЧ Чин, ки 14 март соли 1997 қабул шудааст, барои қаллобии молиявӣ, ки аз ҳафт таркиби алоҳида, ба монанди қаллобӣ дар соҳаи муносибатҳои кредитӣ, векселҳои молиявӣ, суғурта, аккредитив ва ғайра иборат аст, ҷавобгарӣ пешбинӣ менамояд» [5].

Дар боби 3 ҚЧ Чин – «Ҷиноятҳо ба муқобили тартиби бозори иқтисодии сотсиалистӣ» ҷой гирифтааст ва он ҷавобгарии ҷиноятиро барои шахсони зерин муқаррар кардааст:

а) кормандони бонк ё мақомоти молиявӣ, ки бо вайрон намудани қонунгузорӣ ва меъёрҳои маъмурӣ кредитро ё пешниҳод намудани шартҳои имтиёзнок оиди гирифтани кредитро ба шахсони наздики худ нисбат ба дигар шахсон пешниҳод менамоянд, агар ин кирдор боиси расонидани зарари калон гашта бошад;

б) кормандони бонк ё мақомоти молиявӣ, ки бо вайрон намудани қонунгузорӣ ва меъёрҳои маъмурӣ кредитро ба шахсони дигар додаанд ва ин кирдор боиси бавучуд омадани зарари калон гашта бошад.

М. 187 ҚЧ Чин ҷавобгариро барои аз ҷониби кормандони бонк ғайриқонунӣ истифода бурдани маблағҳои молиявӣ мизочон ба фоидаи худ бо мақсадҳои амалиёти қаллобӣ ва ғайриқонунӣ додани кредит, агар ин кирдор боиси бавучуд омадани зарари назаррас гашта бошад ё боиси расонидани зарари калон гашта бошад» [6,с.69].

Аз таҳлили меъёрҳои ҚЧ Чин бармеояд, ки қонунгузор субъекти ин ҷиноятро бевосита дар ҚЧ нишон додааст, ки онҳо кормандони бонк ё кормандони ташкilotи молиявӣ мебошанд. Ҳамчунин тарафи объективӣ қаллобӣ ва намудҳои он низ ба таври мушаххас номбар шудааст, ки қори мақомоти хифзи ҳуқуқро осон мегардонад.

Айни ҳол дар қонунгузории ҷиноятии Чин ҷараёни фаъоли ислоҳоти ҳуқуқии ҷиноятӣ рафта истодааст ва натиҷаи он ин муқаррар намудани ҷавобгарии ҷиноятӣ

шахсони ҳуқуқӣ мебошад.

Барои ин гурӯҳи ҷиноятҳо чазо дар намуди маҳрум кардан аз озодӣ ба муҳлати то панҷ сол, ҳабси кутоҳмуддат, ҷарима, мусодираи молу мулк муайян шудааст. Вобаста ба категорияшон бошад, онҳо ҷиноятҳо ба категорияи дараҷаи миёна дохил мешаванд, ки нисбат ба баъзе давлатҳои Аврупо ва ИДМ сабуктар мебошад» [7,с.64].

Дар КҶ давлатҳои Латвия, Литва, Австралия, Австрия, Туркия, Эстония, Аргентина, Ҷопон меъёрҳои махсуси ҷавобгарии ҷиноятӣ барои ғаёолияти ғайриқонунии бонкӣ, тартиби вайрон кардани бақайдгирии давлатӣ, бе иҷозатномаи махсус ба ғаёолияти бонкӣ машғул шудан муқаррар нашудааст. Лекин, ин маънои онро надорад, ки барои ғаёолияти ғайриқонунии бонкӣ бо қонунгузори ҷиноятӣ ин давлатҳо ҷавобгарии ҷиноятӣ пешбинӣ нашуда бошад. Ҷавобгарии ҷиноятӣ барои ғаёолияти ғайриқонунии бонкӣ мумкин аст дар асоси меъёрҳои ҳуқуқии ҷиноятӣ, ки дар бобҳои гуногуни қонуни ҷиноятӣ давлатҳои зикршуда вобаста ба ҳифзи муносибатҳои ҷамъиятӣ дар соҳаи ғаёолияти иқтисодӣ ҷой доранд, бавҷуд меояд.

Дар асоси тадқиқоти гузаронидашуда ва дар ҳамандешагӣ бо А.Ж. Саркисян ва Р.В. Маркизов» [8,с.64] ҷиҳати таснифи қонунгузори ҷиноятӣ давлатҳои хориҷа вобаста ба муқаррар намудани ҷавобгарии ҷиноятӣ барои ғаёолияти ғайриқонунии бонкӣ, онро ба ду гурӯҳ ҷудо намудан мумкин аст:

а) қонунгузори давлатҳои, ки дар қонуни ҷиноятӣ онҳо моддаи махсус оиди муқаррар намудани ҷавобгарии ҷиноятӣ барои машғул шудан ба ғаёолияти муайян, аз ҷумла ғаёолияти бонкӣ гирифтани иҷозатномаро талаб менамояд, мавҷуд аст (КҶ Булғористон, Испания, Дания, Чин);

б) қонунгузори давлатҳои, ки дар онҳо ғаёолияти ғайриқонунии бонкӣ ҳамчун намуди қаллобӣ баҳо дода мешавад (КҶ Фаронса, Олмон, қонунгузори ҷиноятӣ ИМА ва Англия).

Ҳамин тавр, дар асоси омӯзиши қонунгузори кишварҳои хориҷӣ дар самти муқовимат бо ҷинояти ғаёолияти ғайриқонунии бонкӣ ба чунин ҳулоса омадан мумкин аст:

1) Таҳлилҳо нишон медиҳад, ки бештари давлатҳои хориҷӣ ғайриқонунӣ додан ва гирифтани кредитро, ки дар КҶ ҚТ таркиби мустақил мебошанд (моддаҳои 264-265 КҶ ҚТ) ҳамчун ғаёолияти ғайриқонунии бонкӣ эътироф менамоянд. Чунин ҳолат аз нуқтаи назари қонунгузори Тоҷикистон дар соҳаи бонкӣ дуруст мебошад, зеро додани кредит мувофиқи м. 3 Қонуни ҚТ «Дар бораи ғаёолияти бонкӣ» ба гуруҳи амалиётҳои бонкӣ дохил мешавад.

2) Дар қонуни ҷиноятӣ Тоҷикистон ҷабҳаҳои муҳими муносибатҳои молиявӣ-кредитӣ ҳифз карда шудаанд, ки дар мамлакатҳои аврупоӣ ва ИМА берун аз ҳудуди қонуни ҷиноятӣ мондаанд, ки чандон дуруст намебошад. Қонунгузори ҷиноятӣ Ҷумҳурии Тоҷикистон таҷрибаи чандинасраи давлатҳои хориҷаро оид ба баррасии ғаёолияти ғайриқонунии бонкӣ ҳамчун қаллобӣ ва соҳибқорӣ ғайриқонуниро ба инобат гирифта, роҳи ҳудро пеш гирифтанд ва ин ҳолат ҳамчун ҷиҳати мусбати ҳуқуқии ҷиноятӣ миллӣ ба шумор меравад.

3) Таҳлили муқоисавӣ нишон медиҳад, ки қонунгузори миллӣ ҳангоми коркарди меъёрҳои ҳуқуқии ҷиноятӣ, дар фарқият аз қонунгузори хориҷӣ, кӯшиш намудааст, ки тасвияҳои зиёдатири истифода набарад, зеро дар баъзе ҳолатҳо онҳо ба меъёрҳои казуистӣ оварда мерасонанд ва дар амалия татбиқ намудани диспозитсияи моддаи қонуни ҷиноятиро мушкил мегардонад.

АДАБИЁТ

1. Тафсири илмию оммавии Конституцияи (Сарқонуни) Ҷумҳурии Тоҷикистон. – Душанбе, 2009. – С. 69.
2. Уголовный кодекс Латвийской Республики / Науч. ред. А.И. Лукашова, Э.А. Саркисова. – СПб., 2001. – С. 5.
3. Уголовный кодекс Германии. [Электронный ресурс]. URL: <https://ru.wikipedia.org/wiki>
4. Уголовный кодекс Испании. [Электронный ресурс]. URL: <https://search.rsl.ru/ru/record/01000562974>
5. Уголовный кодекс КНР. [Электронный ресурс]. URL: <https://asia-business.ru/law/law1/criminalcode/>.
6. Кодеси ҷиноятӣи Ҷумҳурии Мардуми Чин. – Пекин, 2018. С.69.
7. Ильин И.В. Понятие мошенничества в зарубежном уголовном законодательстве // Адвокат. – 2008. -№6. -С. 64.
8. Маркизов Р.В. Ответственность за преступления в сфере кредитных отношений по уголовному праву России. дис. ... канд. юрид. наук. –Казань, 2003. –С.64.

9. Примерный уголовный кодекс (США). – М.: Прогресс, 1969. – С.230.
10. Примерный уголовный кодекс США. [Электронный ресурс]. URL: [https:// ru. wikipedia. org/wiki/ Кодекс_ Соединённых_ Штатов_ Америки](https://ru.wikipedia.org/wiki/Кодекс_Соединённых_Штатов_Америки) (дата обращения: 19.10.2020.).
11. Розанова Н.М. Денежно–кредитная политика: учебник и практикум для бакалавриата и магистратуры. М.: Издательство Юрайт, 2017. – С. 152.
12. Современное зарубежное уголовное право: Чили. Англия. Греция. Австрия. Перевод с немецкого. Т. 3 / Под ред.: Пионтковский А.А. (Предисл.); Пер.: Либерман С.Л. – М.: Иностр. Лит., 1961. – С. 332.
13. Сотиволдиев Р.Ш., Солехов М.А. Назарияи давлат ва ҳуқуқ. – Душанбе, 2015. – С. 107-110.
14. Уголовное право Федеративной Республики Германии / Пер. с нем.; Отв. ред., сост., авт. вступ. ст. И.Д. Козочкин. – М., 1981.– С.85.
15. Уголовное право Франции: Сборник нормативных актов / Сост., авт. вступ. ст. и отв. ред. И.Д. Козочкин. – М., 1984. – С.97.
16. Ҳуқуқи ҷиноятӣ. Китоби дарсӣ. Зери таҳрири Р.Ҳ. Раҳимзода, И. Бобочонзода. -Душанбе: Эр граф, 2019. – С. 217.
17. Чупрова Е.В. Классификация преступлений в сфере банковской деятельности по законодательству Англии. // Банковское право. –2004. – № 3. – С. 55.

ТАҲЛИЛИ МУҚОИСАВӢ-ҲУҚУҚИИ ҶИНОЯТИ ФАЪОЛИЯТИ ҒАЙРИҚОНУНИИ БОНКӢ МУТОБИҚИ ҚОНУНГУЗОРИИ ДИГАР КИШВАРҲОИ ХОРИҶИ ДУР

Дар мақола қонунгузории ҷиноятӣ як қатор давлатҳои хориҷӣ аз қабилҳои Дания, Испания, ИМА, Олмон, Чин, Ҳоландия, Чопон ва дигар давлатҳо дар самти муқаррар намудани ҷавобгарии ҷиноятӣ барои фаъолияти ғайриқонунии бонкӣ мавриди таҳлил қарор дода шудааст. Дар қонунгузории Фаронса, Олмон, қонунгузории ҷиноятӣ ИМА ва Англия фаъолияти ғайриқонунии бонкӣ ҳамчун намуди қаллобӣ баҳо дода мешавад. Муаллиф зикр менамояд, ки дар мамлакатҳои аврупоӣ ва ИМА бисёр аз ҷабҳаҳои муҳимми муносибатҳои молиявӣ-кредитӣ берун аз ҳудуди қонуни ҷиноятӣ мондаанд, ки қандон дуруст намебошад.

Калидвожаҳо: қонунгузории ҷиноятӣ, фаъолияти ғайриқонунии бонкӣ, қаллобӣ, фаъолияти иқтисодӣ, низомии бонкӣ, ташкилоти молиявӣ, субъекти ҷиноят, ҷавобгарии ҷиноятӣ, амалиёти бонкӣ, таркиби ҷиноят.

СРАВНИТЕЛЬНО-ПРАВОВОЙ АНАЛИЗ ПРЕСТУПЛЕНИЯ НЕЗАКОННОЙ БАНКОВСКОЙ ДЕЯТЕЛЬНОСТИ ПО ЗАКОНОДАТЕЛЬСТВУ НЕКОТОРЫХ ЗАРУБЕЖНЫХ СТРАН.

В статье анализируется уголовное законодательство ряда зарубежных стран, таких как Дания, Испания, США, Германия, Китай, Нидерланды, Япония и других стран, в направлении установления уголовной ответственности за незаконную банковскую деятельность. В законодательстве Франции, Германии, уголовном законодательстве США и Англии незаконная банковская деятельность оценивается как вид мошенничества. Автор отмечает, что в странах Европы и США многие важные аспекты финансово-кредитных отношений находятся за пределами уголовного права, что не совсем верно.

Ключевые слова: уголовное законодательство, незаконная банковская деятельность, мошенничество, экономическая деятельность, банковская система, финансовая организация, субъект преступления, уголовная ответственность, банковские операции, состав преступления.

COMPARATIVE LEGAL ANALYSIS OF THE CRIME OF ILLEGAL BANKING ACTIVITIES UNDER THE LEGISLATION OF SOME FOREIGN COUNTRIES.

The article analyzes the criminal legislation of a number of foreign countries, such as Denmark, Spain, the USA, Germany, China, the Netherlands, Japan and other countries, in the direction of establishing criminal liability for illegal banking activities. In the legislation of France, Germany, the criminal legislation of the USA and England, illegal banking activities are assessed as a type of fraud. The author notes that in European countries and the USA, many important aspects of financial and credit relations are outside the criminal law, which is not entirely true.

Keywords: criminal legislation, illegal banking activities, fraud, economic activity, banking system, financial organization, subject of a crime, criminal liability, banking operations, elements of a crime.

Маълумот дар бораи муаллиф: *Раҳмонзода Муҳаммад Ҷамшед* - Донишгоҳи миллии Тоҷикистон, номзади илмҳои ҳуқуқшиносӣ, дотсент мудири кафедраи ҳуқуқи ҷиноятӣ ва муқовимат ба коррупсия. **Суроға:** 734025, ш. Душанбе, Ҷумҳурии Тоҷикистон, хиёбони Рӯдакӣ, 17. Телефон: **880-78-78-28**. E-mail: **mrahmonzoda@mail.ru**

Сведения об авторе: *Раҳмонзода Муҳаммад Ҷамшед* - Таджикский национальный университет, кандидат юридических наук, доцент заведующий кафедры уголовного права и противодействия коррупции. **Адрес:** 734025, г. Душанбе, Республика Таджикистан, проспект Рудакӣ, 17. Телефон: **880-78-78-28**. E-mail: **mrahmonzoda@mail.ru**

Information about the author: *Rakhmonzoda Muhammad Jamshed* - Tajik National University, Candidate of Law, Associate Professor, Head of the Department of Criminal Law and Anti-Corruption Crime. **Address:** 734025, Dushanbe, Republic of Tajikistan, Rudaki Avenue, 17. Phone: (+992) **880-78-78-28**. E-mail: **mrahmonzoda@mail.ru**

**ҲУҚУҚ ВА УҲДАДОРИҲОИ СУҒУРТАШАВАНДА ҲАМЧУН ТАРАФИ
ШАРТНОМАИ СУҒУРТАИ ҲАТМИИ ҶАВОБГАРИИ ҲУҚУҚИ МАДАНИИ
СОҲИБОНИ ВОСИТАИ НАҚЛИЁТИ АВТОМОБИЛӢ**

Муминзода О.С.

Донишгоҳи миллии Тоҷикистон

Дар баробари суғурташаванда, суғуртакунанда низ дорои ҳуқуқ ва уҳдадориҳои муайян мебошад. Суғуртакунанда тибқи қ. 1, м. 10 Қонуни ҚТ «Дар бори суғуртаи ҳатмии ҷавобгарии мадания ҳуқуқи соҳибони воситаи нақлиёт» ҳуқуқҳои зеринро доро аст:

– ҳангоми бастании шартномаи суғуртаи ҳатмии ҷавобгарии ҳуқуқи мадания соҳибони воситаҳои нақлиёти автомобилӣ аз суғурташаванда пешниҳоди маълумотро тибқи талаботи Қонуни мазкур дархост намояд. Суғуртакунанда шартномаи мазкурро дар асоси маълумоти ба суғурташаванда ва воситаи нақлиёти ба ӯ тааллуқдошта мебандад. Аз ин рӯ, ҳангоми бастании шартномаи суғурта суғуртакунанда ҳуқуқ дорад, ки аз суғурташаванда пешниҳод намудани маълумотҳои муайяно талаб намояд. Масалан, шартномаи суғуртаи ҳатмии ҷавобгарии ҳуқуқи мадания соҳибони воситаҳои нақлиёти автомобилӣ дар ташкилотҳои суғуртави бо пешниҳоди шиносномаи техникий воситаи нақлиёт ва ҳуччати тасдиқкунандаи гузаштани воситаи нақлиёт аз муоинаи ҳатмии давлатии техникий баста мешавад. Дар ин замина, ташкилоти суғуртави ҳуқуқ дорад, талаб намояд, ки шиносномаи техникий воситаи нақлиёт ва ҳуччати тасдиқкунандаи гузаштан аз муоинаи техникий аз тарафи соҳиби воситаи нақлиёт пешниҳод карда шавад;

– аз мақомот ва ташкилоти дахлдор ҳуччатҳои тасдиқкунандаи руҳ додани ҳодисаи суғуртави ва андозаи зарари ба ҷабрдидагон расондашударо дархост намояд. Суғуртакунанда ҷихати аниқ муайян кардани ба миён омадани ҳодисаи суғуртави ҳуқуқ дорад, ки аз мақомоти бозрасии давлатии автомобилӣ ҳуччат оид ба руҳ додани ҳодисаи роҳу нақлиётро талаб намояд. Воситаи нақлиёт танҳо дар ҳолати садамаи ду нақлиёт бо ҳамдигар, ки яке аз онҳо дар асоси ҳуччатҳои мақомоти дахлдор бегуноҳ ҳисобида мешавад, ҳақгузори карда мешавад [1]. Дар баробари ин, суғуртакунанда имконият дорад аз ташкилоте, ки зарари ба ҷабрдида расонидашударо арзёбӣ менамояд, пешниҳод намудани ҳуччати тасдиқкунанда оид ба арзиши зарари расонидашударо талаб намояд;

– аз хизматрасониҳои мақоми (ташкилоти) дахлдор оид ба арзёбии андозаи зарари ба молу мулки ҷабрдидагон расондашуда истифода барад. Ин ҳуқуқ ба суғуртакунада кафолат медиҳад, ки аз хизматрасониҳои ташкилоти муайянкунандаи арзёбии зарари ба ҷабрдида расонидашуда истифода кунад. Ин ҳуқуқ дар б. 10.2 Қоидаи суғуртаи ҷавобгари соҳибони воситаи нақлиёти ташкилоти суғуртави «Суғуртаи аввалини милли» ва б. 3.11 Дастурамали КВД Тоҷиксуғурта «Дар бораи суғуртаи давлатии ҳатмии ҷавобгарии шаҳрвандии соҳибони воситаҳои нақлиёти автомобилӣ» муқаррар гардидааст. Тибқи он андозаи зарарро суғуртакунанда мустақилона бо иштироки шахси зараррасонида, ҷабрдида ва ё шахси бовариноки онҳо муайян менамояд. Дар ҳолатҳои зарурӣ КВД «Тоҷиксуғурта» ва «Суғуртаи аввалини милли» ҳуқуқ доранд, ки барои муайян кардани андозаи зарар коршиносони соҳавиро ҷалб намояд. Дар ин маврид бояд қайд кард, ки ҳам суғуртакунанда ва ҳам суғурташаванда ҳуқуқи мазкурро доро мебошанд. Дар мавриде, ки агар ҳарду тараф аз хизматрасониҳои мақом ё ташкилоти нарҳгузори истифода намояд, дар ин ҳолат нофаҳмӣ ва мушкилот мумкин аст, ки ба вучуд ояд. Агар ҳарду тараф аз хизматрасониҳои ин гуна ташкилотҳо ҷихати муайян кардани арзиши зарари ба ҷабрдида расонидашуда истифода баранд, дар ин маврид вобаста арзиши муайяншуда байни тарафҳо баҳс ба миён ояд (аз ҷониби тарафҳо эътироф накардани натиҷаҳои арзёбӣ), пас дар чунин ҳолат бояд тарафҳо ё яке аз онҳо ҷихати эътироф натиҷаи арзёбӣ ба суд муроҷиат намоянд. Суд кадом натиҷаеро воқеӣ ва адалатнок ҳисоб намояд, пас пардохти суғуртави тибқи он анҷом дода мешавад.

Ҳамзамон, суғуртакунанда ҳуқуқи талаби мутақобила (регресс)-ро нисбат ба шахсе, ки зарар расондааст, доро мебошад. Ин ҳуқуқ дар қ. 1, м. 1053 КГ ҚТ, қ. 11, м. 20 Қонуни ҚТ «Дар бораи фаъолияти суғуртави», қ. 9 Қарори Ҳукумати ҚТ «Дар бораи суғуртаи

давлатии ҳатмии масъулияти шахрвандии соҳибони воситаи нақлиёт» [2], б. 12.1 Қоидаи ташкилоти суғуртавии «Суғуртаи аввалини миллӣ», «Дар бораи суғуртаи давлатии ҳатмии ҷавобгари шахрвандии соҳибони воситаҳои нақлиёт» ва б. 3.12. Дастурамали КВД Тоҷиксуғурта «Дар бораи суғуртаи давлатии ҳатмии ҷавобгари шахрвандии соҳибони воситаҳои нақлиёти автомобилӣ» ишора шудааст. Ҳангоми рух додани ҳодисаи суғуртавӣ ба ташкилоти суғуртавӣ, ки пардохти ҷуброни суғуртавиरो (пардохти суғуртавиरो) аз рӯйи шартномаи суғуртаи ҳатмии ҷавобгари ҳуқуқи мадания соҳибони воситаҳои нақлиёти автомобилӣ анҷом додааст, дар доираи ин маблағ ҳуқуқи талаби регрессӣ нисбат ба шахси гунаҳкор, ки бо айби ӯ ба шахсони сеюм зарар расонида шудааст, мегузарад. Агар суғурташаванда аз даъвои худ нисбат ба шахси мазкур ё аз ҳуқуқҳое, ки иҷрои ин талаботро таъмин менамоянд, даст кашад, дар ин ҳолат ташкилоти суғуртавӣ аз пардохти он қисми ҷуброни суғуртавӣ (пардохти суғуртавӣ), ки бояд аз ин шахс меситонид, озод карда мешавад. Масалан, дар амалияи суди иқтисодии шаҳри Душанбе бахс доир ба чунин ҳуқуқи суғуртакунанда ба вучуд омадааст. ҚДММ-и Ташкилоти суғуртавии «БИМА» ба суди мазкур доир ба ҷавобгари Ҷамъияти саҳомии кушодаи «Тоҷикгидроэлектромонтаж» даъвои болозикр намудааст.

Дар аризаи даъвогӣ зикр шудааст, ки ҚДММ «Ташкилоти суғуртавии БИМА» бо Намояндаи ташкилоти «Салини Импрецило С.п.А.» дар ҚТ санаи 1-уми марти соли 2019 маҷмуи шартномаҳои суғуртавӣ бо номи «Оромӣ дар сари чамбарак» бо силсилаи СЮ №000000053731-ро то 29-уми феввали с. 2020 ба имзо расонидааст. Тибқи талаботи шартномаи мазкур, воситаи нақлиёти тамғаи IVEKO, р/д 202В085, с. барориш 2013, рақами VIN:ZCFA1TM0202615117 ба маблағи 293 929,85 сомонӣ аз рӯйи барномаи шартҳои суғуртавии «Автокаска» суғурта карда шудааст.

Мавриди зикр аст, ки дар санаи 4-уми августи соли 2019 соати 13:40 автомашинаи боркаши ҚСК «Тоҷикгидроэлектромонтаж», тамғаи XCMG, р/д 959ZA01, рангаш зард, рақами силсилаи шаходатномаи бақайдгирии воситаи нақлиёт DB0162551 аз 16-уми ноябри с. 2017, VIN: LC1ARMAF7G0008161, с. барориш 2016, навъи муҳаррик 5000 дизелӣ, тавонии муҳаррик 105/143, вазни пурааш 20268 кг вазъи холишаш 1932. Ронанда Р.Х., ҳангоми ҳаракат дар асоси роҳхати автомобилии боркаши рақами 21012 аз 4 августи с. 2020 дар маҳалли майдончаи болои пешдарғоти неругоҳи барқи обии «Роғун» назди баромадгоҳи нақби Т-22 бо риоя накардани қоидаҳои ҳаракат дар роҳ бинобар аз уҳдаи идораи воситаи нақлиёт набаромадани ронанда Р.Х., ба автомашинаи хизматрасонии техникии тамғаи IVEKO, р/д 202В085 бархӯрдааст. Оид ба ҳолати садамавии нақлиётии мазкур аз тарафи масъулини «Салини Импрецило С.п.А.» дар ҚТ ҳисобот оид ба ҳодисаи садамаи нақлиёти таҳти № 225 аз 4 августи с. 2019 аз тарафи шуъбаи БДА-и ш. Роғун, протоколи ҳуқуқвайронкунии маъмурӣ, таҳти силсилаи рақами ААН№00872694 аз 26-уми августи с. 2019 дар доираи талаботи қ.1, м.333, «Риоя накардани қоидаҳои ҳаракат дар роҳ», ки боиси зарар гардидааст, КҲМ ҚТ аз тарафи масъулини ҚДММ «Ташкилоти суғуртавии БИМА» санади аввалини зарар таҳти рақами 1 аз 29-уми августи с. 2019 бо риояи талаботи қонунгузории ҚТ тартиб дода шудааст. Дар асоси ҳуҷжатҳои татбиқдодашуда гунаҳгори садамаи нақлиётии бамиёномада ронандаи ҚСК «Тоҷикгидроэлектромонтаж» ронанда Р.Х., бо автомашинаи боркаши тамғаи XCMG, р/д 959ZA01 мебошад. Дар навбати худ, аз тарафи масъулини «Салини Импрецило С.п.А.» дар ҚТ санаи 16-уми августи с. 2019 бо ҚДММ «Ташкилоти суғуртавии БИМА» ариза дар бораи ҳодисаи суғуртавӣ, барои баррасӣ пешниҳод кардааст. Дар натиҷа ҚДММ «Ташкилоти суғуртавии БИМА» дар асоси санади суғуратвии № 991 аз 30-уми апрели с. 2020 ва ба намояндагии масъулини «Салини Импрецило С.п.А.» дар ҚТ тибқи супоришномаи №15 аз 6-уми майи с. 2019 тариқи имкониятҳои ташкилоти қарзии пардохткунанда, бо суратҳисоби муросилотии № 20402972418201-и ҚДММ «ВАСЛ» дар шаҳри Душанбе ташкилоти қарзии пардохтгиранда ҚСК «Халил Бонк Тоҷикистон» дар шаҳри Душанбе маблағи пулии 259 825,78 сомонӣ пардохт намудааст.

Аз тарафи масъулини ташкилоти «Салини Импрецило С.п.А.» дар ҚТ санаи 30-уми апрели 2020 маблағи пулии 259 825,78 сомонӣ, қабул гардида, созишнома оид ба манъ набудани даъво, имзою муҳригузори карда шудааст. Бо истифода аз ҳуқуқҳои суброгатсия, яъне ба ҚДММ «Ташкилоти суғуртавии БИМА» ҳамчун суғуртакунанда гузаштаи ҳуқуқи

суғурташаванда барои чуброни зарар ҶДММ «Ташкилоти суғуртавии БИМА» санаи 11-уми июни с. 2020 бо мактуби тахти №101 расман ба унвони роҳбарияти ҶСК «Тоҷикгидроэлектромонтаж» муроҷиат намуда, хоҳиш намудааст, ки зарари аз ҷониби корманди «Тоҷикгидроэлектромонтаж» расонидашуда, аз ҷониби ширкати мазкур ба ҶДММ «Ташкилоти суғуртавии БИМА» чуброн карда шавад. Ба мактуби ҷовобии худ аз санаи 22-уми июни с. 2020 ҶСК «Тоҷикгидроэлектромонтаж» посух додааст, ки оиди рӯёнидани зарари расонидашуда ҶДММ «Ташкилоти суғуртавии БИМА» ба ронанда Р.Х., муроҷиат намояд.

Аз суд хоҳиш намудааст, ки аз ҳисоби ҷавобгар ҶСК зараре, ки аз ҷониби кормандаш, ронанда Р. Х., ҳангоми иҷрои уҳдадорӣ меҳнатӣ (хизматӣ, вазифавӣ) ба худ расонидааст, ба маблағи 259 825,78 сомонӣ ва маблағи боҷи давлати 5 197 сомонӣ ба ғоидаи даъвогар ҶДММ «Ташкилоти суғуртавии БИМА» рӯйёнида шавад.

ҶСК «Тоҷикгидроэлектромонтаж» нисбати аризаи даъвогӣ ба суд бо норозигӣ муроҷиат намудааст.

Дар норозигӣ зикр карда шудааст, ки аз ҳисобот оид ба ҳодисаи садамаи нақлиётӣ тахти рақами 225 аз 4-уми августи с. 2019, ки аз тарафи масъулияти «Салини Импречило С.п.А.» дар ҶТ татбиқ дода шудааст, бармеояд, ки гунаҳгори ҳодисаи нохуш ронандаи тамғаи ХСМГ, р/д 959ZA01 зарар дидааст. Аз санад дар бораи ҳодисаи нохуш дар истеҳсолот тахти рақами 7 аз 4-уми августи с. 2019, ки аз тарафи шуъбаи БДА-ш.Роғун протоколи ҳуқуқвайронкунии маъмурӣ нисбати ронанда Р. Х., тартибдодашуда он гунаҳгор доништа шудааст. Р.Х., қоидаҳои ҳаракат дар роҳро вайрон карда, дар асоси талаботи қ.1, м. 333 КҶМ ҶТ ба ҷавобгарии маъмурӣ кашида шудааст. Аз шартномаи меҳнатӣ аз 10-уми декабри с. 2019 байни ширкати ҶСК «Тоҷикгидроэлектромонтаж» ва ронанда Р. Х., банди 5.2.сарҳати 6 бармеояд, ки дар натиҷаи расонидани зарар ба молу мулки корфармо қасдан ё аз беэҳтиётӣ ва хунуқназарӣ корманд уҳдадор аст, ки зарари расонидашро пурра барқарор намояд.

Аз суд хоҳиш намудааст, ки аризаи даъвогии ҶДММ «Ташкилоти суғуртавии БИМА» нисбати ҶСК «Тоҷикгидроэлектромонтаж» дар бораи чуброни зарар аз ҷониби шахси ҳуқуқӣ, ки корманди он ҳангоми иҷрои уҳдадорихоӣ меҳнатӣ (хизматӣ, вазифавӣ) расонидааст, бинобар беасос буданаш рад карда шавад.

Намояндаҳои даъвогар шаҳрвандон Қ.С., Қ.Ф., А.М., ва М.А. дар маҷлиси судӣ аъризаи даъвогиро дастгирӣ намуда, бо мазмуни аризаи даъвогӣ баёнот дода, аз суд хоҳиш намудаанд, ки аризаи даъвогӣ қонеъ карда шавад. Намояндаи ҷавобгар шаҳрванд М.М. дар маҷлиси судӣ аризаи даъвогиро эътироф накарда, бо мазмуни норозигияш баёнот дода, аз суд хоҳиш намуд, ки аризаи даъвогӣ бинобар беасос буданаш рад карда шавад.

Суд дар асоси таҳлили далелҳо ба чунин хулоса меоянд, ки даъвои ҶДММ «Ташкилоти суғуртавии БИМА» беасос мебошад. Суд вақти баргузори садамаи нақлиётиро берун аз вақти кории ронанда Р. Х., муқаррар карда, дар асоси қ.2., м.1083 КҶ ҶТ, яъне дар иртибот бо муқаррароти ҳамин Кодекс оид ба уҳдадорихоӣ вобаста ба чуброни зарари кормандон, он шаҳрвандоне эътироф карда мешаванд, ки корхоро дар асоси шартномаи меҳнатӣ (қарордод), инчунин дар асоси шартномаи ҳуқуқи маданӣ ба ҷо меоранд, агар дар айни ҳол онҳо тибқи вазифа ё тахти назорати шахси дахлдори ҳуқуқӣ ё шаҳрванди масъули пешбурди бехатарии корҳо амал кардаанд ё мебоист амал кунад, асоснок намудааст [3].

Мувофиқи м. 17 Қонуни ҶТ «Дар бораи суғуртаи ҳатмии ҷавобгарии мадания ҳуқуқии соҳибони воситаи нақлиёт», суғуртақунандае, ки пардохти суғуртавиरो ба ҷабрдида амалӣ намудааст, дар ҳолатҳои зерин ба андозаи маблағи пардохтгардида нисбат ба шахсе, ки зарар расондааст, ҳуқуқи талаби мутақобиларо (регрессро) дорад:

– ҷавобгарии мадания ҳуқуқии суғурташаванда дар натиҷаи амалҳои барқасдонаи ӯ, ки ба руҳ додани ҳодисаи суғуртавӣ равона гардидаанд, фаро расида бошад;

– ҷавобгарии мадания ҳуқуқии суғурташаванда ҳангоми идоракунии воситаи нақлиёт дар ҳолати мастӣ, бар асари истеъмоли машруботи спиртӣ, воситаҳои нашъадор, моддаҳои психотропӣ ё моддаҳои дигари мадхушқунанда руҳ дода бошад;

- ҷавобгарии мадания ҳуқуқии суғурташаванда дар натиҷаи идоракунии воситаи нақлиёт бе доштани ҳуқуқи идораи воситаи нақлиёт фаро расида бошад;
- ҷавобгарии мадания ҳуқуқии суғурташаванда дар натиҷаи ғайб задани ронанда аз маҳалли руҳ додани ҳодиса фаро расида бошад;
- ҷавобгарии мадания ҳуқуқии суғурташаванда дар натиҷаи истифодабарии воситаи нақлиёт берун аз меъёри ғунҷоиши мусофиркашаву боркашонии он фаро расида бошад;
- ҷавобгарии мадания ҳуқуқии суғурташаванда дар натиҷаи истифодабарии воситаи нақлиёт бе муоинаи ҳатмии давлатии техникий воситаи нақлиёт фаро расида бошад;
- ҳолатҳои дигаре, ки тарафҳо дар шартнома пешбинӣ кардаанд.

Дар адабиёти илмӣ қайд карда мешавад, ки ҳангоми бастании шартномаи суғуртаи ҳатмӣ суғуртакунанда ҳуқуқ дорад, ки тафтиши воситаи нақлиётро дар ҷойи истиқомати суғурташаванда (маҳалли ҷойгиршавии шахси ҳуқуқӣ) гузаронад, агар аз шартнома тартиби дигаре барнаояд [4].

Суғуртакунанда уҳдадорӣҳои зеринро иҷро менамояд:

- ҳангоми бастании шартномаи суғуртаи ҳатмӣ ҷавобгарии ҳуқуқии мадания соҳибони воситаҳои нақлиёти автомобилӣ суғурташавандаро бо шарту талаботи шартномаи зикргардида шинос намуда, ҳуқуқу уҳдадорӣҳои ӯро, ки аз ин шартнома бармеоянд, фаҳмонад. Иҷрои ин уҳдадорӣ аз тарафи суғуртакунада ва аз ҳуқуқии суғурташаванда ба фаҳмонидани ҳуқуқу уҳдадорӣҳои худ, ки аз шартнома бармеояд, вобаста аст. Нафаҳмонидани ҳуқуқу уҳдадорӣҳои суғурташаванда ё нодуруст фаҳмонидани онҳо мумкин аст, боиси безътибор эътироф кардани шартномаи мазкур гардад.

Ин уҳдадорӣ дар қ. 5, м. 8 Қонуни ҚТ «Дар бораи фаъолияти суғуртавӣ» ишора шудааст. Тибқи уҳдадорӣи мазкур, суғуртакунанда бояд пеш аз бастании шартномаи суғуртаи ҳатмӣ ҷавобгарии ҳуқуқии мадания соҳибони воситаи нақлиёти автомобилӣ ба суғурташаванда шартҳо ва қоидаҳои суғуртавино шинос намояд. Қайд намудан зарур аст, ки уҳдадорӣи мазкур дар шароити қонунии ҚТ аҳаммияти хосса дорад, зеро суғуртаи ҳатмӣ ҷавобгарии ҳуқуқии мадания соҳибони воситаи нақлиёти автомобилӣ намуди суғуртае мебошад, ки аз намуд ва қоидаҳои суғуртавии он қисми зиёди соҳибони воситаи нақлиёти автомобилӣ пурра оғоҳ намебошанд. Маълумотҳои оморӣ нишон медиҳанд, ки қисмати маҳдуди суғурташавандагон ба суғуртакунандагон барои пардохти суғуртавӣ муроҷиат менамоянд ё бар хилофи қоидаҳои суғуртавӣ амал менамоянд. Асосҳои ишорашуда, пеш аз ҳама, аз оғоҳ набудан бо қоидаҳои суғуртавӣ алоқаманд аст.

Ба ақидаи мо, талаботи қонун барои пурра иҷро намудани уҳдадорӣи мазкур кифоя намебошад. Аз ин рӯ, пешниҳод менамоем, ки дар қонуни ишорашуда талаботи бевосита, ки суғуртакунанда уҳдадор аст дар вақти бастании шартномаи суғурта тамоми шартҳо ва қоидаҳои суғуртавино ба суғуртакунанда шинос намояд, муқаррар карда шавад. Қайд намудан зарур аст, ки уҳдадорӣи зикршуда дар қонуни қаблӣ аз с. 1994 муқаррар гардида буд [5];

- баъд аз бастании шартномаи суғуртаи ҳатмӣ ҷавобгарии ҳуқуқии мадания соҳибони воситаи нақлиёти автомобилӣ ва пардохти мукофоти суғуртавӣ полиси суғуртавино диҳад. Чи тавре ки дар боло қайд намудем, полиси суғуртавӣ ҳуҷҷати тасдиқкунандаи бастании шартномаи суғурта ба ҳисоб меравад. Бо ҳамин назардошт, баъди бастании шартнома суғуртакунанда уҳдадор аст, ки полиси суғуртавино ба суғурташаванда диҳад;

- ҳангоми аз тарафи суғурташаванда пешниҳод шудани ариза онро сари вақт баррасӣ карда, дар давоми панҷ рӯзи корӣ ҷавоби хаттӣ диҳад. Баррасии саривақтии аризаи суғурташаванда зарур мебошад, чунки манфиатҳои поймолшудаи ҷабрдида бояд сари вақт барқарор карда шаванд. Дар муҳлати панҷ рӯз суғуртакунанда ҳолатҳои корро омӯхта, ба он ҷавоби хаттӣ медиҳад. Дар ҳолати фавти ҷабрдида ва дар асоси аризаи аз ҷониби Ҷоидагиранда воридгардида, дар бораи пардохти суғуртавӣ ва маълумотномаи муассисаи тиббӣ доир ба ҳодисаи мазкур, суғуртакунанда уҳдадор аст панҷоҳ Ҷоиди маблағи пардохти суғуртавино дар муҳлати як рӯзи корӣ пардохт намояд.

Маблағи боқимондаи пардохти суғуртавӣ пас аз пешниҳод намудани шаҳодатномаи вафот дар муҳлати як рӯзи корӣ пардохт карда мешавад. Дар сурати риоя накардани муҳлатҳои мазкур барои муҳлатгузаронӣ нисбати суғуртакунанда ноустуворона муқаррар

карда мешавад. Барои гузаронидани ин муҳлатҳо дар қонунгузорӣ ноустуворонаи қонунӣ пешбинӣ карда шудааст. Тибқи қ. 3, м. 16 Қонуни ҚТ «Дар бори суғуртаи ҳатмии ҷавобгарии мадания ҳуқуқи соҳибони воситаи нақлиёт» ҳангоми дар муҳлати муқарраргардида амалӣ накардани пардохти суғуртавӣ суғуртақунонда уҳдадор аст ба ҷабрдида (фоидагиранда) барои ҳар рӯзи ба таъхиргузошташуда ба андозаи 0,5 фоизи маблағи пардохташаванда ноустуворона супорад;

– ҳангоми аз тарафи суғурташаванда барои пардохти суғуртавӣ пурра пешниҳод нагардидани ҳуҷҷатҳои зарурӣ дар давоми на зиёда аз як рӯзи корӣ аз рӯзи воридшавии ҳуҷҷатҳои мазкур ба шахси муроҷиатқунонда бо нишон додани рӯйхати пурраи ҳуҷҷатҳо хабар диҳад. Аввалан, суғурташаванда ҳам ҳуҷҷатҳои марбут ба руҳ додани ҳодисаи роҳу нақлиётро пурра ба суғуртақунонда бояд пешниҳод намояд. Дар ҳолати пурра пешниҳод накардани ҳуҷҷатҳо суғуртақунонда уҳдадор аст, ки суғурташавандаро оид ба пурра пешниҳод кардани ҳуҷҷатҳои дахлдор огоҳ намояд;

– ҳангоми руҳ додани ҳодисаи суғуртавӣ пардохти суғуртавино бо тартиб ва муҳлатҳое, ки Қонуни мазкур муқаррар намудааст, амалӣ намояд. Қонунгузор барои амалӣ намудани пардохти суғуртавӣ муҳлатҳои мушаххасро муқаррар кардааст ва дар доираи ин муҳлатҳо суғуртақунонда пардохти суғуртавино амалӣ мекунад. Масалан, пардохти суғуртавӣ тибқи талаботи қонунгузорӣ аз тарафи суғуртақунонда дар муддати панҷ рӯзи корӣ аз рӯзи пешниҳоди ҳуҷҷатҳои зарурӣ амалӣ карда мешавад;

– хароҷоти суғурташавандаро, ки бо мақсади пешгирии ва ё кам кардани ҳаҷми зарар ҳангоми руҳ додани ҳодисаи суғуртавӣ ба вуқӯ омадааст, ҷуброн намояд. Суғурташаванда мутобиқи қонунгузорӣ уҳдадор карда шудааст, ки ҷиҳати пешгирии ё кам кардани оқибатҳои зарари ба ҷабрдида расонидашуда чораҳои зарурӣ андешад. Бо сабаби он ки суғурташаванда чораҳои заруриро на ба манфиати худ, балки ба манфиати суғуртақунонда анҷом медиҳад, аз ҳамин лиҳоз, суғуртақунонда уҳдадор аст, хароҷотеро, ки суғурташаванда барои пешгирии кам кардани оқибатҳои зарари расонидашуда андешидааст, ҷуброн намояд. Суғуртақунонда уҳдадор мегардад хароҷоти суғурташавандаро, ки барои кам кардани зарар сарф кардааст, ҷуброн намояд, агар чунин хароҷот зарурӣ бошад ё он барои иҷрои дастури суғуртақунонда анҷом дода шуда бошад, ҳатто агар тадбирҳои дахлдор натиҷа надода бошанд ҳам, бояд аз ҷониби суғуртақунонда пардохта шаванд;

– аз суғурташаванда барои гирифтани маблағи пардохти суғуртавӣ, ба истиснои ҳуҷҷатҳои дар Қонуни мазкур муқарраргардида, ҳуҷҷатҳои иловагиро талаб накунад;

– ҳисоботи молиявии мутамарказонидаи худ ва ҳисоботи аудитори мустақилро ҳар сол дар на кам аз ду нашрияи даврӣ, ки дар ҳудуди ҚТ паҳн мешаванд ва ё дар сомонӣ худ бо забони давлатӣ нашр намояд. Уҳдадори мазкур ба ҷаъолияти ташкилотҳои суғуртавӣ дахл дошта, ба шартномаи суғуртаи ҳатмии ҷавобгарии ҳуқуқи мадания соҳибони воситаи нақлиёти автомобилӣ на он қадар таъсири зиёд дорад. Пешниҳоди ҳисоботи молиявии ташкилотҳои суғуртавӣ имконияти пардохтпазирии онҳоро нишон медиҳад;

– расмиёти санҷиши дахлдори суғурташаванда ё молик- бенефитсиарро аз рӯйи шартномаи суғурта тибқи талаботи Қонуни ҚТ «Дар бораи ҷаъолияти суғуртавӣ» анҷом диҳад. Тибқи м. 1 Қонуни ҚТ «Дар бораи ҷаъолияти суғуртавӣ» аз 23 июли с. 2016, № 1349 молик - бенефитсиар (манфиатгир) ин як ё якчанд шахси воқеӣ мебошад, ки бевосита ё бавосита соҳиби моликият (соҳиби зиёда аз 25 фоиз иштироки афзалиятнок дар сармояи муштарӣ ё миқдори умумии саҳмияҳои муштарӣ бо ҳуқуқи овоз) мебошанд ё муштарӣ ва ё шахсеро, ки ба манфиати онҳо амалиёт анҷом дода мешавад, воқеан назорат мекунад, инчунин шахсоне, ки шахси ҳуқуқиро назорат мекунад. Мутобиқи қ. 13, м. 20 Қонуни мазкур дар лаҳзаи аз ҷониби ташкилоти суғуртавӣ (азнавсуғуртақунонӣ) ба суғурташаванда ё молик бенефитсиар ва фоидагиранда аз рӯйи шартномаи суғурта пардохт намудани ҷуброни суғуртавӣ (пардохти суғуртавӣ) ташкилоти суғуртавӣ (азнавсуғуртақунонӣ) уҳдадор аст расмиёти зерини санҷиши дахлдори суғурташаванда ё молик - бенефитсиар ва фоидагирандаро аз рӯйи шартномаи суғурта анҷом диҳад: а) ҳуҷҷатҳои тасдиққунондаи шахсият ва ҷойи истиқомати суғурташаванда ё молик - бенефитсиар ва фоидагирандаи шахси воқеиро талаб намояд, шахсияти онҳоро муайян кунад ва санҷад; б) ном, рақами

мушаххаси андозсупоранда ё рамзи ташкилоти хориҷӣ, рақами бақайдгирии давлатӣ, ҷойи бақайдгирии давлатӣ ва ҳуқуқ ба моликият, инчунин суроғайи маҳалли ҷойгиршавии суғурташаванда ё молик - бенефитсиар ва Ҷоидагирандаи шахси ҳуқуқиро муайян намояд;

– ҳуҷҷатҳо ва маълумоти заруриро на кам аз панҷ сол пас аз анҷом ёфтани муносибатҳои қорӣ ва баста шудани суратҳисоб нигоҳ дорад. Ин муҳлат аз қонунгузори суғуртавӣ бармеояд ва дар дигар санадҳои меъёрии ҳуқуқии соҳаи суғуртавӣ низ пешбинӣ шудааст, ки маълумотҳои заруриро бояд ташкилоти суғуртавӣ на камтар аз панҷ сол нигоҳ дорад. Аз ҷумла, мувофиқи қ. 15, м. 20 Қонуни ҚТ «Дар бораи Ҷоидагии суғуртавӣ», «ташкилоти суғуртавӣ (азнавсуғуртакуни) уҳдадор аст ҳуҷҷатҳо ва маълумоти заруриро на камтар аз панҷ сол пас аз анҷом ёфтани муносибатҳои қорӣ ва баста шудани суратҳисоб нигоҳ дорад».

Дар асоси шартнома мумкин аст, ки нисбати суғуртакунанда уҳдадорихои дигар созиши тарафҳо муқаррар карда шавад.

Дар баробари ҳуқуқ ва уҳдадорихои суғурташаванда ва суғуртакунанда, дар қонунгузори ҳуқуқҳои ҷабрдидаи ҳодисаи роҳу нақлиёт низ зикр карда шудааст. Ҷабрдида ҳуқуқ дорад, ки: ба суғурташаванда ва суғуртакунанда дар бораи зарари ба ҳаёт, саломатӣ ва ё молу мулки ӯ дар натиҷаи ҳодисаи роҳу нақлиёт расондашуда хабар диҳад; ба суғуртакунанда ҳуҷҷатҳои заруриро барои гирифтани пардохти суғуртавӣ пешниҳод намояд; дар ҳолатҳои зарурӣ аз хизматрасонии мақоми (ташкилоти) дахлдор барои арзёбии андозаи зарари ба молу мулк расондашуда истифода барад; бо натиҷаҳои арзёбии андозаи зарари расондашуда ва ҳисоби андозаи пардохти суғуртавӣ, ки аз тарафи суғуртакунанда амалӣ карда шудааст, шинос шавад; ҳангоми руҳ додани ҳодисаи суғуртавӣ аз суғуртакунанда пардохти суғуртавиرو дар ҳолатҳои пешбиниамудаи Қонуни мазкур талаб намояд; аз хизматрасонии муассисаҳои тиббӣ истифода барад; ба соҳиби воситаи нақлиёт оид ба ҷаброни зарари расондашуда нисбати он қисми маблағи зарари расондашуда, ки аз андозаи пардохти суғуртавии амалигардида зиёд аст, талабот пешниҳод намояд ва дар сурати иҷро нагардидани талаботи пешниҳодшуда аз ҷониби соҳиби воситаи нақлиёт бо тартиби муқаррарнамудаи қонунгузори ба суд муроҷиат кунад.

Ҳуқуқҳои ҷабрдида, ки дар боло зикр гардид, дар ҳолатҳои пешбиниамудаи қонунгузори ба шахсони дигаре, ки ба сифати Ҷоидагиранда баромад мекунад, мегузаранд.

АДАБИЁТ

1. Зоиров Ҷ.М. Ҳуқуқи суғуртаи ҚТ: дастури таълимӣ / Ҷ.М. Зоиров, И.Х.Бобочонов, Ш.К. Бадалов. – Душанбе: Эр-граф, 2010. – С. 223.
2. Қарори Ҳуқумати ҚТ «Дар бораи суғуртаи давлатии ҳатмии масъулияти шахрвандии соҳибони воситаҳои нақлиёт» аз 10 июни соли 1996, № 264// Махзани мутамаккази иттилоотӣ-ҳуқуқии ҚТ «Адлия». Шакли 7.0. [Манбаи электронӣ]. URL: <http://www.adlia.tj> // Шакли 7.0. [Манбаи электронӣ]. URL: <http://www.adlia.tj> (санаи муроҷиат: 13.12.2023).
3. Бойғонии маводи Суди иқтисодии шаҳри Душанбеи ҚТ. Парвандаи бақайдгирӣ аз 20.11.2020, № 1-170/20. Шакли № А-3.
4. Лавров А.М. Правовое регулирование страхования гражданской ответственности владельцев транспортных средств в Российской Федерации: дис. ... канд. юрид. наук / А.М. Лавров. – М., 2004. – С. 155.
5. Қонун ҚТ «Дар бораи суғурта» аз 20 июли соли 1994, №982 //Ахбори Шурои Олии ҚТ. – 1994. – № 14. – Мод. 207; Ахбори Маҷлиси Олии ҚТ. – 1997. – № 9. – Мод. 117. – № 23-24. – Мод. 333; с. 1999. – № 5. – Мод. 73; с. 2001. – № 4. – Мод. 179; с. 2005. – № 12. – Мод. 635; с. 2008. – № 3. – Мод. 197.

ҲУҚУҚ ВА УҲДАДОРИҲОИ СУҒУРТАКУНАНДА ҲАМЧУН ТАРАФИ ШАРТНОМАИ СУҒУРТАИ ҲАТМИИ ҶАВОБГАРИИ ҲУҚУҚИ МАДАНИИ СОҲИБОНИ ВОСИТАИ НАҚЛИЁТИ АВТОМОБИЛӢ

Дар мақолаи мазкур ҳуқуқи уҳдадорихои суғуртакунанда, ки яке аз тарафҳои шартномаи суғуртаи ҳатмии ҷавобгарии ҳуқуқи маданияи соҳибони воситаҳои нақлиёти автомобилӣ мебошад, мавриди таҳлил қарор дода шудааст. Муаллиф қайд намудааст, ки ҳуқуқи уҳдадорихои суғуртакунанда, ки яке аз тарафҳои шартномаи суғуртаи ҳатмии ҷавобгарии ҳуқуқи маданияи соҳибони воситаҳои нақлиёти автомобилӣ мебошад, бояд мавриди баррасӣ қарор дода шуда, асосҳо ва намудҳои он муайян карда шаванд. Зеро яке аз мушкилоти амалии иҷроиши шартномаи суғуртаи ҳатмии ҳуқуқи маданияи соҳибони воситаҳои нақлиёти автомобилӣ надониста ва дақиқ муайян нашудани он мебошад. Муаллиф дар мавриди таҳлил аз сандҳои меъёрий-ҳуқуқӣ, аз қабилӣ Кодекси маданияи, Қонуни ҚТ «Дар бораи суғуртаи ҳатмии ҷавобгарии гражданию ҳуқуқии соҳибони воситаи нақлиёт» ва таҷрибаи ташкилотҳои суғуртавӣ истифода бурдааст. Дар мақолаи мазкур ҳуқуқи уҳдадорихои суғуртакунандаи давлатҳои аъзои ИДМ мавриди таҳлил қарор дода шудааст. Қайд шудааст, ки дар мавриди тақмили қонунгузори суғуртаи ҳатмии ҷавобгарии ҳуқуқи маданияи

соҳибони воситаҳои нақлиёти автомобилӣ, қонунгузори давлати Озарбойҷон ва Арманистон бояд истифода шаванд.

Калидвожаҳо: суғурта, воситаи нақлиёт, садамаи нақлиётӣ, ҷавобгари ҳуқуқи маданӣ, суғурташаванда, суғуртақунанда, шартномаи суғуртаи ҳатмӣ, ҳуқуқи уҳдадорӣ, ҷаброни зарар, пардохти суғуртавӣ, қонунгузори маданӣ, ғаёлияти суғуртавӣ, таваққали суғуртавӣ, ИДМ.

ПРАВА И ОБЯЗАННОСТИ СТРАХОВЩИКА КАК СТОРОНЫ ДОГОВОРА ОБЯЗАТЕЛЬНОГО СТРАХОВАНИЯ ГРАЖДАНСКОЙ ОТВЕТСТВЕННОСТИ ВЛАДЕЛЬЦЕВ АВТОТРАНСПОРТНЫХ СРЕДСТВ

В данной статье анализируются права и обязанности страховщика, который является одной из сторон договора обязательного страхования ответственности гражданских прав владельцев транспортных средств. Потому что одной из практических проблем реализации договора обязательного страхования гражданских прав владельцев транспортных средств является его незнание и отсутствие точного определения. В анализе автор использовал такие правовые нормы, как Гражданский Кодекс, Закон Республики Таджикистан «Об обязательном страховании гражданско-правовой ответственности владельцев транспортных средств» и опыт страховых организаций. В данной статье анализируются права и обязанности страховщиков государств-участников СНГ. В статье отмечается, что законодательство Азербайджана и Армении должно быть использовано для совершенствования законодательства об обязательном страховании гражданских прав владельцев автотранспортных средств.

Ключевые слова: страхование, транспортное средство, транспортное происшествие, гражданско-правовая ответственность, страховщик, договор обязательного страхования, права и обязанности, возмещение вреда, страховая выплата, гражданское законодательство, страховая деятельность, страховой риск, СНГ.

RIGHTS AND OBLIGATIONS OF THE INSURER AS A PARTY TO THE AGREEMENT OF COMPULSORY CIVIL LIABILITY INSURANCE FOR MOTOR VEHICLE OWNERS

This article analyzes the rights and obligations of the insurer, which is one of the parties to the compulsory insurance contract for the civil rights of vehicle owners. This article analyzes the rights and obligations of the insurer, which is one of the parties to the compulsory insurance contract for the civil rights of vehicle owners. Because one of the practical problems of implementing a compulsory insurance contract for the civil rights of vehicle owners is its ignorance and lack of an accurate definition. In the analysis, the author used such legal norms as the Civil Code, the Law of the Republic of Tajikistan “On compulsory insurance of civil liability of vehicle owners” and the experience of insurance organizations. This article analyzes the rights and obligations of insurers of the CIS member states. The article notes that the legislation of Azerbaijan and Armenia should be used to improve the legislation on compulsory insurance of civil rights of vehicle owners.

Keywords: insurance, vehicle, traffic accident, civil liability, insurer, insurer, compulsory insurance contract, rights and obligations, compensation for harm, insurance payment, civil legislation, insurance activity, insurance risk, CIS.

Маълумот дар бораи муаллиф: *Муминзода Орифҷони Сафо* – Донишгоҳи миллии Тоҷикистон, ассистенти кафедраи ҳуқуқи нақлиёт ва ҳуқуқи истифодаи сарватҳои табиӣи факултети ҳуқуқшиносӣ. **Суроға:** 734025, ш. Душанбе, Ҷумҳурии Тоҷикистон, хиёбони Рӯдакӣ, 17. Телефон: (+992) 938-05-91-91 E-mail: Jurist_9191@mail.ru

Сведения об авторе: *Муминзода Орифҷони Сафо* – Таджикский национальный университет, ассистент кафедры транспортного права и права пользования природными ресурсами юридического факультета. **Адрес:** 734025, г. Душанбе, Республика Таджикистан, проспект Рудаки 17. Телефон: (+992) 938-05-91-91 E-mail: Jurist_9191@mail.ru

Information about the author: *Muminzoda Orifjoni Sapfo* - Tajik National University, assistant of Department of transport law and the law to use natural resources faculty law. **Address:** 734025, Dushanbe, Republic of Tajikistan, Rudaki avenue 17. Phone: (+992) 938059191. E-mail: Jurist_9191@mail.ru

ТАНЗИМИ ҲУҚУҚӢ ВА ДУРНАМОИ НАЗОРАТИ ЧАМЪИЯТИИ ФАЪОЛИЯТИ МИЛИТСИЯИ ҶУМҲУРИИ ТОҶИКИСТОН ДАР ПАРТАВИ ИСЛОҲОТ

Нуриддинзода С.Н.
Академияи ВКД Ҷумҳурии Тоҷикистон

Дар давлатҳои муосир мақомоти милитсия яке аз мақомоти асосии давлатӣ оид ба ҳифзи ҳуқуқи озодаҳои инсон ва шаҳрвандон, нигоҳдорандаи бехатарӣ, тартибот ва суботи ҷомеа ба ҳисоб меравад. Фаъолияти амалии мақомоти милитсия аз иҷрои беамалони уҳдадорихои хизматӣ дар сатҳи баланди касбии кормандони мақомот дарак медиҳад. Аммо, ҳолатҳои суиистифода аз ваколатҳои мансабӣ, тамаъкорӣ, маҳдудкунии ҳуқуқҳои инсон ва шаҳрвандон, беаҳаммиятӣ дар иҷрои вазифаҳои хизматӣ, майли расмиётчиғӣ ва ғайра, зуҳуротҳои ба ҳисоб мераванд, ки дар фаъолияти хизматии баъзе аз кормандони мақомот, мутаассифона, ҷой доранд. Маҳз мушкилиҳои зикршуда ва дигар мушкилиҳои ба инҳо монанд, ки эътибори қори мақомот ва обрӯи кормандони онро дар назди ҷомеа қоста мегардонанд, асоси ислоҳоти милитсия дар аксарияти давлатҳои ҷаҳон, бахусус давлатҳои аъзои Иттиҳоди Давлатҳои Мустақил гардидаанд. Бар замми он ки нақши таъмини амният ва тартиботи ҷамъиятӣ вобаста ба авзои сиёсии ҷаҳон бесобиқа меафзояд.

Бояд қайд намоем, ки новобаста аз дигаргунии низоми сиёсӣ-ҳуқуқӣ, ҳамаи давлатҳо барои нигоҳдории тартиботи ҷамъиятӣ, кам кардани шумораи ҳуқуқвайронкуниҳо, муқовимат ба ҷинояткорӣ манфиатдор мебошанд, ки ҳамаи ин ҷанбаҳо асосан ба функцияи асосии милитсия дохил мешаванд.

Агар таҷрибаи амалии субъектони таъмини амният ва тартиботи ҷамъиятиро дар давлатҳои ҷаҳон дар охири асри XX ва аввали асри XXI таҳлил намоем, муносибати нави концептуалиро дар иҷрои вазифаҳои соҳавии баррасишуда дарёфт менамоем, ки моҳияти асосии он «пешбурди дастаҷамъонаи бехатарӣ» мебошад ва он танҳо дар натиҷаи ҳамкориҳои зичи мақомоти ҳифзи ҳуқуқ, бахусус милитсия бо аҳоли ба даст оварда мешавад.

Дар замони ислоҳоти ҳуқуқӣ ва хусусан, соҳавии милитсия хусусияти мавқеъгирии марказӣ ва муҷозотии фаъолияти мақомоти ҳифзи ҳуқуқ ҷойи худро ба мафҳуми башардӯстона ва дар айни замон муассиртари “шарикӣ иҷтимоӣ” байни милитсия ва аҳоли дод, ки нуфузи милитсияро дар ҷомеа баланд бардошта, то андозае ба пешгирии самараноки ҷинояткорӣ ва таъмини тартиботи ҷамъиятӣ мусоидат намуд. Дар ибтидо ин мафҳум дар кишварҳои дорой низоми ҳуқуқии англосаксонӣ мувофиқи дарҳости ҷомеаи шаҳрвандӣ ва инкишофи он пайдо шуда, баъдан ба далели муассир буданаш дар дигар кишварҳо бо назардошти хусусиятҳои миллии онҳо паҳн шуд.

Асоснокӣ муносибати концептуалии нави (муосири) ҳамкориҳои байни милитсия ва ҷомеа дар ислоҳоти соҳаи зоҳир гардида, падидаҳои навро дар фаъолияти амалии мақомот ва ҳаёти иҷтимоии аҳоли касб намуд ё онҳоро тақвият бахшид. Матлаб аз ин иддао дар он мебошад, ки ниҳодҳои ҷамъиятии дастаҷамъӣ ва инфиродии ҳамкориҳои аҳоли бо милитсия дар таъмини тартиботи ҷамъиятӣ ва муқовимат бо ҷинояткорӣ неруи нав гирифта, тақмили фаъолияти ташкилӣ ва сохтори таркибӣ намуданд, вазъи ҳуқуқии онҳо дар асоси санадҳои меърии ҳуқуқӣ муайян ва тақмил дода шуда, баъзе аз онҳо хусусияти фаъолияти асосӣ – ҳифзи ҳуқуқӣ касб намуданд.

Қайд намудан бамаврид аст, ки дар Ҷумҳурии Тоҷикистон баъди истиқлолияти комил ба даст овардан ислоҳот тамоми соҳаҳои ҳаёти давлатию ҷамъиятиро фаро гирифтааст. Иқтисоди бозоргонӣ ва эътирофи шаклҳои гуногуни моликият дар соҳаи иқтисодиёт, гуногунондешии сиёсӣ ва бисёрхизмӣ дар соҳаи ҳаёти сиёсӣ, шаклҳои гуногуни хоҷагидорӣ дар соҳаи кишоварзӣ, иштироки ҷомеа дар ҳалли масъалаҳои давлатӣ, ҳамчун татбиқи падидаи демократӣ дар идоракунии давлатӣ шаҳодат аз гуфтаҳои боло мебошад.

Яке аз падидаҳои муҳимме, ки дар раванди ислоҳоти милитсия баъзе аз давлатҳои аъзои Иттиҳоди Давлатҳои Мустақил [1], аз ҷумла милитсияи Ҷумҳурии Тоҷикистон [2] мақоми расмӣ гирифт, ин назорати ҷамъиятии фаъолияти милитсия ба ҳисоб меравад.

А.М. Сергиенко қайд менамояд, ки назорати ҷамъиятӣ институти муҳим ва воситаи асосии назоратии ҷомеаи демократӣ аз болои фаъолияти мақомоти ҳокимияти давлатӣ мебошад [3,с.89-90].

Дар Фарҳанги тафсирии забони тоҷикӣ назорат ба як маъно, ҳамчун назар кардан ва таҳти назар гирифтани рафтори касе [4,с.887] ва ҷамъият ба маънои аҳолии шаҳре ё маҳаллае [5,с.581] пешбинӣ мегардад. Бо ин мазмун, назорати ҷамъиятии фаъолияти милитсия, ин таҳти назорат қарор додани фаъолияти хизматии корманди милитсия аз тарафи аҳолии маҳалли истиқоматии муайян дар назар дошта мешавад.

Назорати ҷамъиятиро ба фаъолияти милитсия мо метавонем ҳамчун як ниҳоди ҷамъиятӣ дар шакли худташқилдиҳии шаҳрвандон барои назорат ҷиҳати риояи талаботи қонун ва самарабахшии ваколати кормандони милитсия, инчунин дар фаъолияти хизматӣ роҳ надодан ба суиистифода аз ваколатҳои мансабӣ ва ҳолатҳои вайронкунии ҳуқуқи инсон маънидод намоем.

Назорати ҷамъиятии фаъолияти милитсия ба шаҳрвандон имконият медиҳад, ки дар якҷоягӣ бо милитсия дар қабули қарор, татбиқи он, иҷрои вазифаҳои ба дӯши мақомот гузошташуда ва ҳам дар натиҷагирӣ аз иҷрои талаботи санадҳои меъёрии ҳуқуқӣ иштироки фаъолона дошта бошанд.

Назорати ҷамъиятӣ воситаи асосии ҳифзи ҳуқуқи озодӣ ва манфиатҳои қонунии инсон ва шаҳрвандон эътироф гардида, метавонад ҳам дар шакли инфиродӣ ва ҳам дар шакли дастаҷамъона ба амал бароварда шавад. Шаклҳои зикршудаи назорати ҷамъиятӣ дар Ҷумҳурии Тоҷикистон асоси ҳуқуқӣ доранд. Чунончи, Конститутсияи Ҷумҳурии Тоҷикистон муқаррар намудааст, ки шаҳрвандон ҳаққи муттаҳид шуданро доранд [6]. Онҳо метавонанд, ки дар алоҳидагӣ ё якҷоя ба мақомоти давлатӣ муроҷиат намоянд. Ҳамчунин, тибқи талаботи Қонуни Ҷумҳурии Тоҷикистон «Дар бораи иштироки шаҳрвандон дар таъмини тартиботи ҷамъиятӣ» шаҳрвандон метавонанд дар шакли инфиродӣ ё ба таври дастаҷамъона дар таъмини тартиботи ҷамъиятӣ иштирок намуда, бо ин восита ба мақомоти корҳои дохилӣ ёрӣ расонанд [7].

Аз ҷониби олимони ва муҳаққиқони илми ҳуқуқ ва назарияи идоракунӣ, шаклҳои гуногуни назорати ҷамъиятӣ пешбинӣ шудаанд.

А.А. Гончаров назорати ҷамъиятии фародавлатӣ ва дохилидавлатии фаъолияти мақомоти ҳокимияти давлатиро қайд менамояд. Ба ақидаи ӯ, назорати ҷамъиятии фародавлатӣ аз ҷониби ташкилотҳои ҷамъиятии байналмилалӣ амалӣ карда мешавад, ки ба ҳудуди ягон давлат ва иттиҳодияи он алоқамандӣ надоранд. Назорати шаҳрвандии дохилидавлатӣ бошад, аз ҷониби шаҳрвандони давлат ё иттиҳодияҳои онҳо дар сатҳи давлатӣ, минтақавӣ ва маҳаллӣ сурат мегирад [8,с.9,75].

М.О. Дмитриенко вобаста ба дараҷаи амалигардонии функцияҳои назоратӣ, назорати ҷамъиятии бевосита ва бавоситаро муайян намудааст. Ӯ қайд менамояд, ки назорати ҷамъиятии бавосита дар шаклҳои таҳқиқоти ҷамъиятӣ ва журналистӣ, нашри маълумот, баромадҳои шаҳрвандон дар васоити ахбори омма, муҳокимаи умумихалқии ташаббусҳои қонунгузорӣ ва назорати ҷамъиятии бевосита дар шакли иштироки бевоситаи шаҳрвандон дар корҳои идоракунӣ тавассути мақомоти худидоракунӣ маҳаллӣ сурат мегирад [9].

Одиназода А.Ш., (Одинаев А.Ш) бар он ақида аст, ки ташкилотҳои ҷомеаи шаҳрвандӣ, ки мустақил аз давлат вучуд доранд, худташқил ва худтанзимкунанда буда, дар шаклҳои гуногун бо давлат ҳамкорӣ мутақобила доранд. Ҳамчунин, номбурда як қатор сабабҳои зерин муайян намудааст, ки давлат ба ҳалли ҳамкорӣ бо ҷомеаи шаҳрвандӣ таваччуҳи зиёд дошта, чунин ҳамкорӣ ҳам дар шакли ёрӣ расонидан дар иҷрои вазифаҳои мақомоти ҳокимияти давлатӣ ва ҳам дар назорат аз болои фаъолияти он зоҳир мешавад [10,с.26].

Моҳият, мақсад ва намудҳои назорати ҷамъиятиро аз рӯи ақидаҳои назариявии муҳаққиқони болозикр дар пешбурди фаъолияти мақомоти ҳокимияти давлатӣ ва идоракунӣ самараноки давлатӣ манфиатбахш ҳисобида, дар умум, ба ақидаи Р.М.

Князев, оиди он, ки ҳамаи шаклҳои назорати ҷамъиятӣ имконияти дастрасии аҳолиро барои ба даст овардани иттилоот оид ба фаъолияти мақомоти ҳокимияти давлатӣ ва шахсони мансабдор таъмин менамояд, ки ин таҳкурсии асосии ҳамаи давлатҳои демократӣ ба ҳисоб меравад, ҳамфикриро иброз медорем. Р.М. Князев ҳамчунин, қайд намудааст, ки шаффофияти иттилоот дар фаъолияти мақомоти ҳокимият, шартӣ асосии муносибати инкишофёфтаи байни ҷомеаи шаҳрвандӣ ва ҳокимияти давлатӣ ба ҳисоб меравад [11,с.39].

Қайд намудан бамаврид аст, ки милитсия низ яке аз сохторҳои таркибии мақомоти ҳокимияти иҷроия ба ҳисоб меравад [12], аз ин рӯ назорати ҷамъиятӣ ба фаъолияти мақомоти ҳокимияти давлатӣ аз рӯйи ақидаҳои дар боло зикршуда, назорати ҷамъиятии фаъолияти милитсияро низ дар бар мегирад.

Вобаста ба таҳлили масъала, моро зарурат пеш омад, ки меъёри мушаххаси қонунгузори Чумҳурии Тоҷикистонро, ки муносибатҳо оид ба назорати ҷамъиятии фаъолияти милитсияро танзим менамоянд, баррасӣ намоем.

Масъалаи назорати ҷамъиятии фаъолияти милитсия дар Чумҳурии Тоҷикистон ба тариқи умумӣ тибқи муқаррароти қонунҳои Чумҳурии Тоҷикистон “Дар бораи милитсия” [13], “Дар бораи иштироки шаҳрвандон дар таъмини тартиботи ҷамъиятӣ” [14] ва дар сатҳи мушаххастар дар Барномаи ислоҳоти (рушди) милитсия барои солҳои 2014-2020, ки бо қарори Ҳукумати Чумҳурии Тоҷикистон аз 3-юми майи соли 2014 таҳти №296 тасдиқ гардидааст, Барномаи ислоҳоти милитсия барои солҳои 2021-2025, ки бо қарори Ҳукумати Чумҳурии Тоҷикистон аз 1-уми июни соли 2021 таҳти №211 тасдиқ шудааст, Низомномаи Шурои ҷамъиятӣ оид ба мусоидати ҷомеаи шаҳрвандӣ дар таъмини тартиботи ҷамъиятӣ дар назди мақомоти милитсия, ки бо Фармони ВКД Чумҳурии Тоҷикистон аз 10-уми июни соли 2017 таҳти №256 тасдиқ гардидааст ва Низомномаи Шурои ҷамъиятӣ оид ба мусоидати ҷомеаи шаҳрвандӣ ба ислоҳоти милитсия дар назди Вазорати қорҳои дохилии Чумҳурии Тоҷикистон, ки бо фармони ВКД Чумҳурии Тоҷикистон аз 11-уми ноябри соли 2014 таҳти №841 тасдиқ гардидааст, пешбинӣ мегардад.

Қонуни Чумҳурии Тоҷикистон «Дар бораи иштироки шаҳрвандон дар таъмини тартиботи ҷамъиятӣ», тартиби таъсис ва фаъолияти Шурои ҷамъиятии назди мақомоти қорҳои дохилиро муайян намуда, баъзе аз ҳуқуқҳои онро дар соҳаи назорати ҷамъиятии фаъолияти милитсия дар шаклҳои зерин пешбинӣ намудааст:

- ба роҳбарони мақомоти қорҳои дохилӣ оид ба беҳтар намудани фаъолияти мақомоти қорҳои дохилӣ ва ҳамкориҳои онҳо бо ниҳодҳои ҷомеаи шаҳрвандӣ пешниҳодҳо манзур намояд;

- бо тартиби муқаррарқадаи вазири қорҳои дохилӣ ҳангоми аз ҷониби шахсони мансабдори мақомот қабул намудани шаҳрвандон ва намояндагони шахсони ҳуқуқӣ оид ба ҳалли муроҷиати онҳо ҷиҳати барқарор намудани ҳуқуқи манфиатҳои қонуниашон иштирок намояд;

- ба роҳбарони дахлдори мақомоти қорҳои дохилӣ оид ба гузаронидани санҷиш дар бораи аз ҷониби қорамандони мақомоти қорҳои дохилӣ поймол намудани ҳуқуқ ва манфиатҳои қонунии шахсони воқеӣ ва ҳуқуқӣ, талаботи рафтори хизматӣ, меъёрҳои одоби касбӣ, дархост кунад, дар чунин санҷишҳо иштирок намояд ва бо натиҷаҳои онҳо шинос шавад;

- тибқи мақсад ва вазифаҳои конференсияҳо ва семинарҳо ташкил ва баргузор намояд, бюллетенҳо барорад, ҳисоботро дар бораи фаъолияти худ нашр ва мутобиқи қонунгузори Чумҳурии Тоҷикистон паҳн намояд;

- дар таҳияи лоиҳаҳои барномаҳо ва стратегияҳои давлатии мубориза бар зидди ҷинояткорӣ ва пешгирии ҳуқуқвайронкуниҳо, барномаҳои рушди мақомоти ҳифзи ҳуқуқ иштирок намояд [15].

Тибқи талаботи Барномаи ислоҳоти (рушди) милитсия барои солҳои 2014-2020 яке аз вазифа ва мақсадҳои асосии ислоҳоти милитсияро таъсиси низоми назорати ҷамъиятӣ дар фаъолияти милитсия, таҳқиқоти (мониторинги) ҷамъиятӣ, экспертизаи ҷамъиятии санадҳои меъёрии ҳуқуқии Вазорати қорҳои дохилӣ, гузаронидани машваратҳо байни ҷомеа ва милитсия, инчунин ба роҳ мондани ҳисоботдиҳии роҳбарони сохторҳои милитсия дар назди аҳоли оид ба натиҷаҳои фаъолияти хизматӣ ташкил намуда [16], дар

муҳлати пешбинишуда пурра ҳалли худро наёфт, аз ин рӯ, тибқи Барномаи ислоҳоти милитсия барои солҳои 2021-2025 масъалаи мазкур ҳамчун масъалаи ҳалталаб имрӯз ва оянда боқӣ мемонад.

Яке аз роҳҳои афзоиши эътимоди аҳоли ба мақомоти милитсия, ин иттилоотони аҳоли оид ба вазъи оперативии маҳал, натиҷаҳои фаъолияти хизмати мақомоти милитсия ба ҳисоб меравад, ки чорабини мазкур худ моҳиятан назорати ҷамъиятии фаъолияти милитсияро низ инъикос менамояд.

Дар Низомномаи нозирони минтақавии милитсия пешбинӣ карда шудааст, ки нозирони минтақавии милитсия бо аҳолии минтақаи хизматӣ ва мақомоти худидоракунии маҳаллӣ алоқаи доимӣ барқарор намуда, на кам аз як маротиба дар се моҳ дар назди аҳолии минтақа ва на камтар аз як маротиба дар як сол дар назди вакилони халқӣ, мақомоти худидоракунии маҳаллӣ, дар ҳолатҳои зарурӣ дар маҷлисҳои сокинони минтақаи хизматӣ дар хусуси натиҷаи фаъолияти хизматӣ оид ба таъмини тартиботи ҷамъиятӣ, мубориза бар зидди ҷинояткорӣ, профилактикаи пешбурди қорҳои инфиродӣ ва дигар самтҳои фаъолияти хизматӣ (ба ғайр аз фаъолияти оперативӣ) ҳисобот пешниҳод менамояд [17].

Вобаста ба масъалаи таҳқиқшаванда дар алоқамандӣ ба таъкидҳои Роҳбари давлат оид ба баланд бардоштани сатҳи дониш ва маҳорати касбии кормандони мақомоти қорҳои дохилӣ аз рӯи Стратегияи ислоҳоти милитсия, мувофиқи банди 8 Нақшаи чорабиниҳои ташкилӣ оид ба ворид намудани курси махсуси таълимии «Ҳамкории милитсия бо ҷомеа» дар Академияи ВҚД Ҷумҳурии Тоҷикистон бо дастгирии шарикони иҷтимоии раванди ислоҳоти милитсия - Намояндагии ташкилоти байналмилалӣ «Дунёи беҳатар» (Сейферволд) барои июни 2019 то апрели 2020, ки бо фармони Вазири қорҳои дохилӣ Ҷумҳурии Тоҷикистон аз 2 июни соли 2019 тасдиқ шудааст ва бо мақсади таҳияи Роҳномаи ҳамкории милитсия бо ҷомеа, муаллифи мақола ҳамчун аъзои гурӯҳи қорӣ оид ба гузаронидани пурсишҳои сотсиологӣ аҳоли, пурсиши кормандони мақомоти қорҳои дохилӣ дар минтақаҳо ва мониторинги андешаҳои ҷамъиятӣ бо мақсади муайян намудани сабабҳо ва омилҳои асосии таъсиррасони манфӣ ба ҳамкории милитсия бо ҷомеаи шаҳрвандӣ, иштирок намудааст.

Арзёбии тадқиқот ва пурсиши сотсиологӣ кормандони мақомоти қорҳои дохилӣ дар мавзӯи «Ҳамкории милитсия бо ҷомеаи шаҳрвандӣ» дар байни роҳбарияти Раёсати Вазорати қорҳои дохилӣ ва шуъбаҳои Вазорати қорҳои дохилӣ дар ВМКБ, вилояти Суғд, минтақа ва ноҳияҳои Рашт, гурӯҳи минтақавии ноҳияҳои Кӯлоб ва Академияи ВҚД Ҷумҳурии Тоҷикистон дар ҳайати 16 нафар, аз ҳисоби намояндагони васоити ахбори омма, ташкилотҳои ҷамъиятӣ, шуроҳои ҷамъиятии назди мақомоти қорҳои дохилӣ ва аҳолии маҳаллии воҳидҳои марзию ҳудудии зикршуда дар ҳайати 77 нафар гузаронида шуд ва бо мақсади гирифтани посухҳои аниқ оид ба мушкилиҳои ҷойдошта дар мавзӯи таҳқиқшаванда дар байни пурсидашудагон 9 маротиба мусоҳиба ва гуфтугуӣ мустақим анҷом дода шуд.

Дар иртибот ба саволи “Ташкили қори зердастон оид ба ҳисоботдихӣ дар назди аҳоли», пурсидашудагон аз ҳисоби роҳбарони мақомоти қорҳои дохилӣ дар ҷойҳо бо шумораи 75% иброз намуданд, ки қори зердастони мо дар ин самт ба таври зарурӣ ба роҳ монда шудааст. 25% дигар бошад, қайд намуданд, ки айни замон зердастон, аз ҷумла нозирони минтақавии милитсия таҷрибаи пурраи ҳисоботдихиро дар назди аҳоли надоранд, аз ин сабаб дар чорабиниҳои ҳисоботдихӣ бештар роҳбарони мақомоти қорҳои дохилӣ ҷалб мегарданд.

Аз муқоисаи натиҷаи пурсиш ва мусоҳиба бо намояндагони ҷомеаи шаҳрвандӣ маълум гардид, ки онҳо баръакс 75% ҳисоботдихиро дар назди аҳоли ба фаъолияти роҳбарони мақомот вобаста медонанд. Яъне, қайд карда шуд, ки қариб дар тамоми чорабиниҳои ҳисоботдихӣ ба ҷойи нозирони минтақавии милитсия дар минтақаи хизмати онҳо роҳбарони мақомот ташриф оварда, чорабиниро мегузаронанд. Намояндагони шуроҳои ҷамъиятии назди мақомоти қорҳои дохилӣ дар ҳама ҷойҳои пурсидашуда қайд намуданд, ки баъзе ҳолатҳо мо ҳарчанд нозирони минтақавии милитсияро барои гузаронидани чорабиниҳои ҳисоботдихӣ мехоҳем ҷалб намуда, ёрӣ расонем, аммо онҳо аз иҷрои ин уҳдадорӣ хизмати худ бо ҳар баҳонаи беасос дӯри мекӯянд.

Пурсидашудагон аз ҳисоби намояндагони ҷомеаи шаҳрвандӣ бо шумораи 25% иброз доштанд, ки айни замон бар замми дар вақтҳои муқаррарӣ баргузор накардани ҷорабиниҳои ҳисоботдиҳӣ ва сатҳи нокифояи таҷрибаи кормандон, ҳисоботдиҳии нозирони минтақавии милитсия дар назди аҳоли доир карда мешавад.

Чи тавре ки аз натиҷаи таҳлили арзёбӣ ва назарсанҷӣ маълум гардид, ба саволҳои яхелае, ки дар самти ҳамкории милитсия бо ҷомеаи шаҳрвандӣ пешниҳод шуд, посухҳои пурсидашудагон аз ҳисоби кормандони мақомоти қорҳои дохилӣ ва намояндагони ҷомеаи шаҳрвандӣ ба ҳамдигар мувофиқат намекунанд. Ба фикри мо, роҳбарони ҷузъу томҳои ҳудудии мақомоти қорҳои дохилӣ ҳангоми мусоҳиба кӯшиш намуданд, ки манфиатҳои идоравиро боло гузошта, ба ин восита зердастони худро дастгирӣ ва ҳимоя намоянд. Аммо посухҳои намояндагони ҷомеаи шаҳрвандиро мо бо чунин асосҳо ба мақсад қонеъкунанда ҳисобидем: Яқум, дар назарсанҷӣ аз ҳисоби аҳоли шахсони фаъоли ҷомеа ҷалб гардида буданд; дуҷум, шумораи пурсидашудагон аз ҳисоби ҷомеаи шаҳрвандӣ нисбат ба кормандони мақомот чанд маротиба зиёд буд; сеҷум, мусоҳиба дар шароити озоди баёни фикру андеша доир карда шуд; чаҳорҷум, қисмате аз пурсидашудагонро нафароне ташкил менамуданд, ки аъзоёни шуроҳои ҷамъиятии назди мақомоти қорҳои дохилӣ буданд ва онҳо бевосита пайвандгари байни милитсия ва ҷомеа дар масъалаи ҳамкорӣ ба ҳисоб мераванд.

Дар Барномаи ислоҳоти милитсия барои солҳои 2021-2025 қайд карда шудааст, ки ҳамкории милитсия бо ҷомеа на танҳо дар самти огоҳонӣ, пешгирии ҳуқуқвайронкунӣ ва таъмини тартиботи ҷамъиятӣ амалӣ мегардад, балки барои ҷомеа шароит фароҳам оварда мешавад, ки назорати ҷамъиятии фаъолияти милитсияро амалӣ намояд [18]. Аз ин рӯ, Барнома дар қатори арзёбии дохилийдоравӣ, ҳамчунин арзёбии берунии назорати фаъолияти милитсияро пешбинӣ менамояд. Раванди арзёбии берунӣ бо ҷалби ҷомеаи шаҳрвандӣ ва бо гузаронидани пурсиш ва назарсанҷии аҳоли амалӣ карда мешавад.

Дар Барнома пешбинӣ гардидааст, ки назорати ҷамъиятии фаъолияти милитсия бо гузаронидани чунин ҷорабиниҳо ба роҳ монда мешавад: мониторинги ҳарсолаи натиҷаҳои фаъолияти милитсия; пешниҳоди ҳисобот оид ба фаъолияти хизматӣ; ташкил ва гузаронидани машваратҳои муштарақ бо шуроҳои ҷамъиятӣ ва дигар ниҳодҳои ҷомеаи шаҳрвандӣ.

Ҷорабиниҳо оид ба назорати ҷамъиятии фаъолияти милитсия аз ҳамкории мутақобила ва хусусиятҳои ҳамкорӣ дар намуди шарикӣ иҷтимоӣ дарак медиҳанд. Аз ин бештар, бояд қайд намоем, ки дар самти назорати ҷамъиятии фаъолияти милитсия ҳуқуқҳои бештар ба шуроҳои ҷамъиятии назди мақомоти қорҳои дохилӣ дода шудааст.

Шурои ҷамъиятӣ оид ба мусоидати ҷомеаи шаҳрвандӣ дар таъмини тартиботи ҷамъиятӣ дар назди милитсия назардошту пешниҳоди ҷомеа ва шаҳрвандони алоҳидаро ҷиҳати ташаккул ва татбиқ намудани сиёсати давлатӣ вобаста ба ҳамкории милитсия бо ҷомеа ба маълумоти мақомоти иҷроияи маҳаллии ҳокимияти давлатӣ расонида, дар самти таъмини тартиботи ҷамъиятӣ, пешгирии ҷинояткорӣ ва ҳуқуқвайронкуниҳо, ба инobat гирифтани афкори ҷамъиятӣ дар ин бобат назорати ҷамъиятиро амалӣ менамояд [19].

Шурои ҷамъиятӣ оид ба мусоидати ҷомеаи шаҳрвандӣ ба ислоҳоти милитсия дар назди Вазорати қорҳои дохилии Ҷумҳурии Тоҷикистон шаффофият ва самаранокӣ истифодаи маблағҳои бучавӣ, кумакҳои техникӣ ва грантҳоро, ки аз тарафи донорҳо чудо карда мешаванд, назорати (мониторинги) ҷамъиятӣ мебарад [20].

Шурои ҷамъиятӣ ҳуқуқ дорад бо ташаббуси худ ташҳиси (экспертизаи) ҷамъиятии лоиҳаҳои санадҳои меъёри ҳуқуқӣ ғайримахфӣ мақомоти қорҳои дохилро дарҳост намояд. Ҳамчунин, аъзоёни шурои ҷамъиятӣ оид ба мусоидати ҷомеаи шаҳрвандӣ ба ислоҳоти милитсия, ҷиҳати ҳолисона ва ҳаматарафа баҳогузорӣ намудани шахсони барои хизмат ба мақомоти милитсия қабулшаванда дар қатори комиссияҳои аттестатсионии Вазорат ва раёсатҳои Вазорати қорҳои дохилӣ, ки тартиби онро вазири қорҳои дохилӣ муайян мекунад, иштирок менамоянд.

Айни замон милитсияи тоҷик дар марҳилаи дуҷуми ислоҳоти давраи соҳибхитиёрии давлат қарор дорад ва вобаста ба раванди баамалбарории чунин ислоҳот қабули як қатор санадҳои меъёрии ҳуқуқӣ ва зерқонунӣ дар назар аст, ки дар байни онҳо аз ҳама муҳим Қонуни Ҷумҳурии Тоҷикистон “Дар бораи политсия” эътироф мегардад. Лоиҳаи қонуни

мазкур аллакай омода гардида, дар меъёрҳои он масъалаи назорати чамъиятии фаъолияти милитсия низ танзими худро ёфтааст. Аммо, фикр менамоем, ки дар ин самти фаъолият меъёрҳои лоиҳавии қонун то ҳадди имкон пурра нестанд ва ҳулосаи мавзу таҳқиқшаванда шаҳодати ин гуфтаҳоаст.

Аз натиҷаи таҳлили мавзӯ, бо мақсади дурнамои самараноки назорати чамъиятӣ ба фаъолияти милитсия, ки зухуроти воқеии инкишоф ва таҳаввулоти ҷомеаи шаҳрвандӣ (замони муосир) мебошад, пешниҳодҳои мазкур манзур карда мешаванд:

1. Дар лоиҳаи Қонуни Ҷумҳурии Тоҷикистон “Дар бораи политсия” назорат оид ба риояи талаботи қонуният дар фаъолияти политсия салоҳияти Прокурори генералӣ ва прокурорҳои тобеи он муқаррар гардидааст. Пешниҳод карда мешавад, ки дар лоиҳаи Қонуни зикршуда назорати дохилидоравӣ ва чамъиятӣ низ ҳамчун шаклҳои назорат ба фаъолияти политсия муқаррар карда шаванд.

2. Меъёрҳои лоиҳавии лоиҳаи Қонуни Ҷумҳурии Тоҷикистон “Дар бораи политсия” муқарраротҳоеро дар бар гирифтааст, ки қорменти мақомоти қорҳои дохилиро дар самти ҳамқорӣ бо ҷомеа соҳибхитиёр намегузорад, балки мавҷудияти ҷунин меъёрҳо зарурияти ҳамқории ҳатмиро тақозо менамояд. Ба таври мисол, афқори умум яке аз меъёрҳои асосии баҳогузори фаъолияти политсия муқаррар шудааст. Бо ин мақсад, айни муддаост, ки Вазорати қорҳои дохилӣ дар ҳамқорӣ бо ниҳодҳои ҷомеаи шаҳрвандӣ, васоити аҳбори омма ва марказҳои тадқиқотӣ, таҷрибаи ҳешро дар самти мунтазам гузаронидани мониторинги афқори ҷомеа мустаҳкам намояд.

3. Дар лоиҳаи Қонуни Ҷумҳурии Тоҷикистон “Дар бораи политсия” муқаррар шудааст, ки натиҷаи мониторингҳо ба самъи мақомоти марказии ҳоқимияти давлатӣ, маҳаллӣ ва шаҳрвандон ба таври ҳаттӣ, тавассути васоити аҳбори омма ва шабақаҳои иттилоотии интернет расонида мешавад. Аз ин лиҳоз, барои оне ки фаъолияти хизмати қорменти милитсия аз ҷониби ҷомеа хуб баҳогузорӣ карда шавад, мебошад, ки ӯ бо ҷомеа ҳамқорӣ намояд ва фикру ақидаи ҷомеа ва ниҳодҳои ҷомеаи шаҳрвандиро дар ҳалли вазифаҳои хизматӣ оид ба пешгирии ҳуқуқвайронқуниҳо ва таъмини тартиботи чамъиятӣ воқеан ба инобат гирад.

4. Дар фаъолият оид ба ҳамқорӣ бо ҷомеа дар таъмини тартиботи чамъиятӣ аз ҳама бештар нозирони минтақавии милитсия имқонияти васеъ ва воқеӣ доранд. Чи хеле ки маълум аст, дар самти зикршуда фаъолияти нозирони минтақавии милитсияро шӯбаи дахлдори Раёсати ҳифзи тартиботи чамъиятии ВКД Ҷумҳурии Тоҷикистон ташкил ва назорат менамояд [21], аммо дар ин самти бисёр муҳимми фаъолият дар Раёсати ҳифзи тартиботи чамъиятӣ то ҳол ягон воҳиди сохторӣ ва қорӣ пешбинӣ нашудааст. Ҳамқунин, аз таҳлили низомномаи сохтори зикршудаи ВКД муайян мегардад, ки то ҳатто ягон вазифа ва функсияи мушаххас оид ба назорати фаъолияти нозирони минтақавии милитсия дар самти ҳисоботдиҳии онҳо дар назди аҳолӣ дар низомнома пешбинӣ нагардидааст. Ба назари мо, дар ҳайати раёсати зикршуда таъсис додани сохтори алоҳида оид ба назорати ташкили қори нозирони минтақавии милитсия бо ҷомеа дар таъмини тартиботи чамъиятӣ ва ҳисоботдиҳии он дар назди аҳолии минтақаи хизматӣ ё вазифагузори мушаххас ҷиҳати механизми ташкили фаъолият дар самтҳои зикршуда аз манфиат холӣ нест.

5. Билоҳира, то замони пурра барқарор шудани механизми амалигардонии назорати чамъиятӣ ба фаъолияти милитсия (дар оянда политсия) пешниҳод карда мешавад, ки қорментони мақомоти қорҳои дохилӣ ба қурсҳои омӯзишии ҳамқории милитсия бо ҷомеа дар самти таъмини тартиботи чамъиятӣ ва муқовимат бо қиноятқорӣ ҳарчи бештар қалб карда шаванд.

**Муқарриз: н.и.х., подполковники милитсия,
Академияи ВКД ҚТ – Амрудинзода М.А.**

АДАБИЁТ

1. Қонуни Федералии Федератсияи Россия «Дар бораи политсия», аз 07.02.2011. №3-ҚФ. [Манбаи электронӣ]. kodeks.karelia.ru/api/show/902260215. (санаи мурочиат: 24.03.2024 с); Қонуни Ҷумҳурии Қазоқистон «Дар бораи мақомоти қорҳои дохилии Ҷумҳурии Қазоқистон», аз 23.04.2014. №199-V. [Манбаи электронӣ]. kodeksy-kz.com/ka/ob_organah_vnutrennih_del.htm. (санаи мурочиат: 24.03.2024 с); Қонуни Украина «Дар бораи политсияи миллӣ» аз 02.07.2015. № 580-VIII. [Манбаи электронӣ]. kodeksy.com.ua/ka/o_natsional_noj_politsii.htm. (санаи мурочиат: 24.03.2024 с).

2. Барномаи ислохоти милитсия барои солҳои 2021-2025, ки бо қарори Ҳукумати Ҷумҳурии Тоҷикистон аз 1-уми июни соли 2021 таҳти №211 тасдиқ шудааст. [Манбаи электронӣ]. vkd.tj/index.php/tj/sanad-o/barnomai-islo-oti-. (санаи мурочиат: 24.03.2024 с).
3. Сергиенко А.М. Правовое регулирование форм общественного контроля в системе местного самоуправления: вопросы теории и практики. В сборнике: Актуальные вопросы развития российской государственности и публичного права / А.М. Сергиенко // Материалы III всероссийской научно-практической конференции. Ответственный редактор Е.В. Трофимов. -2017. – С. 89-95.
4. Фарҳанги тафсирии забони тоҷикӣ. Ҷилди 1. Зери таҳрири С.Назарзода (раис), А.Сангинов, С.Каримов, Мирзо Ҳ.С. –Душанбе, 2008. – 949 с.
5. Фарҳанги тафсирии забони тоҷикӣ. Ҷилди 2. Зери таҳрири С.Назарзода (раис), А.Сангинов, С.Каримов, Мирзо Ҳ.С. –Душанбе, 2008. – 944 с.
6. Конститутсияи Ҷумҳурии Тоҷикистон аз 6-уми ноябри соли 1994 (бо тағйиру иловаҳо аз 26-уми сентябри соли 1999, 22-юми июни соли 2003 ва 22-юми майи соли 2016). // Сономаи ММК <http://base.mmk.tj>.
7. Қонуни Ҷумҳурии Тоҷикистон «Дар бораи иштироки шахрвандон дар таъмини тартиботи чамъиятӣ» аз 22 июни соли 2023. -№ 1969.
8. Гончаров А. А. Гражданский контроль над органами власти / А. А. Гончаров. –М.: 2010. Издательство «Весь Мир». – 224 с.
9. Дмитриенко М. О. Общественный контроль как элемент государственно-общественного управления. // <http://xn--7sbbaj7auwnffhk.xn--p1ai/article/12410>.
10. Одинаев А.Ш. Формирование гражданского общества в Республике Таджикистан и правопонимание. Дисс. ... канд. юрид. наук / А.Ш. Одинаев. – Москва, 2007. – 180 с.
11. Князев Р. М. Муниципальный Интернет-ресурс как форма эффективного взаимодействия муниципальной власти и населения // Проблемы современной экономики/ Р. М. Князев //Мат. междунар. научн. конф. (Челябинск, декабрь 2011 г.). – Челябинск: Два комсомольца, 2011. – С. 36–42.
12. Низомномаи Вазорати корҳои дохилии Ҷумҳурии Тоҷикистон, ки бо қарори Ҳукумати Ҷумҳурии Тоҷикистон аз 28 декабри соли 2006 таҳти №592 тасдиқ гардидааст. [Манбаи электронӣ]. vkd.tj/index.php/tj/sanad-o/nizomnomai-vkd. (санаи мурочиат: 23.03.2024с).
13. Қонуни Ҷумҳурии Тоҷикистон «Дар бораи милитсия» аз 17-уми майи соли 2004, № 41. (Ахбори Маҷлиси Олии Ҷумҳурии Тоҷикистон, соли 2004, №5, мод. 352).
14. Қонуни Ҷумҳурии Тоҷикистон «Дар бораи иштироки шахрвандон дар таъмини тартиботи чамъиятӣ», аз 22 июни соли 2023. -№ 1969.
15. Қонуни Ҷумҳурии Тоҷикистон «Дар бораи иштироки шахрвандон дар таъмини тартиботи чамъиятӣ», аз 22 июни соли 2023. -№ 1969.
16. Барномаи ислохоти (рушди) милитсия барои солҳои 2014 - 2020, ки бо қарори Ҳукумати Ҷумҳурии Тоҷикистон аз 3-юми майи соли 2014 таҳти № 296 тасдиқ шудааст. [Манбаи электронӣ]. vkd.tj/index.php/tj/sanad-o/barnomai-islo-oti-. (санаи мурочиат: 24.03.2024 с).
17. Фармони ВКД аз 23 февралӣ соли 2013 таҳти №10 б/з «Дар бораи тасдиқ намудани Низомномаи нозирони минтақавӣ милитсия ва Низомномаи намунавии Шӯба, шӯбача, минтақаҳои хизмати милитсия ва нуқтаҳои таъҷилои тартиботи чамъиятии мақомоти корҳои дохилии Ҷумҳурии Тоҷикистон».
18. Барномаи ислохоти милитсия барои солҳои 2021-2025, ки бо қарори Ҳукумати Ҷумҳурии Тоҷикистон аз 1-уми июни соли 2021 таҳти №211 тасдиқ шудааст. [Манбаи электронӣ]. vkd.tj/index.php/tj/sanad-o/barnomai-islo-oti-. (санаи мурочиат: 24.03.2024 с).
19. Низомномаи Шурои чамъиятӣ оид ба мусоидати ҷомеаи шахрвандӣ дар таъмини тартиботи чамъиятӣ дар назди мақомоти милитсия, ки бо Фармони ВКД Ҷумҳурии Тоҷикистон аз 10 июни соли 2017 таҳти №256 тасдиқ гардидааст. [Манбаи электронӣ]. vkd.tj/index.php/tj/sanad-o/farmon-o/14496. (санаи мурочиат: 21.03.2024 с).
20. Низомномаи Шурои чамъиятӣ оид ба мусоидати ҷомеаи шахрвандӣ ба ислохоти милитсия дар назди Вазорати корҳои дохилии Ҷумҳурии Тоҷикистон, ки бо Фармони ВКД Ҷумҳурии Тоҷикистон аз 11 ноябри соли 2014 таҳти №841 тасдиқ гардидааст. [Манбаи электронӣ]. vkd.tj/index.php/tj/sanad-o/farmon-o/14496. (санаи мурочиат: 21.03.2024 с).
21. Низомнома дар бораи Раёсати ҳифзи тартиботи чамъиятии Вазорати корҳои дохилии Ҷумҳурии Тоҷикистон, ки бо фармони Вазорати корҳои дохилии Ҷумҳурии Тоҷикистон аз 9-уми ноябри соли 2007 таҳти №693 тасдиқ гардидааст. [Манбаи электронӣ]. vkd.tj/index.php/tj/sanad-o/farmon-o/14496. (санаи мурочиат: 21.03.2024 с).

ТАНЗИМИ ҲУҚУҚӢ ВА ДУРНАМОИ НАЗОРАТИ ЧАМӢЯТИИ ФАӢОЛИЯТИ МИЛИТСИЯИ ҶУМӢУРИИ ТОӢИКИСТОН ДАР ПАРТАВИ ИСЛОӢОТ

Дар мақолаи мазкур муаллиф яке аз падидаҳои мусири эҳёи ҷомеаи шахрвандӣ, яъне назорати чамъиятии фаъолияти милитсияро дар Ҷумҳурии Тоҷикистон дар партави ислохоти милитсияи давраи соҳибистиклолии давлат мавриди таҳлил ва баррасӣ қарор додааст. Бо мақсади собит намудани асоснокӣ ва зарурияти назорати чамъиятии фаъолияти милитсия кӯшиш ба харҷ дода шудааст, ки санадҳои меъёрии ҳуқуқӣ ва зериконунӣ, ҳамчунин баъзе аз санадҳои дохилидоравии Вазорати корҳои дохилии Ҷумҳурии Тоҷикистон, ки муносибатҳо оид ба масъалаи тадқиқшавандаро танзим менамоянд, номбар карда шуда, меъёрҳои дахлдори онҳо ба таври мушаххас мавриди баррасӣ қарор дода шаванд. Муқоисаи байни санадҳои қонунгузории Ҷумҳурии Тоҷикистон оид ба танзими назорати чамъиятии фаъолияти милитсия бо санадҳои қонунгузории баъзе аз давлатҳои аъзои ИДМ оид ба масъалаи зикршуда дар таълифи мақола истисно

нагардидааст. Қисмати муҳимми баррасии масъаларо аз рӯи мавзуи таҳқиқшуда назарсанҷӣ ва арзёбии қормандони милитсия оид ба ташкили фаъолияти нозирони минтақавии милитсия дар самти ҳамкорӣ бо ҷомеа дар таъмини тартиботи ҷамъиятӣ ташкил менамояд. Муаллиф кӯшиш бо мақсади пурра намудани ҷойҳои холигии қонунгузории соҳавӣ, санадҳои дохилидоравии Вазорати қорҳои дохилӣ ва мутобиқ намудани меъёрҳои онҳо бо қонунгузории дигар давлатҳо, пешниҳодҳои мушаххас манзур намудааст.

Калидвожаҳо: назорат, назорати ҷамъиятӣ, ислохоти милитсия, ҳисоботдиҳии милитсия, шурои ҷамъиятӣ, иттилоотониҳои аҳоли, нозири минтақавии милитсия, лоиҳаи Қонун “Дар бораи политсия”.

ПРАВОВОЕ РЕГУЛИРОВАНИЕ И ПЕРСПЕКТИВЫ ОБЩЕСТВЕННОГО КОНТРОЛЯ ЗА ДЕЯТЕЛЬНОСТЬЮ МИЛИЦИИ РЕСПУБЛИКИ ТАДЖИКИСТАН СВЕТЕ РЕФОРМЫ

В данной статье автор проанализировал и рассмотрел одно из современных явлений возрождения гражданского общества в годы независимости республики – общественный контроль за деятельностью милиции в Республике Таджикистан в свете реформы милиции. С целью упрочения обоснованности и необходимости общественного контроля за деятельностью милиции перечислены нормативные правовые и подзаконные акты, а также некоторые внутриведомственные акты МВД Республики Таджикистан, регулирующие взаимоотношения по исследуемому вопросу и подробно проанализированы соответствующие нормы. Статья, наряду с указанием положений нормативных правовых и подзаконных актов, также подкреплена теоретическими и научными мнениями. Также в статье проведен сравнительный анализ законодательных актов Республики Таджикистан по регулированию общественного контроля за деятельностью милиции с законодательными актами некоторых государств-участников СНГ. Важной частью рассматриваемого вопроса по исследуемой теме является оценка сотрудников милиции по организации деятельности участковых инспекторов милиции по линии сотрудничества с общественностью в обеспечении общественного порядка. В заключительной части статьи автором предпринята попытка внести конкретные предложения по восполнению пробелов в отраслевом законодательстве, внутриведомственных актах МВД, чтобы их нормы соответствовали законодательным актам других стран.

Ключевые слова: контроль, общественный контроль, реформа милиции, отчетность милиции, общественный совет, информирование населения, участковый инспектор милиции, проект Закона «О полиции».

LEGAL REGULATION AND PROSPECTS FOR PUBLIC CONTROL OVER THE ACTIVITIES OF THE POLICE OF THE REPUBLIC OF TAJIKISTAN IN THE LIGHT OF REFORMS

In this article, the author analyzed and considered one of the modern phenomena of the revival of civil society – public control over police activities in the Republic of Tajikistan in the light of police reforms during the period of state independence. In order to substantiate the validity and necessity of public control over the activities of the police, an attempt has been made to list legislative and by-laws, as well as some internal regulations of the Ministry of Internal Affairs of the Republic of Tajikistan, which regulate relations on the issue under study, and their corresponding norms must be specifically analyzed. The article is supported by legal and regulatory provisions, as well as theories and scientific opinions.

It is possible to compare the legislative acts of the Republic of Tajikistan on the regulation of public control over the activities of the police with the legislative acts of some CIS member states on the issue specified in the article. An important part of the consideration of the issue according to the topic under study is a survey and assessment of police officers on the organization of the activities of regional police inspectors in the area of cooperation with the population in ensuring public order. In the summary part of the conclusion, the author made an attempt to make specific proposals in order to fill gaps in industry legislation, internal documents of the Ministry of Internal Affairs and harmonize their norms with the legislation of other countries.

Keywords: control, public control, police reform, police reporting, public council, informing the population, regional police inspector, draft law “On the Police”.

Маълумот дар бораи муаллиф: *Нуриддинзода Суфи Нуриддин* - Академияи ВКД Ҷумҳурии Тоҷикистон, подполковники милитсия, дотсенти кафедраи ҳуқуқи маъмурӣ ва фаъолияти маъмурии факултети №2. **Суроға:** 734012, ш. Душанбе, Ҷумҳурии Тоҷикистон, кӯчаи М. Масгонгулов, 3. Телефон: **908-11-55-98**. E-mail: **Sufi-1986@mail.ru**

Сведения об авторе: *Нуриддинзода Суфи Нуриддин* - Академия МВД Республики Таджикистан, подполковник милиции, доцент кафедры административного права и административной деятельности факультета №2. **Адрес:** 734012, г. Душанбе, Республика Таджикистан, улица М. Масгонгулова, 3. Телефон: **908-11-55-98**. E-mail: **Sufi-1986@mail.ru**

Information about the author: *Nuriddinzoda Sufi Nuriddin* - Academy of the Ministry of Internal Affairs of the Republic of Tajikistan, police lieutenant colonel, associate professor of the department of administrative law and administrative activity of faculty No. 2. **Address:** 734012, Dushanbe, Republic of Tajikistan, M. Mastonqulov street, 3. Phone: **908-11-55-98**. E-mail: **Sufi-1986@mail.ru**

Ғафурзода Далер Азалио
Академияи ВКД Ҷумҳурии Тоҷикистон,

Ҷавобгарию маъмури ҳамчун қисми таркибии маҷбурсозии маъмури барои батанзимдарории муносибатҳои ҷамъияти яке аз унсурҳои муҳим ба ҳисоб меравад.

Татбиқсозии ҷораҳои маҷбурсозии маъмури яке аз намудҳои ғайолияти мақомоти ваколатдори давлати ва шахсони мансабдори он ба ҳисоб рафта, он дар доираи ғайолияти иҷрокунандаги амали карда шуда, барои татбиқсозии меъёрҳои маъмури-ҳуқуқи равона шудааст.

Зери мағҳуми ҷавобгари уҳдадорӣ ва ҷавоб гуфтан барои амал ва ҳаракатҳои худ, ки оқибатҳои муайянеро ба вучуд овардааст, мағҳуми мешавад. Ҷавобгарию ҳуқуқи - яке аз намудҳои ҷавобгарию иҷтимоӣ ба ҳисоб рафта, мағҳуми он аз тоб овардани ҳуқуқвайронкунанда ба ҷораҳои таъсиррасоние, ки тибқи муқаррароти меъёрҳои ҳуқуқ нисбати ӯ андешида мешавад, иборат мебошад. Яъне, шарти асосии ҷавобгарию ҳуқуқи аз он иборат мебошад, ки ҳуқуқвайронкунанда ба ҷораҳои маҷбурсозии давлатие, ки нисбати ӯ барои содир намудани ҳуқуқвайронкуни андешида мешавад, таҳаммул намояд [1,с.694].

Дар ин росто ҷавобгарию ҳуқуқи яке аз воситаҳои ҳуқуқии мағҳ кардани кирдорҳои зиддиҳуқуқи ва ҳавасмандгардонии ғайолияти ғайодаовари ҷамъияти инсон ба ҳисоб меравад.

Дар адабиёти ватани ва хориҷи дар бобати ҷавобгарию ҳуқуқи, баҳусус дар бобати мағҳуми томи ҷавобгарию ҳуқуқи фикру ақидаи ягона вучуд надорад.

Дар баъзе ҳолатҳо он ҳамчун ҷораи маҷбурсозии давлати баҳогузори карда шудааст, ки дар мағҳумсозии ҳуқуқи ва ҷамъияти ҳуқуқвайронкунанда дар шакли муқаррар намудани мағҳудиятҳо ва оқибатҳои номусоиди молумулқи зоғир мегардад.

Ба ақидаи Ключниченко А.П., ҷавобгарию ҳуқуқи уҳдадории ҳуқуқии ҳуқуқвайронкунанда дар тоб овардан ба ҷораҳои маҷбурсозии давлатии сарзанишкунандаи кирдорҳои гунағкоронаи ӯ ба ҳисоб рафта, он дар мағҳум намудани ҳуқуқҳои шахси ва молумулқии ӯ иғода меёбад [2,с.22].

Дар ақсарияти тадқиқотҳои илми оид ба ҷавобгарию ҳуқуқи аз ҷумла Б.Л. Назаров, онро ҳамчун муносибати ҳуқуқие, ки миёни ҳуқуқвайронкунанда ва давлат ба вучуд меояд, шарҳ додааст [3,с.133]. Л.С. Явич ҷавобгарию ҳуқуқиро як намуди ҷавобгарию иҷтимоӣ мешуморад, ки он бо санқсияи меъёрҳои ҳуқуқ муқаррар карда мешавад [3,с.134]. Проблемаи ҷавобгарию ҳуқуқи бо проблемаи озодии ирода дар алоқамандии зич қарор дорад. Инсон дар сурате барои содир намудани кирдор ба ҷавобгари кашаида мешавад, ки ағар ӯ ин кирдорро бо доштани иродаи озод содир намуда бошад [2,с.21].

Гуруҳи дигари олимон, ба монанди Самошенко И.С., Фаруқшин М.Х., ҷавобгарию ҳуқуқиро дар ҷомеаи сотсиалисти ҳамчун маҷбурсозии давлати меғҳисобиданд, ки он барои иҷрои ҳуқуқи шуравӣ равона шудааст [3,с.130].

Вобаста ба мағҳалаи ҷавобгарию ҳуқуқи Л.С. Явич ва О.Э. Лейст қорҳои илми назаррас анҷом дода, мағҳуми ҷавобгарию ҳуқуқиро нисбатан васеғ шарҳ додаанд. Масалан, О.Э. Лейст ҷавобгарию ҳуқуқиро ҳамчун амалисозӣ ва татбиқсозии санқсия шарҳ додааст. Аммо ӯ иғроз менамояд, ки мағҳуми ҷавобгарию вобаста ба ҳаҷми худ аз мағҳуми «татбиқи санқсия» васеғ буда, мағҳалаҳои зеринро дар бар мегирад: бандубасти кирдор; қағолати қомебшавӣ ба ҳақиқати объективӣ аз рӯи парванда; пешгирии поймолкунии ҳуқуқи шахс; асосҳои озод намудан аз ҷавобгари; ба инобат гирифтани вазъияти ҳуқуқвайронкунанда ҳанғоми таъин намудани қарима ва дигар санқсияҳои қазодиханда [3,с.131].

Аз рӯи мағҳият, нуқтаи назари С.Н. Братус ба нуқтаи назари Л.С. Явич ва О.Э. Лейст шабоҳат доранд. Аз ниғоғи ӯ, ҷавобгарию ҳуқуқи - ин амалисозии санқсияи меъёрҳои ҳуқуқ буда, он уҳдадорӣ ва ҷавобгарию ҳуқуқиро ба миён меорад. «Ҷавобгарию ҳуқуқи уҳдадорӣ буда, вале ба тағври маҷбури иҷро карда мешавад, ағар шахс (шағрванд ё

шахси ҳуқуқӣ), ин уҳдадории ба зиммааш гузошташударо ба таври ихтиёрӣ иҷро накунад» [3,с.131].

Албатта, масъалаи ҷавобгарии ҳуқуқӣ яке аз масъалаҳои мубрами соҳаи ҳуқуқшиносӣ ба ҳисоб рафта, дар адабиёти ҳуқуқии ватанию хориҷӣ вобаста ба он фикру ақидаҳои гуногун ҷой дорад. Вале ҳангоми ба моҳияти аслии ҷавобгарии ҳуқуқӣ ва мақсади татбиқи он назар кардан, ба ҳулосае омадан мумкин аст, ки ҷавобгарии ҳуқуқӣ ҷавобгар намудани шахси ҳуқуқвайронкунанда барои содир намудани кирдорҳои зиддихуқуқиаш дар назди қонун мебошад. Новобаста аз муҳокимарониҳои зиёд оид ба ин масъала, моҳияти ҷавобгарии ҳуқуқӣ, хусусият ва намудҳои он баҳснок боқӣ монда, омӯзиши ҷиддиро талаб менамояд.

Ҷавобгарии маъмурият як намуди ҷавобгарии ҳуқуқӣ ба шумор рафта, дар як вақт қисмати таркибии маҷбурсозии маъмурият ташкил медиҳад. Ҷавобгарии маъмурият дар баробари дорӣ будани сифатҳои маҷбурсозии маъмурият дар як вақт дорӣ ҳамон хусусиятҳои мебошад, ки ба ҷавобгарии ҳуқуқӣ хос аст.

Вобаста ба ин, ҷавобгарии маъмурият, пеш аз ҳама, бо меъёрҳои ҳуқуқӣ ба танзим дароварда шуда, дар маҷмӯи ҳуқуқвайронкунонии маъмурият содиршуда зохир гардида, дар татбиқи санксияҳои меъёри ҳуқуқӣ ифода меёбад, ки аз тарафи мақомоти ваколатдори давлатӣ дар доираи меъёрҳои қонунгузори маъмурият таъин карда мешавад.

Тибқи назарияи ҳуқуқи маъмурият ҷавобгарии маъмурият ин аз тарафи мақомоти ваколатдори давлатӣ ва шахсони мансабдори он муқаррар ва татбиқ намудани меъёрҳои маъмурият-ҳуқуқӣ нисбати шахси воқеӣ ва ҳуқуқие фаҳмида мешавад, ки кирдори маъмурият содир намудааст [4,с.16].

Вобаста ба истилоҳи «ҷавобгарии маъмурият» то имрӯз миёни олимони дар ин самт фикру ақидаи ягона вучуд надорад. Новобаста аз мафҳумҳои илмии гуногун ва нақши онҳо дар ҳуқуқтатбиқкунӣ ва фаъолияти амалӣ, танҳо мафҳуми расмӣ дар қонунгузори мустақамшудаи ҷавобгарии маъмурият ба он хусусияти ҳуқуқӣ бахшида, дар шури ҳуқуқии шахрвандон ба ҳайси меъёри ҳатмӣ ҷой мегирад.

Мафҳуми ҷавобгарии маъмурият дар адабиёти ҳуқуқӣ ба таври гуногун баён карда шудааст. Тимошенко И.В. оид ба ин масъала ба се давраи таърихӣ ишора кардааст: 1) давраи то қабули Асосҳои қонунгузори ИҶШС ва республикаҳои иттифоқӣ оид ба ҳуқуқвайронкунии маъмурият соли 1980; 2) давраи баъди қабули Асосҳо ва қабули кодекси ҷумҳуриҳои иттифоқӣ солҳои 1984-1985 ва 3) давраи муосир, яъне бо қабули Кодекси амалкунандаи ҳуқуқвайронкунии маъмурият Федератсияи Русия декабри соли 2001 ва мавриди амал қарор гирифтани он 1-июли соли 2002 номгузори шудааст [11,с.75].

Ҳангоми таҳлили давраи аввали таърихии пешниҳоднамудаи Тимошенко И.В., метавон иброз намуд, ки ақсарияти олимоне, ки ҳамон вақт ба омӯзиши масъалаи ҷавобгарии маъмурият машғул буданд, таърихи маъмурият назарияи ҳуқуқии ҳамон давра намуда, иброз намудаанд, ки «ҷавобгарии маъмурият истифода ва татбиқи санксия дар сурати содир намудани ҳуқуқвайронкунии мебошад» [11,с.75].

Вобаста ба мафҳуми дар боло овардашуда баъзе муаллифони ин давра, ба монанди Ямпольская С.А., Лазарев Б.М., Салишева Н.Г., Серегин А.В., Студенкина М.С., Бартиков И.Ф., Дагел П.С., Елисейкин П.Ф., Куклин В.А., Нестеров А.И. ва Якуба О.М. ҷавобгарии маъмурият ҳамчун амалисозии ҷорӣ ҷазо маъмурият ё санксияи маъмурият шарҳ додаанд. Брокауз Ф.А., Ефрон И.А., мазмуни ҷавобгарии маъмурият васеъ шарҳ дода, онро ҳамчун амалисозии ҷорӣ ҷазо ва ҷорӣ азнавбарқароркунӣ дар ҳуқуқи маъмурият меҳисобиданд [11,с.75]. Лунев А.Е., Попова В.И. ва Додин Е.В. бошанд, ҷавобгарии маъмурият ҷорӣ амалисозии ҷазо ва ҷорӣ пешгирии маъмурият маънидод намудаанд [11,с.75]. Нуктаи назари гурӯҳи ҷорӣ муаллифон, асосан В.М. Манохина низ ҷой дошт, ки ба нуктаи назари Брокауз Ф.А., Ефрон И.А., наздикӣ дошт. Мувофиқи он, «ҷавобгарии маъмурият амалисозии ҷорӣ ҷазо, пешгирӣ ва азнавбарқарорсозӣ мебошад» [11,с.75].

Бо қабули Асосҳои қонунгузори ИҶШС ва ҷумҳуриҳои иттифоқӣ оид ба ҳуқуқвайронкунии маъмурият соли 1980 ва минбаъд қабули Кодекси ҳуқуқвайронкунии маъмурият ҷумҳуриҳои иттифоқӣ соли 1985 давраи дигари ибрази нуктаҳои назар оид ба мафҳуми ҷавобгарии маъмурият шуруъ гардид. Ақсарияти ин ақидаҳо мисли пештара ба мафҳуми пешниҳоднамудаи О.С. Иоффе ва М.Д. Шаргородский оид ба ҷавобгарии

хукукӣ така карда, онро ҳамчун чораи маҷбурсозии давлатӣ меҳисобиданд, ки дар асоси маҳкумкунӣ чамъиятӣ ва ҳукукии рафтори ҳукукҷайронкунанда татбиқ шуда, барои ӯ оқибатҳои манфиро дар намуди маҳдудкунӣ шахсӣ ва молумулкӣ муқаррар менамояд [11,с.75]. Вале мафҳуми расмӣ ҷавобгарии маъмури дар санадҳои меъёрӣ-ҳукукии номбаршуда дода нашуда буд.

Мафҳуми зикршударо ба асос гирифта, В.М. Манохина ва Ю.С. Адушкина дар монографияи худ «Ҷавобгарии маъмури дар ИҶШС», ки соли 1988 ба таърифи расидааст, мафҳуми ҷавобгарии маъмуриро чунин шарҳ додаанд: «ҷавобгарии маъмури - ин институти маҷбурсозии маъмури буда, он дар муқаррар намудани ҷазо нисбати ҳукукҷайронкунанда ифода меёбад» [11,с.75]. Ин ҷазоҳо дар моддаи 12 Асосҳои ҳукукҷайронкунии маъмури ва минбаъд қисми махсуси кодексҳои иттифоқӣ дар бораи ҳукукҷайронкунии маъмури дарҷ гардида буданд.

Тибқи санадҳои меъёрӣ-ҳукукии зикршуда аломатҳои асосии ҷавобгарии маъмури асоси ҷавобгарии маъмури – содир намудани ҳукукҷайронкунии маъмури ва чораи ҷавобгарӣ – ҷазои маъмури ба ҳисоб мераванд.

Мафҳуми ҷавобгарии маъмури таркиbero дар бар мегирад, ки он нисбат ба мафҳуми ҷавобгарии ҳукукӣ васеъ буда, ҳамзамон ҳамаи аломатҳои ҷавобгарии ҳукуқиро дорост яъне: а) маҷбурсозии давлатиро ифода мекунад; б) нисбати ҳукукҷайронкунанда оқибатҳои номусоиди шахсӣ ва ё молумулқиро ба миён меорад; в) дар натиҷаи татбиқи санксияи меъёрҳои ҳукуқ нисбати ҳукукҷайронкунанда фаро мерасад; г) дар шакли мувофиқ таҷассум меёбад.

Аммо новобаста аз он ки дар ин самт олимони аз қабилҳои Д.Н. Бахрах, К.С. Белский, И.А. Галаган, И.И. Веремеенко, Е.В. Додин, Б.М. Лазарев, А.Е. Лунев, В.М. Манохин, Н.Г. Салишева, М.С. Студенкина, Л.Л. Попов, А.П. Шергин, О.М. Якуба, С.А. Ямпольская як қатор корҳои илмӣ ба анҷом расонидаанд на Асосҳои қонунгузори ИҶШС оид ба ҳукукҷайронкунии маъмури ва на Кодекси ҳукукҷайронкунии маъмури ҷумҳуриҳои иттифоқӣ солҳои 1984-1985 мафҳуми ҷавобгарии маъмуриро ифода накарда буданд. Илова бар ин, дар адабиёти ҳукукии советӣ андешае мавҷуд буд, ки мувофиқи он «моҳияти мафҳуми ҷавобгарии маъмури дар меъёрҳои қонунҳо, асосҳо ва кодексҳо ба таври аниқ муқаррар карда шудааст, аз ин рӯ зарурати додани чунин мафҳум ҷой надорад».

Танҳо пас аз истиқлолияти давлатӣ ба даст овардани Ҷумҳурии Тоҷикистон ва қабул гардидани Кодекси ҳукукҷайронкунии маъмури Ҷумҳурии Тоҷикистон 31 декабри соли 2008 ба таври расмӣ мафҳуми ҷавобгарии маъмури дар моддаи 22 Кодекси мазкур ифодаи худро ёфт. Мутобиқи он, ҷавобгарии маъмури як намуди ҷавобгарии ҳукукӣ буда, барои содир намудани ҳукукҷайронкунии маъмури нисбати шахси воқеӣ, соҳибкори инфиродӣ, шахсони мансабдор ва ҳукукӣ аз ҷониби судя, мақомоти ваколатдори давлатӣ (шахси мансабдор) татбиқ карда мешавад [5].

Ю.М. Козлова ва Л.Л. Попова иброз менамоянд, ки ҷавобгарии маъмури амалисозии меъёрҳои маъмури-ҳукукӣ аз ҷониби мақомотҳои ваколатдори давлатӣ ва шахсони мансабдори онҳо барои содир намудани ҳукукҷайронкунии ба ҳисоб меравад, ки хусусиятҳои хосси худро дорад [8,с.335].

Ҳама намуди ҷавобгарии ҳукукӣ хусусиятҳои хосси худро доранд, ки метавон тафовути онҳоро аз якдигар тавассути ҳамин хусусиятҳо нишон дод.

Дар хусуси хусусиятҳои ҷавобгарии маъмури Холмаҳмад Ойев зикр менамояд, ки ҷавобгарии маъмури ба монанди ҷавобгарии ҷиноятӣ, граждонӣ ва интизомӣ дорои чунин аломатҳо мебошад [9,с.383].

И.А. Галаган қайд менамояд, ки ҳангоми дида баромадани ҷавобгарии маъмури аз ҷиҳати моддӣ – ҳукукӣ ҷаҳор хусусияти асосии онро ҷудо намудан зарур аст:

- азбаски ҷавобгарии маъмури татбиқи ҷораҳои ҷазои маъмуриро муқаррар менамояд, он дар шакли маҷбурсозии давлатӣ ифода меёбад;
- боиси маҳкумкунӣ давлатӣ ва ҷамъиятӣ гардида, барои ҳукукҷайронкунанда оқибатҳои манфиро ба миён меорад;
- барои кирдори (амал ва беамалии) гунаҳкорунаи зиддиҳукукӣ фаро мерасад;
- дар ҷаҳорҷӯбаи муносибатҳои ҳукукӣ вучуд дорад ва амалӣ мегардад [10,с.13].

Натиҷаи содир намудани ҳуқуқвайронкунӣ боиси он мегардад, ки ба муносибатҳои ҷамъиятӣ, аз ҷумла муносибатҳои иқтисодӣ, ки дар натиҷаи фаъолияти хоҷагидорӣ ба миён меоянд, зарар мерасад [10,с.20]. Дар натиҷа оқибатҳои манфии аз ин кирдор бавучудодамада бар дӯши ҳуқуқвайронкунанда бо тартиби маҷбурӣ воғузур карда мешаванд. Ин оқибатҳо дар маҳрумкунӣҳои хусусияти шахсӣ ва ё молумулкидошта ифода меёбанд. Маҳз оқибати маҳрумкунӣҳои молумулкӣ хосси ҷавобгарии маъмурӣ барои ҳуқуқвайронкунӣҳои соҳаи хоҷагии қишлоқ ба ҳисоб мераванд [10,с.20].

Маҳз ҷазои маъмурӣ марҳилаи ниҳоии муборизаи давлат бо ҳуқуқвайронкунӣ буда, гунаҳкор мувофиқи хусусият ва ба ҷамъият хавфнокии кирдори содиркардааш ба ҷавобгарии маъмурӣ кашида мешавад [12,с.56]. Лекин дар қисми 2 моддаи 35 Тафсири Кодекси ҳуқуқвайронкунии маъмурии Ҷумҳурии Тоҷикистон дарҷ шудааст, ки ҷазои маъмурӣ бо мақсади дар руҳияи риояи бечунучарои қонунҳо тарбия кардани шахси содиркунандаи ҳуқуқвайронкунии маъмурӣ, инчунин пешгирӣ намудани ҳуқуқвайронкунӣҳои нави маъмурӣ ҳам аз ҷониби ҳуди ҳуқуқвайронкунанда ва ҳам аз ҷониби шахсони дигар татбиқ карда мешавад [12,с.56].

Холмаҳмад Ойев чунин мешуморад, ки яке аз хусусиятҳои ҷавобгарии маъмурӣ содир намудан ҳуқуқвайронкунии маъмурӣ дар соҳаи идоракунии давлатӣ ба ҳисоб меравад [9,с.383]. Бо ин фикри устод мо розӣ шуда наметавонем, зеро аз моддаи 2 Кодекси ҳуқуқвайронкунии маъмурии Ҷумҳурии Тоҷикистон бармеояд, ки вазифаҳои қонунгузори Ҷумҳурии Тоҷикистон дар бораи ҳуқуқвайронкунии маъмурӣ аз ҳифзи саломатӣ, ҳифзи ахлоқи ҷамъиятӣ, солимгардонии муҳити зист, тартибот ва амнияти ҷамъиятӣ, моликият ва ғайраҳо иборат мебошад [5]. Ҳамин нуқтаи назар дар тафсири Кодекси ҳуқуқвайронкунии маъмурии ИҶШС низ дарҷ гардидааст. Аз ҷумла, ҳангоми назар намудан ба қисми 1 моддаи 10 Қонуни мазкур ба хулосае омадан мумкин аст, ки на ҳамаи ҳуқуқвайронкунӣҳои маъмурӣ бар зидди идоракунии давлатӣ равона шудаанд. Объекти суиқасди онҳо дигар муносибатҳои ҷамъиятӣ низ шуда метавонанд. Масалан, майдадуздӣ – дар соҳаи таъмини нигоҳдорӣ ва истифодаи молу мулк содир мешавад; майдаавбошӣ – дар соҳаи тартиботи ҷамъиятӣ ва ахлоқ содир шуда, истироҳати муътадили шаҳрвандонро ҳалалдор сохта, бисёр вақт ба обрӯю эътибори онҳо зарар мерасонад; ё ин ки вайронкунии қонунгузорӣ дар бораи ташкилотҳои динӣ бар зидди озодии вичдон равона шудааст.

Олимони дигар Ю.М. Козлова, Л.Л. Попова дар хусуси ҷавобгарии маъмурӣ ҳамфикр буда, чунин мешуморанд, ки ҷавобгарии маъмурӣ ҳамчун ҷавобгарии ҳуқуқӣ барои содир намудани ҳуқуқвайронкунии маъмурӣ ба вучуд омада, объекти онро суиқасд ба муносибатҳои ҷамъиятӣ дар соҳаи идоракунии давлатӣ ва дигар муносибатҳои ҷамъиятӣ ташкил медиҳад [8,с.337].

Аз тарафи дигар, ҷавобгарии маъмурӣ барои на ҳамаи меъёрҳои ҳуқуқи маъмурӣ, балки барои вайронкунии он меъёрҳо, ки барои он ҷавобгарӣ пешбинӣ шудааст, татбиқ мешавад:

1. Ҷавобгарии маъмурӣ ҳамчун воситаи муҳимми ҳифзи ҳуқуқ ва мубориза бар зидди ҳуқуқвайронкунӣҳо, алалхусус ҳуқуқвайронкунии маъмурӣ баромад намуда, ба ҷамъият хавфнокии он камтар аст, вале назар ба ҷиноят бисёртар содир мешавад. Хавфнокии ҳуқуқвайронкунӣҳои маъмурӣ на танҳо дар ҳуди амал ва беамалии зиддиҳуқуқи он, балки дар паҳншавии барзиёд ва «оммавишавии» ин кирдор, ки садҳо дигар ҳуқуқвайронкунӣҳоро дар бар мегирад, ифода меёбад.

2. Ҷавобгарии маъмурӣ бо таркиби субъективии худ фарқ мекунад. Субъекти ин намуди ҷавобгарӣ шахси воқеӣ, мансабдор, ҳуқуқӣ ва соҳибкори инфиродӣ ба ҳисоб меравад.

3. Хусусияти сеюми ҷавобгарии маъмурӣ дар он зоҳир меёбад, ки чораҳои таъсиррасонии ҳуқуқӣ нисбати ҳуқуқвайронкунанда аз тарафи мақомотҳои ваколатдори давлатӣ бо мақсади тарбияи гунаҳкор, пешгирии ҳуқуқвайронкунӣҳои нав татбиқ карда мешавад.

4. Вайронкунии меъёрҳои маъмурӣ–ҳуқуқӣ боиси татбиқ намудани чораҳои маҷбурсозии маъмурӣ мегарданд. Яке аз ин чораҳо ҷазои маъмурӣ мебошад. Маҳз ҷазои

маъмурӣ дар тафовут аз дигар чораҳои огоҳонӣ, пешгирӣ ва муурофиявӣ дар натиҷаи ба ҷавобгарии маъмурӣ кашидан татбиқ мешавад.

5. Ҷавобгарии маъмурӣ тартиби муқаррарнамоии худро дорад, ки бо ин хусусияташ аз дигар намуди ҷавобгарии ҳуқуқӣ фарқ мекунад. Асоси ҳуқуқии ҷавобгарии маъмуриро Кодекси ҳуқуқвайронкунии маъмурии Ҷумҳурии Тоҷикистон, кодексҳо, қонунҳо ва дигар санадҳои ҳуқуқӣ аз ҷумла санадҳои меъёрии ҳуқуқии мақомоти маҳаллии ҳокимияти давлатӣ ташкил медиҳанд.

6. Чораҳои ҷавобгарии маъмурӣ аз ҷониби доираи васеи мақомотҳои ваколатдор ва шахсони мансабдор татбиқ мегарданд. Ҳамаи онҳо дар доираи ваколати худ нисбати ҳуқуқвайронкунандагони маъмурӣ ҷазо таъин мекунанд. Тибқи боби 10 Кодекси муурофияи ҳуқуқвайронкунии маъмурии Ҷумҳурии Тоҷикистон, ба онҳо дохил мешаванд: судҳо ва судяҳо, мақомоти қорҳои дохилӣ ва шахсони мансабдори он, маъмурияти худидоракунии маҳаллӣ ва дигар мақомотҳои ҳокимияти иҷроия [11].

7. Ҷавобгарии маъмурӣ нисбати он ҳуқуқвайронкунандагоне татбиқ карда мешавад, ки онҳо бо мақомотҳои ваколатдори татбиқкунандаи ҷазои маъмурӣ ва шахсони мансабдор дар муносибати хизматӣ қарор надошта, ба онҳо итоат намекунанд. Маҳз бо ҳамин хусусияташ ҷавобгарии маъмурӣ аз ҷавобгарии интизомӣ фарқ мекунад. Зеро дар ҷавобгарии интизомӣ роҳбар, қорманд ва хизматчи ба мақомоти болоӣ ва шахси мансабдор зертобӣ буда, бо фармони охири ба ҷавобгарӣ кашида мешавад.

8. Яке аз хусусиятҳои асосии ҷавобгарии маъмурӣ ҳамчун як намуди ҷавобгарии ҳуқуқӣ дар он зоҳир мегардад, ки он барои ҳуқуқвайронкунанда доғи судӣ намеорад ва асос барои аз қор озод кардани ӯ намегардад. Вале мо ба ин нуқта розӣ шуда наметавонем, зеро тибқи банди қоруми моддаи 23 Қонуни Ҷумҳурии Тоҷикистон «Дар бораи хизмати давлатӣ» аз 5 марти соли 2007, № 233, яке аз асосҳои қатъи гаштани хизмати давлатӣ вайрон намудани тартиби муқаррарнамудаи қонуни Ҷумҳурии Тоҷикистон «Дар бораи танзими анъана ва ҷашну маросимҳо» ба ҳисоб меравад [7]. Аз ҷумла, мувофиқи моддаи 481 Кодекси ҳуқуқвайронкунии маъмурии Ҷумҳурии Тоҷикистон, барои риоя накардани талаботи қонунгузори Ҷумҳурии Тоҷикистон дар бораи танзими анъана ва ҷашну маросим ҷавобгарии шахсони мансабдор пурзӯр карда шуда, қарима ба андозаи панҷсаду панҷоҳ нишондиҳанда барои ҳисобҳо, баробар ба 39 600 (сӣю нуҳ ҳазору шашсад сомонӣ) муқаррар карда шуда, шахсони мазкур аз мансаб озод карда мешаванд.

9. Бо риояи тартиби ҳосси муурофиявии одӣ татбиқ карда мешавад, ки дар фарқиат аз муурофияи ҷиноятӣ, граждани ва иқтисодӣ ҳамчун қоида хусусияти фаврӣ, очилона ва сарфачӯёна дорад [9, с.383].

10. Ба ҷавобгарии маъмурӣ тамоми хусусиятҳо ҳос аст (қоидаҳои санитарии эпидемиологӣ, қоидаҳои беҳатарӣ аз сӯхтор ва ғ.), ки ҷунин ифода меёбанд: аввалан, қоидаҳои ҳатмии рафтор барои ҳамаи шахрвандон ва шахсони ҳуқуқӣ мебошад, ки риоя накардани он боиси ҷавобгарии маъмурӣ мегардад; дуюм, дар ҳама ҳолат ҷавобгарӣ барои ҳуқуқвайронкунии маъмурӣ дар назди давлат фаро мерасад ва танҳо давлат мақомот ва шахсони мансабдори онро барои баррасӣ намудан ва таъини ҷазои маъмурӣ ваколатдор менамояд. Ҷавобгарии маъмурӣ ба ҷавобгарии ҷиноятӣ монандӣ дошта, аз ҷавобгарии интизомӣ ва граждани – ҳуқуқӣ фарқ мекунад, зеро ҷавобгарии охири дар назди субъектони муносибатҳои шартномавӣ ва ғайришартномавии граждани ва меҳнатӣ ба миён меояд.

11. Бо муҳлати татбиқи худ ҷавобгарии маъмурӣ фарқ мекунад. Агар қонунгузори граждани барои даъвои молумулкӣ муҳлати даъво то се сол муқаррар карда бошад, пас муҳлати ҷавобгарии маъмурӣ аз се то шаш моҳ аз рӯзи содир шудани қирдор муқаррар шудааст.

Ҳамин тариқ, ҷавобгарии маъмурӣ як намуди ҷавобгарии ҳуқуқӣ эътироф шуда, он дар санадҳои меъёрию ҳуқуқӣ муқаррар гардидааст. Ҷавобгарии маъмурӣ нисбати шахсоне татбиқ карда мешавад, ки ҳуқуқвайронкунии маъмурӣ содир намудаанд ва оқибати ҷавобгарии маъмурӣ ҷазои маъмурӣ мебошад, ки он тибқи қонунгузори маъмурӣ аз ҷониби мақомотҳои ваколатдори давлатӣ ва (шахсони мансабдор) нисбати ҳуқуқвайронкунанда таъин карда мешавад.

Муқарриз: н.и.х., подполковники милитсия,

АДАБИЁТ

1. Большой юридический словарь. 2-е изд. Под. Ред. А.Я. Сухарева, В.Е. Крутских. -М., 2001. - 704 с.
2. Бахрах Д.Н. Административная ответственность граждан В СССР; Учебное пособие / Д.Н. Бахрах. -Свердловск: Изд – во Урал. ун-та, 1989. – 201 с.
3. Денисов Ю.А. Общая теория правонарушения и ответственности; Монография / Ю.А. Денисов. -Ленинград: Изд – Ленинградского университета, 140 с.
4. Жданова Е.И. Административная ответственность юридических лиц за нарушение законодательства о защите прав потребителей: дис... канд. юрид. наук: 12.00.14 / Е.И. Жданова. -М., 2014. – 192 с.
5. Кодекси ҳуқуқвайронкунии маъмурии Ҷумҳурии Тоҷикистон аз 31 декабри 2008с., № 455. (Ахбори Маҷлиси Олии Ҷумҳурии Тоҷикистон аз 03.01.2024 № 2018, № 2019).
6. Кодекси муҳофизати ҳуқуқвайронкунии маъмурии Ҷумҳурии Тоҷикистон аз 22 июли 2013с, № 975. (Ахбори Маҷлиси Олии Ҷумҳурии Тоҷикистон аз 3 январи 2024с., № 2021).
7. Қонуни Ҷумҳурии Тоҷикистон «Дар бораи хизмати давлатӣ» аз 5 марти 2007с., № 233. (Ахбори Маҷлиси Олии Ҷумҳурии Тоҷикистон, соли 2007, №3, мод. 166, №6, мод. 429; соли 2010, №3, мод.158; соли 2011, №6, мод. 452).
8. Козлова Ю.М. Административное право: Учебник / Ю.М. Козлова Л.Л. Попова. -М.: Юристъ, 1999. -728 с.
9. Ойев Х. Ҳуқуқи маъмурии Ҷумҳурии Тоҷикистон. Қисми 1 / Х.Ойев. - ДМТ. –Душанбе, 2013. -651 с.
10. Резвых В.Д. Административная ответственность за хозяйственные правонарушения. Учебное пособие / В.Д. Резвых. Горький, Горьковская высшая школа МВД СССР, 1976. - 136 с.
11. Тимошенко И.В. Проблемы административного и гражданского права / И.В.Тимошенко // Северо – Кавказский юридический вестник. – 2009.- С. 74 - 79с.
12. Тафсири Кодекси ҳуқуқвайронкунии маъмурии Ҷумҳурии Тоҷикистон / Зери таҳрири доктори илмҳои ҳуқуқшиносӣ, профессор Раҳимзода М.З. ва номзади илмҳои ҳуқуқшиносӣ, дотсет Баҳриддинзода С.Э. – Душанбе, 2017. -1008 с.

МАФҲУМ ВА ХУСУСИЯТҲОИ ҶАВОБГАРИИ МАЪМУРӢ

Дар мақолаи мазкур муаллифони оид ба масъалаи мафҳум ва хусусиятҳои асосии ҷавобгарии маъмури ҳамаҷун як намуди ҷавобгарии ҳуқуқӣ суҳанронӣ намуда, нуктаи назари олимони шуравӣ ва олимони муосирро вобаста ба мақсади асосии татбиқномаи он ибтидо намудаанд. Бояд қайд намуд, ки муаллифони кӯшиш намудаанд, ки хусусиятҳои ҷавобгарии маъмуриро аз аломатҳои ҷавобгарии маъмури ҷудо карда, ба таври мухтасар пешкаши хонанда намоянд. Барои боз ҳам хусусияти илмию амалӣ пайдо намудани мақола, хусусиятҳои ҷавобгарии маъмури вобаста ба содир намудани ҳуқуқвайронкунии маъмури дар соҳаҳои муайян нишон дода шудаанд. Ногӯфта намонад, ки мақола фарогири нуктаҳои назари гуногуни олимони оид ба ҷавобгарии маъмури аз овони ҳокимияти шуравӣ то замони муосир буда, қонунгузорию шуравӣ ва пасошуравӣ тадқиқ шудааст. Қобили қайд аст, ки муаллифони роҷеъ ба масъалаи ҷавобгарии ҳуқуқӣ андешаронӣ намуда, фикри андешаҳои олимони ҳуқуқшиносии ватанӣ ва хориҷиро рӯйи қоғаз овардаанд. Илова бар ин, мақола фарогири хусусиятҳои асосии фарқкунандаи ҷавобгарии маъмури аз ҷавобгарии ҳуқуқӣ буда, алоқамандии ҷавобгарии маъмури ҳамаҷун як намуди ҷавобгарии ҳуқуқӣ баён шудааст. Дар охири муаллифони барои боз ҳам асоснок намудани мавҷуд будани ва амал кардани хусусиятҳои ҷавобгарии маъмуриро дар муносибатҳои ҳуқуқӣ, аз қонунгузорию амалкунанда мисолҳои равшан овардаанд. Дар ҳамаҷун қисмат муаллифони вобаста ба мақолаи мазкур ҳулосабарорӣ намуда, фикрҳои худро вобаста ба мафҳум, моҳият ва мақсади татбиқномаи ҷавобгарии маъмури баён намудаанд.

Калидвожаҳо: ҷавобгарии ҳуқуқӣ, хусусиятҳои ҷавобгарии ҳуқуқӣ, ҷавобгарии маъмури, хусусиятҳои ҷавобгарии маъмури,

ПОНЯТИЕ И ОСОБЕННОСТИ АДМИНИСТРАТИВНОЙ ОТВЕТСТВЕННОСТИ

В данной статье авторы проанализировали вопросы понятия и особенностей административной ответственности как вида правовой ответственности, высказали мнения советских и современных ученых в связи с основной целью ее реализации. Необходимо отметить, что в статье авторы приложили усилия по разделению особенностей административной ответственности от признаков административной ответственности. Также для получения ещё более научного и практического характера в статье указаны особенности административной ответственности в связи с совершением административного правонарушения в определенной отрасли. Следует подчеркнуть, что статья охватывает понятие административной ответственности с советского периода по настоящее время, а также в ней исследуется советское и постсоветское законодательство. Авторы в статье уделили особое внимание вопросам правовой ответственности и привели мнения отечественных и зарубежных ученых по этому вопросу. Кроме этого в статье указаны основные отличительные особенности административной ответственности от правовой ответственности, и административная ответственность изложена как один из видов правовой ответственности. В конце статьи авторы приводят конкретные примеры из законодательства для того, чтобы обосновать наличие и действие особенностей административной ответственности в правовых отношениях. Также авторы выразили свое мнение по понятию, сущности и цели реализации административной ответственности.

Ключевые слова: правовая ответственность, особенности правовой ответственности, административная ответственность, особенности административной ответственности.

CONCEPT AND FEATURES OF ADMINISTRATIVE RESPONSIBILITY

In this article, the author analyzed the issues of the concept and features of administrative responsibility as a type of legal responsibility, expressed the opinions of Soviet and modern scientists in connection with the main goal of its implementation. It should be noted that in the article the author made efforts to separate the features of administrative responsibility from the signs of administrative responsibility. Also, the article indicates the features of administrative liability in connection with the commission of an administrative offense in a certain industry. It should be emphasized that the article covers the concept of administrative responsibility from the Soviet period to the present, and it also examines Soviet and post-Soviet legislation. The author of the article paid special attention to issues of legal liability and cited the opinions of domestic and foreign scientists on this issue. In addition, the article indicates the main distinguishing features of administrative liability from legal liability, and administrative liability is outlined as one of the types of legal liability. At the end of the article, the author provides specific examples from legislation in order to substantiate the presence and operation of the features of administrative responsibility in legal relations. The author also expressed his opinion on the concept, essence and purpose of implementing administrative responsibility.

Keywords: legal responsibility, features of legal responsibility, administrative responsibility, features of administrative responsibility, signs of administrative responsibility

Маълумот дар бораи муаллиф: *Гафурзода Далер Азалишо* - Академияи ВКД Ҷумҳурии Тоҷикистон, муаллими калони кафедраи ҳуқуқи маъмурӣ ва ҷаброти маъмурии факултети №2. **Суроға:** 734012, ш. Душанбе, Ҷумҳурии Тоҷикистон, кӯчаи М. Мастонгулов, 3. Телефон: **(+992) 904-04-10-00**. E-mail **dalergafurov88@mail.ru**

Ҳамрозода Мохрусхсор Зариф - Академияи ВКД Ҷумҳурии Тоҷикистон, муаллими кафедраи муҳофизати ҷиноятии факултети № 2. **Суроға:** 734012, ш. Душанбе, Ҷумҳурии Тоҷикистон, кӯчаи М. Мастонгулов, 3. Телефон: **(+992) 888-11-22-98**

Сведения об авторах: *Гафурзода Далер Азалишо* – Академия МВД Республики Таджикистан, старший преподаватель кафедры административного права и административной деятельности факультета №2. **Адрес:** 734012, г. Душанбе, Республика Таджикистан, улица М. Мастонгулова, 3 Телефон **(+992) 904-04-10-00**. E-mail **dalergafurov88@mail.ru**

Ҳамрозода Мохрусхсор Зариф - Академия МВД Республики Таджикистан, преподаватель кафедры уголовного процесса факультета №2. **Адрес:** 734012, г. Душанбе, Республика Таджикистан, улица М. Мастонгулова, 3 Телефон: **(+992) 888-11-22-98**

Information about the authors: *Gafurzoda Daler Azalsho* – Academy of the Ministry of Internal Affairs of the Republic of Tajikistan, Senior Lecturer of the Department of Administrative Law and Administrative Activities, Faculty No. 2. **Address:** 734012, Dushanbe, Republic of Tajikistan, M. Mastonqulov Street, 3 Phone **(+992) 904-04-10-00**. E-mail **dalergafurov88@mail.ru**

Khamrozoda Mokhruskhsor Zarif – Academy of the Ministry of Internal Affairs of the Republic of Tajikistan, Lecturer of the Department of Criminal Procedure, Faculty No. 2. **Address:** 734012, Dushanbe, Republic of Tajikistan, M. Mastonqulov Street, 3 Phone: **(+992) 888-11-22-98**

Ҳаитов С.П., Ҳаитов С.С.

Донишгоҳи давлатии молия ва иқтисоди Тоҷикистон

Таъсис ва ташаккули давлати ҳуқуқбунёд фарҳанги баланди ҳуқуқиро тақозо мекунад, он ҳамеша ниёзманди ҷомеаи аз лиҳози ҳуқуқӣ оғох, руҳан омода ва дорои тарбия, дониш ва маданияти волои ҳуқуқӣ мебошад.

Асосгузори сулҳу ваҳдати миллӣ - Пешвои миллат дар Паёмашон ба Маҷлиси Олӣ аз 28 декабри соли 2023, соли 2024-ро «Соли маърифати ҳуқуқӣ» эълон карданд.

Бояд гуфт, ки Ҳукумати Ҷумҳурии Тоҷикистон қаблан Барномаи таълиму тарбияи ҳуқуқии шаҳрвандони Ҷумҳурии Тоҷикистонро барои солҳои 2020-2030 қабул карда буд, ки аз Паёми Президент ба Маҷлиси Олӣ аз 26 декабри с. 2018 бармеояд. Инчунин, Консепсияи сиёсати ҳуқуқии Ҷумҳурии Тоҷикистон барои солҳои 2018-2028 қабул ва бо фармони Президенти Ҷумҳурии Тоҷикистон аз 6 феввали соли 2018 таҳти №1005 тасдиқ карда шуда буд, ки мавриди амал қарор дорад.

Дар доираи талаботи заминаҳои гузаштаи санадҳои ҳуқуқии зикргардида татбиқи амалии сиёсати мазкур ба салоҳияти Ҳукумати Ҷумҳурии Тоҷикистон, вазорату идораҳо, ташкилоту муассисаҳо ва ҷомеа мансуб аст. Мақомоти мазкур дар фаъолияти худ бояд на танҳо шаклҳои гуногуни кори тарбияи ҳуқуқӣ ва таълими маърифати ҳуқуқиро истифода баранд, балки вазифадоранд тадбирҳои фаъолро барои баланд бардоштани савияи донишу фарҳанги аҳолии кишвар дар ин самт амалӣ намоянд. Чунки баланд бардоштани сатҳи маърифати ҳуқуқӣ, маълумоти тарбияи ҳуқуқии шаҳрвандон самти муҳимми сиёсати ҳуқуқии Ҷумҳурии Тоҷикистон аст ва тавассути фаъолияти мақомоти давлатӣ, ташкилот, шаҳрвандон, инчунин дигар табақаҳои ҷомеа амалӣ мегардад.

Маданияти ҳуқуқӣ аз қисматҳои зерин: шуури ҳуқуқӣ, тарбияи ҳуқуқӣ, хусусан аз ташвику тарғиби (идеологияи) он ва ғайра иборат аст.

Тарбияи ҳуқуқӣ тамоми соҳаҳои ҳаёти ҷамъиятии кишварро фаро мегирад. Он бисёрҷанба буда, дар маркази диққати муҳаққиқони соҳаҳои мухталифи илму дониш, аз қабилӣ ҷомеашиносӣ, сиёсатшиносӣ, педагогика қарор дорад. Ҳуқуқи молиявӣ ва соҳаҳои зертобеи он, ба монанди ҳуқуқи андоз, ҳуқуқи бучетӣ, ҳуқуқи гумрукӣ, ҳуқуқи бонкӣ ва ғайра ҳам аз ин шумор истисно нестанд, баръакс дар низоми давлатдорӣ нақши аз ҳама муҳимро ишғол менамоянд.

Бинобар ин, тарбияи ҳуқуқӣ якҷоя бо ҳуқуқи молиявӣ ҳамчун илм, ҳамчун предмети таълимӣ, ки омӯзиши соҳаро ба роҳ мемонад ва соҳаи алоҳидаи низоми ҳуқуқи Тоҷикистон ба ташаккули сиёсати ҳуқуқи молиявии давлат таъсири ҷиддӣ мерасонад. Чунки тарбияи ҳуқуқӣ дар давлати ҳуқуқбунёд, аз ҷумла дар татбиқи сиёсати ҳуқуқии молиявӣ аҳаммияти хос дорад.

Тавре ки амалия нишон медиҳад, баробари рушди муносибатҳои ҷамъиятӣ ва давлат, ҳамасола хароҷоти бучети он низ меафзояд, барои иҷрои он қонунҳо ва санадҳои меъёрии ҳуқуқӣ, хусусан қонунҳои танзимкунандаи муносибатҳои соҳаи андоз, гумрук, молия, бонкдорӣ ва ҳоказо тағйир дода мешаванд. Дар ин шумор Кодекси андози Ҷумҳурии Тоҷикистон (солҳои 1998, 2004, 2012 ва дар таҳрири нав с. 2021 қабул шудааст), меиҷтад, ки ҳамчун санади меъёрии ҳуқуқии асосии танзимгари муносибатҳои ҳуқуқи андоз қобили зикр аст. Кодекси андози кишвар дар се даҳсола чор маротиба иваз карда шуд ва зиёда аз 17 маротиба тағйиру иловаҳо ба он ворид карда шудааст, ки аз инкишофҳои ва мукамалгардии қонунгузории соҳа дарак дода, масъулияти андозсупорандагонро барои баланд бардоштани фарҳанги ҳуқуқии ин самт бештар мегардонад.

Дар ин замина муқаррароти б. 47 м. 1 Кодекси андози [8] кишварро мисол овардан мумкин аст, ки дар он сухан дар бораи нақзи масъулияти андозсупорӣ меравад, яъне андозсупорандае, ки уҳдадорӣ андозии худро тибқи қонун иҷро накардааст. Аз мазмуни матни мазкури КА ҚТ бармеояд, ки баъзе аз табақаҳои ҷомеа ҳоло ҳам ба талаботи давлати ҳуқуқбунёд пурра мутобиқ нагаштаанд. Яъне, тарбияи ҳуқуқии баъзе аз

андозсупорандагони чомеа беҳбудӣ меҳоҳад, зеро фарҳанги ҳуқуқӣ, дониши ҳуқуқи онҳо дар соҳаи андозбандӣ, хусусан қонунгузорию андоз то ҳол дар сатҳи муносиб нест. Таҳқиқоти олимони хориҷию ватанӣ низ аз ҳамин гуна тамоюл дарак медиҳанд [20; 15].

Дар доираи мавзуи баррасишаванда ин нуқтаро қайд кардан зарур аст, ки дар соли ҳисоботию 2023 шумораи соҳибкорон зиёд гардида бошад ҳам, мутаассифона, нишондиҳандаи рафти пешниҳодҳои эълomiaҳои андози низоми содакардашуда ҳоло ҳам дар мақомоти ҳудудии андоз ба талаботҳои КА ҚТ ҷавобгӯ нест. Чунки шумораи соҳибкорони инфиродии тибқи шаҳодатнома фаъолияткунанда, ки эълomiaҳои андози низоми содакардашудаи худро дар давраи сеюми соли 2023 пешниҳод накардаанд (яъне бе дарназардошти субъектҳои бефаъолият), ба ҳолати 2 ноябри соли 2023 дар шаҳру ноҳияҳои кишвар чунин аст: дар ВМКБ, дар маҷмуъ 131 нафар (15,3%), вилояти Суғд -654 нафар (8,2%), вилояти Хатлон 521 нафар (9,9%), ш. Душанбе 582 нафар (6,7%), дар шаҳру ноҳияҳои тобегӣ ҷумҳурӣ, маҷмуан, 282 нафар (5,8%)-ро ташкил медиҳанд [16,с.7].

Дар баробари нишондодҳои зикргардида мисолҳои зерини тасдиқкунанда номукаммалии сатҳи маърифати уҳдадорихоро дар муносибатҳои ҳуқуқи андоз собит месозад, яъне вазъи ҷамъоварии маблағи андозҳо аз воситаҳои нақлиёт, ки дар асоси қ.3 м. 362 КА ҚТ бақайдгирӣ, азнавбақайдгирӣ ва гузаронидани муоинаи техникий ҳарсолаи воситаи нақлиёт, танҳо пас аз пардохти андоз барои соли дахлдор анҷом дода мешавад. Яке аз манбаъҳои барои иҷрои нақшаи воридоти андози мазкур ин сари вақт гузаштан аз муоинаи техникий ва пардохти андози зикршуда аст. Вобаста ба мисоли овардашуда қайд кардан бамаврид аст, ки дар ҷумҳурӣ ба ҳолати 1 январи соли 2024 аз шумораи умумии 601 136 адад воситаи нақлиёти шахсонӣ воқеӣ ва ҳуқуқӣ 572 924 адади он аз муоинаи техникий гузаронида шудаанд, ки ба 95,3% шумораи умумии воситаҳои нақлиёт баробар мебошад. Ба ҳамин давра аз шумораи умумии 43 515 адад воситаи нақлиёти шахсонӣ ҳуқуқӣ 40 039 адади он ба муоинаи ҳатмии техникий ҷалб карда шудааст, ки 92% шумораи умумӣ ва аз шумораи умумии 557 621 адад воситаи нақлиёти шахсонӣ воқеӣ 532 935 адади он аз муоинаи ҳатмии техникий гузаштааст, ки 95,5% шумораи умумиро дар бар мегирад. Нишондодҳои оморӣ дар шаҳру вилоятҳо низ собит месозад, ки иҷроиши уҳдадорию ин намуди андоз, дар маҷмуъ, дар ҷумҳурӣ қариб ки якҷайланд [17,с.10].

Ҳамин гуна масъалаҳоро аз ҷониби субъектҳои муносибатҳои ҳуқуқи молиявӣ метавон рӯйи қор овард. Чи тавре аз ҷамъбасти фаъолияти Вазорати молияи Ҷумҳурии Тоҷикистон дар нимсолаи аввали соли 2023 ва вазифаҳо оид ба идоракунии самаранокии молияи давлатӣ дар сеюми соли 2023, яъне ҷамъбасти 9-моҳа бармеояд, нақшаи даромади буҷаи ҷумҳуриявӣ 108,7% иҷро гардидааст, иҷроиши қисми даромади буҷетҳои маҳаллӣ бошад, 105,2%-ро ташкил медиҳад.

Аммо сарфи назар аз иҷрои барзиёди нишондиҳандаҳои алоҳидаи қисми даромади буҷаи давлатӣ, то ҳол як қатор омилҳои манфӣ дар низоми идоракунии молияи давлатӣ мавҷуд мебошанд, ки ба иҷрои сифатноки қисми даромад ва хароҷоти буҷа ва маҷмуан ба мутавозинии молияи давлатӣ таъсири манфӣ расонидаанд, ки натиҷа дар чунин ҳолат қарор дорад:

- таъмин нагардидани нақшаи андозҳо барои захираҳои табиӣ ба маблағи 74,2 млн сомонӣ;

- андози иҷтимоӣ ба маблағи 19,3 млн сомонӣ;

- таъмин накардани уҳдадорихою андозӣ аз рӯйи контингенти умумии даромадҳо дар назди буҷа аз ҷониби 8 шаҳру ноҳияҳо;

- коҳиш ёфтани даромади умумии 11 қорхонаи давлатӣ ба маблағи 1,6 млрд сомонӣ ва бо зарари молиявӣ ҷамъбаст кардани як қисми онҳо бо маблағи 630,3 млн сомонӣ, инчунин аз ҷониби 16 қорхонаи азими давлатӣ иҷро накардани нақшаи молиявӣ дар ҳаҷми 1,1 млрд сомонӣ;

- иҷро нагардонидани уҳдадорихою аз ҷониби қорхонаҳои давлатӣ аз рӯйи созишномаҳои зерқарзӣ дар доираи 723,8 млн сомонӣ ва уҳдадорихою қарзӣ аз ҳисоби буҷаи ҷумҳуриявӣ;

- мавҷудияти бақияпулиҳои андозӣ дар ҳаҷми 764,3 млн сомонӣ;

- новобаста аз ичрои барзиёди нақшаи даромади буҷаи маҳаллӣ, аз ҷониби мақомоти молия дар маҳал риоя нагардидани муқаррароти қонунгузорӣ вобаста ба андозҳои танзимкунанда ва дигар санаду меъёрҳои дар доираи қонунгузорӣ муқарраршуда.

Дар ҳамин давраи ҳисоботӣ сарфи назар аз барзиёд иҷро гардидани қисми даромад аз ҳисоби андозҳои ба буҷаи маҳаллӣ, иҷрои он аз тарафи 6 шаҳру ноҳия ба маблағи 16, 2 млн. сомонӣ таъмин нагардид. Аз ҷумла н. Дарвоз 1,1 млн сомонӣ, (9% нақша); Данғара 1,4 млн сомонӣ (2% нақша); Ховалинг 2,4 млн (13% нақша); Сангвор 857,0 ҳазор сомонӣ (12% нақша); ш. Ваҳдат 6,1 млн сомонӣ (5% нақша) ва шаҳри Турсунзода 4,3 млн сомонӣ (4% нақша).

Дар баробари ин, гарчанде мувофиқи талаботи м.18 қонунгузорию буҷа азнавтақсимкунӣ ё ба дигар соҳаҳо гузаронидани маблағҳои нақшавии соҳаҳои маориф, тандурустӣ ва ҳифзи иҷтимоӣ қатъиян манъ бошад ҳам, аммо чунин муқаррарот аз ҷониби баъзе аз сарраёсатҳо ва раёсатҳои молия дар ҳудуди кишвар риоя намегарданд. Аз ҷумла, маблағҳои нақшавии соҳаҳои химояшавандаи буҷавӣ аз ҷониби сарраёсатҳои Вазорати молия дар ВМКБ ба маблағи 3,0 млн сомонӣ, Хатлон 2,6 млн сомонӣ, ва раёсати Вазорати молия дар ноҳияи Мурғоб 348,1 ҳазор сомонӣ кам гардида, ба дигар соҳаҳо равона карда шудааст. Чунин муносибат дар ноҳияҳои Зафаробод дар ҳаҷми 2,3 млн сомонӣ, ноҳияи Панҷ 870,0 ҳазор сомонӣ, н. Шаҳритус 370,0 ҳазор сомонӣ ба нақшаи даромад ва хароҷот тағйирот ворид карда шудааст дар н. Сино бошад, ба маблағи 10,0 млн сомонӣ буҷаи иловагӣ бо қарорҳои дахлдори маҷлиси вакилони халқ қабул гардидааст [21,с.11-13].

Вобаста ба масъалаи баррасишаванда зикр кардан бамаврид аст, ки то кунун аз тарафи баъзе шаҳру ноҳияҳои кишвар маблағҳои буҷавӣ аз як сатҳи пешбиниамудаи буҷа ба самти дигар, ки дар қонунгузорию буҷаи пешбинӣ нагардидааст, харҷ карда мешаванд.

Давлати ҳуқуқбунёд ташкилоти ҳокимияти сиёсӣ аст, ки шароитро барои таъмини пурраи ҳуқуқи озодиҳои инсон ва шаҳрванд, инчунин барои таъмини тартибот бо истифода аз ҳуқуқи ҳокимияти давлатӣ бо мақсади роҳ надодан ба суиистифода фароҳам месозад [19,с.95], мегӯяд олими рус А.В. Малко.

Олими рус А.В. Малко ибраз медорад, ки «дар давлати ҳуқуқбунёд ҷомеаи шаҳрвандӣ нақши калидиро мебозад, ки он дар ташаккули муносибатҳои ахлоқӣ, динӣ, миллӣ, иҷтимоӣ иқтисодӣ, оилавӣ ифода меёбад, ки бо ёрии онҳо манфиати афрод ва гурӯҳҳои онҳо қонеъ карда мешавад».

Инчунин қайд мекунад, ки чӣ қадар ки ҷомеаи шаҳрвандӣ рушдкарда бошад, ҳамон қадар заминаи бештар барои фаъолияти шаклҳои демократии давлат ва истиқрори давлатдорӣ ҳуқуқбунёд вучуд дорад. Ва баръакс, ҳар қадаре ки ҷомеаи шаҳрвандӣ ақибмонда бошад, барои режимҳои худкома ва тоталитарии ҳокимият заминаи бештар ҳоҳад буд.

Бинобар ин, танҳо мавҷудияти ҷомеаи шаҳрвандиро чун нишонаи муҳимтарини давлати ҳуқуқбунёд метавон арзёбӣ кард, ки дар он давлат ҳимояи бозғамии ҳуқуқи озодиҳои инсон ва шаҳрвандро таъмин мекунад [19,с.101].

Назару андешаи олимони назарияи ҳуқуқ дар бораи таърифи тарбияи ҳуқуқӣ бисёр аст. Бинобар ин, баъзе аз онҳоро барои мисол ин ҷо меорем.

Ш.М. Исмаилов, Р.Ш. Сотиволдиев, С.П. Ҳайтов ва У.А. Шарипов қайд мекунад, ки тарбияи ҳуқуқӣ «фаъолияти ҳадафмандона ва муташаккили давлат, мақомоти он, шаҳрвандон ва иттиҳодияҳои ҷамъиятӣ барои ташаккули дониши ҳуқуқӣ ва беҳгардонии сифати фарҳанги ҳуқуқӣ мебошад» [4,с.373].

Ба қавли А.А. Квашин, тарбияи ҳуқуқӣ «аз омӯзондан, андӯхтан ва аз худ кардани дониши принсипу меъёрҳои ҳуқуқ, инчунин ташкил кардани муносибати дахлдор ба ҳуқуқ ва амалияи татбиқи он, қобилияти истифода аз ҳуқуқи худ, риоя кардани мамнуият ва иҷро кардани уҳдадориҳо иборат аст» [5,с.18].

Тарбияи ҳуқуқӣ ба ҳама самтҳои ҳаёти ҷомеа дахл дорад ва баҳри рушди давлати ҳуқуқбунёд имрӯз он дар маркази диққати пажухишгоҳҳои илмӣ тадқиқотӣ қарор дорад, ки хусусиятҳои ҷомеа ва назари олимони гуногун ба онро, аз ҷумла дар самти сиёсати ҳуқуқи молиявӣ меомӯзанд.

Зеро ки сатҳи пасти тарбия ё дониши ҳуқуқи аҳоли дар соҳаи қонунгузорию андозу молия ба иҷрои уҳдадорихою андоз, пардохти бочҳо, инчунин сифати татбиқи сиёсати ҳуқуқи молиявӣ давлат ҳамчун қисми таркибии фарҳанги ҳуқуқӣ таъсир мерасонад.

Дар асоси мулоҳизоти овардашуда ҳаминро бояд гуфт, ки таҳқиқоти муосир, аз ҷумла дар самти сиёсати ҳуқуқи молиявӣ, бояд ба коркардҳои назариявӣ-методологии тарбияи ҳуқуқӣ мавриди таҳқиқ така кунанд.

В.С. Нерсисянс қайд мекунад, ки то ҳол «низомии дурусти тарбияи ҳуқуқи аҳоли дар руҳияи идеяҳо, арзишҳо ва иршоди фарҳанги баланди ҳуқуқи даврони муосир вучуд надорад», ки фаъолияти муназзами тарбияи ҳуқуқиро таҳлил мекунад, зеро ки «дар шуури ҷамъиятӣ ва баъзан касбӣ то ҳол унсурҳои муносибати нигилистӣ нисбат ба ҳуқуқ ва давлат боқӣ мондаанд, ки онро ба истилоҳ “худсарии ҳуқуқӣ” таҷдиду пурзӯр мекунад» [12,с.277].

Бинобар ин тарбияи ҳуқуқӣ дар соҳаи ҳуқуқи андозу молия бояд дар заминаи қонунгузорию феълии онҳо ташаккул дода шавад, ки он, мисли ҳар санади дигари меъёрии ҳуқуқӣ, аллакай вазифаи тарбиятгариро дорад.

Масалан, дар б. 1, м. 35 Кодекси ҳуқуқвайронкунии маъмурии Ҷумҳурии Тоҷикистон чунин муқаррар шудааст: «Ҷазои маъмурӣ бо мақсади дар руҳияи риояи бечунучарои қонунҳо тарбия кардани шахси содиркунандаи ҳуқуқвайронкунии маъмурӣ, инчунин пешгирӣ намудани ҳуқуқвайронкунии нави маъмурӣ ҳам аз ҷониби худи ҳуқуқвайронкунанда ва ҳам аз тарафи шахсони дигар татбиқ карда мешавад» [7].

Аз мазмуни меъёри мазкур бармеояд, ки меъёрҳои КҲМ ҚТ ба мақсади тарбияи шахсоне, ки қонуншикании маъмуриро содир кардаанд, нигаронида шудаанд.

Дар баробари меъёрҳои КҲМ ҚТ, амалияи муносибатҳои ҷамъиятӣ ва ҳам қонунгузорӣ навъҳои дигари тарбияро коркард менамоянд, ки онҳо хосси ҷавобгарии интизомӣ ва ҷиноятӣ мебошанд.

Бинобар ин, Вазорати молияи Ҷумҳурии Тоҷикистон, Кумитаи андози назди Ҳукумати Ҷумҳурии Тоҷикистон, муассисаҳои таҳсилоти олӣ ва миёнаи махсус, донишкадаи такмили ихтисоси қонуншикони мақомоти молия, созмонҳои ҷамъиятӣ, ВАО бояд якҷоя ва ҳадафмандона дар татбиқи вазифаи тарбияи ҳуқуқи аҳоли ҷидду ҷаҳд кунанд.

Аз моҳияти суҳанони болозикр бармеояд, ки дар ҳақиқат молия воситаи асосии амалӣ гардондани сиёсати давлатӣ мебошад. Дар татбиқи сиёсати ҳуқуқи молиявӣ Ҷумҳурии Тоҷикистон мақомоти молия мавқеи махсусро ишғол менамояд. Аз ҳамин нуқтаи назар сиёсати ҳуқуқи молиявӣ бо қонунгузорию молиявӣ робитаи ногусастанӣ дорад, бинобар ин маҳз ҳуқуқи молиявӣ ҳамчун воситаи амалӣ ва ташаккули сиёсати ҳуқуқи молиявӣ баромад мекунад, ки дар он меъёрҳои молиявӣ ҳуқуқӣ бо роҳи муқаррар намудани қоидаҳои ягонаи ташкили муносибатҳои молиявӣ танзим карда мешаванд.

Бо гузариши ҷаҳон ба ТИК ва инкишофи он фаъолияти мақомоти андозу молияи Ҷумҳурии Тоҷикистон дар тарбияи ҳуқуқӣ дар соҳаи сиёсати ҳуқуқи молиявӣ оид ба мубодилаи иттилоот ва эҷоди шароит баҳри таъмини дастрасии заминаи ҳуқуқӣ ба маротиб меафзояд.

Азбаски интишори иттилооти ҳуқуқӣ дар ташкили базаҳои нашру тақсими иттилооти ҳуқуқи Ҷумҳурии Тоҷикистон нақши муҳимро мебозад, ташкили нуқтаҳои дастрасии озоди шаҳрвандон ба маълумоти намунавӣ ҳуқуқӣ, ки Вазорат ва дигар мақомоти ҳокимияти иҷроия таъсис медиҳанд, ба мақсад мувофиқ хоҳад буд.

Зеро ки мақомоти мазкур дар фаъолияти худ на танҳо аз шаклҳои мухталифи қори тарбиявӣ ва расондани иттилооти ҳуқуқӣ ба қорбарон истифода мебаранд, балки тадбирҳои заруриро барои баланд бардоштани сатҳи фарҳанги ҳуқуқи муштариёни худ тавассути хидматгузорию иттилоотии қорбарон, иттилоъдиҳии оммавӣ ва мутафарриқ (фардӣ ё гурӯҳӣ) амалӣ менамоянд.

Тибқи муқаррароти б. 4. м. 168 Кодекси андози Ҷумҳурии Тоҷикистон [8], мақомоти гумрук вазифадоранд тарбияи ҳуқуқи идеологияи молиявӣ ва андоз, инчунин таъминкунии нашри санадҳои қонунгузорию андозро дар сомонӣ расмӣ мақоми ваколатдори давлатӣ ва дастрасии андозсупорандагонро ба масъалаҳои дигари марбути андозбандӣ таъмин кунанд.

Дар хулоса мехостем қайд намоем, ки барои роҳандозӣ ва татбиқи тарбияи ҳуқуқӣ дар соҳаи сиёсати ҳуқуқии молиявӣ бояд принципҳои амал кунанд, ки ба сифати роҳнамои фаъолияти илман асоснокшуда, мураттаб ва муназзам дар соҳаи афзоиши самараи механизми тарбияи ҳуқуқии муносибатҳои молиявӣ, андозу буҷавӣ баромад мекунад.

Чунки таснифи тарбияи ҳуқуқӣ дар сиёсати ҳуқуқии молиявӣ имкони дарки бештари табиат, таркиб ва навъҳои гуногуни он, аз ҷумла барраси мавқеъ, нақши навъҳои алоҳидаи он дар низоми умумии сиёсати молиявӣ ва истифодаи навъи муносибатро дар ин ё он ҳолатҳо муҳайё мекунад. Аз ин сабаб алҳол низоми тавсияҳо барои муносибгардонии тарбияи ҳуқуқӣ, барои такмили табиати давлати ҳуқуқбунёд дар шароити ҷаҳонишавӣ, рақамисозии иқтисод дар соҳаи сиёсати ҳуқуқии молиявӣ аз ҳама арзишмандтар аст.

**Муқаррир: д.и.х., профессори ИФСХ
ба номи А.Баҳоваддинови АМИТ - Буризода Э.Б.**

АДАБИЁТ

1. Бартольд В.В. Сочинения. Том 1. Туркестан в эпоху монгольского нашествия / В.В. Бартольд. - М.: Изд. Восточной литературы, 1963. -С.534-538, 564; Хаитов С.П. Становление и развитие налогового законодательства в Таджикистане (вторая половина XIX – начало XXI вв.) / С.П. Хаитов. – Душанбе, 2012. – 208 с.
2. Востриков М.В. Развитие органической системы: условия предпосылки, результат // Развитие общественных отношений социализм как целостности / М.В. Востриков Ростов н/Д, 1989. -С.63; Мысляева И.Н. Человеческий фактор: политэкономический аспект / И.Н. Мысляева. –М., 1989. –С.8.
3. Д-р Билли Грэм Сулху осоиштагӣ бо Худо, 1953. 1984 by Billy Graham. Published by Thomas Nelson Inc., Nashville. TN. USA. – 190 с.
4. Исмаилов Ш.М. Назарияи ҳуқуқ ва давлат / Ш.М.Исмаилов, Р.Ш. Сотиволдиев. – Душанбе: Деваштич, 2009. –398 с.
5. Кваша А.А. Правовые установки граждан: Дис. ... к.ю.н./ А.А. Кваша. - Волгоград, 2002. –С.18.
6. Книга правил о народе Зиммы – Ибн Кайим аль-Джаузи. Имам Ибн Каййим аль – Джаузийя. Мудрость ислама. Москва|Эксмо/Умма|2019/1437. – 831 с.
7. Кодекси ҳуқуқвайронкунии маъмурии Ҷумҳурии Тоҷикистон (Қонуни Ҷумҳурии Тоҷикистон аз 31 декабри соли 2008 № 455), (бо тағйири иловаҳо дар 22.06.2023) <https://www.mmk.tj>
8. Қонуни Ҷумҳурии Тоҷикистон дар бораи қабул кардани Кодекси андози Ҷумҳурии Тоҷикистон аз 23.12.2021 №1844. <https://www.mmk.tj>
9. Маҷаллаи Вазорати молияи Ҷумҳурии Тоҷикистон. Молия ва ҳисобдорӣ /№12 (207) декабри 2023 – С. 23. – 42 с.
10. Маҷаллаи Вазорати молияи Ҷумҳурии Тоҷикистон. Молия ва ҳисобдорӣ. Шумораи ҷашнӣ бахшида ба 95-солагии мақомоти молияи Ҷумҳурии Тоҷикистон. -Душанбе, декабри соли 2019. -С. 3. – 243 с.
11. Мысляева И.Н. Человеческий фактор: политэкономический аспект / И.Н. Мысляева. –М., 1989. –С.8.
12. Нерсесянц В.С. Общая теория права и государства: учебник / В.С. Нерсесянц. –С. 277.
13. Низомулмулк. Сиёсатнома. – Душанбе: Адиб, 1989. – 200 с.
14. Послание Президента Республики Таджикистан уважаемого Эмомали Рахмона «Об основных направлениях внутренней и внешней политики республики» от 28.12.2023 г. <https://www.prezident.tj>
15. Правовая культура: монография / Э.С. Насурдинов; [отв. ред. Ф.Т. Тахиров]. – М. : Норма, 2014. – 352 с.
16. Рӯзномаи «Бочу хироч» Нашрияи Кумитаи андози назди Ҳукумати Ҷумҳурии Тоҷикистон №47 (1402) 23 ноябри соли 2023. – С.7. – 16 с.
17. Рӯзномаи «Бочу хироч». Нашрияи Кумитаи андози назди Ҳукумати Ҷумҳурии Тоҷикистон, -№4 (1411) панҷшанбе, 25 январи соли 2024. – С. 10.
18. Рыбаков О.Ю. Методологические проблемы формирования теории правовой политики / О.Ю.Рыбаков, С.В. Тихонова // Правоведение. 2010. № 1. -С. 36.
19. Теория государства и права: учебник / кол. авт. ; отв. ред. А.В. Малько. – М. : КНОРУС, 2006. – 400 с.
20. Хаитов С.П. Становление и развитие налогового законодательства в Таджикистане (вторая половина XIX – начало XXI вв.) / С.П. Хаитов. – Душанбе, 2012. – 208 с.
21. Ҳисоботи муовини вазири молия Гулмуродзода Карим Гулмурод, оид ба ҷамъбасти фаъолияти Вазорати молияи ҶТ дар нимсолаи аввали соли 2023 ва вазифаҳо оид ба идоракунии самаранокии молияи давлатӣ // Молия ва ҳисобдорӣ. -№7 (202) июли 2023. -С. 11-13. – 42 с.
22. <https://dic.academic.ru/dic.nsf/islam/> [Электронный ресурс] – дата обращения 11.07.2023г. (Источник: «Исламский энциклопедический словарь» А. Али-заде, Ансар, 2007 г.)

МАСЪАЛАҲОИ МАЪРИФАТИ ҲУҚУҚӢ ДАР САМТИ ҲУҚУҚИ АНДОЗУ МОЛИЯИ ТОҶИКИСТОН АЗ НИГОҲИ ТАЪРИХ ВА ЗАМОНИ МУОСИР

Муаллиф дар мақола мубрамияти масъалаҳои маърифати ҳуқуқиро дар самти ҳуқуқи андозу молияи Тоҷикистон аз нигоҳи таърих ва замони муосир инъикос намуда, таъкид намудааст, ки маърифати ҳуқуқӣ хусусан дар самти андозу молияро бояд ташаккул дод, чунки соҳаи молиёт яке аз рукҳои асосӣ ва муҳими давлатдорӣ ба ҳисоб меравад. Асосгузори сулҳу ваҳдати миллӣ - Пешвои миллат, Президенти Ҷумҳурии

Тоҷикистон мухтарам Эмомалӣ Раҳмон дар Паём ба Маҷлиси Олии ҶТ аз 28 декабри соли 2023 соли 2024 «Соли маърифати ҳуқуқӣ» эълон намуданд. Чунки маърифати ҳуқуқӣ, аз як тараф, талаби замон бошад, аз дигар тараф, сабабгори иҷрои ухдадорӣҳои андоз ва устувории молияи давлат мегардад. Ҳамзамон, муаллиф дар мақола қайд мекунад, ки устувории пояи давлат ва рушди он дар ҳама давру замон аз вазъи молиёт вобастагии калон дорад. Гузашта аз ин, зикр менамояд, ки қонунгузориҳои андозу молияи кишвар то ба дараҷаи сатҳи қонунгузориҳои муосири давлатҳои пешрафта тараққӣ карда, механизм, усулу роҳҳои танзими он донишҳои махсусро талаб мекунад, ки аз маърифати ҳуқуқии шаҳрвандон ва қонундонони соҳа вобастагӣ дорад. Дар мақола мафҳум ва таркиби фарҳанги ҳуқуқӣ, таносуби он бо шуури ҳуқуқӣ ва як қатор масоили дигари вобаста ба фарҳанги ҳуқуқӣ, таҳлил шудаанд.

Калидвожаҳо: қонунгузориҳои андоз, рушди давлат, Кодекси андоз, низоми андоз, самаранок, самти андоз, молиявӣ, бучет, гумрук, қори бонкӣ, маърифати ҳуқуқӣ, фарҳанги ҳуқуқӣ, шуури ҳуқуқӣ, қонунгузориҳои давлатҳои пешрафта, механизм, тариф, маблағҳои бучетӣ, андози иҷтимоӣ.

ВОПРОСЫ ПРАВОВОГО ПРОСВЕЩЕНИЯ ПО НАПРАВЛЕНИЮ НАЛОГОВОГО И ФИНАНСОВОГО ПРАВА ТАДЖИКИСТАНА С ТОЧКИ ЗРЕНИЯ ИСТОРИИ И СОВРЕМЕННОСТИ

В статье автор отражает важность правового просвещения в сфере налогового и финансового права Таджикистана, с точки зрения истории и современности, и подчеркивает, что правовое просвещение должно развиваться, особенно в сфере налогового и финансового права, так как финансовая отрасль является самой важной для государства. Правовой основой правового просвещения является Послание Основателя мира и национального единства, Лидера нации, Президента Республики Таджикистан Эмомали Рахмона Маджлиси Оли РТ от 28 декабря 2023 г., и подписанный Указ Президента РТ об объявлении 2024 г. «Годом правового просвещения» от 30 декабря 2023 г., №668. Потому что, с одной стороны, правовое просвещение - это требование времени, а с другой стороны, оно становится причиной своевременного сбора налоговых обязательств и стабильности финансов государства. При этом в статье автор особо отмечает, что устойчивость основ государства и его развитие во все времена в значительной степени зависели от его финансового состояния налогообложения. При этом он отмечает, что налоговое и финансовое законодательство страны развито до уровня современного законодательства развитых стран, а механизмы, тарифы, методы и способы его регулирования требуют специальных знаний, которые зависят от правового просвещения граждан, а также сотрудников отрасли. Рассматриваемая тема статьи является актуальной и научной, и ее исследование служит для правильного приобретения налоговых и финансово-правовых знаний, правильного использования финансовых средств. В статье анализируются понятие и состав правовой культуры, ее соотношение с правосознанием и ряд других вопросов, связанных с правовой культурой. В статье наблюдаются научные новации, и ее публикация полезна современному читателю.

Ключевые слова: налоговое право, налоговое законодательство, государственное развитие, налоговый кодекс, эффективная налоговая система, налоговое направление, финансовый, бюджет, таможня, банковское дело, правовое просвещение, правовая культура, правосознание, законодательство развитых стран, механизм, тариф, бюджетные средства, социальный налог.

ISSUES OF LEGAL EDUCATION IN THE FIELD OF TAX AND FINANCIAL LAW OF TAJIKISTAN FROM THE POINT OF VIEW OF HISTORY AND MODERNITY

The author reflects the importance of legal education in the field of tax and financial law of Tajikistan from the point of view of history and modernity and emphasizes that legal education should develop, especially in the field of tax and financial law, since the financial sector is the most important for the state. The legal basis for legal education is the Message of the Founder of Peace and National Unity, Leader of the Nation, President of the Republic of Tajikistan Emomali Rahmon Majlisi Oli of the Republic of Tajikistan dated december 28, 2023, and the signed Decree of the President of the Republic of Tajikistan declaring 2024 the “Year of Legal Education” dated december 30, 2023 g., No. 668. Because, on the one hand, legal education is a requirement of the time, and on the other hand, it becomes the reason for the timely collection of tax obligations and the stability of the state’s finances. At the same time, in the article the author especially notes that the stability of the foundations of the state and its development at all times largely depended on its financial state of taxation. At the same time, he notes that the country’s tax and financial legislation has been developed to the level of modern legislation in developed countries, and the mechanisms, tariffs, methods and methods of its regulation require special knowledge, which depends on the legal education of citizens, as well as industry employees. The topic under consideration in the article is relevant and scientific, and its research serves for the correct acquisition of tax and financial-legal knowledge and the correct use of financial resources. The article analyzes the concept and composition of legal culture, its relationship with legal consciousness and a number of other issues related to legal culture. The article demonstrates scientific innovations, and its publication is useful for the modern reader.

Keywords: tax law, tax legislation, state development, tax code, effective tax system, tax direction, financial, budget, customs, banking, legal education, legal culture, legal consciousness, legislation of developed countries, mechanism, tariff, budget funds, social tax.

Маълумот дар бораи муаллиф: *Ҳайтов Саидали Порғиевич* - Донишгоҳи давлатии молия ва иқтисоди Тоҷикистон, номзади илмҳои ҳуқуқшиносӣ, дотсенти кафедраи ҳуқуқи иқтисодӣ, молиявӣ ва зиддикоррупсионӣ. **Суроға:** 734067, ш. Душанбе, Ҷумҳурии Тоҷикистон, кӯчаи Нахимов, 64/14. E-mail: saidali.66@list.ru

Ҳайтов Сулаймон Саидалиевич - Донишгоҳи давлатии молия ва иқтисоди Тоҷикистон, докторанти Ph.D-и кафедраи молия. **Суроға:** 734067, ш. Душанбе, Ҷумҳурии Тоҷикистон, кӯчаи Нахимов, 64/14. E-mail: **Somon94@list.ru**

Сведения об авторах: **Хайтов Саидали Поргиевич** - Таджикский государственный финансово-экономический университет, кандидат юридических наук, доцент кафедры экономического, финансового и антикоррупционного права. **Адрес:** 734067, г. Душанбе, Республика Таджикистан, улица Нахимова, 64/14. E-mail: **saidali.66@list.ru**

Хайтов Сулаймон Саидалиевич - Таджикский государственный финансово-экономический университет, докторант Ph.D кафедры финансов. **Адрес:** 734067, г. Душанбе, Республика Таджикистан, улица Нахимова, 64/14. E-mail: **Somon94@list.ru**

Information about the authors: **Khaitov Saidali Porgievich** - Tajik State University of Finance and Economics, Candidate of Law, Associate Professor of the Department of Economic, Financial and Anti-Corruption Law. **Address:** 734067, Dushanbe, Republic of Tajikistan, Nakhimov Street, 64/14. E-mail: **saidali.66@list.ru**

Khaitov Sulaymon Saidalievich - Tajik State University of Finance and Economics, Ph.D. candidate of the Department of Finance. **Address:** 734067, Dushanbe, Republic of Tajikistan, Nakhimov Street, 64/14. E-mail: **Somon94@list.ru**

Акрамзода Шукрона Муҳаммадӣ
Академияи ВКД Ҷумҳурии Тоҷикистон

Айни замон дар Ҷумҳурии Тоҷикистон яке аз масъалаҳои бисёр муҳимме, ки дар зери таваҷҷуҳи бевоситаи роҳбарияти давлат ва Ҳукумат қарор дошта, мавзуи таҳқиқотӣ ва предмети муҳокимаи илмӣ-назариявӣ гардида, ҳамчунин, то ҳадди аксар расонаӣ шудааст, масъалаи масъулияти падару модар дар таълиму тарбияи фарзанд ба шумор меравад.

Дар ин маврид суоле ба миён меояд, ки оё осори мардуми соҳибтамаддун ва хирадманди мо, аз қабилӣ «Қобуснома»-и Унсуралмаолии Кайковус, «Насихатнома»-и Имоми Аъзам, «Ахлоқи Носирӣ»-и Насируддини Тӯсӣ, «Кимӣи саодат»-и Ғазолӣ, «Ахлоқи Муҳсинӣ»-и Ҳусайн Воизи Кошифӣ, «Ахлоқи Ҷалолӣ»-и Давонӣ ва боз садҳои дигар ҳамтоёни чунин асарҳои ниёгонамон, ки дар боби таълиму тарбияи фарзанд бахшида шудаанд, барои ташаккули таълиму тарбияи насли ин миллати куҳанбунёд басандагӣ намекунанд? Агар не, бо кадом сабаб?

Албатта, сабаб як нест. Омилҳои гуногуни аз руҳияи ватандӯстиву хештаншиносӣ, донишандӯзиву маърифатпарварӣ, ҷавонмардиву ахлоқи ҳамида ва нангу номус дур мондани фарзандон вучуд доранд, ки беиасъулияти падару модар дар таълиму тарбияи фарзанд низ аз ин сабабҳо истисно намебошад.

Таҳмили ҷанги шаҳрвандӣ дар Ҷумҳурии тозаистиклоли Тоҷикистон пойдории фаъолияти тамоми соҳаҳои ҳаёти давлатӣ ва ҷамъиятиро аз байн бурд. Фазо барои парвози тамоми зухуроти ҷамъиятии матлуб ва номатлуб ҳолӣ гашт. Агар чи, фаъолияти муътадили муассисаҳои таълимӣ дар ҳама зина аз байн рафт, бар замми он падарону модарон дар гирдоби ғам аз эмин нигоҳ доштани амнияти хеш ва оила дар самти таълиму тарбияи фарзандон тамоман беаҳамият гаштанд, ки воқеан шароити замона инро талаб мекард.

Пас метавон гуфт, ки ба вучуд омадани низом ва сохтори нави давлатдорӣ, ки ботамом ташаккулнаёфта буд, таҳмили ҷанги шаҳрвандӣ, холигии фазо дар тамоми сатҳи фаъолияти давлатдорӣ дар умум ба мактаби бузурги таълимию тарбиявӣ насли навраси миллати тоҷик такони ҷиддии манфӣ расонид. Акнун бо мустаҳкам намудани пояҳои давлатдорӣ миллӣ зарурияти барқарор намудани мактаби куҳани таълиму тарбияи насли наврас бо назардошти хусусиятҳои пешрафтаи ҷаҳони муосир ба вучуд омад. Аз сабабе, ки насли калонсоли миллати тоҷик таҷрибаи ғании таълиму тарбияи насли наврасро сазовор буд, пас зарурияти муайян кардани масъулияти онҳо дар таълиму тарбияи фарзандон шартӣ зарурӣ ва амри воқеӣ ба ҳисоб мерафт.

То замони қабул шудани Қонуни Ҷумҳурии Тоҷикистон «Дар бораи масъулияти падару модар дар таълиму тарбияи фарзанд» заминаи ҳуқуқии фаъолият дар соҳаи мазкур дар Ҷумҳурии Тоҷикистон албатта ҷой дошт.

Пеш аз ҳама, дар Конститутсияи Ҷумҳурии Тоҷикистон меъёрҳои пешбинӣ гардиданд, ки барои ҳифз намудани манфиатҳои кӯдакон ва баланд бардоштани масъулияти падару модар дар таълиму тарбияи фарзандон равона карда шудаанд. Масалан, мутобиқи талаботи Конститутсияи Ҷумҳурии Тоҷикистон модару кӯдак таҳти ҳимоя ва ғамхорӣ махсуси давлат қарор доранд. Падару модар барои тарбияи фарзандон масъуланд. Давлат барои ҳифзи кӯдакони ятим, маъҷуб ва таълиму тарбияи онҳо ғамхорӣ менамояд» [2].

Дар Кодекси оилаи Ҷумҳурии Тоҷикистон муқаррар гардидааст, ки ҳуқуқи падару модар бояд ба манфиати кӯдакон татбиқ гардад. Падару модар барои тарбия ва рушду камоли фарзандонашон масъулият дошта, вазифадоранд, ки дар бораи саломатӣ, тақомули ҷисмонӣ, руҳӣ, маънавӣ ва ахлоқӣ, таълим, касбомӯзии фарзандонашон ғамхорӣ намоянд. Татбиқи ҳуқуқҳои онҳо набояд бархилофи манфиатҳои фарзандонашон бошад [3]. Яъне, падару модар бояд барои тарбияи ҳамаҷонибаи фарзандонашон ғамхорӣ

намоянд ва ин вазифаи муҳимтарини онҳо мебошад. Ғайр аз ин, ғамхорӣ нисбати фарзандон қарзи падару модар ба ҳисоб меравад.

Ҳамчунин, бояд қайд намуд, ки қонунгузориҳои Ҷумҳурии Тоҷикистон падару модарро аз масъулияти таълиму тарбияи фарзандони хеш дар ҳолати ҷудо зиндагонӣ намудан аз онҳо низ истисно намекунад. Вобаста ба ин, Маҳмудзода М. ва Б. Худоёрзода масъалаи ҳуқуқ ва уҳдадорихоии падару модарро вобаста ба таълиму тарбия ва таъминоти моддии фарзандон таҳқиқ намуда, қайд кардааст: «... падар ё модаре, ки аз фарзанд ҷудо зиндагӣ мекунад, барои муошират бо кӯдак ҳуқуқ доранд ва вазифадор ҳастанд дар тарбияи ӯ ва ҳалли масъалаи гирифтани таҳсилоти кӯдак иштирок намоянд. Падар ё модаре, ки дар алоҳидагӣ аз кӯдак истиқомат мекунанд, метавонанд тартиб ва шакли иштироки худро дар раванди таълим ва тарбияи кӯдак, амалисозии ҳуқуқи падару модарӣ ба таври хаттӣ, дар асоси созиши байниҳамдигарӣ муқаррар намоянд» [11, с. 127].

Ёдовар шудан бамаврид аст, ки бо мақсади мукамал гардонидани низоми ҳуқуқӣ дар ин ҷода, дар кишвар як қатор санадҳои меъёрии ҳуқуқӣ, аз қабилӣ қонунҳои Ҷумҳурии Тоҷикистон «Дар бораи пешгирии зӯроварӣ дар оила», «Дар бораи таҳсилоти ибтидоии касбӣ», «Дар бораи ҷавонон ва сиёсати давлатии ҷавонон», «Дар бораи варзиши кӯдакон ва наврасон», «Дар бораи ваколатдор оид ба ҳуқуқи инсон дар Ҷумҳурии Тоҷикистон», «Дар бораи маҳдуд намудани истифодаи маҳсулоти тамоқу», «Дар бораи низоми огоҳонӣ ва пешгирии ҳуқуқвайронкунии ноболиғон», «Дар бораи ҳифзи ҳуқуқи кӯдак», Кодекси ҳуқуқвайронкунии маъмурии Ҷумҳурии Тоҷикистон, Кодекси оила, Кодекси муҳофизати ҳуқуқвайронкунии маъмурии Ҷумҳурии Тоҷикистон, Консепсияи рушди оила дар Ҷумҳурии Тоҷикистон, Консепсияи миллии тарбия дар Ҷумҳурии Тоҷикистон, Барномаи миллии пешгирии ҳуқуқвайронкунии дар байни ноболиғон барои солҳои 2020-2024 ва ғайра қабул гардида, ҳамчунин, санадҳои меъёрии байналмилалӣ эътироф шудаанд, ки заминаи мустаҳкамҳои ҳуқуқӣ барои қабули Қонуни Ҷумҳурии Тоҷикистон «Дар бораи масъулияти падару модар дар таълиму тарбияи фарзанд» ва танзимкунандаи муносибатҳо оид ба амалигардонии меъёрҳои қонуни зикршуда ба ҳисоб мераванд.

Бо боварии комил метавон гуфт, ки бар замми мавҷудияти санадҳои меъёрии ҳуқуқӣ дар боло зикршуда қабул гардидани Қонуни Ҷумҳурии Тоҷикистон «Дар бораи масъулияти падару модар дар таълиму тарбияи фарзанд» талаботи замони муосир мебошад. Таҳлили низоми қонунгузориҳои давлатҳои алоҳидаи ҷаҳон собит намуд, ки дар сатҳи қонуни алоҳида муайян намудани масъулияти падару модар дар таълиму тарбияи фарзанд танҳо ба таҷрибаи қонунгузориҳои Ҷумҳурии Тоҷикистон мутааллиқ мебошад, гарчанде ки онҳо дар қонунгузориҳои дахлдории хеш барои иҷро накардани уҳдадорихоии падару модар дар таълиму тарбияи фарзанд ҷавобгарии муайяни ҳуқуқиро пешбинӣ намудаанд [4]. Ба андешаи мо, қабули Қонун «Дар бораи масъулияти падару модар дар таълиму тарбияи фарзанд» давоми мантиқии сиёсати давлати Ҷумҳурии Тоҷикистон дар самти таълиму тарбияи фарзандон ва яке аз бурдборихоии асосии сиёсати пешгирифтаи Ҳукумати Тоҷикистон, баҳусус, Асосгузори сулҳу ваҳдати миллӣ, Пешвои миллат, Президенти Ҷумҳурии Тоҷикистон муҳтарам Эмомалӣ Раҳмон ба шумор меравад.

Дар Фарҳанги тафсирии забони тоҷикӣ масъулият ба маънои ҷавобгарӣ, масъул будан барои қорре; аз масъулият гурехтан; қорро қарда, аз ҷавобгарии он қардан тофтани; қори масъулиятнокро ба зимма нагирифтани; ба масъулият қашидани, қасро ҷавобқар қардан, пешбинӣ қардидааст [14, с. 771]. Аз ин нигоҳ, Қонуни Ҷумҳурии Тоҷикистон «Дар бораи масъулияти падару модар дар таълиму тарбияи фарзанд» падару модарро дар раванди таълиму тарбияи фарзандони хеш ва ба воя қаронидани онҳо ва ҳамчунин ҷавобгарии онҳоро барои бемасъулиятӣ дар иҷрои уҳдадорихо пешбинӣ менамояд.

Мақсади асосии Қонуни зикршуда дар қурзӯр намудани масъулияти падару модар барои дар руҳияи инсондӯстӣ, ифтихори ватандорӣ, эҳтироми арзишҳои миллӣ, умумибашарӣ ва фарҳангӣ тарбия намудани фарзанд ба ҳисоб меравад.

Ҳанӯз дар марҳилаи ба таври оммавӣ муҳоқима намудани лоиҳаи Қонуни Ҷумҳурии Тоҷикистон «Дар бораи масъулияти падару модар дар таълиму тарбияи фарзанд» ва асосноккунии зарурияти қабули он Президенти Ҷумҳурии Тоҷикистон муҳтарам Эмомалӣ Раҳмон дар суҳанронихоии худ иброз доштанд, ки «қоста қардидани ахлоқи қисме аз

наврасону ҷавонон, чалб гардидани онҳо ба ҳар гуна ҳаракату равияҳои бегона ва ба ҷинояткорӣ даст задани иддае аз онҳо, пеш аз ҳама, натиҷаи беаҳаммияти ва бемасъулияти падару модарон мебошад. Фаромӯш набояд кард, ки тарбияи кӯдак дар баробари ин, ки самти муҳимми фаъолияти муассисаҳои таълимӣ мебошад, дар мадди аввал вазифаи муқаддаси ҳар як падару модар, созмону иттиҳодияҳои ҷамъияти ва умуман аҳли ҷомеа низ ба шумор меравад» [13].

Маҳз дар ҳамин асос, қабул гардидани қонуни мазкур, ки ба урфу одат ва хусусиятҳои миллии халқи тоҷик асос ёфта, аз ҳуқуқҳои фитрии инсон сарчашма мегирад, ба андешаи мо, барои минбаъд дуруст ба роҳ мондани на фақат масъулияти падару модар дар таълим ва тарбияи фарзанд, балки барои созгор намудани зиндагии мардуми кишвар дар ташаккули маънавии насли солим ва созандаи ҳозира ва ояндаи Тоҷикистон мақоми хосро дар замони муосир пайдо намудааст.

Тибқи талаботи қонуни болозикр ҳар як падар ва модар уҳдадор карда шудаанд, ки фарзандони худро бо тамоми воситаҳои зарурии хониш таъмин намуда, барои онҳо шароити муносибро фароҳам оваранд ва шаъну шарафи инсонии онҳоро эҳтиром намоянд; фарзандро дар руҳияи эҳтиром ба Ватан, Конституцияи Ҷумҳурии Тоҷикистон, дигар санадҳои меъёрии ҳуқуқӣ, арзишҳои миллӣ ва умумибашарӣ тарбия намоянд; гаштугузори фарзанди то шашсоларо бе ҳамроҳии шахси аз ҷордаҳсола боло дар кӯча ва дигар ҷойҳои ҷамъияти иҷозат надиханд; шаъну шарафи фарзандро эҳтиром намояд ва ба муомилаи бераҳмона нисбат ба ӯ роҳ надиханд; новобаста ба ҷинс, синну сол, қобилияти зехнӣ, ҷисмонӣ ва рӯҳии фарзанд, нисбат ба ӯ баробар муносибат намоянд; дар вақти шабона ба марказҳои дилхушӣ рафтани фарзанди то бистсолашонро манъ намоянд; кирдорҳои зиддиҷамъияти, муомилаи дағалона бо атрофиён, халалдор намудани оромӣ, истифодаи суҳанҳои қабех, рафтори дағалона дар кӯчаю хиёбонҳо, майдонҳо, муассисаҳои фароғатӣ, дохили нақлиёт, хобгоҳҳо, манзили зист, дигар ҷойҳои ҷамъияти ва муносибати таҳрибкоронаи фарзандро ба муҳити зист пешгирӣ намоянд [5].

Бо асоснокии камтарини зарурияти саривақтии қабули қонун ва изхори мақсади он, меҳостем ҷиҳати муҳтаво, хусусият ва намудҳои ҷавобгарии ҳуқуқии падару модар оид ба риоя накардани талаботи Қонуни Ҷумҳурии Тоҷикистон «Дар бораи масъулияти падару модар дар таълиму тарбияи фарзанд» андешаронӣ намоем.

Тибқи талаботи моддаи 15 Қонуни зикршуда, нисбат ба падару модар барои иҷро накардани талаботи қонун ҷавобгарии ҳуқуқӣ ба таври умумӣ бе нишон додани намуди он пешбинӣ мегардад [5]. Аммо, аз таҳлили қонунгузории Ҷумҳурии Тоҷикистон бармеояд, ки барои вайрон кардани талаботи Қонун «Дар бораи масъулияти падару модар дар таълиму тарбияи фарзанд» нисбати падару модар, бо Кодекси оилаи Ҷумҳурии Тоҷикистон ҷавобгарӣ дар намуди маҳрум кардан аз ҳуқуқи падару модарӣ [6]; бо Кодекси ҷиноятии Ҷумҳурии Тоҷикистон ҷавобгарии ҷиноятии барои чалб намудани ноболиғ барои содир кардани ҷиноят, кирдорҳои зиддиҷамъияти, иҷро накардани уҳдадорихо оид ба тарбияи ноболиғ [7]; бо Кодекси маданияи Ҷумҳурии Тоҷикистон ҷавобгарӣ барои зараре, ки ноболиғон (фарзандони онҳо) расонидаанд [8]; бо Кодекси ҳуқуқвайронкунии маъмурӣ барои иҷро накардани уҳдадорихои парасторӣ, тарбиявӣ, таълимӣ, ҳимояи ҳуқуқ ва манфиатҳои ноболиғ [9] пешбинӣ карда шудааст.

Искандаров Ш.Ф. ва Мизробов Ш.Ш. кафолати ҳуқуқи озодӣ ва манфиатҳои қонунии кӯдакро бо санадҳои меъёрии ҳуқуқии зикршудаи Ҷумҳурии Тоҷикистон алоқаманд намуда, қайд менамоянд, ки «Қонуни Ҷумҳурии Тоҷикистон «Дар бораи масъулияти падару модар дар таълиму тарбияи фарзанд» аз зумраи ҳуҷҷати муҳимме мебошад, ки хусусият ва моҳияти бузурги иҷтимоӣ ва маънавӣ дошта, дар таълиму тарбияи маънавӣ, фарҳангӣ ва ҳуқуқии кӯдакон нақши муассирро доро мебошад [1, с.9-13].

Шосаидзода Ш.Ш. дар кори диссертатсионии худ, ки ба масъалаи ташаккул ва инкишофи ҳуқуқи кӯдак дар Ҷумҳурии Тоҷикистон бахшида шудааст, иброз намудааст, ки Қонуни Ҷумҳурии Тоҷикистон «Дар бораи масъулияти падару модар дар таълиму тарбияи фарзанд» маҳсули хираду адлофарии Пешвои муаззами миллат, муҳтарам Эмомалӣ Раҳмон буда, ҷавобгӯи талаботи муҳимми ҳифзи манфиатҳои беҳтарини кӯдакон дар шароити имрӯза аст. Чунки бидуни таълиму тарбияи ҳифзи манфиатҳои кӯдакон ва

тартиботи чомеаро пойдору устувор, ояндаи дурахшони миллату давлатро инкишофёта тасаввур кардан ғайриимкон аст [15,с.3-6].

Вобаста ба масъалаи таҳқиқшаванда қайд намудан бамаврид аст, ки аз ҳама ҷавобгарии ҳуқуқии паҳнгардида ва бештар татбиқшавандаро дар Ҷумҳурии Тоҷикистон дар баҳши риоя накардани талаботи қонунгузорӣ оид ба масъулияти падару модар дар таълиму тарбияи фарзанд, ҷавобгарии маъмури ташкил менамояд. Аз ин рӯ, ба андешаи мо, ошкор кардани баъзе аз проблемаҳои назариявии қонунгузории соҳавӣ ва татбиқи амалии онҳо аз ҷониби субъектони ҳуқуқ саривақтӣ ва ба манфиати қор доништа мешавад.

Тавре қаблан зикр намудем, барои иҷро накардани ўҳдадориҳои парасторӣ, тарбиявӣ, таълимӣ, ҳимояи ҳуқуқ ва манфиатҳои ноболиғ нисбати падару модар дар асоси моддаи 90 Кодекси ҳуқуқвайронкунии маъмурии Ҷумҳурии Тоҷикистон ҷавобгарии маъмури пешбинӣ карда шудааст.

Дар моддаи 10 Кодекси ҳуқуқвайронкунии маъмурии Ҷумҳурии Тоҷикистон принсипи ҷавобгарӣ ва гунаҳгории инфиродӣ пешбинӣ гардидааст, ки мувофиқи он шахси воқеӣ, мансабдор ва ҳуқуқӣ барои он кирдоре (амал ё беамалие) ба ҷавобгарии маъмури кашида мешавад, ки гуноҳаш дар содир намудани ҳуқуқвайронкунии маъмури исбот шудааст.

Моддаи 24 Кодекси зикргардида бошад, муқаррар менамояд, ки ба ҷавобгарии маъмури шахси воқеие кашида мешавад, ки ҳангоми содир намудани ҳуқуқвайронкунии маъмури синни ӯ ба шонздаҳ расида бошад. Аммо дар мувофиқа бо муқаррароти Қонуни Ҷумҳурии Тоҷикистон “Дар бораи масъулияти падару модар дар таълиму тарбияи фарзанд” барои кирдори зиддиҳуқуқии фарзанди ноболиғ падару модар ё шахси онҳоро ивазкунанда масъулият ва ҷавобгарии ҳуқуқӣ дорад. Ноболиғ бошад, мувофиқи муқаррароти қонунгузории миллӣ ва байналмилалӣ шахсе дар назар дошта мешавад, ки ханӯз ба синни ҳаждаҳсолагӣ нарасидааст [10].

Яъне, вобаста ба таҳлили меъёрҳои дар боло зикргардидаи қонунгузорӣ муайян карда мешавад, ки барои амали зиддиҳуқуқии субъекти мустақили ҷавобгарӣ шахси дигар ҷавобгар аст, ки ин метавонад зидди принсипи ҷавобгарии фардӣ маънидод карда шавад.

Бо эътирофи муҳимияти дар сатҳи қонунгузорӣ муайян намудани ҷавобгарии падару модар барои амалҳои зиддиқонунии фарзандони ноболиғ ҳамчунин, андеша дорем, ки субъектони татбиқкунандаи қонун дар мавриди пешбурди парвандаи ҳуқуқвайронкунии маъмури бояд гунаҳгорӣ ё бегуноҳии падару модарро бо ҳуччатҳои тасдиқкунандаи ҳолати воқеии қор дар парванда мустаҳкам намоянд. Яъне, дар сурати муайян кардани ҳолате ки амали зиддиҳуқуқии фарзанди ноболиғи аз 16 то 18-сола аз беаҳаммиятии падару модар вобастагӣ надорад, пас ҳуди ноболиғ тибқи талаботи моддаи дахлдори қисми махсуси Кодекси ҳуқуқвайронкунии маъмурии Ҷумҳурии Тоҷикистон бояд ба ҷавобгарии маъмури кашида шавад. Вобаста ба ин, Шосаидзода Ш.Ш. дар ҳаммуаллифӣ бо дигарон иброз доштаанд, ки барои ба вучуд омадани ҷавобгарии падару модар барои зарари расонидашуда, муқаррар намудани гуноҳи онҳо зарур мебошад. Аз ин ҷо, гуноҳ шартӣ муҳимми ба вучуд омадани ҷавобгарии иловагии падару модар мебошад. Агар муайян карда шавад, ки падару модар уҳдадориҳои худро ба таври дахлдор иҷро намуда, ҳама чораҳои имконпазирро барои бартараф намудани нарасонидани зарар аз ҷониби ноболиғон ба шахсони сеюм андешидаанд, вале аз ҳолатҳои новобаста ба онҳо чунин зарар ба шахси сеюм расонида шудааст, он гоҳ ҷавобгарии пурра ба зиммаи ноболиғ гузошта мешавад, ки барои зарари расонидааш гунаҳгор мебошад [16,с.191]. Чи хеле ки болотар зикр шуд, мо ин ақидаро ҷонибдорӣ намуда, зиёда аз ин қайд менамоем, ки нисбати ноболиғе, ки даст ба кирдори ҳуқуқвайронкунии маъмури мезанад, аз татбиқи ҷазои маъмури дида, андешидани чораҳои махсуси таълимӣ ва тарбиявӣ афзалият дорад.

Аз рӯи талаботи қонунгузории Ҷумҳурии Тоҷикистон ҳангоми ба тарбия ва таълими муваққатӣ супоридани фарзанди ноболиғ аз ҷониби падару модар ба дигар шахс (мисол, хешу табори наздик) дар асоси қарори тасдиқшудаи мақомоти васојату парасторӣ бояд расмӣ гардонида шавад [12]. Фақат дар ҳамин ҳолат уҳдадориҳои шахси дигар оид ба таълиму тарбияи ноболиғ эътибори ҳуқуқӣ пайдо менамоянд. Ҳамчунин, дар ҳолате, ки ноболиғ даст ба кирдори зиддиҳуқуқӣ зада, дар таълиму тарбияи муваққатии шахси дигар қарор дорад, ҷавобгарии ин шахс танҳо ҳангоми вучуд доштани қарори мақомоти васојату

парасторӣ ё шартномаи нигоҳубини муваққатии ноболиғ ба вучуд меояд. Аммо, мутаассифона, дар фаъолияти амалии мақомоти ваколатдори давлатӣ ҳолатҳои ба ҷавобгарии маъмурӣ гирифта намудани шахси нигоҳубинкунандаи муваққатии ноболиғ ба мавҷудияти қарори мақомоти васојту парасторӣ ё шартномаи нигоҳубини муваққатии ноболиғ ба ҷашм мерасад. Вобаста ба ин, аз рӯи ҳисоботи аъзои гурӯҳи корӣ оид ба гузаронидани пурсишҳои сотсиологӣ аҳоли, кормандони мақомоти корҳои дохилӣ дар минтақаҳо ва маниторинги андешаҳои ҷамъиятӣ бо мақсади муайян намудани сабабҳо ва омилҳои асосии таъсиррасони манфӣ ба ҳамкории милитсия бо ҷомеаи шахрвандӣ, ки дар алоқамандӣ ба таъкидиҳои Роҳбари давлат оид ба баланд бардоштани сатҳи дониш ва маҳорати касбии кормандони мақомоти корҳои дохилӣ ва тақмили маҳорати касбии кормандони мақомоти корҳои дохилӣ аз рӯи Стратегияи ислоҳоти милитсия, мувофиқи банди 8 Нақшаи ҷорабиниҳои ташкилӣ оид ба ворид намудани курси махсуси таълимии «Ҳамкории милитсия бо ҷомеа» дар Академияи ВКД Ҷумҳурии Тоҷикистон бо фармони вазири корҳои дохилии Ҷумҳурии Тоҷикистон аз 2 июни соли 2019 тасдиқ шуда гузаронида шудааст, муайян гардид, ки на ин ки баъзе аз кормандони мақомоти корҳои дохилӣ ба мавҷудияти қарори мақомоти васојту парасторӣ нисбати шахсони ноболиғро муваққатан нигоҳубинкунанда парвандаи ҳуқуқвайронкунии маъмурӣ бо моддаи 90 Кодекси ҳуқуқвайронкунии маъмурии Ҷумҳурии Тоҷикистонро дар пешбурд қарор медиҳанд, ҳамчунин аз рӯи андешаи кормандони мақомоти зикршуда дар бештари мавридҳо судяҳо низ бо сабаби мавҷуд набудани ҷунин қарор парвандаро барои пурра намудани маводҳои он барнамегардонанд. Яъне, мавҷудияти ҳолати мазкур боис гардидааст, ки кормандони мақомоти корҳои дохилӣ низ дар татбиқи қонунгузори соҳаи баррасишаванда беаҳаммиятӣ зоҳир менамоянд. Ин беаҳаммиятӣ аслан вайронкунии дағалонаи қонунгузори мувофиқи Ҷумҳурии Тоҷикистон аз ҷониби субъектони ҳуқуқтатбиқкунанда эътироф мешавад.

Масъалаи дигари муҳимро дар соҳаи таҳқиқшаванда масъалаи ҷавобгарии на он қадар вазнини маъмурӣ нисбати падару модар дар таълиму тарбияи фарзанд ташкил медиҳад. Яъне, метавонем гуфт, ки дар қатори дигар сабаб ва омилҳои мусоидаткунанда, ҷавобгарӣ дар ҳадди сабук низ боис гардида метавонад, ки шахс уҳдадорӣ бо қонунгузори муқарраргаштаре дар сатҳи баланд иҷро накунад. Мавриди зикр аст, ки тибқи талаботи моддаи 90 Кодекси ҳуқуқвайронкунии маъмурии Ҷумҳурии Тоҷикистон барои иҷро накардани уҳдадорӣ парасторӣ, тарбиявӣ, таълимӣ, ҷомеаи ҳуқуқ ва манфиатҳои ноболиғ ҷазои маъмурии алтернативӣ дар шаклҳои огоҳӣ ё татбиқи ҷаримаи маъмурӣ ба андозаи аз се то панҷ нишондиҳанда барои ҳисобҳо [9], пешбинӣ карда мешавад.

Ҳамин тавр, аз рӯи масъалаи таҳқиқшаванда бо мақсади аз байн бурдани муҳолифати байни санадҳои меърии ҳуқуқӣ, самаранокии фаъолияти мақомоти ваколатдори давлатӣ оид ба пешгирии ҳуқуқвайронкунии ноболиғон ва риояи ҳатмии талаботи қонунгузори аз ҷониби субъектони татбиқкунандаи қонун, пешниҳодҳои мазкур манзур карда мешавад:

- аз сабабе ки дар Кодекси ҳуқуқвайронкунии маъмурии Ҷумҳурии Тоҷикистон субъекти ҳуқуқвайронкунии маъмурӣ аз синни 16-солагӣ муқаррар гардидааст ва яке аз принципҳои қонунгузори ҳуқуқвайронкунии маъмуриро принципи ҷавобгарӣ ва гунаҳгори инфиродӣ ташкил менамояд, фикр менамоем, ки барои кирдорҳои ҳуқуқвайронкунии маъмурии фарзанди ноболиғи то синни 16-сола муқаррар намудани ҷавобгарии падару модар басанда мебошад;

- кормандони мақомоти корҳои дохилӣ ҳангоми пешбурди парвандаи ҳуқуқвайронкунии маъмурӣ аз рӯи моддаи 90 Кодекси ҳуқуқвайронкунии маъмурии Ҷумҳурии Тоҷикистон бояд гунаҳгорӣ ё бегуноҳии падару модарро воқеан исбот намоянд. Дар сурати исбот нашудани гунаҳгори падару модар оид ба кирдори ҳуқуқвайронкунии маъмурии содирнамудаи фарзанди аз 16 то 18-сола, ҳуди фарзанди ноболиғ бояд ба ҷавобгарии маъмурӣ ҷалб карда шавад;

- ҳангоми ҷалби ноболиғи синни 16 то 18-сола ба ҷавобгарии маъмурӣ барои содир намудани ҳуқуқвайронкунии маъмурӣ, хуб мешуд, агар маводҳои ҷамъовардашуда барои

татбиқи чораҳои махсуси таълим ва тарбия ба тобеият ва корбарии Комиссия оид ба хифзи ҳуқуқи кӯдак ирсол карда шаванд;

- назорати фаъолияти субъектони татбиқкунандаи қонун оид ба масъалаи роҳ надодан ба ҳолатҳои ҷавобгарии маъмурии шахси муваққатан нигоҳубинкунандаи кӯдак (ноболиғ) бе мавҷудияти қарори мақомоти васоюти парасторӣ пурзӯр карда шавад;

- масъалаи то кадом андоза мусоидат намудан ба татбиқи андозаи ҷазои маъмурии муқарраршуда аз рӯйи қонунгузори амалкунанда ба пешгирии ҳуқуқвайронкунии ноболиғон, баланд бардоштани масъулияти падару модар ва ислоҳшавии онҳо, бояд аз тарафи субъектони ваколатдори ҳокимияти давлатӣ мавриди таҳлил ва баррасӣ қарор дода шавад.

**Муқарриз: н.и.х., подполковники милитсия,
Академияи ВКД ҚТ- Шарифзода С.Ш.**

АДАБИЁТ

1. Искандаров Ш.Ф. Ҳуқуқи кӯдак. Воситаи таълимӣ / Ш.Ф.Искандаров, Ш.Ш. Мизробов. -Душанбе, 2018. – С. 9-13.
2. Конститутсияи Ҷумҳурии Тоҷикистон аз 6-уми ноябри соли 1994 (бо тағйири иловаҳо аз 26-уми сентябри соли 1999, 22-юми июни соли 2003 ва 22-юми майи соли 2016) // Сомонаи ММК <http://base.mmk.tj>.
3. Кодекси оилаи Ҷумҳурии Тоҷикистон аз 13 ноябри соли 1998 // Ахбори Маҷлиси Олии Ҷумҳурии Тоҷикистон аз 24.02.2017с. -№1395.
4. Кодекс Российской Федерации об административных правонарушениях от 30.12.2001 № 195-ФЗ (ред. от 31.12.2017) (с изм. и доп., вступ. в силу с 29.01.2018) // «Собрание законодательства РФ», 07.01.2002, № 1 (ч. 1), ст. 1; Кодекс Украины об административных правонарушениях от 07.12.1984 (ред. 15.11.2016) // http://ovu.com.ua/koap_ukrainy; Кодекс Республики Беларусь об административных правонарушениях от 21 апреля 2003 г. № 194-3 (ред. 24.10.2016) // «Национальный реестр правовых актов Республики Беларусь»; Кодекс Республики Казахстан об административных правонарушениях от 5.07.2014 (ред. от 26.07.2016) // «Ведомости Парламента Республики Казахстан»; Кодекс Республики Узбекистан об административной ответственности от 22.09.1994 (ред. от 25.04.2016) // «Ведомости Олий Мажлиса Республики Узбекистан», 1995 г., № 9, ст. 193.
5. Қонуни Ҷумҳурии Тоҷикистон «Дар бораи масъулияти падару модар дар таълиму тарбияи фарзанд» // (Ахбори Маҷлиси Олии Ҷумҳурии Тоҷикистон, с. 2011, № 7–8, мод. 616; с. 2016, № 3, мод. 147; Қонуни ҚТ аз 15.03.2016 с., № 1294; аз 17.05.2018 с., № 1532.
6. Кодекси оилаи Ҷумҳурии Тоҷикистон аз 13 ноябри соли 1998 // Ахбори Маҷлиси Олии Ҷумҳурии Тоҷикистон аз 24.02.2017 с., №1395.
7. Кодекси ҷиноятӣ Ҷумҳурии Тоҷикистон //Ахбори Маҷлиси Олии Ҷумҳурии Тоҷикистон, с.1998, №9, мод.68, мод.69,..... аз 24.12.2022 № 1924, № 1925, аз 13.11.2023 № 1984, аз 13.11.2023 № 1985.
8. Кодекси маданияи Ҷумҳурии Тоҷикистон аз 23 ноябри соли 2022, №915. [Манбаи электронӣ].
9. <https://mmk.tj/content/> Кодекси-маданияи-Ҷумҳурии-Тоҷикистон. (санаи мурочиат: 22.03.2024с).
10. Кодекси ҳуқуқвайронкунии маъмурии Ҷумҳурии Тоҷикистон // Ахбори Маҷлиси Олии Ҷумҳурии Тоҷикистон, с. 2008, №12, қ. 1, мод. 989,....мод. 543;.....аз 19.07.2019 №1631.
11. Конвенсия дар бораи ҳуқуқи кӯдак аз соли 1989 // Сомонаи ММК <http://base.mmk.tj>; Қонуни Ҷумҳурии Тоҷикистон «Дар бораи масъулияти падару модар дар таълиму тарбияи фарзанд» //Ахбори Маҷлиси Олии Ҷумҳурии Тоҷикистон, с. 2011, № 7–8, мод. 616; с. 2016, № 3, мод. 147. Қонуни ҚТ аз 15.03.2016 с., № 1294; аз 17.05.2018 с., № 1532.
12. Махмудзода М., Б. Худоёрзода. Ҳуқуқи оилавии Ҷумҳурии Тоҷикистон. Китоби дарсӣ. -Душанбе: Эргграф, 2015. – 496 с.
13. Низомномаи мақомоти васоюти парасторӣ, ки бо қарори Ҳукумати Ҷумҳурии Тоҷикистон аз 25 январи соли 2017 таҳти №30 тасдиқ гардидааст. [Манбаи электронӣ]. <adlia.tj> show_doc.fwx?rgn=128520. (санаи мурочиат: 22.03.2024с).
14. Суханронии Асосгузори сулҳу ваҳдати миллӣ-Пешвои миллат, Президенти Ҷумҳурии Тоҷикистон муҳтарам Эмомалӣ Раҳмон оид ба лоиҳаи Қонун «Дар бораи масъулияти падару модар дар таълиму тарбияи фарзанд» аз 14.12.2010 сол, соати 15:00, шаҳри Душанбе. [Захираи Манбаи электронӣ]. дастрасӣ: URL: <http://www.prezident.tj> (санаи мурочиат: 20.03.2024 с.).
15. Фарҳанги тафсирии забони тоҷикӣ. Ҷилди 1. Зери таҳрири С. Назарзода (раис), А.Сангинов, С.Каримов, М.Х.Султон. –Душанбе, 2008. – 949 с.
16. Шосаидзода Ш.Ш. Ташаккул ва инкишофи ҳуқуқи кӯдак дар Ҷумҳурии Тоҷикистон: автореф. дис. ... номзади илмҳои ҳуқуқшиносӣ. – Душанбе, 2020. – С. 3-6.
17. Шосаидзода Ш.Ш. Масъулияти падару модар дар таълиму тарбияи фарзанд тибқи қонунгузори Ҷумҳурии Тоҷикистон / Ш.Ш. Шосаидзода, Ш.Ф.Искандаров, М.Б.Бурҳонова // Ҳаёти ҳуқуқӣ. -№ 3 (39). - 2022. – С. 191.

БАЪЗЕ МАСЪАЛАҲО ОИД БА МАСЪУЛИЯТИ ПАДАРУ МОДАР ДАР ТАЪЛИМУ ТАРБИЯИ ФАРЗАНД АЗ РҶӢИ ҚОНУНГУЗОРИИ ҶУМҲУРИИ ТОҶИКИСТОН

Дар мақолаи мазкур муаллиф яке аз масъалаҳои ҳалталаби замони муосирро дар Ҷумҳурии Тоҷикистон мавриди таҳлил ва баррасӣ қарор додааст. Дар мақола қайд гардидааст, ки бар замми мавҷудияти осори бойи ниёгонамон дар мавриди таълиму тарбияи фарзанд, ҳамчунин то қабули Қонун “Дар бораи масъулияти падару модар дар таълиму тарбияи фарзанд”, заминаи мустаҳкамаи ҳуқуқӣ ҷой дошт. Вобаста ба ин, меъёрҳои дахлдори Конституцияи Ҷумҳурии Тоҷикистон ва дигар санадҳои меъёрии ҳуқуқӣ, ки муносибатҳо оид ба соҳаи таҳқиқшударо танзим менамоянд, дар мақола ба таври мушаххас ва ҳам умумӣ таъкид гардидаанд. Махсусан, намудҳои ҷавобгарии ҳуқуқӣ тибқи қонунгузорию Ҷумҳурии Тоҷикистон барои риоя накардани талаботи қонунгузорӣ оид ба таълиму тарбияи фарзандон, ки нисбати падару модар таъин карда мешаванд, ба таври мушаххас нишон дода шудаанд. Зарурияти қабули Қонуни зикршуда ва қисмате аз меъёрҳои дахлдори онро, ки ба мавзӯи таҳқиқшуда алоқаманд мебошанд, муаллиф рӯи қоғаз овардааст. Дар мақола ҷанбаҳои амалии фаъолияти мақомоти ваколатдор ва баъзе мушкилоту камбудҳои фаъолияти амалии онҳо дар самти татбиқи муқаррароти Қонуни Ҷумҳурии Тоҷикистон “Дар бораи масъулияти падару модар дар таълиму тарбияи фарзанд”, қайд карда шудаанд. Муаллиф кӯшиш ба харҷ додааст, ки бо мақсади аз байн бурдани муҳолифати байни санадҳои меъёрии ҳуқуқӣ, самаранокӣ фаъолияти мақомоти ваколатдори давлатӣ оид ба пешгирии ҳуқуқвайронкунии ноболигон ва риояи ҳатмии талаботи қонунгузорӣ аз ҷониби субъектони татбиқунандаи қонун, пешниҳодҳои мушаххас манзур намояд.

Калидвожаҳо: масъулият, таълим, тарбия, падару модар, ноболиг, нигоҳубини муваққатӣ, кирдори зиддиҳуқуқӣ, ҳуқуқвайронкунии маъмурӣ, ҷавобгарии маъмурӣ, қарори мақомоти васоят ва парасторӣ.

НЕКОТОРЫЕ ПРОБЛЕМЫ ОБ ОТВЕТСТВЕННОСТИ РОДИТЕЛЕЙ ЗА ОБУЧЕНИЕ И ВОСПИТАНИЕ ДЕТЕЙ ПО ЗАКОНОДАТЕЛЬСТВУ РЕСПУБЛИКИ ТАДЖИКИСТАН

В данной статье автор проанализировал и рассмотрел одну из важнейших проблем современности в Республике Таджикистан. В статье отмечается, что помимо ценных трудов наших предков по вопросам образования и воспитания детей, а также до принятия Закона «Об ответственности родителей за обучение и воспитание детей» существовала прочная правовая база. В связи с этим в статье в конкретном и общем виде выделены соответствующие нормы Конституции Республики Таджикистан и другие нормативные правовые акты, регулирующие отношения в исследуемой сфере. В частности, конкретно указаны виды юридической ответственности по законодательству Республики Таджикистан за несоблюдение требований законодательства к обучению и воспитанию детей, которые возлагаются на родителей. Автор отмечает о необходимости принятия указанного закона и соответствующих норм, связанных с исследуемой темой. В статье рассмотрены практические аспекты деятельности уполномоченных органов, некоторые проблемы и недостатки в их практической деятельности по линии реализации положений Закона Республики Таджикистан «Об ответственности родителей за обучение и воспитание детей». В заключительной части работы автором предпринята попытка внести конкретные предложения по устранению противоречий между нормативными правовыми актами об улучшении эффективности деятельности уполномоченных государственных органов по профилактике правонарушений несовершеннолетних и обязательном соблюдении требований законодательства субъектами правоприменительной деятельности.

Ключевые слова: ответственность, воспитание, обучение, родители, несовершеннолетний, временный опекун, противоправное деяние, административное правонарушение, административная ответственность, решение органов попечительства и опеки.

SOME ISSUES OF PARENTAL RESPONSIBILITY IN TEACHING AND RAISING CHILDREN UNDER THE LEGISLATION OF THE REPUBLIC OF TAJIKISTAN

In this article, the author analyzed and considered one of the most important issues of our time in the Republic of Tajikistan. The article notes that in addition to the rich works of our ancestors on issues of education and upbringing of children, before the adoption of the Law “On the responsibility of parents in the education and upbringing of children,” there was also a strong legal framework. In this regard, the article, in a specific and general form, highlights the relevant norms of the Constitution of the Republic of Tajikistan and other normative legal acts regulating relations in the area under study. In particular, the types of legal liability under the legislation of the Republic of Tajikistan for failure to comply with the requirements of the legislation on education and raising children, which is entrusted to parents. The author presents the need to adopt this law and part of its corresponding norms related to the topic under study. The text of the article discusses the practical aspects of the activities of authorized bodies and some problems and shortcomings of their practical activities in the direction of implementing the provisions of the Law of the Republic of Tajikistan “On the responsibility of parents in the education and upbringing of children.” In the final part of the work, the author makes an attempt to make specific proposals in order to eliminate contradictions between regulatory legal acts, the effectiveness of the activities of authorized state bodies for the prevention of juvenile delinquency and the mandatory compliance with them. with legal requirements by law enforcement agencies.

Keywords: responsibility, education, training, parents, minor, temporary care, unlawful act, administrative offense, administrative responsibility, decision of the guardianship and guardianship authority.

Маълумот дар бораи муаллиф: *Акрамзода Шукрона Муҳаммадӣ* - Академияи ВКД Ҷумҳурии Тоҷикистон, майори милитсия, муаллими кафедраи ҳуқуқи маъмурӣ ва фаъолияти маъмурии факултети №2. **Суроға:**

734012, ш. Душанбе, Ҷумҳурии Тоҷикистон, кӯчаи М. Мاستонгулов, 3. Телефон: **900-09-04-69**. E-mail: **Sufi-1986@mail.ru**

Сведения об авторе: *Акрамзода Шукрона Мухаммади* - Академия МВД Республики Таджикистан, майор милиции, старший преподаватель кафедры административного права и административной деятельности факультета №2. **Адрес:** 734012, г. Душанбе, Республика Таджикистан, улица М. Мاستонгулова, 3. Телефон: **900-09-04-69**. E-mail: **Sufi-1986@mail.ru**

Information about the author: *Akramzoda Shukrona Muhammadi* - Academy of the Ministry of Internal Affairs of the Republic of Tajikistan, Police Major colonel, Senior Lecturer of the department of administrative law and administrative activity of faculty No. 2. **Address:** 734012, Dushanbe, Republic of Tajikistan, M. Mastonqulov street, 3. Phone: **900-09-04-69**. E-mail: **Sufi-1986@mail.ru**

Ашурзода Мунис Салоҳ
Донишгоҳи миллии Тоҷикистон

Мафҳуми назорати давлатӣ дар соҳаи истифода ва ҳифзи замин дар китоби ҳуқуқи замини Ҷумҳурии Тоҷикистон дарҷ гардидааст. Зимни омӯзиши назорати давлатӣ дар соҳаи истифода ва ҳифзи замин мафҳуми онро доништан зарур аст. Назорати давлатӣ дар соҳаи истифода ва ҳифзи замин фаъолияти мақомоти давлатиро дар бар мегирад, ки ба пешгирӣ, ошкор ва бартараф намудани вайронкуниҳои қонунгузорӣ дар бораи ҳифз ва истифодаи замин, ки тибқи санадҳои қонунгузори амалкунандаи Ҷумҳурии Тоҷикистон амал мекунад фаҳмида мешавад. Идоракунии давлатии истифода ва ҳифзи замин фаъолияти мақомоти давлатӣ барои таъмини қонуният ва самти идоракунӣ, беҳтар намудани ҳосилхезии хок ва ҳифзи замин, инчунин таъмин намудани ҳуқуқи манфиатҳои заминистифодабарандагон бо риояи талаботҳои санадҳои меъёрии ҳуқуқӣ дар соҳаи замин фаҳмида мешавад.

Муносибатҳои ҷамъиятӣ ва Ӛ ҳуқуқие, ки дар доираи танзимномаи меъёрҳои ҳуқуқ қарор доранд, набояд аз мадди назари мақомоти давлатӣ дур қарор дошта бошанд. Аз ин рӯ, гузаронидани чорабиниҳои назорати давлатӣ имкон медиҳад, ки вайронкунии қонунгузори замин саривақт ошкор ва бартараф карда шавад ва бо ин роҳ қонуният дар муносибатҳои замин таъмин карда шавад. Назорати давлатии истифода ва ҳифзи замин ҳамачониба ва доимӣ мебошад. Он ба ҳамаи категорияҳои заминҳои Ҷумҳурии Тоҷикистон ва ҳамаи истифодабарандагони замин дахл дорад. Назорати давлатии замин қисми таркибии назорат дар соҳаи истифодаи табиат ва ҳифзи муҳити зист мебошад. Бинобар соҳаи васеъ ва мураккаб будани муносибатҳои заминистифодабарӣ, алоқамандӣ бо аҳоли, масъалаи таъмини қонуният ва интизом, умуман идоракунӣ дар соҳаи замин таваҷҷуҳи махсусро талаб мекунад.

Масоил вобаста ба идоракунии давлатии муносибатҳо оид ба замин дар асоси як қатор санадҳои меъёрии ҳуқуқӣ ба танзим дароварда мешаванд. Ба монанди, Кодекси замини Ҷумҳурии Тоҷикистон, (м.4-8), Қонуни Ҷумҳурии Тоҷикистон “Дар бораи танзими давлатии ҳосилхезгардонии заминҳои таъиноти кишоварзӣ” аз 15 июли соли 2004 (м.7-17) ва Қонуни Ҷумҳурии Тоҷикистон “Дар бораи заминсозӣ” аз 5 январи соли 2008, №356 (м.8-14) ва ғайра [4,с.159].

Бояд қайд кард, ки мақсаду вазифаи назорати давлатӣ дар соҳаи истифода ва ҳифзи замин дар мавриде таъмин карда мешавад, ки агар асосҳои онро принципҳои, ки таҷрибаи заминистифодабариву муҳофизати заминро муайян кардааст ва қарорҳои онҳоро мустаҳкам намудаанд, ташкил менамояд:

- хусусияти мунтазам доштани идоракунӣ:
- қонуният асоси фаъолияти идоракунӣ:
- идоракунӣ бояд илман асоснок бошад:
- идоракунӣ бояд мақсаднок бошад.

Назорати давлатӣ дар соҳаи истифода ва ҳифзи замин бояд ҳамчун фаъолияти ташкилии ҳуқуқии мақомоти ваколатдор ҳисобидашуда, барои таъмини истифодаи оқилона ва самараноки замин ба ҳамаи субъектони хоҷагидорӣ дар доираи муайян намудаи қонунгузори замини Ҷумҳурии Тоҷикистон фаҳмида шавад. Ваколатҳои ин мақомот бо қонунгузори замин муайян карда мешаванд ва тартиби амалӣ намудани он бо Фармони Президенти Ҷумҳурии Тоҷикистон дар бораи такмили фаъолияти назорати давлатӣ дар Ҷумҳурии Тоҷикистон муайян карда мешавад. Намудҳои функсияи идоракунӣ дар соҳаи истифода ва ҳифзи замин: 1. функсияи умумӣ; 2. функсияи махсус.

Функсияи умумии идоракунии давлатӣ: банақшагирӣ; ҳамоҳангсозӣ; ташкилӣ; батанзимдарӣ; назоратӣ.

Функсияи махсуси идоракунии давлатӣ: додан ва мусодираи қитъаи замин; доир намудани мониторинги захираҳои замин ва динамикаи тағйир ёфтани он; пешбурди кадастри давлатии замин; заминсозӣ; баҳои замин (нархгузори замин); назорати

давлатии истифодаи самаранок ва ҳифзи замин; ҳалли баҳсҳои замин, ҷавобгарии ҳуқуқӣ дар бораи замин [11,с.160].

Мақомоти ваколатдори умумӣ ва махсуси идоракунии давлатӣ дар соҳаи истифода ва ҳифзи замин. Мақомоти идоракунии давлатии заминистифодабарӣ вобаста ба тарзи низоми тақсимшавиашон ба ду гурӯҳ ҷудо намудан мумкин аст: мақомоти идоракунии умумӣ; мақомоти идоракунии махсус.

1) Мақомоти идоракунии умумӣ дар соҳаи замин. Ба ҷумлаи мақомотҳои идоракунии умумӣ он мақомотҳое дохил мешаванд, ки фаъолияти идоракуниро доир ба ҳамаи соҳаҳои хоҷагии халқ, яъне саноатӣ, моддӣ ва аз он ҷумла истифода ва ҳифзи заминро иҷро менамоянд.

а) Маҷлиси Олии Ҷумҳурии Тоҷикистон. Ба салоҳияти Маҷлиси миллии Маҷлиси Олии Ҷумҳурии Тоҷикистон дар соҳаи танзими муносибатҳо вобаста ба замин, ин таъсис, барҳам ва тағйир додани ҳудуди воҳидҳои марзиву маъмурӣ (Вилояти Мухтори Кӯҳистони Бадахшон, вилоятҳо, шаҳрҳо, ноҳияҳо, шаҳрак ва деҳот) дохил мешаванд.

Ба салоҳияти Маҷлиси намояндагони Маҷлиси Олии Ҷумҳурии Тоҷикистон дар соҳаи танзими муносибатҳо вобаста ба замин, таъсис додани минтақаҳои дорои низоми махсуси ҳуқуқӣ, муқаррар намудан ва тағйир додани ҳудуди онҳо дохил мешавад.

б) Ҳукумати Ҷумҳурии Тоҷикистон дар соҳаи танзими муносибатҳо вобаста ба замин дорои чунин салоҳиятҳо мебошад: гирифтани ва додани қитъаи замин дар қаламрави Ҷумҳурии Тоҷикистон бо мақсадҳои умумидавлатӣ, муқаррар намудани тартиби ба заминистифодабарандагон бемузд ё муздноқ додани ҳуқуқи истифодабарии қитъаи замин бо ҳуқуқи бегона намудани онҳо, андозии қитъаи замин, ки бемузд ё муздноқ дода мешавад, андозии ҳадди ақали қитъаи замин тақсимшаванда, инчунин тартиби додан ва гирифтани қитъаи замин, тасдиқи ҳуҷҷатҳои заминсозие, ки ба иҷрои корҳои дорои аҳммияти давлатӣ алоқаманданд, амалӣ намудани дигар салоҳиятҳое, ки Кодекси заминии Ҷумҳурии Тоҷикистон муайян намудааст (м. 5 КЗ ҚТ) [2,с.162].

в) Мақомоти иҷроияи маҳаллии ҳокимияти давлатии Вилояти Мухтори Кӯҳистони Бадахшон, вилоятҳо, шаҳрҳо ва ноҳия дар соҳаи танзими муносибатҳо вобаста ба замин дар ҳудуди маъмуриашон дорои чунин салоҳиятҳо мебошад: ташкил ва амалигардонидани заминсозӣ, тасдиқ кардани ҳуҷҷатҳои заминсозии вобаста ба иҷрои корҳои аҳммияти минтақавӣ ва заминҳои дар ихтиёри онҳо буда, гузаронидани кадастраи замин ва мониторинги замин; додани қитъаи замин барои истехсолоти кишоварзӣ; қатъ гардидани ҳуқуқӣ истифодаи қитъаи замин; таъмини баробари дастрасии занон ва мардон ба қитъаи замин; ба шахсони воқеӣ ва ҳуқуқии Ҷумҳурии Тоҷикистон бо тартиби муқаррарнамудаи Ҳукумати Ҷумҳурии Тоҷикистон бемузд ё муздноқ додани ҳуқуқи истифодабарии қитъаи замин бо ҳуқуқи бегона намудани он.

г) Ҷамоатҳои шаҳрак ва деҳот дар соҳаи танзими муносибатҳо вобаста ба замин дар қаламрави маҳалҳои аҳолинишини деҳот дорои чунин салоҳиятҳо мебошанд: ба мақомоти иҷроияи маҳаллии ҳокимияти давлатии шаҳрҳо ва ноҳияҳо пешниҳод намудани таклифҳо доир ба ҷудо намудани қитъаи замин; муқаррар ва тасдиқ намудани андозаи заминҳои наздихавлигӣ дар доираи меъёрҳои муқаррарнамудаи КЗ ҚТ [2,с.164].

д) Мақомоти иҷроияи маҳаллии ҳокимияти давлатии ноҳияҳое (шаҳрҳое), ки дар ҳудуди маъмурии шаҳрҳо (ноҳияҳо) ҷойгиранд, дар соҳаи танзими муносибатҳо вобаста ба замин дорои чунин салоҳиятҳо мебошанд: пешниҳод намудани таклифҳо ба мақомоти иҷроияи ҳокимияти давлатии шаҳрҳо ва ноҳияҳо доир ба ҷудо намудани қитъаи замин; вобастакунии қитъаи замин мутобиқи муқарароти КЗ ҚТ.

2) Мақомоти идоракунии махсус дар соҳаи замин. Ба ҷумлаи мақомоти идоракунии махсус он мақомотҳое шомил мегарданд, ки фаъолияти идоракуниро доир ба соҳаи алоҳида, аз он ҷумла соҳаи заминро ба танзим мебароранд.

а) Кумитаи давлатии идораи замин ва геодезии Ҷумҳурии Тоҷикистон.

Ин кумита фаъолияти худро дар асоси Низомнома, ки аз тарафи Ҳукумати Ҷумҳурии Тоҷикистон аз 3 майи соли 2010 таҳти №225 тасдиқ шудааст, ба амал мебарорад. Кумита мақомоти марказии ҳокимияти иҷроия буда, барои дар доираи салоҳияти худ таҳия ва татбиқи сиёсати ягонаи давлатӣ дар соҳаи муносибатҳои марбут ба корҳои давлатии заминсозӣ, кадастраи замин, топографӣ-геодезӣ, аэроқайҳонӣ, харитасозӣ, бақайдгирии

давлатии молу мулки ғайриманкул ва ҳуқуқҳо ба он, назорати давлатии истифода ва ҳифзи замин, назорати давлатии қорҳои топографӣ –геодезӣ ва харитасозӣ масъул аст [1,с.166].

б) Агентии беҳдошти замин ва обёрии назди Ҳукумати Ҷумҳурии Тоҷикистон. Агентӣ фаъолияти худро дар асоси Низомнома, ки бо Қарори Ҳукумати Ҷумҳурии Тоҷикистон аз 27 феввали соли 2014 таҳти №125 тасдиқ шудааст, ба амал мебарорад. Оид ба пешбурди сиёсати ягонаи давлатӣ ва танзими меъёрию ҳуқуқӣ дар соҳаи беҳдошти замин ва заминҳои обёришаванда, истифода ва нигоҳдошти объектҳои хоҷагии об, таъминот, истифода ва ҳифзи об фаъолиятро анҷом медиҳад.

в) Кумитаи ҳифзи муҳити зисти назди Ҳукумати Ҷумҳурии Тоҷикистон (Шуъбаи назорати давлатии истифода ва ҳифзи замин ва муомилот бо партовҳо). Ин Кумита фаъолияти худро дар асоси Низомнома, ки бо Қарори Ҳукумати Ҷумҳурии Тоҷикистон аз 24 апрели соли 2008 таҳти №189 тасдиқ шудааст, ба амал мебарорад. Кумита мақомоти марказии ҳокимияти иҷроия буда, дар татбиқи сиёсати ягонаи давлатӣ дар соҳаи ҳифзи муҳити зист, обуҳавошиносӣ, истифодаи оқилонаи замин, сарватҳои табиӣшироқ намуда, назорати давлатии замин, ҳифзи муҳити зист ва истифодаи табиатро амалӣ месозад.

г) Вазорати кишоварзии Ҷумҳурии Тоҷикистон. Ин Вазорат фаъолияти худро дар асоси Низомнома, ки бо Қарори Ҳукумати Ҷумҳурии Тоҷикистон аз 26 апрели соли 2008 таҳти №191 тасдиқ шудааст, ба амал мебарорад. Вазорат мақомоти марказии ҳокимияти иҷроия буда, таҳия ва татбиқи сиёсати ягонаи давлатиро дар соҳаи кишоварзӣ ба амал мебарорад. Яке аз ҳадафҳои асосии вазорат ҳамоҳангсозии тадқиқоти илмӣ дар соҳаи истеҳсолоти кишоварзӣ ва истифодаи оқилонаи замин мебошад.

Назорати давлатии истифода ва ҳифзи замин. Назорати давлатӣ истифода ва ҳифзи замин дар асоси боби 9 ва моддаҳои 55-56 КЗ ҚТ ва Низомномаи назорати давлатӣ истифода ва ҳифзи замин, ки бо Қарори Ҳукумати Ҷумҳурии Тоҷикистон аз 15 июли соли 1997 таҳти №294 тасдиқ шудааст, тартиби амалигардонии назорати давлатиро дар соҳаи истифода ва ҳифзи замин муқарар менамояд ва иҷрои он барои ҳама ашхоси ҳуқуқӣ, сарфи назар аз тобеияти идоравӣ ва шакли моликият, ҳамчун ашхоси ҳуқуқӣ ва воқеӣ дар қаламрави Ҷумҳурии Тоҷикистон ҳатмӣ мебошад [1,с.166].

Назорати давлатӣ яке аз шаклҳои амалигардонии ҳокимияти давлатӣ мебошад, ки риояи қонунҳо ва сандҳои дигари ҳуқуқро таъмин мекунад. Назорати давлатиро мақомоти гуногун амалӣ мекунанд, мисол, дар соҳаи молия Вазорати молия, дар соҳаи кишоварзӣ Вазорати кишоварзӣ, дар соҳаи замин Кумитаи идораи давлатии замин ва геодезии ҚТ ва Кумитаи ҳифзи муҳити зисти Ҷумҳурии Тоҷикистон ва ғайра. Мувофиқи моддаи 56 Кодекси замини Ҷумҳурии Тоҷикистон, вазифаи асосии назорати давлатии истифода ва ҳифзи замин аз тарафи тамоми заминистифодабарандагон, мақомоти давлатӣ, шахсони воқеӣ ва ҳуқуқӣ, сарфи назар аз тобеият ва шакли моликиятшон, шахсони мансабдор аз таъмини иҷрои қонунгузории замин, риояи талаботи қоидаю меъёрҳои махсус ва иҷрои чорабиниҳо оид ба истифода ва ҳифзи замин иборат мебошад [3,с.169].

Тибқи моддаи 55 КЗ ҚТ ва банди 1.3 Низомномаи мазкур мақомоте, ки назорати давлатии риояи истифода ва ҳифзи заминро анҷом медиҳад, пеш аз ҳама, аз тарафи мақомоти ваколатдори батанзимдарории муносибатҳо вобаста ба замин ва сохторҳои маҳаллии он анҷом дода мешавад.

Назорати прокурорӣ оид ба иҷроиши қонунгузории замин. Пӯшида нест, ки айна ҳол баъзе аз омилҳои монеаи рушди қонунгузории замин, махсусан вайроншавии қонунгузорӣ дар масъалаи худсарона ишғол намудани қитъаи замин, сохтмони худсарона ва мубориза бар зидди он самти афзалиятноки назорати прокурорӣ гардидааст. Назорати прокурорӣ оид ба иҷроиши қонунгузории замин ҳамчун самти назорати умумии прокурорӣ махсусиятҳои худро доро мебошад. Назорати прокурорӣ низ дар ин самт сол то сол пурзӯр гардида, ҳамарӯза ҷиҳати пешгирӣ, ошкор ва бартараф намудани камбудию қонунвайронкуниҳои ҷораҳои судманд андешида шуда истодаанд, ки дар маҷмӯъ тартиботи ҳуқуқиро дар соҳаи заминистифодабарӣ ба вучуд овардааст.

Беҳтар гардидани ҳолат дар ин самт маҳз аз пурзӯр намудани талабот ва ҳамчун самти афзалиятноки назорати прокурорӣ эътироф намудани ҳолати иҷроӣ қонунгузорию замин мебошад [1,с.162-172].

Аз ин лиҳоз, мақомоти прокуратура яке аз сохторҳои муҳим дар ҳифз ва истифодаи самараноки замин дар Ҷумҳурии Тоҷикистон ба ҳисоб меравад. Сабаб дар он аст, ки агар санади қабул намудаи мақомоти дахлдор дар шакли асл монад ва мавриди назорат қарор нагирад, ба истифодаи нодурусти замин ва ҳалалдор гаштани ҳуқуқҳои марбути заминистифодабарандагон оварда мерасонад, ки ин нишондод нишондоди манфӣ мебошад [1,с.17].

Асосҳои ҳуқуқии назорати прокурорӣ оид ба иҷроиши қонунгузорию замин дар асоси Қонуни Ҷумҳурии Тоҷикистон “Дар бораи мақомоти прокуратураи Ҷумҳурии Тоҷикистон”, Фармони Прокурори генералии Ҷумҳурии Тоҷикистон аз 15 июни соли 2012 “Дар бораи қабули Дастурамал оид ба ташкили назорати прокурорӣ вобаста ба риояи санадҳои меъёрии ҳуқуқӣ дар самти сохтмони худсарона (м. 246 КГ ҚТ) ва эътирофи ҳуқуқии қитъаи замин (м.49 КЗ ҚТ)”, фармони Прокурори генералии Ҷумҳурии Тоҷикистон аз соли 2010 “Дар бораи қабули Дастурамал оид ба тартиби санҷиши ҳолати иҷроӣ қонунгузорию замин” ба роҳ монда мешавад. Вақте ки суҳан оид ба таносуби мақомоти прокуратура аз дигар мақомотҳои давлатӣ меравад, баҳусус дар самти танзими муносибатҳои замин, ин таносубро мо дар шакли назораткунанда фаъолият намудани прокурор дар самти иҷроиши қонунгузорию замин дида метавонем.

Назорати прокурорӣ оид ба иҷроиши қонунгузорию замин, фаъолияти прокурорӣ дар самти номбурда мебошад, ки натиҷаи он ба ҳолати аввала баргардонидани ҳуқуқҳои поймолкардашуда оид ба замин ба ҳисоб меравад. Аз ин ҷо ба хулоса омадан мумкин аст, ки ин маҳфум метавонад ба ду мазмун ифода ёбад:

- а) дар шакли мушаххаси амал (амалӣ ё беамалӣ);
- б) дар шакли санади ҳуқуқӣ (оқибати ҳуқуқӣ).

Амалӣ намудани назорат оид ба қонунгузорию заминро прокурор мустақилона худаш месанҷад, дар асоси хатари содиршавии қонуншиканӣ, ё ин ки дар натиҷаи шохиди бевоситаи қонуншиканию истифодаи замин, ё заминдор талаботи бевоситаи ҳамроҳшавӣ ва ҳамчунин дар ҳолати қонуншиканию онҳо алоқа бо истифода, ё соҳибӣ қардани замин, ҳалалдорсозии алоҳидаи ҳуқуқу озодиҳои инсон ва шаҳрванд, замоне ки даҳлати мақомоти назораткунанда ғайрифайол.

Дар ҳолатҳои алоҳида, ба монанди қонуншиканиҳои маъмурӣ, прокурор ба мақомоти дахлдор оид ба ҳаллу фасли қонуншиканӣ ва ҷаримабандии субъекти содиркунанда санади дахлдорро ирсол менамояд. Дар натиҷаи қонунвайронкунӣ вобаста ба замин ислоҳ қарда мешавад, ки дар ин гуна ҳолатҳо муҳлатҳои муқарраршудаи ислоҳкунанда нақши муҳим доранд. Сабаб дар он аст, ки ҳарқадар қонунвайронкуни тул кашад, ҳамон қадар ба ҷониби зарардида метавонад вобаста ба муносибат зарар расонида шавад, ки ин алақай аз муносибатҳои одии ислоҳшавӣ ба муносибатҳои мураккаби барқарорсозӣ оварда мерасонад. Дар ҳолатҳои зарурӣ ҳангоми ба миён омадани зарурат оид ба оғоз намудани истеҳсолоти маъмурӣ ё ҷиноятӣ вобаста ба қонуншиканию, ки ба замин вобастагӣ дорад ба ваколати прокурор шомил мешавад, ки инро дар расмиётҳои муруфийавӣ ва қонуни соҳавӣ мушоҳида намудан мумкин аст. Дар ҳақиқат ҳам, назорати прокурорӣ оид ба иҷроиши қонунгузорию замин дар замони ҳозира яке аз қисматҳои муҳими назорати умумии прокурориро ташкил медиҳад, ки аҳамияти муҳими ҷамъиятӣ ва давлатиро доро мебошад ва барои амалӣ намудани ҳуқуқ ва озодиҳои инсонро шаҳрванд дар ин соҳа маҳсулноктарин фаъолият ба ҳисоб меравад [1,с.178].

Назорати давлатӣ дар соҳаи истифода ва ҳифзи замин, яке аз шаклҳои амалӣ гардонидани ҳокимияти давлатӣ, ки риояи қонунҳо ва санадҳои дигари ҳуқуқии мақомоти давлатӣ баровардари таъмин мекунад. Назорати давлатии истифода ва ҳифзи замин аз тарафи мақоми ваколатдори давлатӣ дар соҳаи замин ва сохторҳои маҳаллии он ва мақоми ваколатдори давлатӣ оид ба ҳифзи муҳити зисти Ҷумҳурии Тоҷикистон анҷом дода мешавад. Тартиби анҷомдиҳии назорати давлатии риояи қонунгузорию замин, истифодаю ҳифзи замин ва тақсими вазифаҳо дар байни мақомоте, ки назорати давлатиро

анҷом медиҳанд ва риояи низомномаҳои онҳо аз тарафи Ҳукумати Ҷумҳурии Тоҷикистон муайян ва тасдиқ карда мешавад [1].

Вазифаҳои назорати давлатии риояи қонунгузори замин, истифода ва ҳифзи замин аз инҳо иборат аст:

1) аз тарафи тамоми заминистифодабарандагон, мақомоти давлатӣ, шахсони воқеӣ ва ҳуқуқӣ, сарфи назар аз тобеият ва шакли моликиятшон, шахсони мансабдор аз риоя ва иҷрои қонунгузори замин, риояи талаботи махсус ва иҷрои чорабиниҳо оид ба истифодаю ҳифзи замин;

2) таъмини амалишавии сиёсати давлатӣ дар соҳаи истифода ва ҳифзи замин;

3) огоҳ намудан аз вайрон намудани қонунгузорӣ дар соҳаи истифода ва ҳифзи замин, ошкор намудани чунин ҳуқуқвайронкуниҳо ва андешидани чораҳо чихати баргараф намудани онҳо;

4) таъмини риояи стандартҳо ва меъёрҳои дар қонунгузорӣ оид ба истифода ва ҳифзи замин пешбинишуда, инчунин огоҳ намудани заминистифодабарандагон дар бораи олудашавӣ ва паст шудани сифати хок, бад шудани ҳолати олами наботот ва ҳайвонот, объектҳои обӣ ва дигар захираҳои табиӣ [1].

Ба амал баровардани назорати давлатии истифода ва ҳифзи замин ба принципҳои асосии зерин асос меёбад:

1) таъмини истифодаи оқилона ва ҳифзи замин ҳамчун асоси боигарии миллии ва дар ҳифзи давлат қарор доштани он;

2) афзалияти талаботҳои амнияти экологӣ дар истифодаи захираҳои замин нисбат ба манфиатҳои иқтисодӣ;

3) пурра ҷуброн намудани зарари ба муҳити зист дар натиҷаи вайрон намудани қонунгузори замин расонидашуда;

4) мувофиқати чораҳои ҳавасмандии иқтисодӣ ва ҷавобгарӣ дар соҳаи истифода ва ҳифзи замин.

Муқарриз: н.и.х., ДМТ – Амренова Ш.

АДАБИЁТ

1. Аксененко Г.А. Право государственной собственности на землю в СССР / Г.А. Аксененко. - М., 1950.
2. Алёхин А.П. Административное право Российской Федерации. Учебник / А.П.Алёхин, Ю.М. Козлов. - М.: ТЕИС, 1995.
3. Государственное управление в сфере использования и охраны земель Российской Федерации. Дис...док, юрид. наук: 12.00.02 Будников Н.а.-С-Пб., 2000. -635с.
4. Земельное право: Учебник. Под ред. Г.Е.Быстрова, Р.К. Гусева.-: Проспект, 2006.
5. Кодекси замини Ҷумҳурии Тоҷикистон аз 13 декабри соли 1996// Ахбори Маҷлиси Олии Ҷумҳурии Тоҷикистон, соли 1996, №326 мод. 189.
6. Краснов Н.И. Теоретические основы правового режима земель специального назначения: Автореферат. дис...д-ра юрид. наук / Н.И. Краснов. - М.,1966.
7. Краснов Н.И. Теоретические основы правового режима земель специального назначения: Автореферат. дис...д-ра юрид. наук / Н.И. Краснов. - М.,1966.
8. Кодекси замини Ҷумҳурии Тоҷикистон аз 13 декабри соли 1996// Ахбори Маҷлиси Олии Ҷумҳурии Тоҷикистон, соли 1996, №326 мод. 189.
9. Маҷмуи қонунҳо ва дигар санадҳои меъёрии ҳуқуқӣ оид ба замин соли 2014.
10. Низомномаи назорати давлатӣ ба истифода ва ҳифзи замин, ки бо Қарори Ҳукумати Ҷумҳурии Тоҷикистон аз 15 июли соли 1997, № 294 тасдиқ шудааст.
11. Петров В.В. Земельное право России: Учебник / В.В. Петров.– М.: Зеркало, 1998.
12. Суров А.Ф. Правовые проблемы регулирования охраны и использования земель обороны и безопасности / А.Ф.Суров, А.С.Шестерюк // Экологическое право, 2006. - №5.
13. Чиркин В.Е. Государственное управление. Элементарный курс / В.Е.Чиркин. - М.: Юрист 2003. - С.25.
14. Тарновский Г.С. Прокурорский надзор за соблюдением законности в колхозах / Г.С. Тарновский. - 1970.- С.17.

НАЗОРАТИ ДАВЛАТӢ ДАР СОҲАИ ИСТИФОДА ВА ҲИФЗИ ЗАМИН

Назорати давлатӣ дар соҳаи истифода ва ҳифзи замин бояд ҳамчун фаъолияти ташкилии ҳуқуқии мақомоти ваколатдор ҳисобида шуда, барои таъмини истифодаи оқилона ва самараноки замин ба ҳамаи субъектҳои хоҷагидорӣ дар доираи муайян намудаи қонунгузори замини Ҷумҳурии Тоҷикистон фаҳмида шавад. Ваколатҳои ин мақомот бо қонунгузори замин муайян карда мешаванд ва тартиби амалӣ намудани он бо Фармони Президенти Ҷумҳурии Тоҷикистон дар бораи такмили фаъолияти назорати давлатӣ дар Ҷумҳурии Тоҷикистон муайян карда мешавад. Назорати давлатӣ яке аз шаклҳои амалигардонии ҳокимияти давлатӣ мебошад, ки риояи қонунҳо ва санадҳои дигари ҳуқуқиро таъмин мекунад. Назорати давлатиро

мақомоти гуногун амалӣ мекунад, мисол дар соҳаи молия Вазорати молия, дар соҳаи кишоварзӣ Вазорати кишоварзӣ, дар соҳаи замин Кумитаи идораи давлатии замин ва геодезии ҚТ ва Кумитаи ҳифзи мухити зисти Ҷумҳурии Тоҷикистон ва ғайра. Мувофиқи моддаи 56 Кодекси замини Ҷумҳурии Тоҷикистон, вазифаи асосии назорати давлатии истифода ва ҳифзи замин аз тарафи тамоми заминистифодабарандагон, мақомоти давлатӣ, шахсони воқеӣ ва ҳуқуқӣ, сарфи назар аз тобеият ва шакли моликиятшон, шахсони мансабдор аз таъмини иҷрои қонунгузории замин, риояи талаботи қоидаю меъёрҳои махсус ва иҷрои чорабиниҳо оид ба истифода ва ҳифзи замин иборат мебошад.

Калидвожаҳо: назорати давлатӣ дар соҳаи истифода ва ҳифзи замин, ҳуқуқи замин, назорати давлатӣ, ҳифзи замин, заминистифодабарӣ, ҷавобгарии маъмурӣ, ҷавобгарии ҷиноятӣ.

ГОСУДАРСТВЕННЫЙ КОНТРОЛЬ В ОБЛАСТИ ИСПОЛЬЗОВАНИЯ И ОХРАНЫ ЗЕМЕЛЬ

Государственный контроль в области использования и охраны земель должен рассматриваться как деятельность правовой организации уполномоченного органа для обеспечения рационального и эффективного использования земель всех хозяйствующих подсекторов в пределах, определенных законодательством Республики Таджикистан. Полномочия этих органов определяются земельным законодательством, а порядок их осуществления определяется указом Президента Республики Таджикистан об улучшении деятельности государственного надзора в Республике Таджикистан. Государственный контроль – одна из форм реализации государственной власти, обеспечивающая соблюдение законов и других правовых документов, издаваемых органами государственной власти. Государственный контроль осуществляют различные органы, например, в сфере финансов - Минфин, в сфере сельского хозяйства - Минсельхоз, в сфере земли - Комитет Государственного земельно-геодезического управления г. Республики Таджикистан и Комитет охраны окружающей среды Республики Таджикистан и др. Согласно статье 56 Земельного кодекса Республики Таджикистан основная задача государственного контроля за использованием и охраной земель всеми землепользователями, государственными органами, физическими и юридическими лицами, независимо от их подчиненности и формы собственности, должностными лицами несут ответственность за обеспечение исполнения земельного законодательства, соблюдение специальных требований и норм и осуществление мероприятий по использованию и охране земель.

Ключевые слова: государственный контроль в области использования и охраны земель, земельные права, государственный контроль, охрана земель, землепользование, административная ответственность, уголовная ответственность.

STATE CONTROL IN THE FIELD OF LAND USE AND PROTECTION

State control in the field of land use and protection should be considered as the activity of a legal organization of an authorized body to ensure the rational and effective use of lands of all economic subsectors within the limits defined by the legislation of the Republic of Tajikistan. The powers of these bodies are determined by the land legislation, and the procedure for their implementation is determined by the decree of the President of the Republic of Tajikistan on improving the activities of state supervision in the Republic of Tajikistan. State control is one of the forms of implementation of state power, which ensures compliance with laws and other legal documents issued by state authorities. State control is carried out by various bodies, for example, in the field of finance, the Ministry of Finance, in the field of agriculture, the Ministry of Agriculture, in the field of land, the Committee of the State Land and Geodetic Administration of the Republic of Tajikistan and the Environmental Protection Committee of the Republic of Tajikistan, etc. According to Article 56 of the Land Code of the Republic of Tajikistan, the main task of state control over the use and protection of land by all land users, state bodies, natural and legal persons, regardless of their subordination and form of ownership, officials are responsible for ensuring the implementation of land legislation, compliance with special requirements and standards and implementation of activities on land use and protection.

Keywords: state control in the field of land use and protection, land rights, state control, land protection, land use, administrative liability, criminal liability.

Маълумот дар бораи муаллиф: *Ашурзода Мунис Салоҳ* – Донишгоҳи миллии Тоҷикистон, докторанти Ph.D. **Суроға:** 734025, шаҳри Душанбе, Ҷумҳурии Тоҷикистон, хиёбони Рӯдакӣ, 17. Телефон: **019-82-97-97**. E-mail: **ashurzoda95@bk.ru**

Сведения об авторе: *Ашурзода Мунис Салоҳ* – Таджикский национальный университет, докторант Ph.D. **Адрес:** 734025, город Душанбе, Республика Таджикистан, проспект Рудаки, 17. Телефон: **019-82-97-97**. E-mail: **ashurzoda95@bk.ru**

Information about the author: *Ashurzoda Munis Saloh* – Tajik National University, doctoral student Ph.D. **Address:** 734025, Dushanbe city, Republic of Tajikistan, Rudaki Avenue, 17. Phone: **019-82-97-97**. E-mail: **ashurzoda95@bk.ru**

ҶАНБАҶОИ НАЗАРИЯВИИ ТАНОСУБИ СИФАТИ ҚОНУН ВА САМАРАНОКИИ ФАЪОЛИЯТИ ҚОНУНГУЗОРИ

Валиева Ф.С.

Донишқадаи технология ва менеҷменти инноватсионӣ дар шаҳри Кӯлоб

Дар адабиёти ҳуқуқӣ борҳо бар ин нукта таъкид шудааст, ки сифати қонун аз тарҳу бастубанди он вобаста аст. Дар байни талаботи асосии тарҳрезии қонун концепсияи лоиҳаи қонун нақши ҳалқунанда дорад. Раванди таҳия, қабул ва татбиқи қонун ҳамеша зери таъсири омилҳои зиёди дохилӣ ва берунӣ қарор дорад. Яке аз ин омилҳо сифати концепсияи лоиҳаи қонун мебошад, ки иштибоҳ ва нодурустиҳо дар он метавонанд боиси нотавон гаштани қонун дар роҳи ноил шудан ба натиҷаи иҷтимоии пешбинишуда ё оқибатҳои манфии бештар гарданд [14,с.55].

Қонун бо назардошти табиати сиёсиву ҳуқуқии он барои ноил шудан ба шароити иҷтимоии муайяну устувор равона карда шудааст. Ин ҳадаф тавассути маҷбур кардани гурӯҳҳои иҷтимоӣ ба қоидаҳои танзимшавандаи рафтор, ки дар ниҳоят бояд натиҷаи матлуб диҳанд, ба даст меояд. Асосҳои концептуалии санади оянда маҳз ҳамин пайдарпайии мантиқии робитаҳои сабабу натиҷа – роҳҳои расидан ба ҳадаф ва асоснокии самаранокии онҳоро ташкил медиҳанд. Марҳилаи техникаи ҳуқуқӣ бошад, танҳо дар дараҷаи дувум истифода мешавад. Амалан, техникаи қонунгузорӣ ба саволи «чӣ гуна бояд навишт?» ва концепсияи қонунгузорӣ бошад, ба саволи «чӣ бояд навишт?» ҷавоб медиҳад. Риоя накардани пайдарҳамии ин категорияҳо аксар вақт боиси эҷоди санадҳои меъёрии ҳуқуқии пастсифат мегардад, ки ҳатто дар сурати тадвини мутавозини матни лоиҳаи қонун равишҳое, ки барои расидан ба ҳадафҳо дар он қорбурд ёфтаанд, бесамар мегарданд.

Ба унвони мисоли чунин пайомад метавон таърихи пайдоиши истилоҳи “Асари кобра”-ро овард. Ин истилоҳро замоне ба қор мебаранд, ки роҳу усули ҳалли қабулшудаи ягон масъалаи муайян, на танҳо мушкилотро бартараф намекунад, балки аксар вақт ба натиҷаи баръакси ҳадафи пешгузошта оварда мерасонад [15]. Тибқи ин таърих, замоне ки Ҳиндустон мустаъмираи Англия буд, теъдоди морҳои кобра ба шиддат дар Деҳли зиёд мешавад. Давлати вақт барои ғалаба бар ин мушкил эълон мекунад, ки ба таҳвилдиҳандагони морҳои мурда подош хоҳад дод. Дар аввал шумораи морҳо дар натиҷаи нобудшавии онҳо зуд кам шуд. Аммо пас аз он ҳиндуҳо ба хоҳири подош гирифтани ба парвариши кобра дар шароити хона шуруъ карданд. Дар ниҳоят, вақте ки давлат аз рафти воқеа огоҳӣ ёфта, муқофотпулӣ барои кобраи кушташударо бекор кард, қорводорон морҳои парваришдодашонро накушта, раҳо карданд. Натиҷа ин шуд, ки саршумори кобраҳои захрнок аз аввала дида афзуд [15]. Сиёсатшиноси барҷастаи олмонӣ Ҳорст Зиберт атрофи ин падида дар сиёсат ва қонунгузорӣ таҳқиқи густарда анҷом дода, намунаҳои зиёди амалқард ва қонуну қарорҳои қабулқардаи сиёсатмадоронро овардааст, ки дар ниҳоят ба натиҷаҳои баръакс ва ғайриинтизор мунҷар шудаанд [13,с.3-7].

Тамоми фаъолияти қонунгузорӣ бар фарзияи рафтори инсон ва воқуниши эҳтимолии ҷомеа ба он роҳандозӣ мешавад. Аз ин рӯ, бар хилофи тахминҳо ва эътиқодҳое, ки аз ҷаҳонбинӣ, хостаҳо ва ё талаботи қишри муайян бармеояд, таъя ба маълумоти дақиқтар ва тасдиқшуда дар бораи табиати руҳи инсон аҳаммияти қалон пайдо мекунад.

Яке аз самтҳои муҳими фаъолияти қонунгузорӣ, ки бевосита ба сифати қонун ва самаранокии фаъолияти қонунгузорӣ асар мекунад, рушди ислоҳот мебошад. Ислоҳоти ҳуқуқӣ аз рӯи ду меъёр тасниф мешаванд:

- вобаста ба мавзӯи ҳуқуқӣ, ки ислоҳоти ниҳод ё соҳаи ҳуқуқро дар назар дорад;
- вобаста ба мавзӯи воқеӣ, ки ислоҳоти идоракунӣ ва танзимро дар бар мегирад [8,с.22].

Ислоҳоти ҳуқуқӣ тағйир додани аслҳо, заминаҳо ва ҳадафҳои танзими ҳуқуқии баъзе муносибатҳои ҷамъиятиро дар бар мегирад [7,с.23]. Сергей Кравченко дар бораи ислоҳот чунин ибрози назар намудааст: «дигаргуниҳои сифатии тақомулии иҷтимоӣ бо хусусиятҳои зерини муайянқунанда: таваҷҷуҳ ба рушди иҷтимоӣ, яъне баланд бардоштани

сифати зиндагии аксарияти кулли шахрвандони кишвар; нисбатан суст ва тадриҷӣ будани дигаргуниҳо, ки ба табиати органикии онҳо барои чома, устувории рушди иҷтимоӣ, канорагирӣ аз усулҳои зӯрварӣ ва падидаҳои бухронӣ мусоидат мекунад; татбиқи он таҳти роҳбарии ҳокимияти давлатӣ, аз ин рӯ иқтидор ва самаранокии он калиди ислоҳоти муваффақ аст; мақсаднокӣ, яъне ғайриимкон будани татбиқи ислоҳот бидуни муайян кардани ҳадаф; қонуният, ки аҳаммияти таъмини конститусионӣ ва қонунгузории дигаргуниҳои ислоҳотиро муайян мекунад; нигоҳ доштани асосҳои низоми мавҷуда, ки бо назардошти мавҷудияти конститутсияҳо дар аксари давлатҳои муосир, чунин шарҳ додан мувофиқи мақсад аст, ки ислоҳот асосҳои сохтори конститутсиониро вайрон намекунад» [5,с.20].

Ислоҳот категорияи стратегӣ, раванди эҷоди низомҳои ҷаҳонии рушди давлат барои давраи дарозмуддати оянда мебошад. Ин хулоса масъулияти муаллифони ислоҳотро дар заминаи ҳисобу китоби дурусти робитаҳои сабабу натиҷа барои таъмини натиҷаи дарназаргирифташуда низ зиёд мекунад. Марҳилаи ибтидоии раванди ислоҳот бунёди ҳадафҳои стратегӣ – ба вучуд овардани ҳолати нави ниҳоди давлатӣ ҳамчун пайомади иҷтимоӣ мебошад. Падидаи банақшагирии стратегӣ барои рушди чома аҳаммияти калон пайдо мекунад. Ин раванд ба кӯшиши пешгӯии рӯйдодҳои оянда барои омодагии дуруст ба онҳо асос ёфтааст, мувофиқан имкон медиҳад, ки давлат рушд кунад ва аз шикаст дар ҳалли мушкилот канорагирӣ намояд. Банақшагирӣ инчунин тарҳҳои созиши ҳамкориҳои байни гурӯҳҳои иҷтимоиро ташкил медиҳад, ки барои ноил шудан ба натиҷаҳои муҳими иҷтимоӣ заруранд. Вазифаи асосии банақшагирии стратегӣ қобилияти таҳияи тарҳҳои матлуби истифодаи захираҳо ба маънои васеъ мебошад. Банақшагирии стратегӣ барои баланд бардоштани нишондиҳандаҳои самаранокии ҳукумат дар тамоми соҳаҳои фаъолияти ҷамъиятӣ ва ҳукумат дастурҳо пешниҳод мекунад [2,с.9].

Дар муқоиса бо дигар бархӯрдҳо, монанди ҳолатҳои, ки муқаррароти низоми нави қаблан аз тарафи қонунгузори танзимнашуда таҳия мегарданд, ё ба низоми мавҷуда дигаргуниҳое ворид карда мешаванд, ки ба шакли он таъсири назаррас надоранд, ислоҳот бо он фарқ мекунад, ки дигаргунии шароити низоми иҷтимоии мавҷуда ба миён меояд. Дар ин сурат, арзёбии падидаҳои мавҷуда, ки бояд тағйир ёбанд, аҳаммият пайдо мекунад. Дар ҷаҳорҷубаи ин раванди таҳлилӣ, аломатҳои дақиқи пайомадҳои мавҷудаи иҷтимоӣ ва муҳимтар аз ҳама сабабҳои, ки ин ҳолатро таъмин мекунанд, нақши асосиро мебозанд. Аксари ислоҳоти номуваффақ маҳз аз сабаби ақидаҳои нодурусти муаллифон дар бораи робитаҳои сабабу натиҷа дар дохили як низоми муайян ба ҳадафҳои худ намерасанд.

Дар ҷараёни таҳияи нақшаи ислоҳоти стратегӣ низоми нави муносибатҳои ҳуқуқӣ ба вучуд меояд, ки бо меъёрҳои муносибатҳои ҳуқуқӣ позитивӣ танзим карда мешаванд. Ҷойи шакке нест, ки қонун муносибатҳои ҳуқуқиро ба танзим мебарорад ва дар ташаккули қоидаҳои рафтори инсон таъсири назаррас дорад. И. В. Риндюк сифати қонунгузорию аз ду ҷиҳат тавсиф мекунад: ҷанбаи иҷтимоии “сифати қонунгузорию мутобикати мазмуни қонунгузорию ба воқеияти иҷтимоӣ (иқтисодӣ, сиёсӣ ва ғайра) ва ҷанбаи ҳуқуқии сифати қонунгузорию мутобикати қонунгузорию ба талаботҳои забонӣ ва мантиқии техникаи қонунгузорию инъикос мекунад” [10,с.42]. Аммо ба назари мо, ин натиҷагирӣ пурра нест.

Сифати қонун падидаи абстрактӣ мебошад, ки аз ҷониби инсон дар доираи дарки субъективии тавоноии қонун барои таъмини эҳтиёҷоти ӯ муайян карда мешавад. Қонун ҳамчун воситаи истисноии давлатӣ дар инҳисори ҳокимияти қонунии давлатӣ қарор дорад, ки бо кумаки он чомаеро маҷбур месозад, ки талаботи муайяно иҷро намояд. Дар ин ҳолат сифати қонун аз қобилияти расидани он ба ҳадафҳои сиёсӣ, ки нухбагони қудрат онҳоро муайян мекунанд, вобастагӣ пайдо мекунад. Масалан, агар ҳадафи муаллифи қонун маҳбубияти ҷамъиятӣ бошад, агар амали қонун ин ҳолатро таъмин кунад, пас дар фаҳмиши соҳиби инҳисории қонун (давлат) он дорои сифати баланд мебошад.

Ҷузъи иҷтимоии сифати қонун ба инъикоси равандҳои иҷтимоӣ дар мундириҷаву мазмуни он, бо таҳмини ҷиғунагии ин равандҳо дар оянда ва омилҳои ба онҳо таъсиркунанда нигаронида шудааст. Ҷузъи сиёсӣ аз он иборат аст, ки мақомот дар консепсияи умумии тақмили низоми сиёсӣ ва ҳуқуқӣ бо назардошти мутобикати онҳо ба эҳтиёҷоти рушди чома гузинаҳои танзими соҳаи муайяни муносибатҳои ҷамъиятиро

интихоб мекунад [9,с.397]. Ҳамин тарик, сифати қонун як категорияи баҳсбарангез аст. Чунончи К.М Умедов менависад: «*Ин категорияи мураккаб аз маҷмуи аломатҳои қонун, ки дар якҷоягӣ онро ҳамчун як намуди алоҳидаи санадҳои меъёрии ҳуқуқии дар низоми қонунгузорию давлатӣ ҷойгоҳи махсус дошта, муайян мекунад, иборат аст*» [12,с.15].

Мақулаи “сифат” дар адабиёти фалсафии ватанӣ таъриф дода нашудааст, аммо дар сарчашмаҳои хориҷӣ дар таърифҳои гуногун пешниҳод гаштааст. Баъзеҳо онро ҳамчун шакли фарқияти хосиятҳои як ашё аз дигарӣ инъикос намуда, қайд мекунад, ки маҳз чунин фарқиятҳо хусусияти ашёро ифода мекунад. Дигарон ба муайян кардани сифат бо маҷмуи хосиятҳо тамаркуз мекунад. Дар мавриди меъёрҳои сифати қонун, равишҳои илмӣ асосан барои муайян кардани ин мақула аз ҷиҳати ҳадафи қонун истифода мешаванд. Бо вучуди ин, ҳуди мафҳуми ҳадаф дар доираҳои илмӣ таърифи якхела надорад. Таҳлилҳо нишон медиҳанд, ки вобаста ба гароиши муаллифон ба консепсияи муайяни ҳадаф, меъёрҳои зерини сифати қонун ҷудо карда мешаванд:

- таъмини қонуният ва тартибот, ки талаботи асосан расмӣ, ҳуқуқӣ ва техникаии сифатро, ки ба эҷоди оқибатҳои ҳуқуқӣ тавассути қабули қоидаи танзимшаванда аз ҷониби гурӯҳи иҷтимоӣ нигаронида шудаанд, муайян мекунад;

- танзими самарабахши ҳуқуқии муносибатҳои ҷамъиятӣ. Онҳо ба эҷоди натиҷаи иҷтимоӣ нигаронида шудаанд, ки дар он талаботи сифат ба қобилияти қонун барои таъмини ҳамоҳангии манфиатҳои ҷамъиятӣ нигаронида шудааст [1,с.24].

Қонун табилии қарори сиёсӣ дар соҳаи ташкили ҷамъият ба шакли ҳуқуқӣ мебошад, ки ҳадафи сиёсии ба вучуд овардани тағйироти муайян дар низоми иҷтимоӣ ё давлатӣ тавассути маҷбур кардани ҷомеа ба иҷрои қоидаҳои муайяни рафтор амалӣ мегардад. Қонун бо табиати сиёсӣ-ҳуқуқиаф ба ду омил вобаста боқӣ мемонад: ҳуқуқӣ - омодагӣ ё қобилияти гурӯҳи иҷтимоӣ барои қабули қоидаи муқарраршуда ва сиёсӣ - қобилияти қоидаи нав барои таҳрики тағйироти пешбинишуда, ба вучуд овардани натиҷаи аз ҷиҳати сиёсӣ ҷашмдошт. Ба ақидаи мо, танҳо дар ягонагии онҳо ҳарду омил падидаеро муайян мекунад, ки маъмулан сифати қонун номида мешавад.

Сифати қонун бояд дар маҷмуи хусусиятҳои моддӣ ва қобилияти воқеан қонунгардонидани талаботи ҷамъиятӣ ва манфиатҳои шахсии аъзои он фаҳмида шавад. Меъёри муҳими сифати қонун аз ҷониби одамон пазируфта шудани қоидаҳои рафтори танзимшуда дар қонун мебошад. Меъёрҳои, ки аз ҷониби ҷомеа пазируфта ва эътироф нашудаанд, қонунӣ ҳисобида намешаванд, ин гуна меъёрҳо аксаран маҳв мешаванд ва аз байн хоҳанд рафт. Ҳанс Келсен дар китоби «Назарияи софи ҳуқуқ» қонунро як падидаи истисноии ҳуқуқӣ мешуморад, ки ба ақидаи ӯ, бояд аз таъсири илмҳои дигар, аз қабилҳои сиёсатшиносӣ ё ҷомеашиносӣ эмин бимонад [4]. Бо тавачҷуҳ ба дидгоҳи муқобил дар мавриди зарурати омӯзиши ҳамаҷониба ва васеътари омилҳои ба равандҳои иҷтимоӣ таъсиркунанда ҳамчун шароите, ки қонун дар он амал мекунад, бо ин гуфтаҳо розӣ шудан душвор аст. Моҳияте, ки қонунро аз дигар ҳуҷжатҳои хаттӣ фарқ мегузорад, он аст, ки қонун воситаи расонидани фармони ҳатмӣ ба иҷрокунандагони он мебошад. Воситаҳои идоракуниро ба се шакл тақсим кардан мумкин аст: тавассути фармони мустақим; фармоне, ки ба таври амудӣ ва ба воситаи ашхоси мутасаддӣ иҷро мешавад; идоракуни тавассути эҷоди низом.

Қонун низ воситаи идоракуни дар шакли ташкил ва таъмини фаъолияти низомҳо мебошад. Ин як меъёри иловагии арзёбии сифати он дар заминаи эҷод ва нигоҳ доштани низоми муассир ё бесамар мебошад. Шахс қонунро дар ҷузъи ҳуқуқии он аз рӯи дарки субъективии воқеият нисбат ба имкониятҳои худсозӣ дар доираи маҳдудиятҳои муқаррарнамудаи қонунӣ ва ҳамчунин дар ҷузъи сиёсии он дар асоси натиҷаи ниҳонии тағйирот дар соҳаи муайян, ки дар натиҷаи татбиқи талаботи танзим ба амал омадааст, арзёбӣ мекунад. Ва ин гуна арзёбӣ ба назар мерасад, ки бисёр мантиқӣ аст. Масалан, мо метавонем соҳибкорро барои масъулияти шахсиаш барои даромади кам танҳо дар сурате гунаҳкор қунем, ки чунин мушкилот танҳо ба ҳуди ӯ хос бошад. Аммо, агар аксарияти иштирокчиёни бозор ба чунин шароит дучор шаванд, пас бояд сабабхоро дар қонун ҷустуҷӯ кард, зеро ба истисноии монеаҳои ҷаҳонӣ (ҷангҳо, инқилобҳо, бухронҳои иқтисодӣ) қонун ягона омиле боқӣ мемонад, ки метавонад ба ҳамаи иштирокчиёни бозор таъсири ҳамзамон расонад. Мувофиқан, арзёбии сифати сиёсии қонун, масалан, аз рӯи сатҳи

даромади аҳоли, дар натиҷаи амали қоидаи муайянкардаи он дар аксар мавридҳо ба мақсад мувофиқ ва объективӣ мебошад.

Омили муҳимми эҷоди қонуни босифат риояи асли қатъияти ҳуқуқӣ мебошад. Қатъияти ҳуқуқӣ (Legal certainty), ки дар адабиёти ватанӣ барғалат гоҳо “муайянии ҳуқуқӣ” тарҷума кардаанд, ҳамчун яке аз аслҳои низоми ҳуқуқӣ бо маҷмуи талабот оид ба тартиби қабул ва амали санадҳои меъёрии ҳуқуқӣ ва иҷрои қарорҳои суд шарҳ дода мешавад. Яке аз унсурҳои муҳимми қатъияти ҳуқуқӣ ҳифзи шахс аз амалҳои беасос ё ғайриқонунии давлат мебошад, ки аз ҷумла дар шакли қабули қонунҳои норавшан инъикос ёфта метавонад. Тибқи ин асл, қафолати давлатии тағйирнопазирии муносибатҳои ҳуқуқӣ ва мақоми ҳуқуқии субъектҳои онҳо ҳамчун унсури волоияти ҳуқуқ амалӣ мегардад. Чунин қафолат тавассути баёни возеҳу равшани мазмуни қонунҳо, ки талаботи ҳатмии тартиботи ҳуқуқӣ ва некуаҳволии давлат ва ҷомеа ба ҳисоб меравад, инчунин сифати дурусти санади меъёрӣ, ки бо назардошти принципҳои адолат, ахлоқ, урфу одат ва анъана асос ёфтааст, ба даст оварда мешавад.

Бо мушаххас кардани натиҷаҳои пажӯҳиш ва бо дарки табиати сиёсӣ-ҳуқуқии қонун лозим аст марҳилаҳои эҷоди санади меъёрӣ бо мақсади тавдвини санади меъёрии ҳуқуқии босифат ба низом дароварда шавад,

Аввалин марҳилаи эҷоди санади меъёрӣ ҳамеша ҷанбаи асосноккунӣ буда, ҳамчун ҳодисаи объективӣ қонунгузорро ба дарки зарурати роҳандозии ташаббуси меъёрэҷодкунӣ водор месозад. Бо тавачҷух ба ин ки ҳадафи умдаи қонунҳо таъмини ҳуқуқи инсон аст, метавон асосҳои қонунгузориро ба ин шакл шарҳ дод: пайдоиши низоми нави муносибатҳои ҳуқуқӣ, ки зарурати танзими он бо меъёрҳои ҳуқуқи позитивӣ пеш меояд; натиҷаи пасти иҷтимоии (сиёсии) низоми мавҷудаи муносибатҳои ҳуқуқӣ, ки аз нав дида баромадани тартиби танзими онро тақозо менамояд; ба миён наомадани пайомадҳои ҳуқуқӣ ё пайдо шудани он дар дигар шаклҳои рафтори иҷроқунандагони қоида, ки қонунгузор пешбинӣ кардааст. Ҳар яке аз ин асосҳо дорои омилҳои бартаридоштаи воқеияти объективӣ мебошанд, ки ба сабабҳои пайдоиши онҳо таъсир мерасонанд. Аз ҷумла, дар шароити рушди абарпӯёи (гипердинамикӣ) ҷомеа дар давраи пасосаноатӣ фановариҳои нав аксар вақт ҳамчун объекти муносибатҳои ҳуқуқӣ ва тарҳҳои гузинавии рафтор дар самти ба даст овардани объекти дилхоҳ ба миён меоянд. Ба сифати мисол метавон падидаи арзҳои рамзнигоришударо (cryptocurrency-криптовалюта) овард, ки якбора бо ду омилҳои бесобиқа фарқ мекунад: ҳам шакли навтарини объект ва ҳам тарҳи нави ба даст овардани он, ки дар давраҳои қаблӣ ҳамто надоштанд. Аз ин рӯ, он дар доираи қоидаҳои тахти назорати давлатбуда тарҳи ҳуқуқтатбиқкунӣ надошт. Дар чунин шароити асосноккунӣ эҷоди қонун дар назди қонунгузор вазифаи гузошта мешавад, ки на танҳо санади нав, балки низоми нав – як соҳаи ниҳоди ҳуқуқиро, ки дар шароити ҳамгирӣ ба низоми қонунгузории ҷорӣ инкишоф додан муҳим аст, ба вучуд оварад.

Марҳилаи дуюми таҳияи лоиҳа муайян кардани ҳадафҳо, роҳҳо ва воситаҳои ноил шудан ба он мебошад. Ҳар як асосҳои дар боло зикргардидаи қонунэҷодкунӣ дар тартиби таҳқиқ ва ташаккули равишҳо барои ҳисоб кардани ҳадафҳо, усулҳо ва воситаҳои ноил шудан ба он инъикос меёбанд. Ҳангоми созишҳои низоми нав қонунгузор, пеш аз ҳама, ба асли зарурати воридсозии тағйироти дарназардошта таъяс мекунад. Бале, арзҳои рамзнигоришударо метавон як асёри нав ҳисобид, аммо барои ин арзёбии қонунгузории ҶТ дар соҳаи танзими муомилоти пулӣ, шакли мафҳумӣ ва моддии он зарур аст, то ки тарҳи дақиқи ҳуқуқие, ки арзҳои рамзқоришуда дар он метавонанд аз назари ҳуқуқӣ вучуд дошта бошанд, муайян карда шавад. Ба ҳамин монанд, барои кӯшиши эътироф кардани арзҳои рамзқоришуда ҳамчун қоғазӣ қиматнок, зарурати таҳлили соҳаи танзими бозори саҳомӣ ба миён меояд. Хатоии маъмул дар ин марҳила қабули фарзу тахмин ҳамчун як воқеият мебошад, ки боиси ташаккули муқаррароти асосии нодуруст мегардад, ки дар доираи он мақсад, усул ва воситаҳои танзими қонунгузорӣ ифода карда мешавад. Дар натиҷа, чунин иштибоҳ, дар бехтарин ҳолат, раванди таҳияи қоидахоро ба муддати тулонӣ бозмедорад ва бадтар аз он, боиси эҷоди низомҳои пастсифат мегардад, ки дар шароити танзими баръакси унсурҳои низом бо дигар санадҳои меъёрӣ татбиқ карда намешаванд.

Марҳилаи сеюми қонунэҷодкунӣ техникаи қонунгузорӣ мебошад, ки дар он усул ва

воситаҳои муайяни танзими ҳуқуқӣ дар шакли матнии лоиҳаи санади меъёрӣ ба расмият дароварда мешаванд. Вазифаи асосии ин марҳала тадвини сохтори мафҳумии назми кудратии тарҳи рафторест, ки боиси татбиқи усули барномарезишуда мегардад ва фаъолияти қонунгузориро ба ҳадаф наздик месозад. Асоси шакли матнии қонунро дастгоҳи мафҳумии ҳуқуқӣ, устувории истилоҳот ташкил медиҳад, ки дар мувофиқа бо дигар санадҳои меъёрӣ низоми матлубу мантиқии амалҳоро тартиб медиҳанд. Ҳамин тариқ, ҳангоми баррасии лоиҳаи Қонуни ҶТ «Оид ба ворид намудани тағйиру иловаҳо ба Қонуни Ҷумҳурии Тоҷикистон “Дар бораи фаъолияти бонкӣ» [6], гуфта мешавад, ки «барои баргараф намудани гуногунфаҳмиҳо, пурра намудани мафҳумҳо ва мутобиқ намудани талаботи Қонуни мазкур бо дигар қонунҳои ҷорӣ ва таҷрибаи байналмилалӣ якҷанд моддаи қонуни амалкунанда такмил дода шуда, баъзе моддаҳо дар таҳрири нав қабул ва баъзе моддаҳои нав илова карда шудааст». Масалан, дар сарҳатти 8-уми банди 2-юми моддаи 12-и ин Қонун дар асоси тағйиру иловаҳои пешбинишуда бар иловаи мафҳуми “қонунгардонӣ” ҳамчунон мафҳуми “расмикунонӣ” дар қавс оварда шудааст ва бо ҳамин роҳ сатҳи мувофиқати Қонуни мазкур ба дигар санадҳои меъёрии ҳуқуқии кишвар боло бурда шудааст [6]. Ҳамин тариқ, қонуни баландсифат ҳамчун механизм бояд аз шахс иқдоми мушаххасу воҳидро талаб кунад ва сипас сохторҳои мураккаби низом, ки ба пайвастагии динамикии унсурҳои он дохил мешаванд, мустақилона натиҷаи заруриро ба вучуд меоранд, ки дақиқии сохтори ҳуқуқии дар марҳилаи техникаи қонунгузорӣ созмондошадуро таъмин мекунанд. Баррасиҳои болоро хулоса карда, натиҷа мегирем, ки барои ба даст овардани сифати баланд санади меъёрӣ бояд дорои хусусиятҳои зерин бошад:

- дақиқ муайян кардани натиҷаи иҷтимоӣ;
- мафҳуми аз ҷиҳати мантиқӣ асоснокшудаи пайдарпайии усулу воситаҳо дар робитаи сабабу натиҷаи онҳо ба ҳадаф (аз меъёри рафтори муқаррарнамудаи қонун то натиҷаи иҷтимоӣ);
- дуруст истифода бурдани дастгоҳи мафҳумии техникаи қонунгузорӣ;
- фаҳмо будани меъёр барои иҷрокунанда, ки бо эмин будан аз хатарҳои тафсири дукарата ба ӯ имкон медиҳад, амал/беамалиеро, ки бояд дар шароити муайяни объективии мавҷудияти худ нишон диҳад, дақиқ дарк кунад;
- риояи асли қатъияти ҳуқуқӣ.

Ин нишонаҳо инчунин тартиби пай дар пай амали қонунгузорро муайян мекунанд, ки дар сурати риояи онҳо муаллифи лоиҳаи қонун имкони эҷоди қонуни босифатро пайдо мекунанд, дар ҳоле ки вайрон кардани пайдарпайӣ чунин имконро аз байн мебарад.

Бояд гуфт, ки натиҷагирҳои назариявӣ бе татбиқи нуктаҳои бадастомада дар фаъолияти амалӣ аҳаммияти худро аз даст медиҳанд. Танзими муосири фаъолияти қонунгузорӣ дар шароити навтарини рушди ҷомеа такмили механизмҳо ва ворид намудани унсурҳои иловагии равандро, ки ба баланд бардоштани сифати қонунҳои баррасишавандаи парлумон нигаронида шудааст, талаб мекунанд [11, с.109].

Ҳангоми баррасии фаъолияти қонунгузорӣ дар самти ташаккули тавсияҳои амалӣ оид ба баланд бардоштани самаранокии он, мо ҳамеша нигоҳи худро ба категорияи сифати қонун равона мекунем, ки истилоҳи «самаранок»-ро инъикос менамояд. Барои омӯзиши амиқтари ин раванд, алоҳида баррасӣ кардани фаъолиятҳое, ки ба эҷоди натиҷаи иҷтимоии (сиёсии) қонун ва ба вучуд овардани сифати он нигаронида шудаанд, муҳим аст, зеро ҳарду раванд бо роҳҳои гуногун сурат мегиранд, вале натиҷаҳои онҳо ҳамдигарро пурра мекунанд. Ҷараёни таҳияи қонун дар шароити низомҳои печида дигар ҷо барои таҳмину тасаввуроти муҳаққиқ намегузорад. Ҳангоми талош барои эҷоди санади меъёрии босифат, фаҳмидани сабабҳое, ки одамро ба интиҳоби тарҳи рафтор дар шароити муайян водор мекунанд, муҳим аст. Дар ҷаҳони воқеӣ инсон таҳти таъсири омилҳои зиёди динамикии воқеияти объективӣ – аз обу ҳаво ва ҳолати саломатӣ то воситаҳои муошират бо одамони дигар ва дарки таҷрибаи онҳо қарор мегирад. Ҳамаи ин омилҳоро қонунгузор ҳангоми эҷоди меъёр бояд ба инобат гирад, зеро маҳз шахс иҷрокунандаи он аст ва барои ба даст овардани натиҷаи дилхоҳ, меъёр бояд ба шароити ҳаёти воқеии иҷрокунанда мувофиқат кунад.

АДАБИЁТ

1. Азизов У.А. Фаъолияти қонунгузорӣ: паҳлуҳои назариявӣ ва амалӣ / У.А. Азизов. Зери таҳрири академики Академияи илмҳои Ҷумҳурии Тоҷикистон Тоҳиров Ф.Т. (Васоити таълимӣ). – Душанбе, 2014. – 207 с.
2. Беседин В.Ф. Логика стратегического планирования: сущность, реформирование, направления совершенствования / В.Ф. Беседин, О.Г. Пенькова // Экономика и правительство – 2010. – №10. – С. 9-14.
3. Давлатзода, Ш. Ш. Бозгашт ба проблемаҳои забони қонунгузорӣ дар Ҷумҳурии Тоҷикистон / Ш. Ш. Давлатзода, Г. С. Азизкулова // Паёми Донишгоҳи миллии Тоҷикистон. Бахши илмҳои иҷтимоӣ-иқтисодӣ ва ҷамъиятӣ. – 2020. – № 10-2. – Р. 263-265.
4. Кельзен Г. Чистое учение о праве. 2-е изд. / Г. Кельзен. Пер. с нем. М.В. Антонова и С.В. Лёзова. – СПб.: Алф-Пресс, 2015. – 542 с.
5. Кравченко С. Теоретическое понимание реформ как формы общественных перемен /С. Кравченко // Вестник Государственной академии государственного управления – 2010. – №2. – С. 14–21
6. Қонуни Ҷумҳурии Тоҷикистон “Дар бораи фаъолияти бонкӣ» [Манбаи электронӣ]. URL: <https://mmk.tj/content/қонуни-ҷумҳурии-тоҷикистон-дар-бораи-фаъолияти-бонкӣ> (санаи мурочиат: 19.03.2024).
7. Лебедева Л. В. Постиндустриальная экономика и постиндустриальное общество: критерии разграничения и существующие модели /Л.В. Лебедева // Вестник Черновицкого торгового-экономического института. Экономические науки – 2010. – № 4. – С. 29–36.
8. Малышев Б. В. Правовая реформа: понятие, признаки, виды / Б.В. Малышев // Бюллетень Министерства юстиции Украины – 2011. – №3. – С. 19–23.
9. Мельник А. А. Качество как принципиальное требование действенного закона / А.А. Мельник // Альманах право. – 2012. –№3. – С. 396–399.
10. Рындюк В.И. Совершенствование законодательства как правотворческая деятельность / В.И. Рындюк // Научный вестник Ужгородского национального университета. Серия Право. – 2015. –№34. –Том 1. –С.40-43.
11. Сергеев К. О. Качество закона как критерий эффективности законодательной деятельности / К.О Сергеев // Visegrad Journal on Human Rights. – 2021. – №1. – С. 106–110.
12. Умедов, К. М. Законотворческая или законодательная деятельность / К. М. Умедов // Законодательство. – 2021. – № 2(42). – С. 5-7.
13. Зиберт Х. Эффект кобры: Как избежать заблуждений в политике / Х. Зиберт. Пер. с нем. – М.: Фонд Либер-миссия: Новое изд-во, 2005. – 268 с.
14. Червинская Н. В. Концепция законопроекта и его значение для повышения качества законов /Н.В. Червинская // Актуальные проблемы государства и права. – 2014. –№ 74. – С. 55-61.
15. Эффект кобры. [Электронный ресурс]. URL: https://ru.wikipedia.org/wiki/Эффект_кобры (дата обращения: 19.03.2024).

ҶАНБАҲОИ НАЗАРИЯВИИ ТАНОСУБИ СИФАТИ ҚОНУН ВА САМАРАНОКИИ ФАЪОЛИЯТИ ҚОНУНГУЗОРӢ

Таносуби сифати қонун бо самаранокии фаъолияти қонунгузорӣ ба кадом аслҳои назарӣ таъа муқаддас? Раванди таҳия, қабул ва татбиқи қонун ҳамеша зери таъсири омилҳои зиёди дохилӣ ва берунӣ қарор дорад, ки онҳо дар якҷоягӣ ба сифати қонун таъсири худро мерасонанд. Дар мақола муаллиф ба ҷанбаҳои назарии ин масъала пардохта, пеш аз ҳама, тазаққур медиҳад, ки техникаи қонунгузорӣ ба саволи «чӣ гуна бояд навишт?» ва консепсияи қонунгузорӣ бошад, ба саволи «чӣ бояд навишт?» ҷавоб медиҳад. Риёи нақардани пайдарҳамии ин категорияҳо ақсар вақт боиси эҷоди санадҳои меъёрии ҳуқуқии пастифат мегардад, ки ҳатто дар сурати тадвини мутавозини матни лоиҳаи қонун равишҳое, ки барои расидан ба ҳадафҳо дар он қорбурд ёфтаанд, беасмар мегарданд. Вобаста ба сифати қонун масъалаи ислоҳоти ҳуқуқӣ дар фаъолияти қонунгузорӣ баррасӣ мешавад ва қайд мегардад, ки ақсари ислоҳоти номуваффақ маҳз аз сабаби ақидаҳои нодурусти муаллифон дар бораи робитаҳои сабабу натиҷа дар дохили як низоми муайян ба ҳадафҳои худ намерасанд. Ба назари муаллиф, қонунҷодкунӣ аз се марҳила иборат мебошад. Аввалин марҳилаи эҷоди санади меъёрӣ ҳамеша ҷанбаи асосноккунӣ аст. Марҳилаи дуюми таҳияи лоиҳа муайян қардани ҳадафҳо, роҳҳо ва воситаҳои ноил шудан ба он мебошад. Марҳилаи сеюми қонунҷодкунӣ техникаи қонунгузорӣ мебошад, ки дар он усул ва воситаҳои муайяни танзими ҳуқуқӣ дар шакли матнии лоиҳаи санади меъёрӣ ба расмият дароварда мешаванд. Дар асоси баррасиҳои ин марҳилаҳои қонунҷодкунӣ муаллиф хусусиятҳои санади меъёрии босифатро муайян қардааст. Хулоса мегардад, ки натиҷагирҳои назариявӣ бе татбиқи нуктаҳои бадастомада дар фаъолияти амалӣ аҳамияти худро аз даст медиҳанд. Танзими муосири фаъолияти қонунгузорӣ дар шароити наватрини рушди ҷомеа тақмили механизмҳо ва ворид намудани унсурҳои иловагии равандро, ки ба баланд бардоштани сифати қонунҳои баррасишавандаи парлумон нигаронида шудааст, талаб муқаддас.

Қалидвожаҳо: қонун, сифати қонун, фаъолияти қонунгузорӣ, қонунҷодкунӣ, ислоҳоти ҳуқуқӣ, низом, низомии иҷтимоӣ, низомии ҳуқуқӣ, санади меъёрӣ.

ТЕОРЕТИЧЕСКИЕ АСПЕКТЫ СООТНОШЕНИЯ КАЧЕСТВА ПРАВА И ЭФФЕКТИВНОСТИ ЗАКОНОДАТЕЛЬНОЙ ДЕЯТЕЛЬНОСТИ

На каких теоретических принципах базируется связь между качеством права и эффективностью законотворческой деятельности? На процесс разработки, принятия и реализации закона всегда влияет множество внутренних и внешних факторов, которые в совокупности влияют на качество закона. В статье автор обращает внимание на теоретические аспекты данного вопроса, прежде всего указывает на то, что техника законотворчества отвечает на вопрос: «писать как?», а концепция – «писать что?». Несоблюдение последовательности указанных категорий нередко приводит к созданию актов низкого качества, где даже при взвешенной формулировке текста проекта закона использованные в нем способы достижения целей оказываются неэффективными. Относительно качества права обсуждается вопрос правовых реформ в законотворческой деятельности и отмечается, что большинство неудачных реформ не достигают поставленных целей именно вследствие ошибочных представлений авторов о причинно-следственных связях внутри определенной системы. По мнению автора, процесс создания нормативного акта состоит из трех этапов. Первым этапом создания нормативного акта всегда является обоснование. Вторым этапом разработки проекта является определение целей, способов и средств ее достижения. Третьим этапом законотворчества есть законодательная техника, где определенные способы и средства правового регулирования оформляются в текстовую форму проекта нормативного акта. На основе обзора этих этапов создания нормативного акта автор выделяет характеристики качественного нормативного акта. Делается вывод, что теоретические результаты теряют свою значимость без применения полученных результатов в практической деятельности. Современное регулирование законотворческой деятельности в новейших условиях развития общества требует совершенствования механизмов и внедрения дополнительных элементов процесса, направленных на повышение качества законов, рассматриваемых парламентом.

Ключевые слова: право, качество права, законотворческая деятельность, законодательство, правовые реформы, система, социальная система, правовая система, нормативный акт.

THEORETICAL ASPECTS OF THE RELATIONSHIP OF THE QUALITY OF LAW AND THE EFFECTIVENESS OF LEGISLATIVE ACTIVITY

On what theoretical principles is the connection between the quality of law and the effectiveness of legislative activity based? The process of developing, adopting, and implementing a law is always influenced by many internal and external factors, which together affect the quality of the law. In the article, the author draws attention to the theoretical aspects of this issue, first pointing out that the technique of lawmaking answers the question “how to write?”, and the concept – “write what?” Failure to comply with the sequence of these categories often leads to the creation of acts of low quality, where even with a balanced formulation of the text of the draft law, the methods used in it to achieve goals turn out to be ineffective. Regarding the quality of law, the issue of legal reforms in lawmaking is discussed and it is noted that most unsuccessful reforms do not achieve their goals precisely because of the authors’ erroneous ideas about cause-and-effect relationships within a certain system. According to the author, the process of creating a normative act consists of three stages. The first stage of creating a normative act is always the substantive aspect. The second stage of project development is the determination of goals, ways and means of achieving it. The third stage of lawmaking is legislative technique, where certain methods and means of legal regulation are formalized in the text form of a draft normative act. Based on a review of these stages of creating a normative act, the author identifies the characteristics of a high-quality normative act. It is concluded that theoretical results lose their significance without applying the results obtained in practice. Modern regulation of legislative activity in the new conditions of social development requires the improvement of mechanisms and the introduction of additional elements of the process aimed at improving the quality of laws considered by parliament.

Keywords: law, quality of law, legislative activity, legislation, legal reforms, system, social system, legal system, normative act.

Маълумот дар бораи муаллиф: *Валиева Фарзона Сафаровна* - Донишқадаи технология ва менеҷменти инноватсионӣ дар шаҳри Кӯлоб, ассистенти кафедраи ҳуқуқ ва фанҳои гуманитарӣ. **Суроға:** 735360, ш. Кӯлоб, Ҷумҳурии Тоҷикистон, вилояти Хатлон, маҳаллаи Борбад. Телефон: **+992 987314040**. E-mail: **raksana_83@mail.ru**

Сведения об авторе: *Валиева Фарзона Сафаровна* - Институт технологий и инновационного менеджмента в г. Куляб, ассистент кафедры права и гуманитарных дисциплин. **Адрес:** 735360, г. Куляб, Республика Таджикистан, Хатлонская область, улица Борбада. Телефон: **+992 987314040**. E-mail: **raksana_83@mail.ru**

Information about the author: *Valieva Farzona Safarovna* - Institute of Technology and Innovation Management in Kulob, assistant at the Department of Law and Humanities. **Address:** 735360, Kulyab, Republic of Tajikistan, Khatlon region, st. Borbad. Phone: **+992 987314040**. E-mail: **raksana_83@mail.ru**

Раҳмонзода М.Ч.

Донишгоҳи миллии Тоҷикистон

Яке аз унсурҳои таркиби ҷиноят объекти ҷиноят мебошад, ки он имкон медиҳад, хусусият ва дараҷаи ба ҷамъият хавфнокӣ кирдор муайян карда шавад ва мазмуну моҳияти иҷтимоӣ-сиёсии он кушода шавад. Объекти ҷиноят мазмуну иҷтимоӣ ҷиноятро муайян менамояд ва барои бандубасти ҷинояти мушаххас хеле муҳим мебошад. Дар масири таърих дар доктринаи ҳуқуқи ҷиноятӣ ақидаи ягонае ҷой дошт, ки мувофиқи он ҷиноят ба муносибатҳои ҷамъиятӣ тааруз меовард, ки он ҳамчун объект баромад менамуд [26,с.180-194].

Дар ҳуқуқи ҷиноятӣ даврони шуравӣ муҳаққиқон зерини мафҳуми объекти ҷиноят муносибатҳои ҷамъиятӣ аз тарафи қонуни ҷиноятӣ ҳифзшавандаро дар назар медоштанд [3,с.32-46]. Муносибатҳои ҷамъиятӣ ҳамчун объекти ҷиноят криминалисту хориҷӣ низ эътироф менамоянд [30,с.23].

Солҳои охир дар назарияи илми ҳуқуқи ҷиноятӣ масъалаи объекти ҷиноят чун муносибати ҷамъиятӣ низ мавриди баҳс қарор гирифт. Масалан, А.В. Наумов қайд менамояд, ки назарияи муносибатҳои ҷамъиятӣ чун объекти ҷиноят дар замони муосир ҷавобгӯи талабот нест. Бинобар ин, бояд дар баробари муносибатҳои ҷамъиятӣ ашёҳои низ чун объектҳои мустақил эътироф намуд [12,с.6]. Ӯ ин ки Г.П. Новоселов ба он ақида аст, ки «объекти ҷиноят- он чизе, ки ба муқобили он кирдорҳои ҷиноятӣ равона гаштааст, яъне шахсони алоҳида ё гурӯҳи шахсон, неъматҳои моддӣ ё ғайримоддӣ, ки зерини ҳимояи ҳуқуқи ҷиноятӣ аз таҷовузи ҷинояткорона қарор дода шудаанд» [23, с.213].

Олимони ватанӣ А.И. Сафарзода, Ш.Н. Саидзода, Н.А. Қудратов дуруст менависанд, ки «ин гуна фикрронӣ як навъ модерн намудани масъалаи омӯзиши объекти ҷиноят ва ҷалби диққати муҳаққиқин ба ин самт мебошад» [6,с.136]. Чунки омӯзиши адабиёти илмии солҳои охир доир ба масъалаи объекти ҷиноят нишон медиҳад, ки муносибатҳои ҷамъиятӣ чун объекти ҷиноят муҳимияти худро гум накардааст ва ҳамагуна неъматҳои муҳимии ҷамъиятӣ муосирро дар бар гирифтааст.

Ҳамин тавр, объекти ҷиноят – ин муносибатҳои ҷамъиятӣ мебошанд, ки зерини ҳимояи қонуни ҷиноятӣ қарор дошта, дар натиҷаи содир намудани ҷиноят ба онҳо зарар расонида мешавад ё зерини таҳдиди расонидани зарар қарор дода мешавад.

Дар назарияи ҳуқуқи ҷиноятӣ объекти ҷиноят ба вертикалӣ (аз боло ба поён) ва горизонталӣ (аз чап ба рост) тасниф карда шудааст [27,с.6-17] ва Кодекси ҷиноятӣ амалқунандаи Ҷумҳурии Тоҷикистон низ аз ин низомии дузинагӣ таснифоти ҷиноятҳоро босамар истифода бурдааст. Вобаста ба ин, объекти ҷиноят аз рӯи таснифоти вертикалӣ ба объекти умумӣ, хелӣ, намудӣ ва бевосита ҷудо мешавад.

Фаъолияти ғайриқонунии бонкӣ дар фасли XI ҚЧ ҚТ – «Ҷиноятҳо дар соҳаи иқтисодӣ» ва дар боби 27 ҚЧ ҚТ «Ҷиноятҳо дар соҳаи фаъолияти иқтисодӣ» ҷойгир карда шудааст. Ҷиноятҳо дар соҳаи фаъолияти иқтисодӣ ба таарузи манфиатҳои давлат, ҷомеа ва шахрвандон (истеъмолқунандагон) равона карда шудааст. Баъди қабули ҚЧ ҚТ соли 1998 оид ба намудҳои ҷиноятҳои дар боби 27 «Ҷиноятҳо дар соҳаи фаъолияти иқтисодӣ» дар байни олимони соҳаи ҳуқуқи ҷиноятӣ то ҳол фикру ақидаи ягона вучуд надорад.

Дар адабиёти ҳуқуқӣ ақидае ҷой дорад, ки объекти хелӣ аз рӯи фасл ва объекти намудӣ бошад аз рӯи боби мушаххаси Қисми махсуси ҚЧ муайян карда мешавад. Бояд гуфт, ки ҷиноятҳои таҳлилшавандаи соҳаи фаъолияти иқтисодӣ дар фасли XI ҚЧ ҚТ «Ҷиноятҳо дар соҳаи иқтисодӣ» ва дар боби 27 ҚЧ ҚТ «Ҷиноятҳо дар соҳаи фаъолияти иқтисодӣ» муқаррар карда шудааст. Аз рӯи мантиқи қонунгузор объекти хелии ҷиноятҳои иқтисодӣ, ки дар фасли XI ҚЧ ҚТ муқаррар карда шудааст, ин иқтисодӣ мебошад. Иқтисодӣ бошад, ҳамчун маҷмӯи муносибатҳои истехсолӣ дар раванди истехсолот, мубодила, тақсимот ва истеъмоли неъматҳои моддӣ ғайримоддӣ ба вучуд меоянд. Ҳамин тариқ, аз рӯи ҳуҷумати зикршуда, объекти хелии ҷиноятҳои иқтисодӣ бо

дарназардошти фасли XI КЧ ҚТ чун муносибатҳои ҷамъиятӣ дар соҳаи иқтисодиёт муқаррар кардан мумкин аст, ки онҳо ба истехсолот, мубодилот, тақсимот ва истеъмоли неъматҳои моддию ғайримоддӣ равона карда шудаанд [17,с.6].

Мавриди зикри хос аст, ки дар адабиёти ҳуқуқӣ мафҳуми ягонаи объекти ҳелии ҷиноятҳо дар соҳаи ғаёлияти иқтисодӣ ҷой надорад. Масалан, В.Е. Мелникова менависад, ки дар КЧ ФР объекти ҳелӣ дар ҳар як фасли КЧ муайян гардидааст ва объекти мураккабро дар сурате тасвир кардан мумкин аст, ки якчанд боб дар як фасл муттаҳид карда мешаванд. Асоси чунин муттаҳидсозиро робитаи дучониба ва амалии муносибатҳои моликиятӣ ва муносибатҳои, ки хоҷагии халқро дар шароити иқтисоди бозорӣ ба танзим дароварда, ташкил менамоянд [22,с.119].

Вобаста ба ҳолатҳои зикршуда, ба ақидаи мо, объекти ҳелии ҷиноятҳо дар соҳаи ғаёлияти иқтисодӣ гурӯҳи муносибатҳои ҷамъиятии якхелаи ба ҳамдигар алоқаманде мебошанд, ки бо соҳаи ғаёлияти иқтисодӣ робита доранд ё вобаста ба онҳо ба вучуд меоянд.

Иттифоқи муҳаққиқин бар он ақидаанд, ки объекти намудии ҷиноят – ин гурӯҳи мушаххаси муносибатҳои ҷамъиятие мебошанд, ки вобаста ба алоқаи байни худ ба ин ё он намуди манфиатҳо вучуд дошта, дар бобҳои қисми махсуси КЧ муқаррар шудаанд [29,с.78]. Одатан, объекти намудӣ чун қисми объекти ҳелӣ баромад намуда, намуди гуногунхелӣ онҳо мебошад.

Вобаста ба объекти намудии ҷиноятҳо дар соҳаи ғаёлияти иқтисодӣ дар байни олимони фикру ақидаҳои гуногун ҷой доранд. Масалан, олим Б.В. Ятселенко чунин мешуморад, ки объекти намудии ҷиноятҳои иқтисодӣ - ин муносибатҳои ҷамъиятие мебошанд, ки дар вақти муайян кардани ғаёлияти муътадили иқтисодӣ, ҳангоми истифода, мубодила, тақсимот ва истеъмоли маҳсулот ба миён меоянд [21,с.143]. Аммо, чунин муайянкунии объекти намудӣ ба ақидаи Ш.Н. Саидзода, мазмуни хоси муносибатҳои ҷамъиятии вайроншавандаро бозгӯӣ наменамояд. Аз мафҳуми додасуда муайян нест, ки маҳз кадом манфиатҳо дар ҷараёни содир намудани ҷиноятҳои иқтисодӣ мавриди таҷовуз қарор дода мешаванд. Ғайр аз ин, дар ин шарҳдихӣ мафҳуми «ғаёлияти муътадили иқтисодӣ» ҷӣ маъно дорад ва он кадом паҳлуҳои муносибатҳои иқтисодиро дар бар мегирад, эзоҳ дода нашудааст [15,с.60].

Объекти намудӣ бояд барои ҳамаи ҷиноятҳои, ки дар боби 27 КЧ ҚТ пешбинӣ шудаанд, якхела бошад. Ҳангоми таҳлили ҷиноятҳо ба муқобили андозсупорӣ Ф.А. Мирзоаҳмедов объекти намудии ҷиноятҳо дар соҳаи иқтисодиётро «муносибатҳои ҷамъиятие, ки ҳангоми истехсол, ҷобачокунӣ, иваз ва истифода намудани неъматҳо ва хизматҳои моддӣ, пайдо мешаванд», мешуморад [11,с.652].

Нуктаҳои назар ва ақидаҳои гуногунро вобаста ба муайян намудани объекти намудӣ ҷамъбаст намуда, ба чунин натиҷа омадан мумкин аст, ки муҳаққиқон дар ҳолати аввал объекти намудии ҷинояти ғаёлияти ғайриқонунии бонкиро чун «принсипҳои умумии муқарраршудаи тартиби амалигардонии ғаёлияти соҳибкорӣ ва дигар ғаёлияти иқтисодӣ», дар ҳолати дуввум, ҳамчун «муносибатҳои ҷамъиятие, ки манфиатҳои ғаёлияти иқтисодиро дар самти молия таъмин мекунанд [1,с.17-19], дар ҳолати саввум, ҳамчун «муносибатҳо дар соҳаи пулию кредитӣ, дар ҳолати чорум бошад ҳамчун «муносибатҳо дар соҳаи гумрук» [7,с.11-12] шарҳу тавзеҳ медиҳанд.

Муҳаққиқи тоҷик А.И. Сафарзода қайд менамояд, ки ғаёлияти ғайриқонунии бонкӣ ба гурӯҳи ҷиноятҳо ба муқобили ғаёлияти соҳибкорӣ, ки аз ҷониби соҳибкорон содир карда мешавад дохил шуда, ба тартиби амалигардонии ғаёлияти соҳибкорӣ таарруз меоварад. Дар мавриди дигар А.И. Сафарзода бо Ш.Н. Саидов ва Н.А. Қудратов зикр менамоянд, ки объекти ҷинояти ғаёлияти ғайриқонунии бонкӣ – муносибатҳои ҷамъиятие мебошанд, ки ғаёлияти бонкҳо ва ё дигар ташкилотҳои қарзиро ҷихати ба амал баровардани ғаёлияти бонкӣ ба танзим медарорад. Ҷи тавре ки маълум гардид, дар як маврид объекти бевоситаи ғаёлияти ғайриқонунии бонкӣ ҳамчун тартиби амалигардонии ғаёлияти соҳибкорӣ ва дар мавриди дигар муносибатҳои ҷамъиятӣ дар соҳаи ғаёлияти бонкҳо ва ё дигар ташкилотҳои қарзӣ эътироф шудааст. Ҳангоми баррасии объекти намудии ҷиноятҳо дар соҳаи ғаёлияти иқтисодӣ, ба ақидаи мо, бояд ба он ҳолат диққат дода шавад, ки ғаёлияти ғайриқонунии бонкӣ ин ҳолати махсуси

соҳибкорию гайриқонунӣ мебошад, яъне онро тавсиф мекунад, ки фаъолияти бонкӣ (амалиёти бонкӣ) бе иҷозатномаи махсус ё бе бақайдгирии давлатӣ амали карда мешавад.

Б.В. Ятселенко объекти бевоситаи фаъолияти гайриқонунии бонкиро ҳамчун муносибатҳои ҷамъиятӣ вобаста ба амалинамоии фаъолияти бонкӣ ва дигар ташкилотҳои кредитӣ дар асоси қонун меҳисобад [25,с.83].

Дигар муҳаққиқон, ба монанди Т. Устинова ба он ишора менамояд, ки объекти бевоситаи ҳифзи ҳуқуқи ҷиноятӣ дар соҳаи фаъолияти бонкӣ муносибатҳои иқтисодие мебошанд, ки дар байни субъектҳои онҳо вобаста ба амалинамоии фаъолияти қонунии бонкӣ робитаи муайяне ҷой дорад [24,с.14]. Ба ақидаи мо, мавқеи зикршуда бебаҳс намебошад, зеро зарар ба объекти ишорашуда метавонад на танҳо ҳангоми фаъолияти гайриқонунии бонкӣ, ҳамчунин тавассути ҳамагуна ҷиноятҳо дар соҳаи фаъолияти иқтисодӣ расонида шавад.

Б.В. Волженкин объекти бевоситаи фаъолияти гайриқонунии бонкиро ҳамчун таркиби махсуси соҳибкорию гайриқонунӣ маънидод менамояд. Объекти бевоситаи соҳибкорию гайриқонунӣ ин тартиби муқарраршудаи амалигардии фаъолияти соҳибкорӣ мебошад, ки бо риояи манфиатҳои иқтисодӣ ва ҳуқуқи шахрванд-истеъмолкунанда, ташкилот, давлат таъмин карда шудааст. Ҳамин тавр, объекти бевоситаи фаъолияти гайриқонунии бонкӣ ба ақидаи муҳаққиқ ин тартиби муқарраршудаи амалигардии фаъолияти бонкӣ мебошад, ки бо риояи манфиатҳои иқтисодӣ ва ҳуқуқи шахрванд-истеъмолкунанда, ташкилот, давлат таъмин карда шудааст.

Маънидодкунии дигари объекти бевоситаи фаъолияти гайриқонунии бонкиро дар адабиёти илмӣ вохӯрдан мумкин аст. Чунончи, А.И. Фабричний менависад, ки ба сифати объекти бевоситаи фаъолияти гайриқонунии бонкӣ муносибатҳои ҷамъиятии аз ҷониби қонуни ҷиноятӣ ҳифзшавандае баромад менамоянд, ки баҳри риояи қоидаҳо ва талаботҳои муқаррарнамудаи санадҳои меъёрии ҳуқуқи вобаста ба машғул шудан ба фаъолияти бонкӣ дар қисми бақайдгирии давлатӣ ва иҷозатномадиҳии бонкҳо, иҷро накардан ё ба таври дахлдор иҷро накардани уҳдадорӣ, ки ба моликият ва дигар ҳуқуқ ва манфиатҳои қонунии шахрвандон, ташкилотҳо ва давлат зарар мерасонад ё таҳти ҳавфи расонидани зарар қарор медиҳад, инчунин муҳайё намудани шароит барои гирифтани фоидаи беназорат ва пешбининашуда равона шудааст [25,с.83].

Ба ақидаи муфассирони КҶ ҚТ «Мақсади ин модда таъмин намудани мустаҳкамӣ ва боэътимодии низоми бонкии мамлакат мебошад. Содир намудани кирдорҳои ҷиноятӣ дар ин бахш боиси боэътимодии низоми бонкӣ гашта, шартҳои фиреб намудани шахрвандон ва шахсони ҳуқуқи муҳайё сохта, рақобати гайриқонунӣ ва бевичдононаи муассисаҳои қарздиҳиро ба вучуд меорад, ки ба давлат ва низоми молиявӣ аз ҳисоби эмиссияи гайриқонунӣ зиён мерасонад. Доираи татбиқи ин модда - фаъолияти сохторҳои соҳибкорие мебошад, ки гайриқонунӣ фаъолияти бо қонун танзимгардидаи намудҳои фаъолияти бонкиро ба амал мебароранд. Ба сифати ҷунин сохторҳо шахсони ҳуқуқие баромад менамоянд, ки бо асосҳои қонунӣ таъсис шудаанд, вале барои ба амал баровардани фаъолияти бонкӣ ҳуқуқ надоранд, ташкилотҳои гайриқонунӣ фаъолияткунанда (квазибонкҳо ё квазимуассисаҳои кредитӣ), муассисаҳои қарзии қонунӣ, ки аз ҳудуди иҷозатнома берун баромадаанд» [20,с.349-350].

Таҳлили доктринаи ҳуқуқи ҷиноятӣ, ақидаҳои мухталифи муҳаққиқон имкон медиҳанд, ки ба ҷунин ҳулосабарорӣ вобаста ба объекти бевоситаи фаъолияти гайриқонунии бонкӣ биёем, ки он ба таври мушаххас пешниҳод нашуда, асосан дар худ таъиноти объекти бевоситаи дигар таркиби ҷиноятро дохил мекунад (асосан объекти бевоситаи соҳибкорию гайриқонуниро).

Дар баробари ин, лоиқи зикри хос аст, ки ақидаҳои дар боло зикршуда, бешубҳа дорой ҳулосаҳои асоснок мебошанд. Чунки муҳаққиқин бо дарназардошти вақт, самт ва равиши таҳқиқоти худ ва аъзои ҷомеа масоили матраҳшударо мавриди ғавру баррасӣ қарор дода, ақидаи мустақили худро пешниҳод намудаанд.

Дар баробари ин, ба ақидаи мо, бояд он ҳолатро ба назар гирифт, ки барои бандубасти дурусти кирдори содиршуда ба таври мушаххас муайян намудани объекти бевосита, ки дар мувофиқа аз объекти ҳелӣ ва намудӣ аз рӯи фасл ва боби КҶ ҚТ муайян карда мешавад, аҳамияти хоса дорад. Зеро объекти бевосита ин муносибати ҷамъиятии

мушаххас мебошад, ки ба он ҷиноят тааруз мекунад ё зери таҳдиди таарруз қарор медиҳад.

Бояд қайд намуд, ки фаъолияти ғайриқонунии бонкӣ яке аз намудҳои соҳибкории ғайриқонунӣ мебошад. Вале вобаста ба хусусият ва дараҷаи ба ҷамъият хавфнокӣ фаъолияти ғайриқонунии бонкӣ қонунгузор онро ба таври алоҳида чун ҷинояти мустақил дар қонунгузории ҷиноятӣ муқаррар намудааст. Ҳамин тавр, объекти бевоситаи таркиби ҷинояти фаъолияти ғайриқонунии бонкиро муносибатҳои ҷамъиятӣ ташкил медиҳанд, ки дар соҳаи амалинамоии фаъолияти ғайриқонунии бонкӣ бавучуд меоянд. Фаъолияти соҳибкорӣ нисбат ба фаъолияти бонкӣ мафҳуми васеъ буда, охирон намуди махсуси фаъолияти соҳибкорӣ мебошад. Ин ҳолатро ба назари эътибор гирифта, қонунгузор ҳам фаъолияти соҳибкорӣ ва ҳам фаъолияти бонкиро дар алоҳидагӣ мавриди танзими ҳуқуқӣ қарор додааст. Масалан, мафҳуми фаъолияти бонкӣ дар Қонуни ҚТ «Дар бораи фаъолияти бонкӣ» пешбинӣ гардидааст, ки мутобиқи он – ин аз ҷониби ташкилотҳои қарзӣ анҷом додани амалиёти бонкӣ ва аҳдҳое, ки дар Қонуни ҚТ «Дар бораи фаъолияти бонкӣ» пешбинӣ гардидааст, фаҳмида мешавад. Амалиёти бонкӣ аз ҷониби ташкилотҳои қарзӣ дар сурати доштани иҷозатномаи дахлдори Бонки миллии Тоҷикистон ҳам бо пули миллий ва ҳам бо асъори хориҷӣ метавонад анҷом дода шавад.

Категорияи фаъолияти бонкӣ дар умум дар соҳаҳои гуногуни ҳуқуқ истифода мегардад, ба монанди ҳуқуқи бонкӣ, ҳуқуқи граждани, ҳуқуқи соҳибкорӣ, ҳуқуқи молиявӣ, ҳуқуқи ҷиноятӣ ва ғайра. Вобаста ба ин, дар назарияи ҳуқуқи бонкӣ таърифи гуногуни мафҳуми фаъолияти бонкӣ дода шудааст. Масалан, Ба ақидаи А.Ж. Сарқиян фаъолияти бонкӣ – ин фаъолияти ташкилотҳои кредитӣ мебошад, ки амалиётҳои бонкиро анҷом медиҳанд ва аз қайди давлатӣ гузаштаанд, инчунин иҷозатномаи махсуси Бонки марказиро ҷиҳати амалинамоии амалиёти бонкии махсус дороанд. Мафҳуми зикршуда низ баҳснок мебошад, зеро муаллиф мафҳуми бонкиро дар алоқа бо ҷинояти фаъолияти ғайриқонунии бонкӣ додааст, яъне ин ҳамон мафҳуми фаъолияти бонкӣ мебошад, ки дар қонунгузории бонкӣ дарҷ карда шудааст.

С.А. Маркунтсов тасдиқ менамояд, ки фаъолияти бонкӣ ин намуди фаъолияти соҳибкорӣ мебошад, ки барои амалисозии маҷмӯи амалиётҳои бонкӣ ва аҳдҳои бонкӣ равона гардидааст [10,с.37]. Бояд қайд намуд, ки на ҳамаи муҳаққиқон бо он розӣ ҳастан, ки фаъолияти бонкӣ ин намуди фаъолияти соҳибкорӣ аст. Масалан, А.П. Жеребтсов дар таҳқиқоти худ вобаста ба масъалаҳои ҷавобгарии ҷиноятӣ барои вайрон намудани тартиби амалӣ намудани фаъолияти соҳибкорӣ менависад, ки «фаъолияти бонкӣ намуди фаъолияти соҳибкорӣ намебошад ва он аз ҷониби субъекти махсуси фаъолияти иқтисодӣ амалӣ карда мешавад» [2,с.18]. Ба сифати далел оид ба асоснокунии ақидаи худ А.П. Жеребтсов чунин далелро пеш меорад, ки «фаъолияти бонкӣ аз тарафи қонуни махсус ба танзим дароварда мешавад, бақайдгирии давлатии онро Бонки марказӣ анҷом медиҳад, ва Бонки марказӣ барои ташкилотҳои кредитӣ тартиби пеш бурдани баҳисобгирии муҳосибӣ, пешниҳоди ҳисоботи молиявӣ ва оморӣ, тартиб додани ҳисоботи солоноро муқаррар намудааст». Бо ҳамин муаллиф фикри худро асоснок менамояд, ки дар фаъолияти бонкӣ принципи озодии фаъолияти соҳибкорӣ дида намешавад.

Чунин ақидаи ҳаммонандро Н.А. Лопашенко низ пешниҳод намуда, қайд менамояд, ки ташкилоти кредитӣ танҳо ҳуқуқи машғул шудан ба фаъолияти бонкӣ ва бастанӣ аҳдҳое, ки дар қонунгузорӣ муқаррар шудааст, дорад ва он наметавонад ба дигар намуди фаъолияти соҳибкорӣ машғул шавад [8,с.52].

Фаъолияти бонкӣ чун яке аз намудҳои соҳибкорӣ ба таври қуллӣ на танҳо ба устувории низоми пулию қарзии давлат таъсир мерасонад, балки манфиатҳои инфиродии молу мулкӣ доираи номаҳдуди шахсонро дарбар мегирад. Амалигардонии фаъолияти соҳибкорӣ бе ҳамкориҳои иштирокчиёни он бо институтҳои бонкӣ дар шароити имрӯза имконнопазир аст, чунки маҳз низоми бонкӣ ба маблағгузорӣ ва хизматрасонии субъектҳои фаъолияти соҳибкорӣ қодир аст [16,с.4].

Ҳамин тавр, фаъолияти бонкӣ – ин аз ҷониби ташкилотҳои қарзӣ анҷом додани амалиёти бонкӣ ва аҳдҳое, ки дар қонунгузории фаъолияти бонкӣ ва ташкилотҳои қарзиро танзимкунанда пешбинӣ гардидааст. Ба фаъолияти бонкӣ он намуди фаъолиятҳое (амалиёте) тааллуқ доранд, ки амалӣ гардидани онҳо мумкин аст, танҳо баъд аз

бақайдгирии муассисаи кредитӣ ва гирифтани иҷозатномаи Бонки милли мутобиқи нишондоди қонунҳои ҷумҳурии ва санадҳои меъёрии ҳуқуқии Бонки милли сурат гирад.

Дар баробари ин бояд зикр намуд, ки мафҳуми фаъолияти бонкӣ, ки дар Қонуни ҚТ «Дар бораи фаъолияти бонкӣ» муқаррар шудааст бо мафҳуми фаъолияти бонкӣ, ки дар диспозитсияи м. 263 КҶ ҚТ мустаҳкам шудааст, мувофиқат намекунад. Зеро ба фаъолияти бонкӣ мутобиқи Қонуни ҚТ «Дар бораи фаъолияти бонкӣ» дар баробари амалиётҳои бонкӣ анҷом додани аҳдҳои зерин низ дохил мешавад:

а) додани замонат, ки иҷрои уҳдадорихои пулиро дар назди шахси сеюм пешбинӣ менамояд;

б) иҷораи молиявӣ (лизинг);

в) амалиёт бо металу сангҳои қиматбаҳо мутобиқи қонунгузорӣ;

г) хизматрасонӣ ба сифати агенти молиявӣ;

д) хизматрасонӣ ба сифати мушовир ё маслиҳатгари молиявӣ;

е) хизматрасонии иттилооти молиявӣ ва қарзӣ.

Дар назарияи ҳуқуқи ҷиноятӣ дар баробари таснифи объекти ҷиноят ба тариқи вертикалӣ, таснифи горизонталии он низ ҷой дорад. Ба тариқи горизонталӣ дар сатҳи объекти бевосита ду объекти ҳатмӣ (асосӣ ва иловагӣ) ва факултативиро ҷудо мекунад. Объекти асосӣ дар ҷиноятҳои таркибашон дуобъекта, объекти бевосита ба ҳисоб рафта бо объекти намудӣ мувофиқ меояд. Объекти дигар нақши иловагиро иҷро мекунад. Объекти факултативӣ аломати ҳатмии таркиби мушаххас ба ҳисоб намеравад, мавҷудияти он ба банду бастаи ҷиноят таъсир нашофта, дараҷаи барои ҷамъият хавфнокиро зиёд намекунад, танҳо ҳангоми таъини ҷазо ба инобат гирифта мешавад.

Таҳлили адабиёти ҳуқуқӣ имконият медиҳад то ба чунин ҳулоса оем, ки объекти бевоситаи иловагии фаъолияти ғайриқонунии бонкӣ дар илми ҳуқуқи ҷиноятӣ ба таври дахлдор мавриди таҳқиқи илмӣ қарор дода нашудааст ва яғнафикрӣ дар муайян намудани он вучуд надорад. Барои исботи ин гуфтаҳо баъзеи онҳоро таҳлил намуда мебароем. Масалан, Д.И. Аминов зери объекти бевоситаи иловагии фаъолияти ғайриқонунии бонкӣ муносибатҳо вобаста муомилоти муътадили пулиро дар назар дорад. Ба ақидаи А.И. Фабричний объекти бевоситаи иловагии фаъолияти ғайриқонунии бонкиро вайрон намудани баробарҳуқуқии субъектони фаъолияти бонкӣ, тартиби ҳуқуқии ҷараёни ин фаъолият, ки ба муътадилият ва боэътимодии низоми бонкӣ таҳдидҳо меоварад, дар бар мегиранд. Т.В. Пинкевич чунин меҳисобад, ки объекти бевоситаи иловагии фаъолияти ғайриқонунии бонкӣ метавонад манфиатҳои молии соҳибкорони инфиродӣ, ташкилотҳо ва давлат бошад.

Чунин баназар мерасад, ки чунин ҳулосабарорӣ қисмҳои алоҳидаи объекти бевоситаи фаъолияти ғайриқонунии бонкиро ташкил дода, моҳияти объекти иловагии бевоситаи онро кушода дода наметавонад.

Аз ин бармеояд, ки ҳангоми содир намудани фаъолияти ғайриқонунии бонкӣ аломати ҳатмии он расонидани зарар ба миқдори калон ба шахрвандон, ташкилотҳо ва давлат, ё гирифтани даромад ба миқдори калон мебошад ва ҷабрдида ҳангоми содир шудани ин ҷиноят аз моликияти худ маҳрум мегардад (зарари молумулкӣ). Дар асоси ин ва таҳлили ақидаҳои зикршудаи муҳаққиқон ба чунин ҳулоса омадан мумкин аст, ки объекти бевоситаи иловагии фаъолияти ғайриқонунии бонкӣ ин манфиатҳои молу мулкӣ мебошад (ҳуқуқи моликияти шахрванди ҷабрдида, ташкилот ва давлат).

АДАБИЁТ

1. Гаухман Л.Д., Максимов С.В. Преступления в сфере экономической деятельности. – М., 1998. – С. 17–19.
2. Жеребцов А.П. Проблемы уголовной ответственности за нарушения порядка осуществления предпринимательской деятельности. дис. ... канд. юрид. наук. – Екатеринбург, 1998. – С. 18.
3. Загородников Н.И. Понятие объекта преступления в советском уголовном праве // Труды ВЮА. Вып. XIII. – М., 1951. – С.32–46.
4. Каиржанов Е. Интересы трудящихся и уголовный закон. – Алма-Ата, – 1973.
5. Кригер Г.А. К вопросу о понятии объекта преступления в советском уголовном праве // Вестник Московского университета. Серия общественных наук. 1955. – № 1. – С.111–124.
6. Кудрявцев В.Н. К вопросу о соотношении объекта и предмета преступления. // – Советское государство и право. 1951. – № 8; – 5-8.
7. Кузнецов А.П. Преступления в сфере экономической деятельности: понятие, место, классификация. - М., 2000.

- С. 11–12.
8. Лопашенко Н.А. Вопросы квалификации преступлений в сфере экономической деятельности. – С.52.
 9. Мазур С.Ф. Уголовно–правовая охрана экономической деятельности. – М., 1998. – С. 31.
 10. Маркунцов С.А. О необходимости законодательного закрепления понятия «банковская деятельность» – М., 2005. – С. 37.
 11. Мирзоахмедов Ф.А. Чинойтҳо ба муқобили андозсупорӣ // Маводи Конференсияи ҷумҳуриявии илмӣ–назариявии ҳайати устодону кормандони ДМТ баҳшида ба ҷашнҳои «700-солагии Мир Сайид Али Ҳамадонӣ», «Соли оила» ва Даҳсолаи байналмилали амалиёти «Об барои ҳаёт» солҳои 2005-2015. – Душанбе, 2015. – С. 652.
 12. Наумов А.В. Практика применения Уголовного кодекса Российской Федерации: комментарий судебной практики и доктринальное толкование. – М.: Волтерс Клувер, 2005. – С. 6.
 13. Никифоров Б.С. Объект преступления по советскому уголовному праву. – М., 1960; Фролов Е.А. Спорные вопросы общего учения об объекте преступления. Сборник ученых трудов. – Свердловск, 1969.
 14. Реннеберг И. Объективная сторона преступления. – М., 1956. – С.30.
 15. Саидзода Ш.Н. Мукамалсозии қонунгузори қиноятӣ оид ба ҷавобгарии қиноятӣ барои қочқ. дис....ном. илм. ҳуқуқ. – Душанбе, 2018. – С. 60.
 16. Сапожников Н.В. Правовые проблемы предпринимательской деятельности банков с валютными ценностями: дис. ... канд. юрид. наук. – М., 1997. – С.4.
 17. Сафаров А.И., Саидов Ш.Н. Қудратов Н.А. Асари ишорашуда. – С. 6.
 18. Советское Уголовное право. – М., 1938. – С. 86; Курс советского уголовного права. –М., 1970. –Т. 2. –С.124-126.
 19. Таганцев Н.С. Курс лекций по русскому уголовному праву: Лекции. Общая часть. – М., 1994. – Т. 1. – С. 178.
 20. Тафсир ба Кодекси қиноятӣ Ҷумҳурии Тоҷикистон. – Душанбе, 2006. – С. 349-350.
 21. Уголовное право России. Особенная часть. Учебник / Под ред. А.И. Рарога. – М., 1996. – С. 143.
 22. Уголовное право Российской Федерации. Общая часть. Учебник / Под ред. Б.В. Здравомыслова. –М., 1996. – С.119.
 23. Уголовное право. Общая часть: Учебник для вузов/ Под ред. И.Я. Козаченко. – М., 2008. – С.213.
 24. Устинова Т.Д. Ответственность за незаконную предпринимательскую и банковскую деятельность // Законность. 1999. – № 7. – С. 14.
 25. Фабричный А.И. Уголовно–правовая характеристика незаконного предпринимательства: дис. ... канд. юрид. наук. – Иркутск, 2001. – С. 83.
 26. Федоров М.И. Понятие объекта преступления по советскому уголовному праву //Ученые записки Пермского университета. Т. XI. Вып.4. Кн.: 2. – Пермь, 1957. – С.180–194.
 27. Фойницкий И.Я. Курс уголовного права. Часть особенная. Посягательства личные и имущественные. –СПб., 1900. – С. 6–7.
 28. Шарипов Т.Ш., Азимов Н.Б., Камолов З.А., Насриддинов М.Н. Ҳуқуқи қиноятӣ (қисми умумӣ). – Душанбе, 2019. – С. 59.
 29. Шарипов Т.Ш., Сафарзода А.И., Камолов З.А., Холикзода Ш.Л., Зокиров З.Х., Зиёбоева М.Н. Ҳуқуқи қиноятӣ (қисми умумӣ). – Душанбе, 2019. – С. 78.
 30. Шуберт Л. Об общественной опасности преступного деяния. – М., 1960. – С. 23.

ОБЪЕКТЫ ҚИНОЯТИ ФАЪОЛИЯТИ ҒАЙРИҚОНУНИИ БОНКӢ

Дар мақола масъалҳои муайян намудани объекти қиноятӣ фаъолияти ғайриқонунии бонкӣ мавриди таҳлил қарор дода шудааст. Объекты қиноят мазмуни иҷтимоии қиноятро муайян менамояд ва барои бандубасти қиноятӣ мушаххас хеле муҳим мебошад. Муаллиф дар натиҷаи таҳлили қонунгузори қиноятӣ, ақидаҳои гуруҳи зиёди олимони вобаста ба объекти қиноятӣ мазкур ба ҳулоса омадааст, ки объекти бевоситаи фаъолияти ғайриқонунии бонкӣ ба таври мушаххас пешниҳод нашуда, асосан дар худ таъиноти объекти бевоситаи дигар таркиби қиноятро дар бар гирифтааст (асосан объекти бевоситаи соҳибқории ғайриқонуниро). Объекты бевоситаи таркиби қиноятӣ фаъолияти ғайриқонунии бонкиро муносибатҳои ҷамъияти ташкил медиҳанд, ки дар соҳаи амалинамоеи фаъолияти ғайриқонунии бонкӣ бавҷуд меоянд.

Калидвожаҳо: объекти қиноят, фаъолияти ғайриқонунии бонкӣ, муносибатҳои ҷамъияти, объекти иловагӣ, таркиби қиноят, бандубасти қиноят, объекти хелӣ, объекти бевосита, фаъолияти соҳибқорӣ, низомии бонкӣ.

ОБЪЕКТ ПРЕСТУПЛЕНИЯ НЕЗАКОННОЙ БАНКОВСКОЙ ДЕЯТЕЛЬНОСТИ

В статье анализируются вопросы определения объекта преступления незаконной банковской деятельности. Объект преступления определяет социальный контекст преступления и имеет большое значение для квалификации конкретного преступления. В результате анализа уголовного законодательства, мнений большой группы ученых, связанных с объектом данного преступления, автор пришел к выводу, что в теории уголовного права непосредственный объект незаконной банковской деятельности определяется по разному. По мнению автора непосредственным объектом преступления незаконной банковской деятельности являются общественные отношения, возникающие в сфере незаконной банковской деятельности.

Ключевые слова: объект преступления, незаконная банковская деятельность, общественные отношения, дополнительный объект, состав преступления, квалификация преступлений, непосредственный объект, предпринимательская деятельность, банковская система.

OBJECT OF THE CRIME OF ILLEGAL BANKING ACTIVITIES

The article analyzes the issues of determining the object of the crime of illegal banking activities. The object of the crime determines the social context of the crime and is of great importance for the qualification of a particular crime. As a result of the analysis of criminal legislation, the opinions of a large group of scientists related to the object of this crime, the author came to the conclusion that in the theory of criminal law, the direct object of illegal banking activities is defined differently. According to the author, the direct object of the crime of illegal banking activities are social relations arising in the sphere of illegal banking activities.

Keywords: object of the crime, illegal banking activities, social relations, additional object, corpus delicti, qualification of crimes, direct object, entrepreneurial activity, banking system.

Маълумот дар бораи муаллиф: *Раҳмонзода Муҳаммад Ҷамшед* - Донишгоҳи миллии Тоҷикистон, номзади илмҳои ҳуқуқшиносӣ, дотсент мудири кафедраи ҳуқуқи ҷиноятӣ ва муқовимат бо коррупсия. **Суроға:** 734025, ш. Душанбе, Ҷумҳурии Тоҷикистон, хиёбони Рӯдакӣ, 17. Телефон: **(+992) 880-78-78-28**. E-mail: **mrahmonzoda@mail.ru**

Сведения об авторе: *Рахмонзода Мухаммад Джамшед* - Таджикский национальный университет, кандидат юридических наук, доцент заведующий кафедры уголовного права и противодействия коррупции. **Адрес:** 734025, г. Душанбе, Республика Таджикистан, проспект Рудаки, 17. Телефон: **(+992) 880-78-78-28**. E-mail: **mrahmonzoda@mail.ru**

Information about the author: *Rakhmonzoda Muhammad Jamshed* - Tajik National University, Candidate of Law, Associate Professor, Head of the Department of Criminal Law and Anti-Corruption Crime. **Address:** 734025, Dushanbe, Republic of Tajikistan, Rudaki Avenue, 17. Phone: **(+992) 880-78-78-28**. E-mail: **mrahmonzoda@mail.ru**

Чамшиедзода Комрон Чамшиед
Донишгоҳи миллии Тоҷикистон

Маҷлиси Олӣ – парламенти Ҷумҳурии Тоҷикистон – мақоми олии намояндагӣ ва қонунгузори Ҷумҳурии Тоҷикистон мебошад [4]. Парламент ҳамчун мақоми намояндагӣ ва қонунгузори кишвар бештар ба халқ иртибот дошта, тавассути санадҳои меъёрии ҳуқуқӣ иродаи халқро ифода карда, ба он шакли олии ҳуқуқӣ медиҳад. Тасдиқи ин гуфтаҳо дар он ифода меёбад, ки Конститутсия ҳамчун дастоварди бузурги мардуми тоҷик заминаҳои ҳуқуқии эъмори давлати демократӣ, ҳуқуқбунёд ва дунявии тоҷиконро фароҳам оварда, шакли олии ифодаи ҳуқуқии давлатдорӣ миллий, ҳимояи манфиатҳои миллий ва ҳифзи ҳуқуқи ҳар як шаҳрванди мамлакат мебошад [12]. Зеро Конститутсия ин санади роҳнамо ва танзимкунандаи муносибатҳои ҷамъиятӣ буда, пешравию рушди кишвари мо ба он пайванди ноғусастани дорад.

Бо ин мақсад, дар Конститутсия Ҷумҳурии Тоҷикистон оид ба мафҳумҳои «инсон» ва «шаҳрванд» меъёрҳои мушаххас танзим гардидаанд. Масалан, мутобиқи моддаи 5-и он «Инсон, ҳуқуқ ва озодиҳои ӯ арзиши олии мебошанд» [4]. Ҳамчунин, боби 2 Конститутсия ба ҳуқуқ, озодӣ ва вазифаҳои асосии инсон ва шаҳрванд бахшида шудааст, ки ба рушди инкишофи ҳар шаҳрванди кишвар мусоидат намуда, ба сиёсати ҳуқуқбунёдии давлат пурра созгор мебошад. Дар робита ба ин, Асосгузори сулҳу ваҳдати миллий - Пешвои миллат, Президенти Ҷумҳурии Тоҷикистон муҳтарам Эмомалӣ Раҳмон 28-уми декабри соли 2023, зимни ироаи Паём ба Маҷлиси Олии Ҷумҳурии Тоҷикистон роҷеъ ба таҷлили 30-юмин солгарди қабули Конститутсияи Ҷумҳурии Тоҷикистон иброз намуданд: «Амалӣ намудани меъёрҳои Конститутсия ба мо имкон дод, ки пояҳои устувори ҷомеа ва давлатро созмон диҳем, сулҳу оромӣ, суботи сиёсӣ ва ваҳдати миллиро таҳким бахшем, рушди устувори иқтисодии кишварамонро таъмин намоем, барои ҳар як шаҳрванди мамлакат шароити зиндагии арзанда ва инкишофи озодонаро муҳайё созем. Бинобар ин, пешниҳод менамоем, ки соли 2024 ба ифтихори ин санаи бисёр муҳимми таърихӣ «Соли маърифати ҳуқуқӣ» эълон карда карда шавад» [12]. Бо ин тасмими наҷиб яке аз меъёрҳои асосии Конститутсия – таъмини ҳуқуқбунёди амалӣ мегарад, ки тавассути он шароити зиндагии арзанда ва инкишофи озодонаи ҳуқуқ муқаррар карда мешавад.

Ҷиҳати рушди сиёсати ҳуқуқии кишвар ва маърифати ҳуқуқии ҷомеа Маҷлиси Олӣ санадҳои меъёрии ҳуқуқӣ қабул менамояд, ки бевосита танзимкунандаи ин ё он соҳаи муносибатҳои ҷамъиятӣ буда, ба Конститутсия рабт дошта, аз он сарчашма мегиранд. Ҳарчанд, қонунҳо аз номи давлат ба тасвиб мерасанд, вале дар онҳо, пеш аз ҳама бояд манфиати халқ ифода ёбад. Бо ин мақсад, давлати демократӣ сиёсати худро дар ҳамаи соҳаҳои ҳаёт бояд ба манфиату иродаи халқ мувофиқ гардонад. Тавре А.Д. Каримов қайд мекунад: «мақомоти қонунгузор, ки бо тартиби интиҳоботи озодона ташкил ёфтааст, самтҳои асосии сиёсати дохилӣ ва хориҷии давлатро, пеш аз ҳама, аз рӯи ба инобат гирифтани манфиати халқ муайян мекунад» [3]. Дар Конститутсияи Ҷумҳурии Тоҷикистон низ арзиши олии инсон ва ҳуқуқу озодиҳои ӯ эътироф гардидааст, ки хангоми таҳияи лоиҳаи санадҳои меъёрии ҳуқуқӣ аз ҷониби мақоми қонунгузор ин меъёр бо тамоми назокати ҳуқуқӣ ба инобат гирифта мешавад.

Анҷом додани тадбирҳои зикргардида аз ҷониби мақоми қонунгузор арзиши олии будани инсон, ҳуқуқ ва озодиҳои ӯро таъмин намуда, ба эҳтиром ва риояи Конститутсияи Ҷумҳурии Тоҷикистон, қонунҳо ва дигар санадҳои меъёрии ҳуқуқӣ, баланд бардоштани ҳисси ватандӯстӣ, тақвияти рағбати шаҳрвандон ба донишҳои соҳаи ҳуқуқ, васеъ намудани дастрасии шаҳрвандон ба иттилооти ҳуқуқӣ, иштироки фаъолонаи шаҳрвандон дар фаъолияти ҳуқуқэҷодкунӣ ва паст гардидани сатҳи ҳуқуқвайронкунӣ мусоидат менамояд. Ба андешаи Шарофзода Р.Ш. «боло бурдани сатҳи маърифати ҳуқуқӣ яке аз самтҳои муҳимми сиёсати давлат маҳсуб мешавад» [14]. Ба ақидаи С.В. Лебедева

«воситаҳои шарху баёни ғояҳо ва принципҳои сиёсӣ ҳуқуқӣ унсури муҳими маърифати ҳуқуқиро ташкил медиҳанд» [11]. Бо таъба ба андешаҳои баёншуда, ба назари мо, Маҷлиси Олӣ ҳамчун мақоми намоёндагӣ ва қонунгузор бо истифода аз салоҳияти конституционии худ ба рушди низоми санадҳои меъёрии ҳуқуқии кишвар ва ба баланд бардоштани маърифати ҳуқуқии шаҳрвандон сатҳи беназир мегузорад. Аз ҷумла, қабули Қонуни Ҷумҳурии Тоҷикистон «Дар бораи тарбияи ватандӯстии шаҳрвандон» [10] аз он шаҳодат медиҳад, ки Парлумони кишвар дар баланд бардоштани маърифати ҳуқуқии шаҳрвандон ва тарбияи онҳо дар роҳи ватандӯстӣ бетараф нест. Чунки қабули Қонуни мазкур тақозои замон буда, он ба таҳкими ҳисси муҳаббат ба Ватан, худшиносӣ ва нигоҳдошти ҳуввияти миллии шаҳрвандон мусоидат намуда, масъулияти мақомоти давлатию ҷамъиятӣ ва шаҳрвандонро дар рушду инкишофи кишвар, ҳифзи манфиатҳои умумимилливу умумидавлатӣ баланд мебардорад, инчунин барои ташаккули заминаҳои меъёрии ҳуқуқии самти тарбияи ватандӯстӣ, соҳаҳои фарҳанг, маънавият сиёсӣ ва маърифати ҳуқуқии шаҳрвандон, коҳиш додани сатҳи ҷинояткорӣ дар ҷомеа, баҳусус дар байни наврасону ҷавонон, имкониятҳои нав ба вучуд меорад. Тавре Пешвои миллат муҳтарам Эмомалӣ Раҳмон қайд намуданд: «ояндаи Тоҷикистон низ маҳз аз сатҳи маърифати мардум ва пешрафти илму техника вобаста буда, ҷалби ҷавонону наврасон ба илму дониш ва касбу ҳунар бояд дар маркази тавачҷуҳи ҷамаи аҳолии ҷомеа қарор дошта бошад» [13]. Бо ин мақсад, Маҷлиси Олӣ ҳамчун мақоми олии намоёндагӣ ва қонунгузори кишвар дар низоми мақомоти ҳокимияти давлатӣ, масъалаҳои мубрами ҷомеаи ҷаҳониро таҳлил намуда, дар доираи салоҳияти худ қарорҳо (қонунҳои конституционӣ, кодексҳои қонунҳо) қабул менамояд, ки иҷроиши онҳо дар тамоми ҳудуди Ҷумҳурии Тоҷикистон эътибори олии ҳуқуқӣ доранд.

Масъалаи бартараф намудани муҳолифат байни санадҳои меъёрии ҳуқуқӣ ва татбиқи ҳуқуқ дар шароити имрӯза яке аз равандҳои сиёсати ҳуқуқҷодкунии Ҷумҳурии Тоҷикистон ба ҳисоб меравад. Ба андешаи З.М. Ализода «муҳолифат миёни санадҳои меъёрии ҳуқуқӣ масъалаи нав набуда, он ба омилҳои объективӣ ва субъективӣ вобаста аст» [1]. Аз ин рӯ, қонунро сифатнок эътироф кардан мумкин аст, ки агар он ба талаботи ҷомеа ҷавобгӯ бошад ва муносибатҳои ҷамъиятиро воқеан бо назардошти мақсаде, ки ҳангоми нашри он дар назар гузошта шуда буд, ба танзим дарорад.

Маҷлиси Олӣ дар низоми таҷзияи ҳокимияти давлатӣ мавқеи хос дошта, ин мавқеъ далолат аз он медиҳад, ки мақоми қонунгузор баёнгари иродаю манфиати шаҳрвандон мебошад. Ба инбат гирифтани маърифати ҳуқуқии шаҳрвандон низ яке аз самтҳои муҳими фаъолияти қонунгузори мебошад. Зеро то кадом дараҷа дуруст иҷро гардидани талаботи санадҳои меъёрии ҳуқуқӣ аз сатҳи шуури ҳуқуқии ҷомеа дарк медиҳад. Бояд қайд кард, ки рушди маърифати ҳуқуқии шаҳрвандон низ бе донишҳои ҳуқуқӣ уҳдадорӣҳои онҳо, ки аз ҷониби мақомоти ҳуқуқҷодкунанда ва қонунгузор дар санадҳои меъёрии ҳуқуқӣ муқарар мегарданд, ғайриимкон мебошад. Маҳз баланд бардоштани маърифати ҳуқуқии ҷомеа, ки дар заминаи риояи қоидаҳои техникаи ҳуқуқӣ таъмин мешавад, шартӣ асосии амалишавии самаранокии донишҳои ҳуқуқии шаҳрвандон маҳсуб меёбад. Аз ин лиҳоз, боло бурдани сатҳи маърифати ҳуқуқии аҳоли яке аз самтҳои муҳими сиёсати ҳуқуқҷодкунии давлат ба ҳисоб меравад.

Дар Ҷумҳурии Тоҷикистон сиёсати давлатӣ дар самти баланд бардоштани маърифати ҳуқуқӣ дар асоси ҳуҷҷатҳои меъёрӣ ва сиёсӣ амалӣ карда мешавад. Аз ин рӯ, мақоми қонунгузор ҷиҳати танзими муносибатҳои ҷамъиятӣ дар самти расонидани ёрии ҳуқуқӣ, роҳҳои амалишавии ҳуқуқ ва уҳдадорӣи шахсони воқеӣ ҳангоми ба онҳо расонидани ёрии ҳуқуқӣ Қонуни Ҷумҳурии Тоҷикистон «Дар бораи ёрии ҳуқуқӣ»-ро қабул намуд. Мақсад аз қабули Қонуни мазкур ин «фароҳам овардани шароити ҷиҳати амалишавии ҳуқуқӣ озодаҳои шахсони воқеӣ, ҳимояи манфиатҳои қонунии онҳо, баланд бардоштани сатҳи шуури ҳуқуқӣ, фарҳанги ҳуқуқӣ ва ҳифзи иҷтимоӣ, инчунин таъмини дастрасии онҳо ба адолати судӣ»[5] мебошад.

Дар шумули санадҳои меъёрии қабулшуда, қонунҳои ҳастанд, ки дар таърихи фаъолияти қонунгузори кишвар бори нахуст ва ҷавобгӯӣ ба талаботи замони муосир аз ҷониби вакилони даъвати шашуми Маҷлиси намоёндагони Маҷлиси Олии Ҷумҳурии Тоҷикистон қабул гардиданд, ки ба баланд бардоштани маърифати ҳуқуқии шаҳрвандон

ва рушди низоми санадҳои қонунгузори кишвар саҳми намоён гузоштаанд. Аз ҷумла, Қонуни Ҷумҳурии Тоҷикистон «Дар бораи масунияти юрисдиксионии давлати хориҷӣ ва моликияти он дар Ҷумҳурии Тоҷикистон» [8], Қонуни Ҷумҳурии Тоҷикистон «Дар бораи баробарӣ ва барҳам додани ҳама гуна шаклҳои таъбиз» [7], Қонуни Ҷумҳурии Тоҷикистон «Дар бораи тичоратикунонии натиҷаҳои фаъолияти илмӣ ва илмию техникӣ» [6] ва Қонуни Ҷумҳурии Тоҷикистон «Дар бораи назорати маъмури нисбат ба шахсони аз муассисаҳои ислоҳӣ озодшуда» [9]. Бо боварӣ метавон гуфт, ки қонунҳои қабулгардида муносибатҳои муҳими ҷамъиятиро ба танзим дароварда, ба устувории низоми қонунгузори кишвар заминаи ҳуқуқӣ фароҳам меоранд. Ҳамзамон, ба таъмини рушди босуботи иқтисодиёти миллӣ ва баланд бардоштани маърифати ҳуқуқии шаҳрвандон таккони амиқ мебахшанд. Тавре Президенти Ҷумҳурии Тоҷикистон муҳтарам Эмомалӣ Раҳмон 28-уми декабри соли 2023 дар Паёмашон ба Маҷлиси Олии Ҷумҳурии Тоҷикистон зикр намуданд: «Ҳамаи мо вазифадорем дар шароити ниҳоят ҳассос ва ноорому пуртаҳаввули ҷаҳони имрӯза баҳри суботу амнияти кишварамон аз ҳар вақти дигар босабру таҳаммул ва муттаҳиду сарҷамъ бошем» [12]. Қабули қонунҳои зикршуда аз он шаҳодат медиҳад, ки Маҷлиси намояндагони Маҷлиси Олии Ҷумҳурии Тоҷикистон вазъи мураккабу ташвишовари минтақа ва ҷаҳонро омӯхта, баҳри суботу амнияти Ватан, пешгирии содиршавии ҳуқуқвайроқунӣ ва баланд бардоштани маърифати ҳуқуқии шаҳрвандон санадҳои меъёрии ҳуқуқии бомавридро қабул менамояд. Зеро ҷаҳонишавӣ ба низоми ҳуқуқӣ, низоми қонунгузорӣ ва умуман ба ҳаёти ҳуқуқии ҷомеа таъсир мерасонад. Ҳуқуқтатбиқкунӣ, ки ҷузъи асосии низоми ҳуқуқӣ мебошад, дар шароити ҷаҳонишавӣ инкишоф меёбад. Таъсири ҷаҳонишавӣ ба қонунгузори миллӣ боиси тағйири мазмуну шаклҳои фаъолияти ҳуқуқтатбиқкунӣ мегардад. Тавре М.М. Ватанзода қайд менамояд: «яке аз мақсадҳои асосии тасдиқи санадҳои байналмилалӣ ин қабули уҳдадорӣ дар хусуси мутобиқ гардонидани санадҳои дохилӣ бо санадҳои байналмилалӣ мебошад» [2, с.31-35]. Аз ин рӯ, ворид гардидани меъёрҳо ва принципҳои ҳуқуқӣ байналмилалӣ ба қонунгузори миллӣ, мутобиқ намудани меъёрҳои ҳуқуқӣ миллӣ ба талаботи санадҳои ҳуқуқии байналмилалӣ ба асосҳои ҳуқуқтатбиқкунӣ, ки яке аз унсурҳои баланд бардоштани маърифати ҳуқуқӣ мебошад, таъсир мерасонад.

Инчунин, дар баробари санадҳои қонунгузорӣ ва санадҳои ҳуқуқии байналмилалӣ, саҳми санадҳои зерқонунӣ низ дар амалигардонии сиёсати давлатӣ оид ба баланд бардоштани маърифати ҳуқуқӣ ва таълиму тарбияи шаҳрвандон назаррас мебошад. Аз ҷумла, Фармони Президенти Ҷумҳурии Тоҷикистон аз 9 апрели соли 1997, №691 «Дар бораи сиёсати ҳуқуқӣ ва таъмини тарбияи ҳуқуқии шаҳрвандони Ҷумҳурии Тоҷикистон», Фармони Президенти Ҷумҳурии Тоҷикистон аз 6 феввали соли 2018, 1005 «Дар бораи Консепсияи сиёсати ҳуқуқии Ҷумҳурии Тоҷикистон барои солҳои 2018-2028» ва Қарори Ҳукумати Ҷумҳурии Тоҷикистон аз 27 ноябри соли 2019, №599 «Дар бораи барномаи таълим ва тарбияи ҳуқуқии шаҳрвандони Ҷумҳурии Тоҷикистон барои солҳои 2020-2030». Дар санадҳои зикршуда самти сиёсати ҳуқуқии давлат оид ба рушди маърифати ҳуқуқӣ, баланд бардоштани сатҳи маърифат ва шуури ҳуқуқии аҳоли, инчунин таълим ва тарбияи ҳуқуқии шаҳрвандонро ҳамчун самти фаъолияти мақомоти давлатӣ, муассисаҳо, ташкилотҳои ҷамъиятию сиёсӣ ва шаҳрвандон муайян гардидааст.

Ҳамин тавр, дар асоси таҳлилҳо оид ба роҳҳо ва усули баланд бардоштани маърифати ҳуқуқӣ дар низоми санадҳои меъёрии ҳуқуқӣ ба хулоса омадан мумкин аст, ки ҷиҳати боз ҳам самаранок гардонидани роҳҳои ҳуқуқтатбиқкунӣ ва ҳуқуқҳифзкунӣ озмунҳои ҳуқуқӣ, намоиши барномаҳои ҳуқуқӣ дар телевизион ва дастрасии аҳолиро ба иттилооти ҳуқуқӣ бештар намуда, ҳамзамон сомонаи расмӣ Маҷлиси Олии Ҷумҳурии Тоҷикистон ҷиҳати такмили заминаҳои ҳуқуқии шаҳрвандон ташкил карда шавад.

Дар асоси таҳқиқоти мавзӯи мазкур пешниҳод менамоем, ки тартиби интишори санадҳои қонунгузорӣ дар нашрияҳои расмӣ, ки дар Қонуни Ҷумҳурии Тоҷикистон «Дар бораи санадҳои меъёрии ҳуқуқӣ» муайян гардидааст, дар баробари он сомонаи махсуси электронӣ барои интишори санадҳои қонунгузорӣ расман эътироф карда шавад. Зеро дастовардҳои илмӣ ва техникӣ муосир имкон медиҳанд, ки интишори санадҳои қонунгузорӣ ва қабули он дар таҳрири нав бо мақсади пурра дастрас гардидан ба ҷомеа дар сомонаи электронӣ расман ба чоп расанд. Зеро чунин таҷриба дар давлатҳои

пешрафтаи дунё мақоми расмиро гирифтааст. Бо мақсади мутобиқ намудани низоми қонунгузори кишвар ба ҷаҳонишавӣ, рушди техникаи қонунгузорӣ ва дар ин замин баланд бардоштани маърифати ҳуқуқии шаҳрвандон дар Қонуни Ҷумҳурии Тоҷикистон «Дар бораи санадҳои меъёрии ҳуқуқӣ» моддаи 68¹ бо мазмуни зерин илова карда шавад:

«Моддаи 68¹. Сомонаи Маҷлиси Олии Ҷумҳурии Тоҷикистон

1. «Сомонаи Маҷлиси Олии Ҷумҳурии Тоҷикистон» сомонаи расмии Маҷлиси Олии Ҷумҳурии Тоҷикистон буда, дар он санадҳои меъёрии ҳуқуқии қабул ё тасдиқнамудаи Маҷлиси миллӣ ва Маҷлиси намояндагон бо забони давлатӣ ва забони русӣ интишор мегарданд.

2. Дар сомона ба санадҳои меъёрии ҳуқуқии қабул ё тасдиқнамудаи Маҷлиси миллӣ ва Маҷлиси Олии Ҷумҳурии Тоҷикистон ва Маҷлиси намояндагони Маҷлиси Олии Ҷумҳурии Тоҷикистон аз ҷониби субъектони қонунгузор тафсири ғайрирасмӣ дода мешавад.

3. Фаъолияти сомонро Маҷлиси намояндагони Маҷлиси Олии Ҷумҳурии Тоҷикистон таъмин менамояд».

АДАБИЁТ

1. Алиев З.М. Муҳолифати санадҳои меъёрии ҳуқуқӣ ва таъсири онҳо ба татбиқи қонунгузорӣ / З.М. // Алиев Забон ва сифати қонун. – Душанбе, 2010. -С.25-30.
2. Ватанов М.М. Масъалаҳои мутобиқ намудани санадҳои меъёрии ҳуқуқӣ ба санадҳои байналмилалӣ аз ҷониби Тоҷикистон эътирофшуда / М.М. Ватанов // Забон ва сифати қонун. - 2010. -С.31-35.
3. Каримов А.Д. Парламентское право России. Учебное пособие. -М., 1999. -246 с.
4. Конститутсияи Ҷумҳурии Тоҷикистон аз 6 ноябри соли 1994 бо тағйири иловаҳо аз 26 сентябри соли 1999, 22 июни соли 2003 ва 22 майи соли 2016 (бо забонҳои тоҷикӣ ва русӣ). -Душанбе: Ганҷ, 2016. – 136 с.
5. Қонун Ҷумҳурии Тоҷикистон «Дар бораи ёрии ҳуқуқӣ» аз 4 июли соли 2020. Ахбори Маҷлиси Олии Ҷумҳурии Тоҷикистон соли 2020. №7-9, мод. 600.
6. Қонуни Ҷумҳурии Тоҷикистон «Дар бораи тичоратикунони натиҷаҳои фаъолияти илмӣ ва илмию техникаӣ» аз 24 декабри соли 2022. Ахбори Маҷлиси Олии Ҷумҳурии Тоҷикистон соли 2022, №12, қ. 2, мод. 762.
7. Қонуни Ҷумҳурии Тоҷикистон «Дар бораи баробарӣ ва барҳам додани ҳама гуна шаклҳои таъбиз» аз 19 июли соли 2022. Ахбори Маҷлиси Олии Ҷумҳурии Тоҷикистон соли 2022, №7, мод. 432.
8. Қонуни Ҷумҳурии Тоҷикистон «Дар бораи масунияти юрисдиксионии давлати хориҷӣ ва моликияти он дар Ҷумҳурии Тоҷикистон» аз 15 марти соли 2023. Ахбори Маҷлиси Олии Ҷумҳурии Тоҷикистон соли 2023, №1-3, мод.1.
9. Қонуни Ҷумҳурии Тоҷикистон «Дар бораи назорати маъмурӣ нисбат ба шахсони аз муассисаҳои ислоҳӣ озодшуда» аз 22 июни соли 2023. Ахбори Маҷлиси Олии Ҷумҳурии Тоҷикистон соли 2023, №4-6, мод. 154.
10. Қонуни Ҷумҳурии Тоҷикистон «Дар бораи тарбияи ватандӯстии шаҳрвандон» аз 24 декабри соли 2022. Ахбори Маҷлиси Олии Ҷумҳурии Тоҷикистон с. 2022, №12 қ. 2, м. 760.
11. Лебедева С.В. Основы культурно-просветительской деятельности учителя математики. Учебно-методической пособие для студентов, обучающихся по направлению подготовки 44.03.01 Педагогическое образование, профиль – математическое образование. -Саратова, 2019. -128 с.
12. Паёми Президенти Ҷумҳурии Тоҷикистон, Пешвои миллат, мухтарам Эмомалӣ Раҳмон ба муносибати Рӯзи Конститутсияи Ҷумҳурии Тоҷикистон аз 06 ноябри соли 2008. [Манбаи электронӣ]. URL: <https://sadoimardum.tj>.
13. Суханронии Президенти Ҷумҳурии Тоҷикистон Эмомалӣ Раҳмон дар мулоқот бо фаёлон, намояндагони ҷомеа ва ходимони дини кишвар, аз 9 марти соли 2024. [Манбаи электронӣ]. URL: <http://www.president.tj>.
14. Шарофзода Р.Ш. Роҳҳои баланд бардоштани сатҳи маърифати ҳуқуқӣ: Таҷрибаи Тоҷикистон ва давлатҳои аъзои Иттиҳоди Давлатҳои Мустақил // Ҳаёти ҳуқуқӣ. -Душанбе: Матбааи ДМТ, 2024. - №1(45). -С.5-2339.

НАҚШИ ПАРЛАМЕНТ ДАР БАЛАНД БАРДОШТАНИ МАЪРИФАТИ ҲУҚУҚИИ ШАҲРВАНДОН

Дар моқола масоили вобаста ба вазъи ҳуқуқии мақоми қонунгузор, фаъолияти қонунгузорӣ ва намояндагӣ дар Маҷлиси Олии Ҷумҳурии Тоҷикистон, қабули санадҳои қонунгузорӣ дар Маҷлиси намояндагон, тартиби пешниҳод намудани лоиҳаи қонунҳо ва дигар санадҳои меъёрии ҳуқуқӣ ба Маҷлиси намояндагон ва сиёсати давлатӣ дар самти баланд бардоштани маърифати ҳуқуқии шаҳрвандон баррасӣ гардидаанд. Муаллиф андешаву дидгоҳҳои гуногунро оид ба қонунгузорӣ ва сифати санадҳои қонунгузорино таҳлил намудааст. Салоҳияти Маҷлиси миллӣ ва Маҷлиси намояндагон таҳлил гардида, тартиби пешбурди қонунгузорӣ ва вазъи ҳуқуқии онҳо баррасӣ шудаанд. Ба андешаи муаллиф, Маҷлиси Олии Ҷумҳурии Тоҷикистон дар назари ҳаққи ҳокимияти давлатӣ олии буда, қонун ва қарорҳои дар доираи салоҳияти худ қабулкардаи Маҷлиси Олии Ҷумҳурии Тоҷикистон эътибори олии ҳуқуқӣ доранд.

Калидвожаҳо: Конститутсия, қонун, маърифати ҳуқуқӣ, қонунгузорӣ, санадҳои қонунгузорӣ, мақоми қонунгузор, мақоми олии намояндагӣ ва ҳокимияти давлатӣ.

РОЛЬ ПАРЛАМЕНТА В ПОВЫШЕНИИ ПРАВОВОГО ПРОСВЕЩЕНИЯ ГРАЖДАН

В статье анализируются и рассматриваются вопросы связанные с правовым статусом законодательного органа, законотворческой деятельностью и представительством в Маджлиси Оли Республики Таджикистан, принятием законодательных актов в Маджлиси намояндагон, порядком внесения проектов законов и других нормативных правовых актов в Маджлиси намояндагон и рассмотрена государственная политика в направлении повышения правового сознания граждан. Автор проанализировал различные мнения и взгляды на законодательство и качество законодательных актов. Проанализированы полномочия Маджлиси милли и Маджлиси намояндагон, рассмотрен порядок осуществления их работы и их правовой статус. По мнению автора, Маджлиси Оли является высшим органом власти в системе государственной власти, а законы и решения, принимаемые Маджлиси Оли в пределах его полномочий, имеют высшую юридическую силу на всей территории Республики Таджикистан.

Ключевые слова: Конституция, закон, просвещение граждан, законодательство, законодательные акты, законодательный орган, высший представительный орган и государственная власть.

THE ROLE OF PARLIAMENT IN INCREASING LEGAL EDUCATION OF CITIZENS

The article analyzes and examines issues related to the legal status of the legislative body, lawmaking activities and representation in the Majlisi Oli of the Republic of Tajikistan, the adoption of legislative acts in the Majlisi Namoyandagon, the procedure for introducing draft laws and other regulatory legal acts to the Majlisi Namoyandagon and examines state policy in the direction of raising the legal awareness of citizens. The author analyzed various opinions and views on legislation and the quality of legislative acts. The powers of the Majlisi Milli and Majlisi Namoyandagon are analyzed, the procedure for implementing their work and their legal status are considered. According to the author, the Majlisi Oli is the highest authority in the system of state power, and the laws and decisions adopted by the Majlisi Oli within its authority have the highest legal force throughout the territory of the Republic of Tajikistan.

Keywords: Constitution, law, education of citizens, legislation, legislative acts, legislative body, supreme representative body and state power.

Маълумот дар бораи муаллиф: *Ҷамшедзода Комрон Ҷамшед* - Донишгоҳи миллии Тоҷикистон, мушовири калони Раиси Маҷлиси намояндагони Маҷлиси Олии Ҷумҳурии Тоҷикистон, номзоди илмҳои ҳуқуқшиносӣ.
Суроға: 734025, ш. Душанбе, Ҷумҳурии Тоҷикистон, хиёбони Рӯдакӣ, 17. Телефон: **785-00-01-01**. E-mail: **jkomron11@mail.ru**

Сведения об авторе: *Джамшедзода Комрон Джамшед* – Таджикский национальный университет, старший советник Председателя Маджлиси намояндагон Маджлиси Оли Республики Таджикистан, кандидат юридических наук. **Адрес:** 734025, г. Душанбе, Республика Таджикистан, проспект Рудаки, 17. Телефон: **785-00-01-01**. E-mail: **jkomron11@mail.ru**

Information about the author: *Jamshedzoda Komron Jamshed* – Tajik National University, Senior Advisor to the Chairman of the Majlisi Namoyandagon of the Majlisi Oli of the Republic of Tajikistan, Candidate of Law. **Address:** 734025, Dushanbe, Republic of Tajikistan, Rudaki Avenue, 17. Phone: **785-00-01-01**. E-mail: **jkomron11@mail.ru**

**К ВОПРОСУ О ПРАВОВОЙ ПРИРОДЕ ТРАНСГРАНИЧНОГО БРАКА В
МЕЖДУНАРОДНОМ ЧАСТНОМ ПРАВЕ***Менглиева Н.А.*

Семейное законодательство Республики Таджикистан основывается на необходимости укрепления семьи, построения семейных отношений на чувствах взаимной любви и уважения, взаимопомощи и ответственности перед семьей всех ее членов, недопустимости произвольного вмешательства кого-либо в дела семьи, обеспечения беспрепятственного осуществления членами семьи своих прав и исполнения обязанностей, возможности их судебной защиты (ч. 2 ст. 1 СК РТ). Несмотря на гарантированность и обеспеченность семьи и семейных ценностей со стороны государства, отечественное законодательство о семье не вобрало в себя положение, регламентирующее и закрепляющее юридическое понятие брака. Вместе с тем брак как важный феномен является предметом изучения различных наук (философии, социологии, медицины, права и т.п.), в рамках которых ученые исследуют и изучают отдельные его стороны, особенности, признаки и характеристики. Следует согласиться, что брак является достаточно древней формой социальной организации людей и традиционно сложившимся объектом правового регулирования [21,с.43].

Брак является достаточно древней формой социальной организации людей и традиционно сложившимся объектом правового регулирования [21,с.43]. Соответственно этому толкование брака во многом определялось тем периодом времени, когда он существовал, а также уровнем и степенью развития общественных отношений и правовой политики государства. Этим определяется многозначность и многоаспектность брака. Оттого и очень много его научных определений.

Вместе с тем, в последние годы в юридической науке очень широко стал использоваться термин «трансграничный брак», который несомненно обладает научной ценностью и новизной. Законодатель, к сожалению, не обозначил своей четкой правовой позиции относительно его легальной интерпретации, ввиду чего он широко обсуждается в научных кругах, и проходит процесс научного осмысления. Как указывает Е.Ю. Хромова, понятие «трансграничный брак» нуждается в глубоком научном анализе и в должном правовом обосновании в вопросе введения его в научный оборот [25,с.134-135].

Отсутствие единого понимания сущности брака в таджикской правовой науке обуславливает также неоднозначную интерпретацию термина «трансграничный брак». Поэтому формирование единого подхода к определению понятия брака в таджикской науке представляется весьма полезным и эффективным. Следует подчеркнуть, что для должного урегулирования брачно-семейных отношений, в частности, браков с участием иностранных граждан, важным представляется правовое закрепление понятия брака в семейном законодательстве нашей страны, и, по возможности, на уровне международного частного права. Это, прежде всего, необходимо для установления определённых границ и исключения различных видов браков, которые существуют в современном обществе (например, гражданский брак, однополый брак) и, так или иначе, смещаются со словом «брак». Однако на сегодняшний день в таджикском законодательстве не сформулировано единое легальное понятие данного феномена. Но это не означает, что отечественное семейное законодательство игнорирует вопросы регламентации брачных отношений. Семейный кодекс Республики Таджикистан определяет форму, порядок, условия заключения брака и другие важные его элементы. Но подобная регламентация брака не представляется достаточной, так как конкретно не очерчивает его возможные границы. Так, из содержания норм отечественного Семейного кодекса можно сделать вывод о том, что в нем субъект брака, имеющий право заключить брак, не определен. Данное положение не оговорено и в нормах, определяющих препятствия к заключению брака. Поэтому, по сути, его могут заключать как разнополые, так и однополые лица. Подобное толкование норм семейного законодательства вряд ли было учтено законодателем, так как брак всегда подразумевал союз именно мужчины и женщины, т.е.

биологически разнополых лиц. Но подобное представление о браке не соответствует существующей тенденции заключения однополых браков, которое очень широко стало признаваться и практиковаться в зарубежных странах. К примеру, на сегодняшний день 34 страны узаконили однополые браки [18]. В частности, Нидерланды, Испания, Мексика, ЮАР, Бразилия, США, Австралия, Тайвань, Эквадор, Непал и другие страны. Эстония недавно присоединилась к этим странам, где однополые браки будут официально признаваться с 1 января 2024 года. Как показывают статистические данные, доля заключаемых однополых браков в этих странах составляет 1-3% от общего количества заключаемых браков. Возрастная категория лиц, вступающих в брак, в основном молодежь (25-35 лет).

Таким образом, признание и заключение однополых браков вступают в разрез с устоявшимися многовековыми традициями и обычаями народов разных стран, законами и постулатами, нормами морали и стереотипами, которые всегда отражали и защищали строгие представления и мудрость о браке, заключаемого разнополыми лицами. Правильно подмечает Е.Н. Новоселова, что сегодняшняя тенденция и позиция западных обществ, прежде всего, направлена на искоренение сакрального смысла, заложенного в определении брака [17,с.86]. Свидетельством тому является появление в различных словарях определения понятия «однополый брак». К примеру, Оксфордский словарь английского языка (с 2000 года), словарь Королевской академии испанского языка (с 2012 года) и т.п.

Судя по всему, на первых порах считали, что легализация и признание однополых браков не будет серьезной проблемой и никак негативно не отразится на развитии современного общества. Нынешние представители, продвигающие идею о легализации однополых браков, аргументируют свою позицию тем, что вопрос заключения однополых браков вытекает из принципа свободы выбора человеком своей личной (интимной) жизни. Иначе говоря, именно двое свободных лиц самостоятельно определяют ту форму общения и ведения совместной частной жизни, личного досуга, которая наиболее им предпочтительна и приемлема. Но не все так легко и просто! Многочисленные доводы и оправдания в пользу узаконения однополых браков не могут перечеркнуть ценность брака и брачных отношений, основной смысл которого сводится к отношениям между мужчиной и женщиной в вопросах продолжения человеческого рода. «Это факт человеческого бытия, который существует независимо от человеческих утопий и который невозможно ниспровергнуть» [22]. Общество, которое придерживается позиции признания однополых союзов, фактически направлено на самоуничтожение. Исходя из этого, следует согласиться с Г.С. Працко и Е.А. Левицкой, что динамика современных общественных отношений и формируемые в нем ценности порождают ряд противоречивых правовых явлений и феноменов, отличных от действующего правопорядка. Но, как бы то там ни было, эти обстоятельства требуют внимания законодателя и адекватного правового регулирования [19,с.90]. Иными словами, отсутствие легального определения понятия брака влечет неурегулированность и неопределённость в некоторых важных аспектах данного феномена, из чего можно сделать вывод о том, что семейному законодательству не присуще та полная определенность, которой должно обладать право [27,с.41].

Между тем, многие ученые сошлись во мнении, что отсутствие легального определения брака связано, прежде всего, с тем, что институт брака является специфичным и сложным комплексным социальным явлением [16,с.160]. Действительно, институт брака выступает многогранным явлением, охватывающим многие разносторонние аспекты – будь то социологические, философские, физиологические, психологические, нравственные и т.д. В частности, А.И. Загорский в феномене брака усматривал пять его составляющих элементов [9,с.45-46]:

- 1) естественный (физический), т.е. вложенное природой в человека естественное физиологическое (половое) влечение одного пола к другому;
- 2) нравственный (этический), который отражает взаимную нравственную привязанность супругов, общение их внутреннего, духовного мира;
- 3) экономический, определяющий взаимоотношения супругов в рамках ведения совместного общего хозяйства;

4) юридический, отражающий правовую сторону взаимосвязи мужа и жены, связанных супружеством и имеющих взаимные права и обязанности;

5) религиозный, т.е. влияние религии на регулирование брачных отношений (в любой религии есть определенные заповеди про семью и брак).

Представляется необходимым согласиться с позицией французского ученого М. Сегалена о том, что «...брак следует рассматривать только во взаимосвязи всех вышеперечисленных сфер, как юридическое, нравственное, религиозное, социально-психологическое, физиологическое и экономическое явление» [29,с.14].

Несмотря на сказанное, мы считаем, что многогранный характер брака не должен влиять на формирование его легальной дефиниции с той целью, чтоб установить общие границы его сущности и исключить применение иных схожих интерпретаций, посредством которых обозначают те или иные узы или связи.

Следует отметить, что семейное законодательство большинства зарубежных стран также не вобрало положений, легализующих понятие брака. В частности, французское представление законодателя о браке отражает его договорную природу и сущность [23, 53], что стало догмой для дальнейшего его научного осмысления. Эти идеи о сути брака заложены в первой французской Конституции 1791 г. и во Французском гражданском кодексе. В настоящее время во Франции брак рассматривается как законный союз между мужчиной и женщиной либо между однополыми лицами.

Точное определение понятия брака невозможно обнаружить и в английском семейном праве. Здесь процесс научного осмысления понятия брака усложняется тем, что полное представления о сущности брака можно сформировать, лишь проанализировав в совокупности различные положения

английского права касаясь недействительности брака (law of nullity). Так, Закон о браках 1949 г. [28] устанавливает определенные требования к заключению брака. Самым важным является «удостоверение в том, что лица, намеревающиеся вступить в брак, свободны для заключения брака и согласны его заключить» [3].

Немецкое семейное законодательство определяет брак как официальный союз между мужчиной и женщиной для совместного проживания и создания семьи [20,с.108]. При этом немецкий законодатель исходит из того, что в силу применения норм иностранного права (закона места совершения брака) в понятие «брак» может быть включено временное сожительство, которое не признается как форма брака немецким материальным правом. Вопрос о том, какая форма совместной жизни признается в качестве брака, решается на основе закона места совершения брака [14,с.131].

В современном отечественном семейном законодательстве не сложилось единой интерпретации брака. Поэтому в юридической литературе были высказаны разные определения данного феномена. Что касается сущности брака, то следует подметить, что в общем виде брак рассматривается как историческое социальное явление, предполагающее разнополый союз – мужчины и женщины, в рамках которого регулируются взаимоотношения супругов и определяется правовой статус ребенка в обществе [10,с.124].

В доктрине международного частного права наряду с понятием «трансграничный брак» применяется различная другая терминология - «интернациональный брак», «иностраный брак», «брак с иностранным элементом», «смешанный брак», «трансграничный союз», «международный брак» и т.д. В частности, Е.Ю. Хромова предлагает рассматривать термины «международный брак», «трансграничный брак» и «интернациональный брак» как синонимами [26,с.20]. И.В. Гетьман-Павлова и А.С. Касаткина приравнивают категорию «смешанный брак» с понятием «иностраный брак», обозначающий браки, оформление и заключение которых зависят от двух и более право порядков [6,с.94].

Термин «трансграничные отношения» очень широко используется исследователями в доктрине международного частного права. Поэтому понятие «трансграничный брак» следует раскрыть через призму его соотношения с категорией «трансграничные отношения». Так, для характеристики трансграничных отношений очень часто используется признак фактического пересечения границы. Так, по мнению Е.Ю. Хромовой, основанием возникновения

трансграничных отношений является физическое пересечение субъектами и (или) объектами государственной границы [25,с.135], что, на наш взгляд не вполне правильно. Следует согласиться с О.Е. Савенко, что трансграничные отношения могут возникать и в тех случаях, когда отсутствует физическое (фактическое) пересечение государственных границ. Например, когда осуществляется электронный перевод денежных средств между субъектами, находящимися в разных странах [20,с.110].

Ряд авторов для придания отношениям статуса трансграничного характера в качестве критерия выдвигают «иностранный правопорядок». В частности, И.В. Гетьман-Павлова и С.Ю. Ли, характеризуя особенности брачно-семейных отношений, используют категорию иностранный правопорядок [6,с.466], под которым они понимают события и действия, с которыми нормы права связывают возникновение, прекращение или изменение брачно-семейных правоотношений, регулируемых нормами иностранного права [13,с.64]. Однако с такой позицией авторов трудно согласиться. Правопорядок обозначает систему общественных отношений, урегулированную нормами права и гарантированную государством [20,с.111]. Правопорядок отражает уровень урегулированности в обществе отношений, результат действия права, а не само право. Исходя из этого, суть трансграничных отношений сводить только к иностранному правопорядку, считаем некорректным.

На наш взгляд, суть трансграничных отношений наиболее ярко характеризует признак наличия иностранного элемента. К примеру, Б.И. Нефедов трансграничные отношения рассматривает как отношения с особым субъектным составом и отягощенным «иностранным элементом» [15,с.20]. Аналогичной позиции придерживаются Г.К. Дмитриева и О.Е. Савенко, которые полагают, что трансграничные отношения - это отношения, осложненные иностранным элементом [7,с.15; 20,с.111]. Вместе с тем, существует мнение, которое ставит под сомнение надежность применения критерия иностранного элемента для раскрытия сути трансграничных отношений. В частности, Г.В. Вильяминов полагает, что не все правоотношения обладают иностранным элементом. По этому поводу Г.В. Вильяминов пишет, что случай приобретения иностранцем, например, в России в кредит шубы, не считается международной сделкой и не подлежит регламентации с точки зрения международного частного права. Поэтому регулируется нормами конкретного национального права, в том числе коллизионными и процессуальными нормами. Автор далее подчеркивает, что подобные случаи имеют место быть и в семейных правоотношениях с иностранным элементом [4,с.137].

Таким образом, следует согласиться, что трансграничные отношения – это такие общественные отношения между физическими и юридическими лицами, которые связаны с правовыми системами различных государств, которые регулируются нормами международного частного права [20,с.111].

Статья 1306 Гражданского кодекса Республики Таджикистан, закрепляя термин «иностранный элемент», указывает, что нормы международного частного права подлежат применению к гражданско-правовым отношениям с участием иностранных граждан или иностранных юридических лиц, либо осложненных иным иностранным элементом. Несмотря на юридическое закрепление данного термина, в науке международного частного права не сложилось однозначного мнения относительно его определения и применения. К примеру, Г.В. Вильяминов указывает на неоднозначность применения данной категории ввиду того, что он не всегда присутствует в правоотношениях [4,с.137]. По мнению Н.Ю. Ерпылевой, иностранный элемент не является структурным элементом правоотношения. Далее автор подмечает, что «это скорее когнитивная конструкция, выполняющая в процессе правового регулирования сигнальную функцию и открывающая дорогу к возможному применению иностранного права» [8,с.21].

По мнению В.П. Звекова, «иностранный элемент» - условное и не совсем точное понятие, но едва ли следует отказываться от устоявшегося термина. Кроме того, он уже употреблен законодателем [11,с.20-24].

Г.Ю. Федосеева в поддержку своих доводов о необходимости применения термина «иностранный элемент» приводит аргумент, что данный термин в международном частном

праве отражает наличие инородного характера в правоотношениях, выводящий его из-под юрисдикции одного государства [24,с.542].

Таким образом, на наш взгляд, именно наличие иностранного элемента создают атмосферу транграничности правоотношениям, подпадающим под действие международных частноправовых норм.

О.Е. Савенко выделяет факты, характеризующие наличие иностранного элемента в брачно-семейных отношениях. В частности, к ним автор относит наличие иностранного гражданства или отсутствия гражданства у одного из брачующихся; проживание лиц за пределами страны их гражданства; юридический факт, который имеет место быть за границей [20,с.112]. Н.Ю. Ерпылева и Е.А. Криволапова полагают, что иностранный элемент в семейных правоотношениях указывает на субъект (иностранец, иностранец, лицо без гражданства), место его проживания или место заключения брака [8,с.21; 12,с.9].

Исходя из вышесказанного, мы считаем, что категория «иностранец» отражает всю специфику брачных правоотношений, подпадающих под действие международных частноправовых норм. Сама конструкция термина «иностранец» воплощает то мерило, определяющее правовую связь отношения с двумя и более правовыми системами.

Проанализировав различные позиции ученых относительно понятия «брак» и «транграничные отношения», а также с учетом специфики законодательства некоторых стран мира по вопросам признания однополых браков, на наш взгляд, транграничный брак можно определить как совокупность брачно-семейных отношений между физическими лицами разного или одного пола, осложненных иностранным элементом.

Таким образом, закрепление легальных дефиниций «брак» и «транграничный брак» помогут внести ясность в интерпретацию этих категорий, а также исключат неопределенности в использовании института брака в сфере правоприменительной деятельности.

Рецензент: к.н.н., доцент РТСУ – Сидиков Д.А.

ЛИТЕРАТУРА

1. Гражданский кодекс Республики Таджикистан от 24 декабря 2022 года, №1918 [Электронный ресурс]. – Режим доступа: https://continent-online.com/Document/?doc_id=30447927 (дата обращения: 23.07.2023).
2. Семейный кодекс Республики Таджикистан от 13 ноября 1998 г. (ред. 26.12.2011 г. №791) [Электронный ресурс]. – Режим доступа: <https://www.ilo.org/dyn/natlex/docs/ELECTRONIC/90339/104080/F1297490250/TJK90339%20Rus.pdf> (дата обращения: 25.07.2023).
3. Бахаева А. Брак в английском праве [Электронный ресурс]. – Режим доступа: https://zakon.ru/blog/2015/4/11/brak_v_anglijskom_prave (дата обращения: 24.02.2022).
4. Вильяминов Г.В. Понятие международного частного права и наука о транснациональных частноправовых отношениях / Г.В. Вильяминов // Труды Института государства и права Российской академии наук. - 2015. - № 3. - С. 127 - 151.
5. Гетьман-Павлова И.В. Международное частное право / И.В. Гетьман-Павлова. - М., 2009. – 752 с.
6. Гетьман-Павлова И.В. Проблемы коллизионного регулирования брачно-семейных отношений в международном частном праве России / И.В.Гетьман-Павлова, А.С. Касаткина // Право. Журнал Высшей школы экономики. - 2017. - № 1. - С. 92-110.
7. Дмитриева Г.К. Международное частное право: учебник для бакалавров / Г.К. Дмитриева. - М.: Проспект, 2015. – 514 с.
8. Ерпылева Н.Ю. Международное частное право: учебник для вузов / Н.Ю. Ерпылева. - М.: Издательский дом ВШЭ, 2015. – 656 с.
9. Загоровский А.И. Курс семейного права / А.И. Загоровский. Под ред. и с предисл. В.А. Томсинова. -М.: Зерцало, 2003. – 464 с.
10. Закирова С.А. Брак как юридический факт / С.А. Закирова // Юристы-Правоведы. - 2011. - № 3. - С. 124-127.
11. Звеков В. П. Коллизии законов в международном частном праве / В. П. Звеков. - М., 2007. – 392 с.
12. Криволапова Е.А. Правовое регулирование брака с участием иностранного элемента: дис. ... канд. юрид. наук / Е.А. Криволапова. - М., 2007. – 1181 с.
13. Ли С.Ю. Понятия «иностранец», «иностранец», «иностранец» в российском законодательстве и практика их применения к брачно-семейным отношениям / С.Ю. Ли // Вестник ХГАЭП. - 2010. - № 2. - С. 60-65.
14. Микитюк С.Я. Способы разрешения коллизий в сфере заключения международных браков / С.Я. Микитюк // Гуманитарный вестник. - 2012. - № 4. - С. 127-149.
15. Нефёдов Б.И. Фундаментальные проблемы теории международного права и транграничные отношения / Б.И.Нефёдов // Евразийский юридический журнал. - 2015. - № 5 (84). - С. 18-23.

16. Никогосян С.А. К вопросу о правовой природе брака в российском и иностранном праве / С.А. Никогосян // Вестник экономики, права и социологии. - 2013. - № 1. - С. 160-163.
17. Новоселова Е.Н. Однополый “брак” — тупиковая ветвь эволюции семьи и общества / Е.Н.Новоселова // Вестник Московского ун-та. Серия социология и политология. - 2013. - № 4. - С. 85-03.
18. Однополые браки [Электронный ресурс]. URL: <https://ru.wikipedia.org/wiki>. (дата обращения: 20.05.2023)
19. Працко Г.С. Институт брака в законодательстве РФ: некоторые проблемные аспекты/ Г.С.Працко, Е.А.Левицкая // Теория и практика общественного развития. - 2016. - №3. - С. 90-93.
20. Савенко О.Е. Понятие брака в международном частном праве / О.Е. Савенко // Lex Russica. - 2018. - № 6 (139). - С. 106 - 116.
21. Семенова И.Ю. К вопросу о генезисе правовых стимулов и ограничений в правовом регулировании семейных отношений / И.Ю. Семенова // Юридическая наука. - 2011.- № 3. - С. 43 - 45.
22. Спак А. 15 причин, почему общество не должно узаконивать гей-браки [Электронный ресурс]. – Режим доступа: <http://www.invictory.org> (дата обращения: 20.05.2023)
23. Трофимец И.А. Дефиниция «брак»: взгляды отечественных и зарубежных цивилистов / И.А.Трофимец, А.А. Косарев // Вестник ХГАЭП. - 2012. - № 1. - С. 51-58.
24. Федосеева Г.Ю. Брачно-семейные отношения международного характера и международное частное право: объект и отрасль или две самостоятельные отрасли права? / Г.Ю. Федосеева // Lex Russica (Научные труды МГЮА).- 2004. - № 2. - С. 536-545.
25. Хромова Е.Ю. Особенности правового регулирования браков с гражданами иностранных государств / Е.Ю. Хромова // Вестник МНЭПУ. - 2014. - № 1. - С. 134-140.
26. Хромова Е.Ю. Коллизионное регулирование трансграничных браков в международном частном праве: автореф. дис. ... канд. юрид. наук / Е.Ю. Хромова. - М., 2014. – 31 с.
27. Яковлев В.Ф. О функциях гражданского права / В.Ф. Яковлев // Российское право: образование, практика, наука. - 2011. - № 6 (77). - С. 38-42.
28. Marriage Act 1949 [Электронный ресурс]. – Режим доступа: <http://www.legislation.gov.uk/ukpga/Geo6/12-13-14/76> (дата обращения: 24.02.2022).
29. Segalen M. Éloge du mariage. P., 2003. P. 14.

ОИД БА САВОЛИ ТАБИАТИ ҲУҚУҚИИ АҚДИ НИКОҲИ ФАРОМАРЗӢ ДАР ҲУҚУҚИ БАЙНАЛҲАЛҚИИ ХУСУСӢ

Имрӯз институти ақди никоҳи фаромарзӣ яке аз институтҳои марказии ҳуқуқи оила ба ҳисоб меравад. Ақди никоҳи фаромарзӣ барои шаҳрвандони мо қайҳо боз як чизи маъмулӣ шудааст. Муаллиф қайд мекунад, ки дар илми ҳуқуқшиносии муосир истилоҳи «никоҳи фаромарзӣ» раванди мураккаби фаҳмиши илмӣ мегузарад. Аз ин рӯ, дар адабиёти ҳуқуқӣ таърифҳои гуногуни ин падида баён шудаанд. Дар ҳамин ҳол, дар қонунгузориҳои оилаи ватанӣ шарҳи ягонаи никоҳи фаромарзӣ низ вучуд надорад. Муаллиф ба ҳулосае меояд, ки номуайянии истилоҳи «никоҳи фаромарзӣ», пеш аз ҳама, ба он вобаста аст, ки дар илми муосири тоҷик моҳияти ягонаи издивоҷ таҳия нашудааст. Барои танзими дурусти муносибатҳои ақди никоҳ ва оилавӣ зарур аст, ки мафҳуми ақди никоҳ дар қонунгузориҳои оилавии кишвари мо ва агар имкон бошад, дар сатҳи ҳуқуқи хусусии байналмилалӣ ба таври ҳуқуқӣ мустаҳкам қарда шавад. Аз ин рӯ, муаллиф ба ҳулосае меояд, ки муқаррар кардани таърифи ҳуқуқи никоҳи фаромарзӣ барои равшан кардани шарҳи он ва аз байн бурдани номуайянии истифодаи ин ниҳод дар соҳаи ҳифзи ҳуқуқ мусоидат мекунад. Муаллиф мавқеъҳои гуногуни олимони оид ба мафҳумҳои «муносибатҳои наздисарҳадӣ» ва «никоҳ» таҳлил намуда, дар натиҷаи тадқиқот мафҳуми категорияи «никоҳи фаромарзӣ»-ро тавзеҳ додааст.

Калидвожаҳо: никоҳ, ақди никоҳи фаромарзӣ, ақди никоҳ бо унсури хориҷӣ, ҳуқуқи байналмилалии хусусӣ.

К ВОПРОСУ О ПРАВОВОЙ ПРИРОДЕ ТРАНСГРАНИЧНОГО БРАКА В МЕЖДУНАРОДНОМ ЧАСТНОМ ПРАВЕ

На сегодняшний день институт трансграничного брака выступает одним из центральных институтов семейного права. Заключение трансграничных браков давно стали обыденностью для наших граждан. Автор подчёркивает, что в современной юридической науке термин «трансграничный брак» проходит сложный процесс научного осмысления. Поэтому в юридической литературе были высказаны разные определения данного феномена. Между тем в отечественном семейном законодательстве также не сложилось единой интерпретации трансграничного брака. Автор приходит к выводу, что неопределённость термина «трансграничный брак», прежде всего, связана с тем, что в таджикской цивилистике не выработан единый подход к сущности брака. Для должного урегулирования брачно-семейных отношений важным представляется правовое закрепление понятия брака в семейном законодательстве нашей страны, и, по возможности, на уровне международного частного права. Поэтому автор приходит к выводу, что закрепление легального определения трансграничного брака поможет внести ясность в его интерпретацию, а также исключит неопределённость в использовании данного института в правоприменительной сфере. Проанализировав различные позиции ученых относительно понятий «трансграничные отношения» и «брак», в результате исследования автором дается определение категории «трансграничный брак».

Ключевые слова: брак, трансграничный брак, брак с иностранным элементом, международное частное право.

ON THE QUESTION OF THE LEGAL NATURE OF CROSS-BORDER MARRIAGE IN PRIVATE INTERNATIONAL LAW

Today, the institution of cross-border marriage is one of the central institutions of family law. Cross-border marriages have long become commonplace for our citizens. The author emphasizes that in modern legal science the term “cross-border marriage” goes through a complex process of scientific understanding. Therefore, different definitions of this phenomenon have been expressed in the legal literature. Meanwhile, in domestic family legislation there is also no unified interpretation of cross-border marriage. The author comes to the conclusion that the uncertainty of the term “cross-border marriage” is primarily due to the fact that Tajik civil law has not developed a unified approach to the essence of marriage. For the proper regulation of marriage and family relations, it is important to legally consolidate the concept of marriage in the family legislation of our country, and, if possible, at the level of private international law. Therefore, the author comes to the conclusion that establishing a legal definition of cross-border marriage will help clarify its interpretation, as well as eliminate uncertainty in the use of this institution in the field of law enforcement. Having analyzed the various positions of scientists regarding the concepts of “cross-border relationships” and “marriage”, as a result of the study, the author gives a definition of the category “cross-border marriage”.

Keywords: marriage, cross-border marriage, marriage with a foreign element, private international law.

Маълумот дар бораи муаллиф: *Менглиева Нигина Акмаловна* - Донишгоҳи славянии Русия ва Тоҷикистон, унвонҷӯи кафедраи ҳуқуқи маданӣ. **Суроға:** 734025, ш.Душанбе, Ҷумҳурии Тоҷикистон, кӯчаи М. Турсунзода, 30. Телефон: **918-64-27-26**. E-mail: niginamenglieva@gmail.com

Сведения об авторе: *Менглиева Нигина Акмаловна* - Российско-Таджикский (славянский) университет, соискатель кафедры гражданского права. **Адрес:** 734025, г.Душанбе, Республика Таджикистан, улица М. Турсунзаде, 30. Телефон: **918-64-27-26**. E-mail: niginamenglieva@gmail.com

Information about the author: *Menglieva Nigina Akmalovna* - Russian-Tajik (Slavic) University, applicant for the Department of Civil Law. **Address:** 734025, Dushanbe city, Republic of Tajikistan, M. Tursunzade street, 30. Phone: **918-64-27-26**. E-mail: niginamenglieva@gmail.com

СИЁСАТШИНОСӢ – ПОЛИТОЛОГИЯ

ТДУ 327 (575.3)

ТАШАККУЛ ВА ИНКИШОФИ МУҚОВИМАТҲОИ САРҲАДӢ ДАР ЗАМОНИ МУОСИР

Содиқзода Хушбахт Насреддин

Академияи идоракунии давлатии назди Президенти Ҷумҳурии Тоҷикистон

Сарҳад ҳамчун объекти муқовимат дар муносибатҳои байниҳамдигарии кишварҳои ҳамҷавор аҳаммияти калон дошта, омилҳои асосии сар задани баҳсҳои ҳудудӣ, тақсими захираҳои наздисарҳадӣ ва дастрасӣ ба онҳо мегардад. Дар ин раванд баҳсу ихтилофҳои марзӣ дарозмуддат ва домангир шуда, ба таъмини амнияти минтақа ва ҷаҳон таъсири манфӣ мерасонанд.

Дар замони муосир муқовиматҳои сарҳадӣ боиси нигаронии ҷомеаи башар гардидаанд. Чунки дар шароити имрӯза тамоми воситаҳои фароҳам оварда шудаанд, то ин ки кишварҳои байниҳамдигар муҳолифат нақунанд, алалхусус дар масъалаи сарҳад. Вале сарҳад мавзеи домангири манфиатҳои ҳадафҳои сиёсӣ, иқтисодӣ ва стратегии ҳамаи тарафҳои мебошад.

Ба фикри доктори илмҳои сиёсӣ, дотсент, профессори кафедраи шарқшиносии Донишгоҳи давлатии Забайкал – Арсентева Ирина Илинична, «имрӯз сарҳад ҳамчун маконе ба ҳисоб меравад, ки дар он замина барои ҳамгироии кишварҳои ҳаммарз ва вобастагии байни онҳо фароҳам оварда мешавад. Аз ин рӯ, дар минтақаи сарҳадӣ таъсири мутақобилаи ниҳоят мураккаб ва муқовимати субъектҳои маъмурӣ ва ғайримаъмурӣ вучуд дорад» [2,с.25].

Дар ин маврид, мо низ андеша дорем, ки мақсади тамоми ҷонибҳои амалӣ гардонидани ҳадафҳои сарҳадӣ мебошад. Тарафҳои хостгори онанд, ки ба нафъи худ объектҳои ҳудудҳои марзиро соҳиб шаванд. Дар масоили сарҳадӣ тарафҳои намехоҳанд, ки мавқеашонро тағйир диҳанд.

Баҳсу муқовиматҳои сарҳадӣ бо дарназардошти бархӯрди манфиатҳои ҷонибҳои доир ба амали меъёрҳои ҳуқуқи байналмилалӣ, шартномавӣ ё одатӣ муайян карда мешавад [17, с.64]. Сарфи назар аз эътироф кардани меъёрҳои байналмилалӣ давлатҳои вобаста ба манфиаташон муқовиматҳои сарҳадиро ташкил намуда, ба ташаккули инкишофи он роҳ медиханд.

Мавзуи вазъият назар ба муқовимат васеътар буда, ҳар як муқовимат бо вазъияти муайян ба вучуд меояд [13]. Вазъият падидаи фарроҳ буда, бо расонидани таъсири омилҳои объективӣ ва субъективӣ муқовиматҳои сарҳадиро боз ҳам афзоиш медиҳад. Махсусан, дар замони имрӯза муқовиматҳои сарҳадӣ вазъи мураккаби сиёсӣ ва сард гардонидани муносибатҳои байниҳамдигарии кишварҳои ҳаммарзро ба вучуд оварда, авзои минтақаро ноором менамоянд.

Вазъият асоситарин омилҳои тезтунд шудани муносибати сокинони минтақаҳои наздисарҳадӣ гардида, мушкилоти этникӣ сиёсиро ба вучуд меорад. Муқовиматҳои сарҳадӣ дар натиҷаи вазъи номусоиди сарҳадӣ, аз қабилҳои норозигии аҳолии аз сиёсати давлатҳои ҳамсоя, поймол намудани ҳуқуқи озодиҳои аҳолии маҳалҳои наздисарҳадӣ, ба вучуд омадани низоъҳои дар мавриди истифодаи захираҳои ва ғайра афзоиш ёфта, бо ташаккули муноқишаҳои инкишоф меёбад.

Ҳамзамон, вазъи муқовиматҳои сарҳадӣ ба зиёд шудани баҳсҳои марзӣ ҳудудӣ оварда расонида, муноқишаҳои минтақавию байналмилалиро ташкил медиҳанд. Ихтилофҳои сарҳадӣ Индонезия бо Шохигарии Нидерланд аз ҷумлаи чунин раванд мебошанд. Соли 1962 муқовиматҳои сарҳадӣ дар Ирианаи Ғарбӣ боиси он шуд, ки байни ду кишвар дар минтақа низои байналмилалӣ оғоз гардид. Индонезия дар ин масъала қатъиян хостгори озод намудани ҳудуди таърихӣ худ аз зери мустамликаи Нидерланд буд. Тарафи муқобил низ намехост, ки бо амал омадани муқовиматҳои сарҳадӣ қаламрави ихотанамудаашро аз даст диҳад. Норозигии ҷонибҳои даргирии мусаллаҳонаро ба вучуд овард ва бо сабаби даҳолати байналмилалӣ дар соли 1963 ҷангҳои ҳарбии ду кишвар ба итмом расиданд [12,с.538-541].

Муқовиматҳои сарҳадӣ дар заминаи вазъи ноустувори сиёсӣ инкишоф ёфта, сабабгори сар задани муҳолифатҳои марзӣ мегарданд. Дар натиҷаи онҳо даъвоҳои ҳудудии кишварҳо ба вучуд меоянд.

Баҳсҳо ва муҳолифатҳо дар бораи сарҳад ё қисмҳои алоҳидаи қаламрав, натиҷаи ҷараёни таърихӣ азхудкунии ҳудуди нав ва муқаррар намудани сарҳади давлатӣ мебошад [17,с.63].

Дар айни замон муқовиматҳои ҳудудӣ қариб дар тамоми ғӯшаҳои ҷаҳон ба амал омада, авзои байналмилалиро ноором сохтаанд. Асоси ба миён омадани муқовиматҳои ҳудудиро ихтилофҳои сарҳадӣ ташкил медиҳад, ки дар мавриди муқаррар намудани низоми ҳуқуқӣ ва моликияти қаламрав фаҳмида мешаванд [13].

Барои таҳқиқи масъалаи ташаккул ва инкишофи муқовиматҳои сарҳадӣ дар шароити имрӯза моро зарур аст, ки сабабҳо ва омилҳои пайдоиши онро омӯзем. Гуногунии муқовиматҳои сарҳадӣ ва заминаҳои он пажӯҳишҳои ҳамҷонибаро талаб карда, дарки ин омилҳо барои таҳияи стратегияҳои муассир ва пешгирӣ аз руҳ додани муқовиматҳои марзӣ дар ҷаҳони муосир мусоидат менамояд.

Омили асосии ба вуқӯъ омадани муқовиматҳои марзӣ муқаррар набудани сарҳадҳо, даъвоҳои ҳудудӣ ва рақобат барои бартарӣ дар минтақаҳои наздитарӣ мебошад. Дар ин бора қаблан мо қайд карда будем. Таҳлил ва муқоисаи аксарияти муқовиматҳои марзӣ маҳз бо сабаби делимитатсия ва демаркатсия нагардидани ҳатти сарҳад мебошад. Ин вазъ нигаронкунанда буда, оқибати он ба ноором гардидани минтақаҳои наздитарӣ оварда мерасонад.

Дар ин асно, байни давлатҳо оид ба муайянкунии ҳудуд ва ҷойгиршавии ҳатти марзи давлатӣ ихтилофот ба миён омада, фазои ноустувори сарҳад метавонад оянда сабаби муқовиматҳо шавад.

Пажӯҳишгари рус Клименко Михаил Борисович дар ин хусус иброз менамояд, ки баҳсҳои ҳудудиро аз нуқтаи назари ҳуқуқӣ байналмилалӣ ду масъала: муайянсозии ҳудуд ва низоми сарҳадӣ ташкил медиҳад. То ин ду масъала ҳал нагардад, муқовиматҳо дар сарҳад доимо ба амал меоянд [10,с.6].

Дар ҳолати номуайян будани марзҳои давлатӣ муқовиматҳои сарҳадӣ пайваستا ба амал омаданашон имконпазир аст. Номуайянии сарҳад боиси ташаннуҷ дар сарҳад гардида, муносибатҳои байниҳамдигарии кишварҳои ҳаммарзро номусоид мекунад [3].

Якчанд омилҳои мавҷуданд, ки сабаби номуайян гардидани ҳатти сарҳадӣ шудаанд. Аз қабил баҳсҳои дарозмуддат, таърихан таъсис ёфтани қаламрав, дар шароити осоишта қарор доштани робитаҳои кишварҳои ҳаммарз, номутобик будани шароити табиӣ ва ғайраҳо. Аз ин рӯ, дар сурати инкишофи муқовиматҳои марзӣ кишварҳо муайян кардани ҳатти сарҳади давлатиро зарур меҳисобанд.

Сабаби дигар мавҷуд будани тафовутҳои этниқиву мазҳабӣ ва дар маҷмӯъ фарҳангиву тамаддунӣ мебошад. Бахусус, дар минтақаҳои, ки аҳолиашон бо хусусиятҳои динӣ ва миллӣ фарқ дошта бошанд. Ҳар як ҳодиса ва воқеа метавонад, ки ба баҳсу мунозираҳои маҳаллӣ табдил ёбад. Дар ҳар ҳолат соқинон ба ҷой доштани омилҳои диниву ҳувияти миллӣ бештар тавачҷуҳ зоҳир намуда, нисбат ба ҳамдигар хусусматҳо ва бадбинӣро раво мебинанд. Ҳатто дар масъалаи истифодаи забони модарӣ ё давлатӣ низ муҳолифатҳо ба миён меоянд.

Муқовиматҳои этниқӣ дар марз ба омили иҷтимоӣ психологӣ нисбат дода мешаванд, ки дар муқоиса бо дигар муқовиматҳо унсурӣ фарҳангиро ташкил медиҳад [14,с.34].

Гарчанде ки байни давлатҳо муносибатҳои устувор ва ҳамҷавор ба роҳ монда шуда бошанд ҳам, мутаассифона, ихтилофҳои этниқиву динӣ боиси ташаккули муқовиматҳои сарҳадӣ мегарданд. Дар гузашта равиши мазкур бештар ба амал меомад, вале ҳозир бошад, ин раванд боз ҳам инкишоф ёфта истодааст. Гуфтугӯи тамаддунӣ ва табодули фарҳангӣ ташаннуҷро коҳиш диҳанд ҳам, аммо онҳо на ҳамеша тавони қомилан аз байн бурдани муқовиматҳоро доранд.

Аз ҷумлаи ҷунин навъи муқовиматҳо, масъалаи ихтилофҳои сарҳадии соли 1977 байни Сомали ва Ҳабашистон мебошад, ки дар натиҷаи истисмори Сомали ба ин давлат ба амал омадааст. Мавзуи муқовиматро норозигии аҳолии наздитарӣи Ҳабашистон, ки

дар биёбони Огаден сукунат доштанд, ташкил меод. Дар ин биёбон аҳолии сомалитабор зиндагӣ доштанд, ки мақсадашонро пурра аз ҳайати Ҳабашистон баромадан ташкил меод. Вале дар натиҷа, байни сомалиҳо бо ҳабашиҳо муқовимати байнисарҳадӣ сурат гирифт, ки дар пайи он баҳсҳои марзӣ худудии ду кишвар ба амал омаданд. Тибқи маълумоти таърихӣ, худуде, ки дар он муқовимати сарҳадӣ ба миён омада буд, аз сабаби озод шудан аз зери мустамлика ва ба минтақаи Ҳабашистон шомил карда шуд, вале он макони таърихӣ сомалиҳо ба шумор мерафт. Ҳодисаи мазкур хусусияти этниқиву миллиро доро буда, он бо иштироки мардумони минтақа сурат гирифтааст [3].

Аслан, назар ба дигар қитъаҳои ҷаҳон муқовиматҳои марзӣ худудии дорои хусусияти этниқӣ бештар дар минтақаи Африқо ва Осиё аз ҷама зиёдтар ба амал омада, ихтилофоти милли, таърихӣ, иҷтимоӣ ва тамаддуниро фаро мегирад. Масалан, дар Африқо беш аз 50 халқу миллатҳо ва 3000 этносҳо, ки бо ҳазорҳо забон гуфтугӯ менамоянд, умр ба сар мебаранд. Дар доираи ҳамзистӣ ва ҳусни ҳамҷаворӣ Ҷумҳурии Муттаҳиди Танзания, Намибия ва Подшоҳии Лесото ташаккул ёфта, бо кишварҳои ҳамсарҳади худ муноқишаҳои сарҳадӣ надоранд. Вале вобаста ба мавқеи ҷойгиршавӣ кишварҳои мазкур бояд байни ҳамсоягонашон дар муқовиматҳои сарҳадӣ қарор медаштанд. Аммо вазъ чунин нест, зеро миёни ин давлатҳои ҳамҷавор муносибатҳои дӯстона ва бозғамдор барқарор шудаанд.

Мутаассифона, муқовиматҳои марзӣ худудии баъзе аз кишварҳои Африқо сабаби ба миён омадани ҷангҳои вазнини ҳарбию сиёсӣ гардиданд. Аз қабилҳои ҷангӣ дар Конго (соли 2000), Серра – Леоне, Либерия, Ангола, Сомали, Судон, Кот – д’Ивуар (соли 2002), Руанда, Мали, Камерун, Сенегал ва дигар мамлакатҳо [14,с.42].

Дар айни ҳол қитъаи Африқо аз ҷама минтақаи пешсаф дар руҳ додани муҳолифатҳои сарҳадӣ мебошад, ки муқовиматҳои марзӣ худудӣ аз ҷама бештар ба вуқӯ меоянд. Дар ҷил соли охир зиёда аз даҳ ҷанги шаҳрвандӣ, сад табаддулоти ҳарбӣ, 11 ҳолати генотсид ва терроризми оммавӣ сиёсӣ дар ин қитъа ба амал омаданд, ки аксарияти он муқовиматҳои сарҳадӣ мебошанд. Чунин дараҷаи баланди мочароҳо дар Африқо, пеш аз ҷама, муқовиматҳои марзӣ худудӣ якҷанд сабабҳои пайгирӣ менамояд, аз ҷумла:

- мавҷуд будани зиддиятҳои милливу этниқии қабилҳои наздисарҳадӣ;
- номутобикати хатти сарҳадӣ ва омилҳои номуносибии этнолингвистӣ;
- муқовиматҳои субъектҳои гуногун барои захираҳои табиӣ сарҳадӣ [11,с.189].

Таҳқиқи масъалаҳои муқовиматҳои марзӣ дар Африқо ва муайян кардани сабабу омилҳои он мавзӯи муҳим буда, барои фаҳмиши амиқи он омӯзиши таърихӣ кишварҳои Африқо, мероси мустамликадорӣ, сохтори иҷтимоӣ, тақсмоти қудрат, дастрасӣ ба силоҳ, фаъолияти фаъолони байналмилалӣ ва дигар равандҳои инкишофи муқовиматҳои сарҳадӣ зарур мебошад. Роҳандозии тадқиқоти нави илмӣ бо дарназардошти шароити имрӯза дар ин самт метавонад ба таҳияи барномаҳои муассир барои пешгирӣ ва ҳалли муқовиматҳои сарҳадӣ мусоидат кунад ва инчунин талошҳои таъмини амнияти тамоми марзии кишварҳои Африқоро фароҳам созад.

Дастрасӣ ва истифодаи захираҳои табиӣ сабаби дигари ба вуҷуд омадани муқовиматҳои сарҳадӣ мебошанд, ки дар замони муосир чунин вазъ бо иштирок ва саҳмгузори тарафҳои сеюм низ ба амал меояд. Махсусан захираҳои табиӣ обӣ, энергетикӣ ва ғайра, ки мо пештар дар ин бора зикр карда будем.

Сарватҳои табиӣ минтақаҳои наздисарҳадӣ барои ҳар як кишвар аҳамияти бузург доранд, зеро онҳо метавонанд манбаи рушди кишварҳо бошанд. Бисёр давлатҳо ба захираҳои табиӣ фаромарзӣ, аз қабилҳои обӣ, ҷангалзорҳо, канданиҳои фойданок, моҳидорӣ ва ғайраҳо вобастаанд, то рушди иқтисодӣ ва қонеъ кардани ниёзҳои аҳолии худро таъмин созанд.

Бо вуҷуди ин, хоҳиши назорат кардани захираҳои табиӣ метавонад муноқишаро байни кишварҳо ба вуҷуд орад, баҳусус агар сарҳадҳо дақиқ муайян нашуда бошанд ё ихтилоф дар ҳуқуқи моликиятдорӣ ба ин захираҳои наздисарҳадӣ мавҷуд бошад. Дар натиҷа муқовиматҳои худудӣ ва баҳсҳои марзӣ низоҳои мусаллаҳона, ё ин ки дигар мушкилоте пеш омада метавонад, ки дар маҷмӯъ ба суботи рушди минтақа таъсири манфӣ мерасонад.

Муқовиматҳои марзиви ҳудудӣ барои захираҳои табиӣ дар шакли зӯроварӣ, горагарӣ, ҳамлаҳо, хусумати байни гурӯҳҳо ва ниҳоят байни мамлакатҳои ҳамҷавор сураат гирифта, талафоти иҷтимоӣ ва вайроншавии муҳити зистро ба миён меорад [5,с.134].

Зимнан, мавҷудияти шумораи зиёди аҳоли дар минтақаҳои наздисарҳадӣ боиси руҳ додани муқовиматҳои марзиви ҳудудӣ барои истифодаи захираҳои табиӣ мегардад. Чой доштани сатҳи баланди зичии аҳоли низ метавонад ба ноором гардидани вазъи сарҳад дар истифодаи сарватҳои табиӣ бошад. Чунки эҳтиёҷот ва талаботи аҳоли ба дастрасӣ ва истифодаи захираҳои табиӣ афзоиш ёфта, ниёзҳои он бояд қонеъ карда шаванд. Дар ҳама ҳолат сокинони минтақаҳои наздисарҳадӣ домангири муқовиматҳо барои захираҳои табиӣ мешаванд. Ҳатто сар задани муқовиматҳо ба майли онҳо низ вобаста намебошад.

Дар аксар маврид муқовиматҳои сарҳадӣ бо иштироки аҳолии минтақа ва ҳам давлатҳо бештар дар истифодаи обҳои фаромарзӣ, ба монанди обҳои дарёҳо, кӯлҳо ва обанборҳо зоҳир мегардад. Захираҳои обӣ барои таъмини оби нӯшокӣ, соҳаҳои кишоварзӣ, тавлиди энергия ва ҳаёти аҳоли муҳим мебошанд.

Дар ин бора, пажӯҳишгари ўзбек Тобиров Одилҷон Қобилҷон Угли чунин андеша дорад, ки мувофиқи далелҳо, тайи 50 соли охир дар ҷаҳон бар асари истифодаи ғайриоқилонаи захираҳои обҳои фаромарзӣ беш аз 500 муқовимат ва 40 мочарои байналмилалӣ ба вуқӯъ пайваستاаст. Барои ҳамин захираҳои обии ҳавзаҳои дарёҳои фаромарзӣ бояд ба таври қатъӣ ва бо риояи қатъии меъёрҳои байналмилалӣ истифода шаванд [15].

Об дар ҳақиқат захираи ҳаётан муҳим буда, норасоии он боиси муқовиматҳои ҷиддӣ мегардад. Ҳифзи захираҳои об ва таъмини дастрасии он барои ҳама яке аз мушкилоти асосии замони мо, алалхусус дар минтақаҳои наздисарҳадӣ буда, ҳамоҳангсозии ҳамаи тарафҳоро дар ҳалли он тақозо менамояд. Дар гузашта ва то ҳол муқовимату муҳолифатҳо дар масъалаи истифодаи обҳои фаромарзӣ мавҷуд аст.

Ғайр аз ин, дар шароити имрӯза муқовиматҳои сарҳадӣ баъд аз тақсмоти сиёсии марзиви маъмурӣ низ ба вуқӯъ меоянд. Иртиботи саръ ва мавҷуд будани иқтисодии пурқудрати низомӣ муқовиматҳои сарҳадиро боз ҳам таҳрик дода, баҳсҳои фаромарзиро бештар мекунад. Даргириҳои муасаллаҳонаи хурди ҳарбӣ низ дар пайи сар задани муқовиматҳо ба амал меоянд.

Одатан, дар ин навъи муқовиматҳо саҳми кишварҳо назар ба сокинони навоҳии наздисарҳадӣ зиёдтар мебошад. Иштироки давлатҳо дар муқовиматҳои сарҳадӣ бо норозӣ будан аз тақсмоти марзӣ ва доштани муҳолифат нисбат ба сиёсати пешгирифтаи кишвари ҳамсарҳадаш марбут аст. Дар ин шароит манфиатҳои миллӣ ва сиёсии мамлакатҳо ба муқобили ҳамдигар нигаронида шуда, муқовиматҳои сарҳадиро боз ҳам васеътар менамоянд.

Муқовиматҳои сарҳадии Кореяи Ҷанубӣ ва Ҷумҳурии Халқии Демократии Корея (минбаъд, ҚХДК) ба ин навъи муқовиматҳо мисол шуда метавонанд, ки дар он нақши ҳарду давлат назаррас мебошад. Бояд гуфт, ки масъалаҳои сарҳадии ин ду кишвар на танҳо минтақаро ба худ вобаста кардааст, инчунин иштироки ҷомеаи байналмилалро низ дар он саҳмгузор намудааст. Барои амиқ намудани мушкилоти сарҳадии ин давлатҳо зарур аст, ки ҳамаи паҳлуҳои он мавриди таҳқиқ қарор дода шаванд.

Таърихи муқовиматҳои сарҳадӣ байни Кореяи Ҷанубӣ ва ҚХДК зиёда аз панҷоҳ сол боз идома дорад [18,с.29]. Дар ин муддат дар минтақаи делимитатсияшудаи фазои ҳавой, баҳрӣ ва хушкӣ муқовиматҳои зиёдии наздисарҳадӣ ба амал омаданд. Ин муқовиматҳои марзӣ хусусияти мусаллаҳона ва низомиро дар бар гирифтаанд.

Дар таърихи даргириҳои сарҳадӣ хеле ҷолиб аст, ки новобаста ба муайян будани ҳатти марзи давлатӣ муқовиматҳо аз ҷониби ҳарду тараф ба амал меоянд. Ҳанӯз 30 августи соли 1953 аз тарафи неруҳои СММ ҳатти демаркатсияи шимолӣ таъсис дода шуда буд ва ҳатти сарҳади давлатии баҳрии ҚХДМ дар параллели 38-уми баҳри Зард муқаррар гардид. Аммо, новобаста ба ин муқовиматҳои марзиви ҳудудӣ пайваستا байни ду мамлакат ба вучуд меоянд [6].

Омилҳои асосии сар задани муқовиматҳои марзии ин ду кишвар ба он марбут мебошад, ки ҚХДК ҳеҷ гоҳ ҳатти демаркатсияшудаи шимолро эътироф накардааст ва аз ин сабаб муқовиматҳои мусаллаҳонаи кишварҳоро ба ҳайси муқовимати ҳудудӣ

пазируфтани зарур мебошад. Барои ҳалли муқовиматҳои сарҳадӣ байни ду кишвар бояд созишномаи байнихукуматӣ дар хусуси муқаррар намудани сарҳади давлатӣ қабул шавад. Мутаассифона, то кунун ду давлат ҳамдигарро расман эътироф накардаанд ва ин вазъ боиси маҳдуд кардани муносибатҳои ҳуқуқӣ байни ду кишвар гардидааст.

Ба назари номзади илмҳои таърих, дотсенти Донишгоҳи давлатии Уқёнуси Ороми Россия – Александр Юревич Иванов, «чанг дар нимҷазираи Корея солҳои 1950 – 1953 як мамлакатро ба ду қисм ҷудо карда, муноқишаҳои ҷиддии мусаллаҳонаро ба миён овард. Сарфи назар аз қабули як қатор созишномаҳо ва санадҳои байнихукуматӣ масъалаи сарҳади баҳрии ду давлат то ҳол ҳал нашуда, барои давра ба давра тезтунд гардидани муқовиматҳо шароит фароҳам овард» [9, с.98-107].

Нахустин маротиба бо вучуди мавҷуд будани муқовиматҳои марзиви ҳудудӣ дар солҳои 90 – уми асри гузашта муайян кардани ҳатти марзии шимолии ду давлат оғоз ёфт. Вале, дар моҳи майи соли 1996 панҷ киштии марзбонии ҚХДК ба обҳои ҳудудии Кореяи Ҷанубӣ ворид шуда, муқовиматҳои мусаллаҳонаи ҳарбиро шуруъ намуд ва пас аз 4 соати задухӯрд муқорибии марзӣ ба итмом расид. Аз соли 1996 то инҷониб низ, чунин воқеаҳо пайваста ба амал меоянд.

Моҳи марти соли 2000 ҚХДК якҷониба таҷдиди ҳатти демаркатсияи сарҳади шимолро эълон намуда, минтақаи нави сарҳадиро бунёд кард. Мутаассифона, чандин маротиба муқовиматҳои ҳудудӣ дар пайи ин ҳодиса руҳ медиҳанд.

Масъалаи муқаррар кардани ҳатти сарҳадӣ дар қаламрави шимол, ки ба ҳудуди обии ду давлат тааллуқ дорад, аз минтақаи Бэй Гангва (Кёнги) маншаъ мегирад. Ин маҳал дар наздикии бандари калонтарини Кореяи Ҷанубӣ – Инчон ҷойгир мебошад, ки ба ғайр аз аҳаммияти марзӣ, манфиатҳои иқтисодии минтақаи обиро ташкил медиҳад.

Ба назари мо, муқовиматҳои сарҳадие, ки байни ҚХДК ва Кореяи Ҷанубӣ ба миён меоянд, сабаби аслиаш дар набудани назари ягонаи давлатҳо вобаста ба ҳатти сарҳад мебошад. Давлатҳо ҳудуди баҳрро ба таври расмӣ эътироф накарда, ҷонибдори ақидаи худ ҳастанд. Тамомияти арзии ҳамдигарро аз нуқтаи назари муштарақ қабул надоранд. Аз ин рӯ, дар пайи қазияи мазкур муқовиматҳои зиёди низомӣ дар сарҳад ба амал меоянд. Инчунин, байни давлатҳо муносибатҳои густурдаи ҳуқуқӣ, дипломатӣ ва сиёсӣ ба роҳ монда нашудаанд, ки вазъиятро боз ҳам мураккаб менамояд.

Дар замони муосир омили мазҳабиву диниро дар ба амал омадани муқовиматҳои сарҳадӣ набояд ноҳида гирифт. Идеологияи диниву мазҳабӣ дар тафаккури инсон ва ҳаёти иҷтимоии ҷомеа нақши муҳим дорад. Дин аз қадимтарин ва густурдатарин ҷанбаи фарҳанг ва идеология аст, ки ба ҷаҳонбинӣ ва рафтори одамон таъсир мерасонад. Муқовиматҳои сарҳадӣ бо ангеҷаҳои диниву мазҳабӣ мушкилии такроршавандае мебошанд, ки даъвоҳои ҳудудиро ба вучуд меоранд. Аз муноқишаҳои мусаллаҳона дида, баҳсҳои динӣ ба муносибатҳои кишварҳои ҳамҷавор таъсири калон мерасонанд. Зеро дину мазҳаб неруи тавоно дар ташаккули ҳувият ва инкишофи динамикаи геополитикии баҳсҳои ҳудудӣ ба ҳисоб мераванд.

Дар ҳоли ҳозир даргириҳои диниву мазҳабӣ дар Шарқи Наздик бештар ба амал омада меоянд, аз қабилӣ муноқишаҳои наздисарҳадии Арабистони Саудӣ бо Ироқ, ки баҳс дар атрофи тафрикаи суннӣ ва шиа аз соли 1941 то кунун давом дорад [3].

Аксари муноқишаҳои сарҳадии арсҳои миёнаро муҳолифатҳои диниву мазҳабӣ ташкил медиҳад. Қариб дар ҳар гӯшаи ҷаҳон ҳамин гуна муқовиматҳо сар мезаданд, ки ба ҷомеа таъсири муҳими иҷтимоиву сиёсӣ дошт. Аз ҷумла, низоҳои салибӣ дар баҳри Миёназамин, ки мубориза барои назорати ҷойҳои муқаддаси диниро бо иштироки калотикҳову протестантҳо ба макобили мусулмонон фаро гирифта буд.

Ба ҷуз аз омилҳои сиёсӣ сабабҳои иқтисодӣ низ бар асари бархӯрди манфиатҳо боиси руҳ додани муқовиматҳои марзиви ҳудудӣ байни кишварҳо мегарданд. Масалан, баҳсҳо дар бораи танзими низоми тичорат, боҷҳои гумрукӣ, дастрасӣ ба бозори минтақавӣ, назорати роҳу бандарҳои транзитӣ, рақобат барои захираҳои арзишманд, аз қабилӣ нафт, газ, маъданҳо ва ғайра.

Одатан, ихтилофи иқтисодии марзӣ бо ҷой доштани муҳолифатҳо барои дастрасӣ ва истифодаи захираҳои табиӣ минтақаҳои наздисарҳадӣ бештар ба амал меоянд. Дар гузашта давлатҳои империалистӣ пайваста талош менамуданд, ки мамлакатҳои ноамн ва

заифро истисмор намуда, дар зери мустамликаи худ дароранд ва дар натиҷа канданиҳои фойданокӯ сарватҳои табиӣ онро ба манофеи худ истифода намоянд. Масъалаи захираҳои табиӣ ба муқовиматҳои сарҳадӣ алоқамандии зич дорад. Дар ҳолати набудани танзими мувозинати истифодабарии сарватҳои наздимарзӣ ҳар лаҳза муқовиматҳои хурд ва сипас муқовиматҳо байни кишварҳо низ ба амал меоянд.

Дар қитъаи Аврупо, ки яке аз устувортарин минтақаи ҷаҳон аз лиҳози нишонододҳои сиёсӣ иқтисодӣ ва ташаккули муносибатҳои ҳамгироӣ шинохта мешавад, мутаассифона, миёни бархе аз кишварҳои он ҳамон баҳсҳо ва муқовиматҳои марзӣ худудӣ мавҷуданд.

Баҳсҳои сарҳадии кишварҳои Аврупо назар ба дигар давлатҳо фарқи калон доранд. Хусусан, дар атрофи марзҳо ва худудҳои қаблан дар тобеият дошта. Аз сабаби он, ки дар гузашта аксари мамлакатҳои Аврупо ба ҳайси давлатҳои империализм ва истисморкунанда ба ҳисоб мерафтанд, баъд аз соҳибистиклол гардидани мулкҳои дар ихота қарор дошташ, мунозираҳои қаламравӣ байни давлатҳо бо собиқ мустамликаҳо ба амал омаданд. Кишварҳои Аврупо то кунун пойбанди амалҳои мустамликадорӣ худ буда, хостгори он нестанд, ки заминҳо ва ҷазираҳои тули асрҳо муҳосира кардашонро ба соҳибони асли баргардонанд, ё ин ки намегузоранд мулкҳои дар тобеияташон буда, тибқи раъйи аҳолии онҳо мустақил гарданд.

Чунин баҳсҳо бештар байни Фаронса, Испания, Британияи Кабир, Португалия ва дигар кишварҳои Аврупо вучуд доранд. Дар мисоли таҷрибаи Фаронса, ки то ҳол дар тобеияти худ мустамликаҳои наздибахрӣ ва якҷанд ҷазираҳоро дорост, ҳамеша дар толоши аз даст надодани ин худудҳои ба ӯ таърихан тааллуқнадошта мебошад.

Ихтилофҳо ва муқовиматҳои марзӣ дар мулкҳои Фаронса то инҷониб боқӣ мондаанд. Фаронса кӯшиш дорад, ки давра ба давра муқовиматҳои марзӣ қаламрави наздибахрии худро бартараф намояд ва барои дар муддати дароз нигоҳ доштани ин худудҳо омода аст, ки шароити заруриро фароҳам созад. Аз ҷумлаи баҳсҳои худудӣ ин масъалаи нигоҳ доштани ҷазираи Маойтта дар худуди Фаронса мебошад, ки бар хилофи қарори СММ амал мекунад. СММ тибқи қарори худ Майотаро ба Иттиҳоди Ҷазираҳои Комор марбут донистааст. Вале бо ташвиқи сиёсати Фаронса соқинони ин ҷазира раъйпурсӣ гузаронида, худро дар тобеияти Фаронса мутааллиқ медонанд [7,с.155].

Шоҳигарии Испания кишвари дигари аврупоӣ ба ҳисоб меравад, ки дар он масъалаҳои муқовиматҳои марзӣ ва низоҳои сарҳадӣ дар қаламрави берунаи он вучуд дорад. Баҳсҳо дар атрофи Гибралтар бо Британияи Кабир, минтақаи Оливенса бо Португалия, ҷазираҳои Канар бо Саҳараи Ғарбӣ, Сеута ва Мелиля бо Марокеш, аз қабали масъалаҳои домангири ин кишвар ба ҳисоб мераванд [4,с.23-28].

Бояд қайд кард, ки назар ба дигар минтақаҳо муқовиматҳои сарҳадӣ дар шароити муосир байни кишварҳои Аврупо бештар хусусияти баҳсӣ доранд. Яъне, дар онҳо аломатҳои муқовимат мушоҳида намегардад. Дар аксар маврид ихтилофҳо байни давлатҳо барои муайянкунии қаламрав рух медиҳанд. Вале дар минтақа ва маконҳои, ки онҳо дар укёнус, баҳр ва дигар қитъаҳо доранд, муқовиматҳои хурди аҳолии маҳалҳои наздисарҳадӣ ҷузъан ба амал меоянд.

Дар Осиё баҳсҳои минтақавӣ наздисарҳадии зиёд вучуд доранд, ки дар онҳо муқовиматҳои марзӣ пайваста ба амал меоянд. Аксари давлатҳои Осиё ба мисли Африқо, ки дар муноқишаҳои калони марзӣ қарор доранд, бо сабаби муайян нагардидани ҳатти муштараки марзи давлатӣ, омилҳои этникӣ, динӣ мазҳабӣ, таърихӣ ва дигар сабабҳо, ки мо қаблан онҳоро таҳлил карда будем, ба чунин ҳолат гирифта шудаанд.

Осиё сарчашмаи тамоми тамаддунҳои башарият ва сараҳолитарини қитъаи ҷаҳон ба шумор меравад, ки таваҷҷуҳи ҷамаҷонибаи ҷомеаи ҷаҳонӣ доимо ба он нигаронида мешавад. Зичии аҳоли низ дар сатҳи баланд қарор дошта, дар он гурӯҳҳои зиёди этникиву миллӣ умр ба сар мебаранд. Тамоми омилҳои оваранда ба муқовиматҳои сарҳадӣ ва низоҳои марзӣ худудӣ дар ин ҷо рух медиҳанд. Чунки вазъи геополитикӣ ва геостратегии ин қитъа ба мисли сиёсати ҷаҳонӣ дар ҳолати номуайян қарор дорад.

Махсусан, пас аз фарҷоми Ҷанги дуҷуми ҷаҳонӣ, озод шудани кишварҳо аз зери мустамликаҳои кишварҳои аврупоӣ, ба даст овардани истиқлолияти сиёсӣ ихтилофҳои марзӣ худудӣ дар байни бештари кишварҳои Осиё сар заданд. Кишварҳои мустамликадор сабаби асосии ба вуқӯ омадани низоҳои сарҳадӣ миёни мамлакатҳои

хамчавори Осиё мебошанд. Зеро дар давраи истисмори онҳо баъзе кишварҳои имрӯзаи Осиё натавонистанд, ки сарҳадҳои худро дуруст муайян созанд. Ҳолатҳои низ вучуд доранд, ки кишварҳои мустамликадор ба нафъи худ баъзе ҳудудҳои мустамликаашонро байни худ тақсим кардаанд. Дар натиҷаи чунин амалҳои ноадолатона бештари сарҳадҳои нодуруст тақсимбандӣ карда шудаанд. Ин вазъ дар ҳоли имрӯз минтақаро торафат ноамн месозад. Баъзе кишварҳо бо вучуди доштани баҳсҳои сарҳадӣ нисбати ҳамдигар муносибати сард доранд.

Вазъияти аксари кишварҳои собиқ ИҶШС дар ҳамин ҳол мебошад. Давлати Россия аз давраи подшоҳии худ дар пайгири ба манфиатҳои худ вазъи минтақа, аз ҷумла Осиёи Марказиро торафт мураккаб намуд.

Масъалаҳои баҳсҳои ҳудудии Молдова бо Ҷумҳурии Молдоваи Приднестров, Осетияи Ҷанубӣ бо Гурҷистон, Абхазия ва Гурҷистон, Украина бо Россия, Арманистон бо Озарбойҷон, Ўзбекистону Қирғизистону Тоҷикистон ва дигарҳо, ҳамаи ин мероси боқимондаи ИҶШС мебошад, ки акнун мушкилоти ҷиддиро байни ин кишварҳо ба вучуд оварданд. Бештари кишварҳои худтаъсиси ИДМ, ки қисме аз онҳоро мо дар боло номбар кардем, дар пайи муноқишаҳои марзиви ҳудудӣ таъсис ёфтаанд, ки аз ҷониби ҷомеаи байналмилалӣ мавҷудияти онҳо эътироф нагардидааст.

Ҳоло ҷаҳон дар ҳолати рушди устувор қарор дорад. Давлатҳо набояд байни ҳамдигар муқовимату баҳсҳои сарҳадӣ дошта бошанд, ҳамкориҳои самаранокро бояд ба роҳ монанд. Вале мавҷуд будани низои сарҳадӣ монеа барои ташаккули ҳамгирии кишварҳо гардида истодааст.

Байни Покистон, Ҳиндустон ва Чин (оиди минтақаи Кашмир), Чопон ва Кореяи Ҷанубӣ (ҷазираҳои Лианкур), Чин бо Чопон (Сенкаку), Ветнам, Чин, Малайзия, Филипин, Тайланд (ҷазираҳои Спратли, Парасел, Мак – Клесфилд, Скарборо, нимҷазираи Пратас, Прэхвиеа, Тайван), Россия ва Чопон (Куриҳои Ҷанубӣ), Кипр ва Туркия (Кипри Шимолӣ), Қатар ва Баҳрайн (ҷазираи Ховар) ва ғайра аз қабилҳои баҳсҳои марзиви ҳудудӣ мебошанд, ки дар пайи он муқовиматҳои марзӣ, низоҳои мусаллаҳона, ихтилофҳои сиёсӣ, муноқишаҳои дипломатӣ, таҳримҳои иқтисодӣ ва ғайра аҳёнан ба амал меоянд.

Хулоса, муқовиматҳои сарҳадӣ дар замони муосир падидаи маъмул ва мураккабе мебошад, ки ба бисёр минтақаҳои ҷаҳон хосанд. Онҳо метавонанд бо сабабҳои гуногун, аз қабилҳои воқеаҳои таърихӣ, ғаразҳои миллӣ, манфиатҳои иқтисодӣ, тафовути мазҳабӣ ва ғайра ба вучуд оянд. Маҳаки асосии сар задани муқовиматҳоро дастбӣ ба назорат ва истифодаи марзи давлатӣ ташкил медиҳад.

Барои руҳ додани муқовимат дар сарҳад омили хурд ҳам кифоя аст, ки вазъиятро дигаргун намояд. Ҷонибҳои манфиатдор ҳамеша дар талоши онанд, ки суботи сарҳад вайрон гардад, зеро таъмини беҳатарии марзу бум ба нигоҳ доштани амният ва ҳифзи мамлакат вобаста аст. Бинобар ин, кӯшишҳо аксар вақт дар минтақаҳои низоъангез ва рушднаёфта барои ташкили муқовиматҳои марзиви ҳудудӣ бештар мебошад.

Аз ин рӯ, барои ҳалли муваффақи муқовиматҳои марзиви ҳудудӣ дар байни ҷонибҳои муқоламаи ошкоро, баррасӣ ва баёни мавқеъҳо, ба назар гирифтани манфиатҳои муштарак, муайян кардани мушкилот, ҷустуҷӯи созиш ва талош барои ҳалли мусолимамомез зарур мебошад.

Муқарриз: н.и.с., дотсенти АИД назди Президенти ҶТ – Тураев З.Ю.

АДАБИЁТ

1. Абдуллоҳики Х. Спорные территории как очаги напряженности на границе / Х.Абдуллоҳики, Н.Т.Рахимов // Вестник Таджикского государственного университета права, бизнеса и политики. Серия общественных наук. - 2015. -С.188 – 196.
2. Арсентьева И.И. Понятие «Приграничье» в современном научном дискурсе / И.И. Арсентьева // Вестник Забайкальского государственного университета. -2012. --№6 (85). С.24 – 29.
3. Бредникова О. Приграничные конфликты и споры / О.Бредникова // Журнал «Отечественные записки». -2002. - №6 (7).
4. Варгумян А.А. Территориальное измерение внешней политики Испании на рубеже XX – XXI веков / А.А.Варгумян // Гуманитарные и юридические исследования. -2021. -С.23 – 28.
5. Вельцер Х. Климатические войны: за что убивают в XXI столетии // Модернизация законодательства Европейского союза об охране климата и энергосбережении / Х. Вельцер. - 2014. -С.133 – 135.

6. Волощак В.И. Конфликты КНДР и Республики Корея в районе северной разграничительной линии // Научные исследования и разработки молодых ученых / В.И. Волощак. - 2015.
7. Зарифӣ Ҳ. Тоҷикистон – Хитой: ташаккули сарҳади давлатӣ. Таърих ва замони муосир / Ҳ.Зарифӣ, А. Сатторов. – Душанбе: Ирфон, 2016. – 544 с.
8. Зверева Т.В. Современные подходы Франции к разрешению территориальных споров / Т.В. Зверева // Современная Европа. -2020. -№5. -С.155.
9. Иванов А.Ю. Разграничительная линия между КНДР и Республикой Корея в Жёлтом море как фактор напряжённости на Корейском полуострове / А.Ю. Иванов // Россия и АТР. --2017. С.98 - 107.
10. Клименко Б.М. Мирное решение территориальных споров / Б.М. Клименко. – Москва: «Издательство Международные отношения», 1982. – 184 с.
11. Малов Д.В. Политико-правовой анализ деятельности ООН по урегулированию этнических конфликтов на территории Африки в 1990–2012 гг./ Д.В. Малов // Вестник Омского университета. -2013. -№1. -С.189 – 195.
12. Международные отношения после Второй мировой войны. Т.3. / гл. ред. Н. Н. Иноземцев. – Москва, 1965. – 777 с.
13. Орлов А.С. Понятие международного территориального спора / А.С. Орлов // Вестник Удмуртского университета. Серия «Экономика и право». -2010.
14. Сидорова Г.М. Вооруженные конфликты в практике внешнеполитических отношений государств района великих африканских озер: дисс. на соис. ученой степени д.п.н. / Г.М. Сидорова. – Москва. 2016.
15. Тобиров О.К.У. Разумное пользование трансграничными водными ресурсами и потоками / О.К.У. Тобиров // Журнал European science. 2017.
16. Тотх Д. Пограничные противоречия в районе великих африканских озер / Д.Тотх // Вестник Московского государственного лингвистического университета. Общественные науки. --2022. №2 (848). С.30 – 35.
17. Хуқуқи байналмилалӣ (Дастури таълимӣ). – Душанбе: Ирфон, 2009. – 303 с.
18. Nanto Dick K. Report for Congress. North Korea: chronology of provocations, 1950-2003 / Dick K. Nanto - Congressional research service: The library of Congress, 2003. P.29.
19. Rongxing Guo. Territorial dispute and resource management. A global handbook. — Ney York: «Nova Science Publishers, Inc», 2007. -280 p.

ТАШАККУЛ ВА ИНКИШОФИ МУКОВИМАТҲОИ САРҲАДӢ ДАР ЗАМОНИ МУОСИР

Давлатҳо дар тамоми давраи мавҷудияти худ пайваста дар муноқишаи байниҳамдигарӣ қарор дошанд. Баҳсу муҳолифатҳо аксар вақт бо сабабҳои гуногун ва ҳар гуна баҳонаҳо сар мезаданд, ки дар натиҷа ба муҳорибаҳои муасаллаҳона ва ҷангҳои шадиди ҳарбӣ табдил меёфтанд. Дар таърихи муносибатҳои байналмилалӣ ва сиёсати ҷаҳонӣ борҳо чунин муқовиматҳо рух додаанд, ки оқибатҳои манфӣ ва харобиовар дошанд. Муаллиф бар ин назар аст, ки бо анҷоми ҷангҳои ҷаҳонӣ ва ташаккули низоми бисёрҷуғрафӣ дигарбора ба амал омадани муқовиматҳои сарҳадӣ ғайриимкон буд. Ақнун ин гуна ҳодисаҳо набояд такрор меёфтанд. Мутаассифона, бинобар дигаргуншавии вазъи сиёсии ҷаҳон ва тағйирёбии доими раванҷҳои геополитикӣ, ташкили иттифоқҳои нави сиёсӣ, мубориза барои қудрат ва нуфуз, рақобат барои захираҳо ва ҳудудҳо ҳамоно мушкilotи муқовиматҳои сарҳадӣ вучуд доранд. Дар мақолаи мазкур сабабҳои асосии пайдоиш, ташаккул ва инкишофи муқовиматҳои сарҳадӣ дар замони муосир, инчунин омилҳои, ки ба муносибатҳои байниҳамдигарии давлатҳо таъсир мерасонанд, мавриди таҳқиқ қарор дода нд

Калидвожаҳо: сарҳади давлатӣ, соҳибхитӣрӣ, тамомияти арзӣ, делимитатсия, демаркатсия, баҳсҳои худудӣ, муқовиматҳои сарҳадӣ.

ФОРМИРОВАНИЕ И РАЗВИТИЕ ПРИГРАНИЧНОГО ПРОТИВОДЕЙСТВИЕ В СОВРЕМЕННОЕ ВРЕМЯ

На протяжении всего своего существования государства находились в постоянном конфликте друг с другом. Споры и конфликты нередко возникали по разным причинам и под всевозможными предлогами, приводя к вооруженным конфликтам и ожесточенным военным сражениям. Подобные конфликты между странами являются приграничными противостояниями. В истории международных отношений и мировой политики неоднократно происходили подобные противостояния, имевшие негативные и разрушительные последствия. Автор придерживается мнения, что с окончанием мировых войн и формированием многополярной системы повторение трансграничных противодействий стало невозможным. Теперь подобные инциденты не должны повториться. К сожалению, в связи с меняющейся политической ситуацией в мире и постоянным изменением геополитических процессов, образованием новых политических альянсов, борьбой за власть и влияние, конкуренцией за ресурсы и территории, по-прежнему существуют проблемы трансграничного противодействия. В данной статье рассматриваются основные причины возникновения, становления и развития трансграничного противодействия в современное время, а также факторы, влияющие на отношения между государствами.

Ключевые слова: государственная граница, суверенитет, территориальная целостность, делимитация, демаркация, территориальные споры, приграничные противостояния.

FORMATION AND DEVELOPMENT OF BORDER CONFRONTATIONS IN MODERN TIMES.

Throughout their existence, states have been in constant conflict with each other. Disputes and conflicts often arose for various reasons and under all sorts of pretexts, leading to armed conflicts and fierce military battles. Such conflicts between countries are border confrontations. In the history of international relations and world politics, similar confrontations have repeatedly occurred, which had negative and destructive consequences. The author is of the opinion that

with the end of the world wars and the formation of a multipolar system, the repetition of cross-border counteractions became impossible. Now such incidents must not happen again. Unfortunately, due to the changing political situation in the world and constant changes in geopolitical processes, the formation of new political alliances, the struggle for power and influence, competition for resources and territories, there are still problems of cross-border counteraction. This article examines the main reasons for the emergence, formation and development of cross-border counteraction in modern times, as well as factors influencing relations between states.

Keywords: state border, sovereignty, territorial integrity, delimitation, demarcation, territorial disputes, border confrontations, regional security.

Маълумот дар бораи муаллиф: *Содиқзода Хушбахт Насреддин* - Академияи идоракунии давлатии назди Президенти Ҷумҳурии Тоҷикистон, докторант Ph.D. **Суроға:** 734012, ш. Душанбе, Ҷумҳурии Тоҷикистон, кӯчаи М. Мاستонгулов, 3. Телефон: **(+992) 918-24-39-00**. E-mail: **sodiqzoda-khushbakht@mail.ru**

Сведения об авторе: *Содиқзода Хушбахт Насреддин* - Академия государственного управления при Президенте Республики Таджикистан, докторант Ph.D. **Адрес:** 734012, г. Душанбе, Республика Таджикистан, улица М. Мاستонгулова, 3. Телефон: **(+992) 918-24-39-00**. E-mail: **sodiqzoda-khushbakht@mail.ru**

Information about the author: *Sodiqzoda Khushbakht Nasreddin* - Academy of Public Administration under the President of the Republic of Tajikistan, doctor Ph.D. **Address:** 734012, Dushanbe, Republic of Tajikistan, M. Mastonqulov street, 3. Phone: **(+992) 918-24-39-00**. E-mail: **sodiqzoda-khushbakht@mail.ru**

Сафаров Ф.Г.

Донишгоҳи миллии таҳқиқотӣ-технологии “МИСиС” дар ш. Душанбе

Ҷумҳурии Тоҷикистон тавассути таҳия ва тасдиқи концепсияю барномаҳои давлатии вобаста ба равандҳои рақамикунонӣ, дар марҳилаи аввали ташаккули иқтисоди рақамӣ қарор дорад. Аз он ҷумла, Қарори Президенти Ҷумҳурии Тоҷикистон «Дар бораи стратегияи давлатии иттилоотӣ-коммуникатсионии технологӣ барои рушди Тоҷикистон», ки санаи 05.11.2003, №1174 ба тасвиб расидааст, Концепсияи ташаккули Ҳукумати электронӣ дар Ҷумҳурии Тоҷикистон (2012-2020), ки бо қарори Ҳукумати Ҷумҳурии Тоҷикистон аз 30.12.2011, № 643 тасдиқ карда шудааст; Концепсияи иқтисоди рақамӣ дар Ҷумҳурии Тоҷикистон, ки бо қарори Ҳукумати Ҷумҳурии Тоҷикистон аз 30.12.2019, №642 тасдиқ карда шудааст [1].

Амалисозии иқтисоди рақамӣ имкон медиҳад, ки хизматрасониҳои давлатии рақамӣ, рушди соҳаҳои иқтисоди миллий, даромади бучет, шаффофият, содагардонии расмиёт, омода кардани мутахассисони лаёқатмандии соҳаҳои гуногун, ҷалби технологияҳои муосир ва дар маҷмуъ, сатҳи зиндагии аҳолии кишвар беҳтар гардад.

Дар пойгоҳи мустақили фаромилли www.Dodaho.tj барои шаҳрвандон метавон хизматрасониҳои электрониро, аз қабилӣ Ҳуҷҷатгузори рақамӣ (Digi Doc), Суди электронӣ (e-Court), Манзили электронӣ (e-Residency), Корти электронии муаррифунондаи шахсият (E-ID Card), Хизматрасонии муқарраркунандаи минтақаи шахс (Location-Based (Services), Имзои рақамӣ (e-signature), Қонунгузориҳои электронӣ (e-Law), Мактаби электронӣ (e-School), Бақайдгирии электронии замин (E - Land Register), Таваққуфҳои мобилӣ (m-Parking), Бақайдгирии электронии тичорат (e-Business Register), Сиёсати электронӣ (e-Policy), Андози электронӣ (e-Tax), Овоздиҳии электронӣ (e-Voting), Шиносномаи мобилӣ (Mobile - ID), Идораи электронӣ (e-Cabinet), Дорухати электронӣ (e-Prescription), Сабти электронии вазъи тандурустӣ (e-Health Record), Зерсохтори бетугмаи тасдиқи имзоҳо (Keyless Signature Infrastructure) ва Пардохти мобилӣ (Mobile Payment) ба роҳ монд [2].

Диаграммаи 1. Тамоюли афзоиши шумораи истифодабарандагони системаи миллии ҷусторӣ

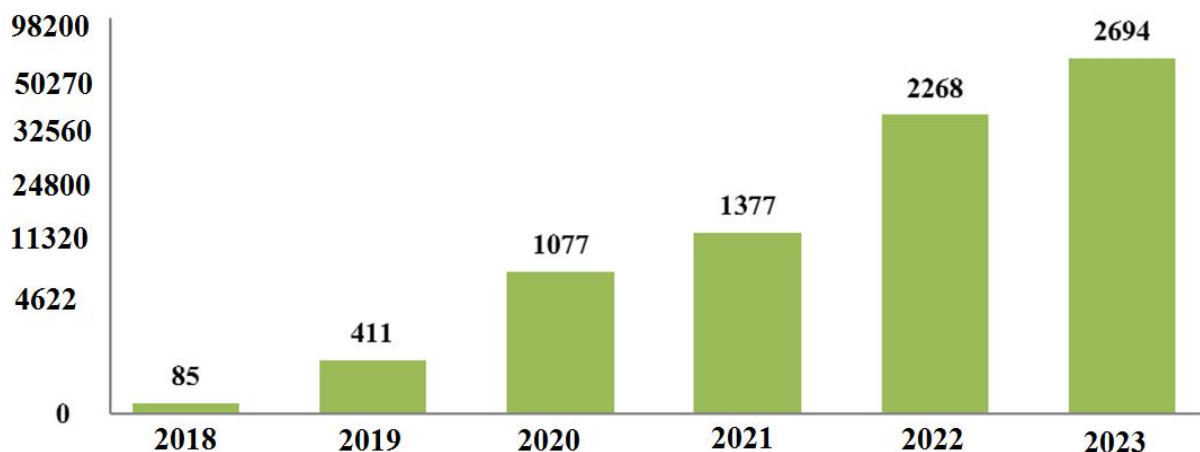

Дар ҳақиқат, марҳилаи кунунии рушди тамаддуни башарӣ, иқтисодиёти Тоҷикистонро низ ба маҷрои равандҳои ҷаҳонишавӣ, ки шароити гузариш ба тарҳи нави рушди иқтисодиро дар асоси истифодаи пурраи технологияҳои рақамӣ фароҳам меорад, фаро мегирад. Дар навбати худ, ба иқтидори зеҳнии захираҳои меҳнатӣ ва тавсеаи нуруи эҷодии онҳо дар фаъолияти иқтисодӣ диққати бештар дода шудааст. Аз ин рӯ, ҳамаи ин аҳамияти рушди технологияҳои рақамиро асоснок менамояд.

Имрӯз иттилоотони чомеа гузариши аксари кишварҳои ҷаҳонро аз иқтисодиёти индустриалӣ ё постиндустриалӣ ба иқтисоди рақамӣ ногузир сохтааст. Сабабҳои умда ва бунёдии ногузирии гузариш ба иқтисодиёти рақамиро номбар мекунем:

1. пешрафти илму техника дар тамоми соҳаҳои фаъолияти инсонӣ;
2. паҳншавии васеи технологияҳои иттилоотӣ ва коммуникатсионӣ;
3. оммавӣ гардидани истифодаи технологияҳои иттилоотӣ ва коммуникатсионӣ дар кулли самтҳои ҳаёти иқтисодӣ - иҷтимоии чомеа;
4. имкониятҳои нав дар ташаккули фазои иттилоотӣ ва коммуникатсионӣ барои тамоми табақаҳои аҳоли;
5. табдил додани технологияҳои рақамӣ ба омили баланд бардоштани рақобатпазирӣ ва рушди сохторҳои соҳибкорӣ.

Ҷорӣ намудани иқтисоди рақамӣ дар кишварҳои ҷаҳон хусусиятҳои вижа дорад. Дар иқтисодиёти кишварҳои пешрафта заминаҳои гузариш ба иқтисоди рақамӣ хеле мусоиданд. Дар аксари мамлакатҳои рӯ ба тараққӣ, ки ба онҳо сатҳи ғайрикофӣ рушди технологияҳои иттилоотӣ ва коммуникатсионӣ хос мебошад, ҷорӣ кардани иқтисодиёти рақамӣ амри муҳол аст. Лозим ба зикр аст, ки ривочу равнақи иқтисодиёти рақамӣ аз сатҳи рушди иқтисодии кишварҳои ҷаҳон вобастагӣ дорад [3].

Таҷрибаи ҷаҳонӣ нишон медиҳад, ки имрӯзҳо тавачҷуҳ ба иқтисоди рақамӣ беш аз пеш зиёд гардида, дар давлатҳои тараққикарда тақрибан 89 дарсади хариду фурӯши молу маҳсулот бо истифода аз шабакаи глобалии интернет анҷом дода мешавад. Дар Тоҷикистон низ ин тамоюл рӯ ба афзоиш дошта, дар ин марҳала лозим аст, ки ба фарҳанги истифодаи технологияи рақамӣ тавачҷуҳи махсус зоҳир карда шавад [4].

Бинобар ин, дар асоси маълумотҳои оморӣ, то санаи 01 апрели соли 2024 усулҳои нави пардохт дар қаламрави мамлакат боис гардид, ки:

- шумораи ҳамёнҳои электронӣ ба 8 124 662 млн. адад баробар гардад. Ин нишондод нисбати соли 2023-юм ба миқдори 587869 ҳазор адад (7,8%) зиёд гардидааст. Албатта, ки афзоиши ин усули пардохт дар саросари ҷаҳон ба шиддат мушоҳида гардида, рӯз то рӯз афзоиш меёбад;

- афзоиши шумораи ҳамёнҳои электронӣ боис гардид, ки амалиёт тавассути ҳамёнҳои электронӣ 11,3 млн. адад ба маблағи 64,2 млн. сомонӣ анҷом дода шавад. Ин омор дар қиёс ба ҳамин давраи соли 2023 мувофиқан 16,0 дарсад ва 9,5 дарсад зиёд мебошад;

- 6,8 млн. адад қортҳои пардохтии бонкӣ ба муомилот бароварда шуд, ки қорти миллиӣ бо нишондоди 61,1 дарсад аз рӯйи низоми ҳиссаи қортҳои пардохтӣ ва аз рӯйи минтақа шаҳри Душанбе бо нишондоди 32,4 дарсад бештар мебошад. Омори қортҳои пардохтии бонкӣ ба муомилот баровардашуда дар қиёс ба ҳамин давраи соли 2023-юм ба андозаи 39,2 дарсад афзудааст;

- дар муассисаҳои тичорату хизматрасонӣ ба миқдори 16 462 адад QR-рамзҳо насб гардида бошад ҳам, омори мазкур бинобар сабаби гузаштан ба QR-рамзи ягонаи Бонки миллии Тоҷикистон нисбат ба ҳамин давраи соли 2023-юм 30,4 дарсад коҳиш ёфтааст;

- таносуби хизматрасонии дорандагони қортҳои пардохтии бонкӣ ва ҳиссаи амалиёти гирифтани пули нақд ва пардохти ғайринақдӣ тавассути воситаҳои электронии қортҳои пардохтӣ 84,2 дарсад ва ҳамёнҳои электронӣ 21,4 дарсадро ташкил намуд, ки омори ҳиссаи амалиёти ғайринақдӣ дар қиёс ба ҳамин давраи соли 2023 8,6 дарсад афзудааст [5].

Вобаста ба таҷрибаи кишварҳои мутараққӣ, иқтисоди рақамӣ асоси вусъат бахшидани неруи инсонӣ буда, яке аз ҳадафҳои асосии Ҳукумати мамлакат ба ҳисоб меравад, зеро инкишофи тамоми таърихи башарият марҳалаи аграрӣ, саноатӣ ва баъдисаноатиро дар бар мегирад. Таърих гувоҳ аст, ки кишварҳои рушдёфта аллақай дар марҳалаи баъдисаноатӣ қарор дошта, соҳаи хизматрасонӣ дар доираи он вобаста ба таркиби иқтисод нақши асосиро мебозад. Чунки бо технологияҳои иттилоотии муосир чомеа ҳамеша дар ҳоли пешрафт буда, боиси хеле осон гаштани ҳаёти одамон гашта истодааст [6].

Албатта, Тоҷикистон ҳамчун субъекти комилҳукуки иқтисоди ҷаҳонӣ ба равандҳои ташаккули бахшҳои иқтисодиёти иттилоотӣ, аз ҷумла, иқтисоди рақамӣ шомил буда, дар самти рушди инноватсиониву рақамикунонӣ, сатҳу сифати паҳншавии интернет-

хизматрасонӣ ва дараҷаи рушди инфрасохтори технологияи иттилоотӣ-коммуникатсионӣ фаъол аст.

Ҳамин тавр, дар самти рақамикунонии мамлакат дигаргуниҳои кулӣ ба чашм мерасанд, аммо ҳалли чунин масъалаҳоро зарур мешуморем:

- дар татбиқи ҳадафҳои бахшида ба солҳои 2020-2040 – “Бистсолаи омӯзиш ва рушди фанҳои табиатшиносӣ, дақиқ ва риёзӣ” бештар таҳия намудани лоиҳаҳои рақамӣ. Воқеан, иқтисодиёти рақамӣ омили рушди бемайлони иқтисодиёти муосири кишвар буда, зарурати таъсиси бештари марказҳои инноватсионӣ ва ҳамгирии мутахассисони соҳавӣ муҳим доништа мешавад;

- татбиқи ғояҳои нави инноватсионӣ дар раванди истеҳсолоти маҳсулоти ватанӣ. Бо мақсади ба даст овардани самаранокии баланди иқтисодӣ ва иҷтимоӣ татбиқи дастовардҳои навтаринро дар истеҳсолот тақозо менамояд, ки фаъолияти густурдаи паркҳои технологӣ нақши хосса дорад;

- мутобиқ намудани рушди инфрасохтори замонавии телекоммуникатсионӣ ва коҳиш додани нобаробариҳои рақамӣ вобаста ба минтақаҳои кишвар. Дар раванди ҷаҳонишавӣ рақобати шадид афзоиш ёфта, дар ҳама самтҳо ҷорӣ намудани навоариҳо тақозо менамояд. Аз ин рӯ, ташаккули низоми тиҷорати электронӣ дар ноҳияҳо ва маҳалҳои дурдасти кишвар, тақозо замони аст;

- татбиқи лоиҳаҳои сабз ва баланд бардоштани салоҳиятнокии дар раванди гузариш ба иқтисоди рақамӣ. Боиси хушнудӣ аст, ки имрӯзҳо тамоми шароитҳои зарурӣ, махсусан барои ҷавонон, фароҳам оварда шудаанд, ки технологияҳои пешрафтаро омӯзанд ва дар заминаи онҳо таҳқиқоти илмӣ анҷом диҳанд;

- ба рушди неруи зеҳнии ҷомеа дар заминаи баланд бардоштани донишҳои техникаи аҳоли таваҷҷуҳи бештар зоҳир намуда, дар заминаи он кадрҳои боэътимодро омӯзонидан ва савияи дониши онҳоро тақмил додан. Воқеан ҳам, имрӯз норасоии кадрҳо яке аз масъалаҳои ҳалталаб ба ҳисоб рафта, ба рушди соҳа вобастагии зиҷ дорад.

Бинобар ин, ташаккули иқтисоди рақамӣ дастрасиро ба иттилоот бештар намуда, муҳарриқи пешбарандаи фаъолияти инноватсионӣ дар рушди иқтисоди миллӣ доништа мешавад [7].

Қобили зикр аст, ки дар ин ҷараён илм ҳамчун воситаи муайян кардани татбиқи технологияҳои рақамӣ дар иқтисод баромад мекунад. Яъне, дар асоси нишондодҳои илмӣ ҳамгирии технология ва иқтисодиёт ба амал меояд. Дар ин ҷараён ҷанбаи ҳуқуқии масъала дар он ифода меёбад, ки қонунгузор барои рушди иқтисоди рақамӣ бояд шароити мусоид фароҳам оварад. Таҷрибаи қонунгузори давлатҳои пешрафта нишон медиҳад, ки баҳри рушди иқтисоди рақамӣ имтиёзҳои андозию гумрукӣ, бақайдгирию ташкилӣ ба роҳ монда мешаванд. Инчунин, маҳдудиятҳои беасосе, ки боиси костаҳои иқтисодиёт мегарданд, аз байн бурда мешаванд.

Ҳангоми истифодаи технологияҳои рақамӣ дар идоракунии фаъолияти корӣ, интизом ва шаффофият низ ба вуҷуд меояд. Имрӯзҳо истифодаи технологияҳои рақамӣ ҳамаи соҳаҳои ҳаёти ҷамъиятиро, ҳам аз ҷиҳати моддӣ ва ҳам аз ҷиҳати иҷтимоӣ ихота кардааст. Роҳбарият метавонад тамоми бурду боҳти фаъолияти ташкилотро тавассути барномаи зарурии хоси ташкилот таҳти назорати худ қарор диҳад. Масалан, дар донишгоҳ маъмурият тавассути технологияҳои рақамӣ метавонад давомоти донишҷӯёнро дар дарс назорат намояд, сифати дарсгузарию устодонро мушоҳида намояд ва таълими самаранок гардонад. Имрӯзҳо технологияҳои рақамӣ яке аз самтҳои пешрафтаи автоматикунунии раванди таълим ба ҳисоб меравад. Барои ташаккул додани таъминоти барномавӣ ва методӣ, базаи моддӣ, инчунин баланд бардоштани дараҷаи ихтисоси устодон пешрафти бомуваффақияти татбиқи технологияҳои иттилоотӣ ҳозиразамон дар соҳаи маориф дида мешавад. Инчунин, барои мониторинг ва таҳлил шароит ба вуҷуд меояд [8].

Ҳангоми истифодаи технологияҳои рақамӣ дар иқтисодиёт на танҳо вақт, инчунин маблағро низ сарфа кардан мумкин аст. Масалан, ҳангоми коргузорию электронӣ дар ташкилот имкон дорад, ки қисми зиёди хароҷотҳо доир ба қоғаз, ранг, мубодилаи ҳуҷҷатҳо сарфа гарданд. Барои ҷопи 100,000 (сад ҳазор) китоби дарсӣ масрафпулӣ ба

миқдори 1,900,000 (як миллиону нухсадҳазор) мерасад, аммо ҳамин миқдорро ё зидтар аз инро метавон ба миқдори ҳамагӣ 940 (нухсаду чихил) сомонӣ расонид.

Ҳамзамон, технологияҳои рақамӣ дақиқ муайян мекунанд, ки кадом миқдор маҳсулот барои истехсолот зарур аст, саҳми ҳар корманд дар корхона то кадом андоза лозим аст ва ғайра.

Истифодаи технологияи рақамӣ дар иқтисодиёт боиси сарфа шудани қувваи корӣ ва ба вучуд омадани ҷойҳои кори нав мегардад. Айни замон дар бисёр корхонаву ташкилотҳо якҷанд вазифаҳо ва кормандон ихтисор шуда истодааст, аз ҷумла котибон. Зеро ҳар корманд бевосита ҳудаш маводҳои заруриро омода ва нашр менамояд, ки ҳамаи хучраи кори онҳо бо технологияҳои ҳозиразамон мучаҳҳаз гардонида шудааст. Ҳамзамон, ҳангоми мубодилаи хуччатҳо нафари алоҳида зарур нест. Инчунин, корҳои ҳазинадор, муҳосибот ва дигар мутахассисон низ осон гаштааст. Масалан, тавассути барномаҳои махсуси муҳосиботӣ тамоми ҳисобу китоби даромад ва хароҷот дар як барнома ҷойгир шудааст ва истифодаи он қулай аст. Яъне, зарурат ба шумораи зиёди кормандон дар бахши муҳосибот аз байн меравад. Ҳамзамон, ҷойҳои нави корӣ пайдо мегарданд. Масалан, айни ҳол барои ба низом овардани шабакаҳои дохилию берунии корхонаву ташкилотҳо кормандони шабакавӣ қариб дар тамоми корхонаву ташкилотҳо зарур мебошанд. Онҳо барои ба низом овардани коргузори рақамӣ ё худ электронии корхона ва ташкилот мусоидат менамоянд [9].

Истифодаи технологияҳои рақамӣ даҳсолаи охир ҳамчун мояи асосии рушди иқтисодиёт дар пояи инқилоби ҷаҳоруми саноатӣ ба вучуд омада, боиси ташаккул ва рушди соҳаҳои иқтисодиёт гардидааст [10]. Дар заминаи истифодаи босамари технологияи рақамии муосир рушди иқтисодиёт таъмин гардида, сатҳи рақобатпазирии он баланд мешавад. «Бинобар ин, роҳбарияти олии мамлакат бо мақсади баланд бардоштани самаранокии идоракунии давлатӣ ва фароҳам овардани шароити муносиб доир ба рушди соҳаҳои алоҳидаи иқтисодиёт ҷумҳурӣ ба ҷанбаҳои ташкилӣ-ҳуқуқӣ ва иқтисодии истифодаи зеҳни сунъӣ диққати махсус зоҳир менамояд. Ҳалли ин масъалаҳо ба истифодаи васеи зеҳни сунъӣ мусоидат намуда, дар маҷмӯъ, баланд гардидани ҳосилнокии меҳнат, коҳиш додани хароҷоти истехсолот, ташкили ҷойҳои нави корӣ ва тақвияти рақобатпазирии ширкатҳои ватаниро такони ҷиддӣ мебахшад [10].

Бо дарназардошти раванди татбиқи се ҳадафи асосӣ, 3 намуди рушд пешбинӣ шудааст: 1. Инерсионӣ; 2. индустриалӣ ва 3. индустриалӣ-инноватсионӣ. СМР-2030 аз се марҳилаи панҷсолаи рушд иборат мебошад: 1) гузариш ба модели нави рушди иқтисодӣ (солҳои 2016-2020); 2) рушди босуръати иқтисодиёт бо мақсади ҷалби сармоя (солҳои 2021-2025) ва 3) тадриҷан ба анҷом расонидани индустриализатсия тавассути тақвияти зарфият, алалхусус рушди илм ва навоарӣ (солҳои 2026-2030).

Марҳилаи якум ба рушди соҳаи саноат асос меёбад. Дар асоси ин модел афзоиши босуръати соҳаҳои саноат, кишоварзӣ ва молия мушоҳида хоҳад гардид. Дар доираи марҳилаи дуҷуми рушди иқтисодиёт ҷалби сармоягузориҳои мустакими хоричӣ ҷоннок хоҳад шуд. Дар марҳилаи мазкур стратегияи амнияти энергетикиро, ки ҳадафи асосии он пурра қонеъ намудани талаботи иқтисодиёт бо захираҳои энергетикӣ мебошад, татбиқ намудан зарур аст. Ин иқдом ҷорӣ намудани технологияҳои муосирро бо мақсади мусоидат ба афзоиши сармояи инсонӣ ба роҳ мемонад.

Барои татбиқи Стратегияи миллии рушд то соли 2030 ҳудуди 118 миллиарду 100 миллион доллари амрикоӣ зарур аст. Ҳамчунин, таъкид мегардад, ки дар доираи ин Стратегия вобастагии иқтисодӣ аз омилҳои беруна коҳиш ёфта, амнияти энергетикӣ қомилан таъмин мегардад. Ба гуфтаи масъулон, дар доираи Стратегия раҳиҳои пурра аз бунбасти коммуникатсионӣ, коҳиши нобаробариҳо ва беҳбуди сифати зиндагии мардум пешбинӣ шудааст. Дар ҷаҳорҷӯбаи Стратегия дар назар аст, ки ҳаҷми Маҷмуи маҳсулоти дохилӣ сари ҳар сокини кишвар ду баробар зиёд шавад. Истехсоли саноатӣ 4,5 баробар афзоиш ёбад. Тоҷикистон аз кишвари аграрӣ ба индустриалӣ-аграрӣ табдил гардад. Чунки барои амалӣ гардидани ин ҳадафҳо дар мамлакат тамоми имконот мавҷуд мебошад.

Барои татбиқи ин ҳадафҳо чанд омил: рушди неруи инсонӣ, рақобатпазирии бахши иқтисод бо сатҳи сифати баланд, саҳми саноат дар рушди Маҷмуи маҳсулоти дохилӣ, аз

кишвари аграрӣ ба индустриалӣ - аграрӣ табдил додани Тоҷикистон, қариб се баробар, яъне, аз 17 то 45 миллиард киловатт соат боло бурдани иқтисоди энергетикаи ҷумҳурӣ нақши муҳим мебозанд. Маълумотнок кардани аҳоли, боло бурдани сатҳи дарозумрӣ, кам кардани шумораи фавти модару кӯдак, таъсиси ҷойҳои корӣ ва бо шугъл фаро гирифтани мардум, устувор нигоҳ доштани нишондиҳандаҳои рушди микро ва макроиқтисодии кишвар, аз омилҳои дигари татбиқи Стратегияи миллии рушди Ҷумҳурии Тоҷикистон барои давраи то соли 2030 арзёбӣ мегардад. Коршиносон бар он назаранд, ки барои татбиқи Стратегияи миллии рушд ва таъмини зиндагии шоистаи мардум то соли 2030 бояд дар тамоми соҳаҳо ислоҳоти ҷиддӣ гузаронда шавад.

Индикаторҳои мақсадноки асосии СМР-2030, таблицаи 2 [11]:

ЗАМИМАҶО

Таблицаи 1

Номгӯи индикаторҳо	Воҳиди ченак	2015	Сенарияи индустриалӣ			Сенарияи индустриалӣ-инноватсионӣ		
			2020	2025	2030	2020	2025	2030
Шумораи аҳоли (дар ҳазор охири сол)	нафар	8547,4 (то 01.01.2016)	9500	10490	11580	9500	10490	11580
ММД ба ҳар нафар аҳоли	сомони	5663	8430	12297	17754	8869	14302	23131
Суръати афзоиши воқеии ММД ба ҳисоби миёна дар як сол	%	6,0	6,7	6,9	7,5	7,8	8,9	9,6
Маҷмуи пасандозҳои дохилӣ нисбат ба ММД	%	18,0	22	26	28	30	35	40
Ҳиссаи маблағгузориҳои хусусӣ дар ММД	%	5	10	15	18	12	20	25
Ҳиссаи соҳаи саноат дар ММД, аз ҷумла:	%	12,3	12,5-13,2	16	20-20,5	13-13,5	16-16,5	20-21,0
- соҳаи истихроҷ	%		11-12	11-11,5	9-10	11-11,5	10-10,5	8-9
- соҳаи коркард	%		72-74	74-75	76-76,5	73-74	75-76	78-78,5
- истеҳсол ва тақсими газ, об ва энергия	%		15-16	14,0-14,5	14-14,5	15-15,5	14-14,5	13-13,5
Ҳиссаи соҳаи кишоварзӣ дар ММД	%	23,3	21	20,1	19-19,5	19,5-20,5	18-18,5	17-18
Ҳиссаи соҳаи хизматрасониҳо дар ММД (бе назардошти соҳаи сохтмон)	%		37-37,5	34-34,2	28,5-29,5	38-38,5	35-35,5	30-30,6
Аз ҷумла соҳаи сохтмон	%		16-16,5	17-17,6	18,5-19,5	16-16,5	18-18,5	19,2-20,2
Андозҳои ҳолиси ғайримустақим дар ММД	%	13,4	12,6	12,5	12,5	12,3	12	12
Истеҳсоли неруи барқ, ҳамагӣ	млрд. кВт соат	17,1	26,2	37,5	40,7	26,2	37,6	45
Истеҳсоли неруи барқ дар НБО	млрд. кВт.ст	16,8	24,5	34,4	37,6	24,5	34,5	41,6
Истеҳсоли неруи барқ ба ҳар нафар аҳоли	ҳаз. кВт. ст/наф	2,02	2,78	3,64	3,67	2,78	3,65	4,06
Афзоиши истеҳсоли ҳаҷми саноатӣ (нисбат ба соли 2015)	%	100	160	260	400	200	400	510

Сатҳи монетизатсия (аз рӯйи нишондиҳандаи васеи ҳаҷми пул нисбат ба ММД)	%	22,3	32-34	36-38	40-42	44-46	48-50	52-56
Қарзҳо нисбат ба ММД	%	23,2	30-32	34-36	38-40	39-41	43-46	48-50
Капитализатсияи бозори қоғазҳои қиматнок нисбат ба ММД	%	-	6-8	8-10	10-12	8-10	12-14	16-20
Истихроҷи нафт	ҳаз. т	24,6	25,0	30,0	36,0	30,6	37,5	45,0
Истихроҷи газ	ҳаз. м ³	4102	4600	5000	6000	5750	6250	7500
Истихроҷи ангишт	млн т	1,04	4,05	6,9	10,4	5,3	10,3	15,1
Гардиши бор	млрд т. км	6,32	7,9	9,2	12,3	8,0	10,2	14,9
Мусофиргардиш	млрд мус. км	10,6	13,2	15,5	20,6	13,3	17,0	24,8

Индикаторҳои иҷтимоии СМР-2030

Номгӯи индикаторҳо	Воҳиди ченак	2015	Дурнамо		
			2020	2025	2030
Дарозумрии чашмдошт хангоми таваллуд, аз ҷумла: мардон занон	сол	73,5 71,7 75,5	75,7 73,8 77,7	77,8 75,9 80,0	80,0 78,0 82,2
Ҳиссаи табақаи миёна	%	22,4	30	40	50
Таъсис додани ҷойҳои нави кории доимии пурмахсул	ҷой	61 ҳаз.	Солона на кам аз 100 ҳаз.		
Ҳиссаи шахсони дорои таҳсилоти касбӣ дар байни аҳолии ба кор машғул, аз ҷумла дар байни занон	%	26 20	на кам аз 30 на кам аз 24	на кам аз 50 на кам аз 40	на кам аз 60 на кам аз 50
Афзоиши музди меҳнати воқеӣ (афзоиши миёна дар як сол)	%	0,6	5		
Ҳаносуби музди меҳнати занон бо музди меҳнати мардон	%	62	65	70	75
Ҳаснифот ва стандартҳои таҳияшуда (мавҷудбуда) барои хизматрасонии аҳолии осебпазир	адад	6	10	12	15
Ҳиссаи муассисаҳои хифзи иҷтимоӣ ва тандурустӣ, биноҳое, ки барои шахсони маъҷуб мувофиқ карда шудаанд, аз ҷумла дар деҳот	%	50	100	100	100
Ҷағдҳои кӯдакони аз 3 то 6-сола дар муассисаҳои таҳсилоти томактабӣ	% ба гурӯҳи синну сол	12	30	40	50
Ҳисоби миёнаи солҳои хониш дар мактаб	сол	9,6	10	11	12
Ҳароҷотҳои умумӣ ба соҳаи илм	% нисбат ба ММД	0,15	на кам аз 0,8	на кам аз 1,2	на кам аз 1,5
Ҳиссаи шахсони ба КИТТЛ машғулбуда аз шумораи умумии машғулбудагон	%	0,15	на кам аз 0,3	на кам аз 0,5	на кам аз

Стратегияи миллии рушди Ҷумҳурии Тоҷикистон барои давраи то соли 2030, ки дар асоси принсипҳои мазкур таҳия шудааст, роҳи равиши пешрафти кишварро то соли 2030 муайян хоҳад кард ва тибқи он Тоҷикистон аз кишвари рӯ ба рушд ба кишвари дар ҳоли рушд табдил хоҳад ёфт, дар ҳолати самаранок истифода бурдани вақт ва имкониятҳои мавҷуда.

Аз ин лиҳоз, таъмини амнияти иттилоотӣ, беҳтар гардонидани сифати хизматрасонӣ дар соҳаи нақлиёт, таҳсилот, молия ва тиб аз масъалаҳои муҳимми сиёсати иҷтимоии

давлат ба ҳисоб рафта, нақши технологияҳои рақамӣ дар ин самт бузург мебошад. Дар ҳамин ҳол, соҳаи интернет-тиҷорат дар тамоми кишварҳо яке аз омилҳои асосии рушди иқтисодии рақамӣ шуда метавонад. Мутаассифона, имрӯзҳо мушкilotи бо шиддат афзоиш ёфтани қаллобӣ дар фазои шабакаи глобалии интернет яке аз мушкilotе мебошад, ки ба пайдо гардидани шаклҳои нави чинояткорӣ мусоидат менамояд. Аз ин рӯ, дар баробари доштани афзалиятҳои бештари истифода аз технологияи пешрафти рақамӣ низоми ягонаи миллии таъсис дода шуда, вобаста ба вазъи имрӯза дар доираи ҳамоҳангсозии байнисоҳавӣ танзиму идора ва назорати маҷмуи хизматрасонӣ ва амалҳо зарур шуморида мешаванд [12].

Усули идоракунии иттилоотӣ дар қарни XXI дар қатори усулҳои анъанавии ҳуқуқӣ, иқтисодӣ ва маъмурии идоракунии давлатӣ усули асосӣ ва муҳимтарин маҳсуб меёбад.

Дар шароити кунунӣ омилҳои зерини сиёсати давлатии иттилоотӣ дар Ҷумҳурии Тоҷикистонро қайд менамояд:

- иқтисоди ҷаҳонӣ, сиёсӣ, иттилоотӣ ва фарҳангию ақидавӣ;
- рақобати шадиди геополитикӣ дар фазои иттилоотӣ;
- зиддиятҳо, агрессия (тахҷум), тасарруф, бархӯрдҳои иттилоотӣ.

Таъсири глобализатсия ва, алаҳусус, ҷомеаи иттилоотӣ ба сиёсати иттилоотӣ ва ҷузъи таркибии он – амнияти иттилоотӣ хеле муассир аст. Аз диди назарияи форматсияи ҷамъиятӣ дар ҷомеаи иттилоотӣ предмети меҳнат - ин иттилоот, воситаи меҳнат - технологияҳои иттилоотӣ мебошанд.

Пас, системае, ки технологияҳои иттилоотии муосир дорад, қодир аст ин ҷомеаро созмон диҳад ва онро идора кунад [13].

Ҷаҳонӣ шудани давлатҳои хурд ногузир буда, тамоми мушкilotи дохилии он кишварҳо новобаста аз ҷойгиршавиашон, ин равандро барои худ касб менамоянд. Яке аз омилҳои нигоҳ доштани амнияти миллии, фарҳанги техникӣ доштан аст [14].

Ҷун мо дар зинаи сохтмони ҷомеаи навин қарор дорем, пас бояд сатҳи саводнокӣ, ҷаҳонбинӣ, маданият (техникӣ, сиёсӣ, ҳуқуқӣ) ва руҳияи миллиро бояд боло бурд.

Ҷаҳин тавр, ташаккули иқтисоди рақамӣ дастрасиро ба иттилоот беҳтар намуда, муҳарриқи пешбарандаи фаъолияти инноватсионӣ дар рушди иқтисоди миллии доништа мешавад. Аз ин лиҳоз, таъмини амнияти иттилоотӣ, беҳтар гардонидани сифати хизматрасонӣ дар соҳаи нақлиёт, таҳсил, молия ва тиб аз масъалаҳои муҳими сиёсати иҷтимоии давлат ба ҳисоб рафта, нақши технологияи рақамӣ дар ин самт муассир мебошад.

**Муқарриз:н.и.и., дотсенти ДТТ
ба номи академик м.С.Осимӣ – Назаров А.Ш.**

АДАБИЁТ

1. Қарори Ҳукумати Ҷумҳурии Тоҷикстон. [Манбаи электронӣ]. URL: <https://khadamotialoqa.tj/>
2. Системаи миллии ҷусторӣ. [Манбаи электронӣ]. URL: <https://dodaho.tj/> (санаи мурочиат 21.03.2024).
3. Цифровая экономика: Учебник / Авторы-составители: Л.А. Каргина, С.Л. Лебедева [и др.]; под ред. Л.А. Каргиной. -М.: Прометей, 2020. -222 с.
4. Интернет-доступ (мировой рынок). [Электронный ресурс]. URL: <https://www.tadviser.ru/index.php/ysclid=luidvh4to7782775932>. (дата обращения 28.03.2024).
5. Омори Бонки миллии Тоҷикистон. [Манбаи электронӣ]. URL: <https://nbt.tj/tj/> (санаи мурочиат 29.03.2024).
6. Зарубежный опыт развития цифровой экономики | Товма Н.А. Работа №223628. [Электронный ресурс]. URL: <https://solncesvet.ru/> (дата обращения 31.03.2024).
7. Системаи миллии ҷусторӣ. [Манбаи электронӣ]. URL: <https://dodaho.tj/> (санаи мурочиат 01.04.2024).
8. Барномаи иттилоотии соҳаи маориф "eDonish". [Манбаи электронӣ]. URL: <https://edonish.tj/> (санаи мурочиат 02.04.2024).
9. Рақамли иқтисодӣ асослари: китоби дарси / Аюпов Р.Х., Балтабаева Г.Р. –Тошканд, 2020. - 575 с.
10. Шваб К.Четвертая промышленная революция / К. Шваб -«Эксмо», 2016. -138 с. - (Top Business Awards)
11. Стратегияи миллии рушди Ҷумҳурии Тоҷикистон барои давраи то соли 2030. [Манбаи электронӣ]. URL: <https://ssb.tj/documents/.pdf> (санаи мурочиат 03.04.2024).
12. Системаи миллии ҷусторӣ. [Манбаи электронӣ]. URL: <https://dodaho.tj/> (санаи мурочиат 03.04.2024).
13. Управление информационными технологиями: тренды, проблемы и перспективы. [Электронный ресурс]. URL: <https://kachestvo.pro/kachestvo/> (дата обращения 04.04.2024).
14. Малые государства в эпоху глобализации. [Электронный ресурс]. URL: https://vasilieva.narod.ru/7_5_99.htm
Рушди иқтисодӣ – натиҷаи фаъолияти иқтисоди миллии. [Манбаи электронӣ]. URL: <https://tj.allinweb.info/mikro-va-makro-iqtisod/24659/> (санаи мурочиат 04.04.2024).

РАҚАМИКУНОНИИ ИҚТИСОДИЁТ-ОМИЛИ РУШД ВА ТАҲКИМИ АМНИЯТИ ИТТИЛООТИИ МАМЛАКАТ

Дар мақола омилҳои таъсиррасонанда ба ташаккули иқтисоди рақамӣ дар кишвар, аз он ҷумла дар низомии идоракунии давлатӣ, ки рушди он аз самтҳои, ки дар солҳои охир афзалияти он ба таври назаррас дарк гардидааст, бо назардошти таҳдиду харатҳои амнияти иттилоотӣ баррасӣ гардидаанд. Аз он ҷумла, қайд гардидааст, ки паҳншавии ин раванд ончунон зуд ва густарда мебошад, ки зарурати истифодаи он аз тарафи тамоми кишри ҷомеа пеш омадааст. Норасоии кадрҳо яке аз мушкилоти асосии расидан ба рақамикунонии иқтисодиёт буда, зарурати қабули барномаҳои махсусгардонидашудаи давлатие пеш омадааст, то барои омода намудани мутахассисони лаёқатманди иқтисоди рақамӣ ҳам дар соҳаи тиҷорат ва ҳам дар соҳаи идоракунии давлатӣ заминаи асосӣ гузошта тавонанд. Инчунин, суръатбахшии ҷорӣ намудани технологияҳои рақамӣ дар соҳаҳои иқтисодиёт ва иҷтимоӣ, аз ҷумла дар низомии идоракунии давлатӣ ва дар ин асос тезонидани суръати рушди иқтисодиёти ҷумҳурӣ, афзоиши маҷмуи маҳсулоти дохилӣ аз ҳисоби истифодаи технологияҳои рақамӣ, инчунин таъсиси ҷойҳои нави корӣ, табодули соҳаи хизматрасонӣ ва таъмини амнияти иттилоотӣ ба мақсад мувофиқ аст.

Калидвожаҳо: технологияҳои рақамӣ, иқтисоди рақамӣ, амнияти иттилоот, муҳити рақамӣ, интернет, рақамикунонӣ, киберҷиноят, ҳифзи маълумот, осебпазирӣ, шабакаҳо, таҳдидҳо, низомии электронӣ.

ЦИФРОВИЗАЦИЯ ЭКОНОМИКИ - ФАКТОР РАЗВИТИЯ И УКРЕПЛЕНИЯ ИНФОРМАЦИОННОЙ БЕЗОПАСНОСТИ СТРАНЫ

В статье рассмотрены факторы, влияющие на формирование цифровой экономики в стране, в том числе в системе государственного управления, развитие которой существенно реализуется в последние годы с учетом угроз и рисков информационной безопасности. Отмечается, что распространение этого процесса настолько быстрое и повсеместное, что возникла необходимость его использования всеми слоями общества. Недостаток кадров является одной из основных проблем достижения цифровизации экономики и существует необходимость принятия специализированных государственных программ, чтобы заложить основу для подготовки талантливых специалистов цифровой экономики как в сфере бизнеса, так и в сфере экономики государственного управления. Также ускорение внедрения цифровых технологий в сферах экономики и общества, в том числе в системе государственного управления, и на этой основе ускорение развития экономики республики, дополнительный рост валового внутреннего продукта за счёт использования цифровых технологий, а также создание новых рабочих мест, обмен услугами и поставили целью повышение информационной безопасности.

Ключевые слова: цифровые технологии, цифровая экономика, информационная безопасность, цифровая среда, интернет, цифровизация, киберпреступность, защита данных, уязвимость, сети, угрозы, электронная система.

DIGITALIZATION OF THE ECONOMY IS A DEVELOPMENT FACTOR AND STRENGTHENING OF THE COUNTRY'S INFORMATION SECURITY

In the article, the factors affecting the formation of the digital economy in the country, including in the state management system, whose development has been significantly realized in recent years, considering the threats and risks of information security, have been discussed. Among them, it is noted that the spread of this process is so fast and widespread that the need to use it by all segments of society has arisen. Lack of personnel is one of the main problems of achieving digitization of the economy, and there is a need to adopt specialized state programs in order to lay the foundation for the preparation of talented specialists of the digital economy both in the field of business and in the field of public administration. Also, the acceleration of the introduction of digital technologies in the fields of economy and society, including in the state administration system, and on this basis, the acceleration of the development of the economy of the republic, the additional increase of the gross domestic product due to the use of digital technologies, as well as the creation of new jobs, the exchange of services and has set the goal of improving information security.

Keywords: digital technologies, digital economy, information security, digital environment, internet, digitization, cybercrime, data protection, vulnerability, networks, threats, electronic system.

Маълумот дар бораи муаллиф: *Сафаров Файзуллоҷон Гурезович* – Филиали Донишгоҳи миллии таҳқиқотии технологияи “МИСиС” дар шаҳри Душанбе, номзоди илмҳои техникӣ, дотсенти кафедраи технологияҳои иттилоотӣ ва автоматикунонӣ. **Суроға:** 734042, ш. Душанбе, Ҷумҳурии Тоҷикистон, кӯчаи Назаршоев, 7. Телефон: **93 505 67 68**. E-mail: safarov_f-o@mail.ru

Сведения об авторе: *Сафаров Файзуллоҷон Гурезович* – Душанбинский филиал Национального исследовательского технологического университета «МИСиС», кандидат технических наук, доцент кафедры информационных технологий и автоматизации. **Адрес:** 734042, г. Душанбе, Республика Таджикистан, улица Назаршоева, 7. Телефон: **93 505 67 68**. E-mail: safarov_f-o@mail.ru

Information about the author: *Faizullojon Gurezovich Safarov* – Dushanbe branch of the National University of Science and Technology "MISiS", Candidate of Technical Sciences, Associate Professor of the Department of Information Technologies and Automation. **Address:** 734042, Dushanbe, Republic of Tajikistan, Nazarshoev Street, 7. Phone: **93 505 67 68**. E-mail: safarov_f-o@mail.ru

ЧАНБАИ МЕТОДОЛОГИИ ОМУЗИШИ ФАРҲАНГИ СИЁСИИ ЧАВОНОН ВА ЗАРУРАТИ ТАШАККУЛИ ОН ДАР ШАРОИТИ ИСТИҚЛОЛИ ДАВЛАТӢ

Шералиева М.С., Ҷононов С.Ҷ.

Донишгоҳи давлатии Данғара,

Донишгоҳи байналмилалӣ сайёҳӣ ва соҳибкорӣ Тоҷикистон

Дар ҷомеаи муосир падидаву равандро ва ҷараёнҳои сершуморе мавҷуданд, ки аз як тараф, агар чанбаи мусбӣ дошта бошанд, аз тарафи дигар, чанбаи манфӣ низ доранд ва аксарияти онҳо имрӯз ба манфиати гурӯҳҳо ва ашхоси муайян ғайбӣ мекунад ва характери террористӣ ва ифротгароиро ба худ касб менамоянд. Зухури ҳар яке онҳо ҳатман фикру мулоҳиза, таҳлилу тавсиф ва назарияи гуногунро ба бор меорад. Гарчанде баъзеи онҳо муддатҳои зиёд аст, ки дар илмҳои гуногун омӯхта мешаванд, аммо ҳамаҷониба таҳлил нагаштаанд.

Терроризм аз забони латинӣ (*terror* – даҳшат, ҳарос) гирифта шуда, ба маънои муосираш дар охири асри XVIII ҳангоми Инқилоби Бузурги Фаронса истифода шудааст [4, с.14]. Он як навъ сиёсат, идеология ё амали иборат аз таҳдид, фишорварӣ, зурӣ нисбати шахсони алоҳида, гурӯҳи одамон, ҷомеа, ҳокимият, ниҳодҳои ҳокимиятӣ, давлат ва низоми идоракунии он буда, баҳри расидан ба ҳадафҳои сиёсӣ, иқтисодӣ, иделогӣ, геополитикӣ ва имкониятҳои гуногуни таҳрешишуда равона гардидааст. Ҳоло зиёда аз 200 навъи маънидод кардани терроризм мавҷуд аст, ки ҳеҷ яке аз он умумизатиро фаро нест. Дарки падида бошад, аз тавсифи мафҳуми он осон нест. Зеро бо вучуди хислати бисёрсоҳа доштаниш, боз омилҳои бавучудӣ дар дохили як давлат ва мавқеъ гирифташ дар он, инчунин дар миқёси байналмилалӣ зухур карданиш як қатор мушкилҳоро дар равшаннамоӣ ва дарки он ба миён овардааст.

Терроризм яке аз шаклҳои манфуртарини экстремизм ба шумор меравад. Мафҳуми экстремизм бошад, аз забони франсузӣ (*extremism*) ва аз латинӣ (*extremus*) гирифта шуда, маънои канораро дорад [5, с.553]. Экстремизм дар пояи пайравӣ ё эътиқод ба ҳиссиёт, амал, стратегия ё муносибат ба чизе касе сар зада, ҳолату вазъияти махсуси зоҳиршавиро дорад. Амалиёти экстремистӣ аз доираи эътирофи умум дур буда, имконияти созиш, гуфтушунӣ ва ризоият бо субъектҳои он душвор ё имконнопазир аст. Ғайбӣ экстремистӣ, аслан, тавассути таблиғоти ташвиқоти осоишта ва тавассути ҷанг ё низои мусаллаҳона сурат мегирад. Терроризм як навъи мусаллаҳона ва муташаккилонаи экстремизми сиёсӣ аст.

Террорист – субъект, терроризм – сиёсат ва террор воситаи баамалбарории ин сиёсат аз ҷониби субъект аст. Аммо бо вучуди ин, наметавон ҳадафу мақсад ва воситаеро, ки терроризм онро дар ғайбӣ худ истифода мекунад, мутлақо аз террор ва даҳшатфиканӣ иборат донист. Зеро тамоми навъи амалиёти мусаллаҳона ва барқасдона хоҳу нохоҳ ҷониби муқобилро гирифтори тарс ва даҳшат месозад. Бинобар ин, даҳшатафканӣ мақсади асосии терроризм набуда, ҳадафи муайян ва ё як навъ ниқоргирии ғайбӣ онро ташкил медиҳад. Шояд «Ал-Қоида» бо ба амал баровардани ҳодисаи 11 сентябр касеро тарсонидан намехост. Зеро моҳияти тарсонидан касе ё чизеро аз раъш гардонидан ва монӣ шуданро дорад. Аммо ин ҳодиса Амрико руҳшикаста нанамуд, баръакс, мубориза ва таъсиррасониашро ба муқобили терроризм тезонид ва шояд «Ал-Қоида» дар асоси ҳадафу бадастории манфиате ин амалро содир накарда буд, ки гӯё ғайбӣ баёнгарии пуштибонӣ аз ислом бошад. Чунки баъди ин ҳодиса давлатҳои, ки аксарияти аҳолии онҳоро мусулмонон ташкил менамуданд, баҳусус давлатҳои мусулмонӣ, гирифтори амалиёти харобиовари зиддтеррористӣ ва сиёсати геополитикии давлатҳои қудратманд, аз ҷумла ИМА гардида, ҳолати ноороми низоми сиёсии дохилдавлатиро соҳиб гардиданд. Пас, ҳулосаи охири ин амалиётро на тарсонидан, балки як навъ ниқоргирии наметавон номид.

Тарс дар бештари ҳолатҳо ҳосси наметавон ё зердастон буда, истифодаи террор чун воситаи баамалбарории сиёсат, бештар аз ҷониби барандагони сиёсат (синфи ҳукмрон)

дида мешавад. Террор нисбати халқ маҳз аз ҷониби онҳо сурат мегирад. Терроризм бошад, як навъ эътирозест алайҳи террор.

Террор ва терроризмро (ба он нигоҳ накарда, ки дар баъзе ҳолатҳо аломатҳои монандиеро ба худ мегиранд) метавон чунин шарҳ дод:

– террор ин таҳдид аз тарафи ҳокимият (ҳокимияти бо режими тотолитарии идоракунӣ асосёфта) ё зулми қудратмандон нисбати нотавонон (беқудратон) аст;

– терроризм бошад, баръакси террор зӯроварии ҷониби нотавон нисбати ҷониби пуркувват мебошад. Бинобар ин, дар як маврид ин ду падидаро метавон муқобили ҳам номид [8,с.10].

Террорро беш аз ҳама дар навъи муносибатҳои зер, ки гузашта ва замони имрӯзаро дар бар мегиранд, метавон нишон дод:

– истилокорихои шоҳон;

– ҳокимон (мансабдорон) ва субъектҳои дохилӣ (ҳалқ);

Дар навъи муносибати аввал мақсад истилокорихоро бо террор омехта сохтан ва ҳардуро як шуморидан набуда, баръакс террорро аз таркиби истилокорӣ ҷудо намудан аст, яъне байни онҳо фарқият ҷой дорад. Маълум аст, ки қисмати тавонманд, эминсоз ва нуруи меҳварии ҳар як давлат ва халқи он лашкариёнаш ба шумор мераванд. Ҳасб кардани давлат ва мағлубияти як давлат аз ҷониби давлати дигар маҳз ба қувваи лашкариёни он вобаста аст. Пас, агар барои шикаст ва азхуднамоии давлате шикаст додани лашкари он кофӣ бошад, барои шоҳи истилогар ҳадафи муҳимтаре ба ҷуз азбайнбарии танҳо лашкариёнаш ҳадафи дигаре бояд набошад, вале аз таърих истилокорихои подшоҳоне, ки ба мағлубияти лашкар иктифо накарда, бераҳмиҳои гӯшношунидро болои мардуми нотавону осуда овардаанд, метавон ёдовар шуд, ки аз ҷанги муқаррарӣ фарқ мекунад. Мисолҳои зер далели гуфтаҳои болоянд: яке аз шоҳони сулолаи Ғазнавиён Султон Маҳмуд пас аз ишғол кардани қалъаи Маҳован бо сабаби он ки ҳокими қалъа пеш аз омадани ӯ гурехтааст, тамоми сокинони онро қатли ом намуда буд. Монанди ин истилокорихои муғулҳо бо сардории Чингизхон хунхортарин ҷанг дар таърих боқӣ мондааст. Онҳо ба касе раҳм намекарданд, баръакс занон, мардон ва кӯдаконро мекуштанд, шиками занони ҳомиларо пора карда, кӯдакони ҳанӯз таваллуднашударо сар мезаданд. Даҳшатноктарин террорро Темур дар рафти истилокорихояш ба амал баровардааст. Ӯ дар яке аз забткорихояш баъди ба харобазор табдил додани шаҳри Бағдод, 90 ҳазор сари гуломону афсаронро бурида, 120 калламанора бунёд намуд, ки он ба рӯзи Иди Қурбон рост меомад. Бераҳмии ӯ то ҳақде боло рафта буд, ки ҳатто ҳангоми ишғоли яке аз шаҳрҳои Осиёи Сағир фармон дод, ки ҳамаи кӯдаконро ба замин партофта, аз болои онҳо аспу ароба гузаронанд. Темур бо ин роҳ меҳост дар ҳама ҷо воҳима афканад [3,с.607-622].

Террор дар навъи муносибати дуюм, яъне ҳокимон ва субъектҳои дохилӣ ҳанӯз дар асри XIII аз тарафи идораи Поп – Инквизитсия нисбати табибон, шоирон, олимон ва озодандешон, ки тавассути воситаҳои гуногун тарсонидан, таъқиб намудан ва ба қатл расонидан сурат мегирифт, ба амал бароварда мешуд. Аз таърихи халқи тоҷик бошад, даврони ҳукмронии аморатро метавон мисол овард, ки ҳоли мардум то кадом андоза буд. Амир Олимхон охирин намояндаи хонадони Манғития равшанфикрон, ислохотхоҳон ва ҷонибдорони онро мубталои ҳукми даҳшатбор гардонида буд. Амалдорони амир ва муллоён гумонбаршудагонро аз кӯчаҳо кашон-кашон ба арк мебурданд ва баъзеи онҳоро ғурбат надода, дар ҷойи дастгиршудаашон зада мекуштанд. Онҳо гӯшу бинии мурдагонро мебуриданд, чашмонашонро мекофтанд, рӯяшонро ҷок мекарданд, шикамҳояшонро пора мекарданд. Дар аъзои бадани баъзеи дастгиршудагон ин амалиётро дар ҳолати зиндагии онҳо иҷро карда, пас аз он мекуштанд, ки маҷруҳ бо азоб ва укубатҳои шуниданошуда ҷон меод. Ҳар рӯз қариб 100 нафар ҷаллодон аз пагоҳ то бегоҳ ба одамкушӣ машғул бошанд ҳам, барои бандиёни наво, ки беҳадду ҳисоб оварда мешуданд, ҷой ҳолӣ карда наметавонистанд. Амир аз тамошои манзараи кушташавандагон лаззат мебурд. Устод Садриддин Айни бераҳмиҳои амиро дар асараш маҳкум намуда, ӯро дар беҳиссӣ ба сангу кулӯҳ ва дар бевиҷдонӣ бадтар аз ҳайвон ташбеҳ мекунад [1,с.78-79].

Террор шакли ноодилона ваҳшиёна ва муташаккилонаи ҷанг аст. Тафовути ҷангро аз террор дар асоси хусусиятҳои зер метавон нишон дод:

1	- чанг (чанги мусаллаҳона) ба муқобили тарафи яроқнок ва ҷониби душман сурат мегирад. - террор бо истифода аз қудрат, даҳшат афкандан нисбати беяроқон ва истифодаи он на танҳо ба муқобили душман, балки ба муқобили худидҳост;
2	- дар чанг куштори зиёд аз харчи зиёд аст; - террор харчи ночиз ва куштору зарари бешумор меорад;
3	-чанг ҷониби муқобилро ғайриҷашмдошт далеру нотарс ва ҷонфидо месозад; - террор рақибро руҳшикаста, сустирода ва ваҳшатзада мекунад.

Ҷар як мафҳум таърихи пайдоиш дорад. Гарчанде амалҳои террористӣ аз замонҳои хеле қадим вучуд доштаанд, аммо террор ба забони муосир дар давраи Инқилоби Фаронса, бо кӯшиши жирондистҳо ва якобинчиён дохил шуд. Онҳо соли 1792 муттаҳид шуда, хоستانд шоҳро маҷбур кунанд, то вазирони ҳукуматро бо роҳбарони гурӯҳҳои тундрави чап иваз кунанд. Маҳз ҳамин вақт ходимони инқилоб эълон карданд: «Бигзор террор масъалаи рӯз бошад». Ҳукумати якобинчиён системаи террори давлатиро ба роҳ монда буд.

Амалиёти террористӣ, махсусан дар охири асри XX ва ибтидои асри XXI хеле афзоиш ёфтанд. Агар аз соли 1970 то соли 1980 дар тамоми дунё 1814 амали террористӣ анҷом ёфта бошад, аз соли 1980 то 1986 шумораи онҳо ду баробар афзуд.

Террористон одамонро медузданд, дар ҷойҳои таҷаммуи мардум бомба метарконанд, ба куштори шахсиятҳои олирутбаи давлатӣ ва ҳизбӣ даст мезананд, ки мисолҳои зер баёнгари ин гуфтаҳоанд [9]:

Аз дасти террористони сикх 31 октябри соли 1984 сарвазири Ҳиндустон Индира Ганди ба қатл расид.

Солҳои 1990-1993 созмони террористии «Созмони озодибахши Тамил Илама» дар Шри-Ланка қатли якчанд шахсияти сиёсӣ, аз ҷумла сарвазири Ҳиндустон Раҷив Ганди (1991), президенти Шри-Ланка Ранасингх Премадс (1993) ва дигар ходимони баландрутбаи низомии давлатиро ба иҷро расонид. Рӯзи 9 сентябри соли 2001 фармондеҳи номдори муборизаи зидди Артиши Шуравӣ дар Афғонистон Аҳмадшоҳи Масъуд аз тарафи ду нафар террористи араб ба қатл расид.

Терроризм дар сурат ва сирати гуногун ба амал меояд: таҳдидҳои бевосита дар вақти муборизаи сиёсӣ; зӯрварӣ нисбат ба шахсони гуногун ва махсусан ходимони давлатӣ ва ҷамъиятӣ; ба гарав гирифтани шахсони гуногун бо мақсадҳои муайян; рабудани ходимони давлатӣ ва сиёсӣ ё куштани онҳо; талаби пул ва воситаҳои дигари моддиву молиявӣ ва коммуникатсионӣ; озод намудани маҳбусони сиёсӣ; муваффақ гаштан ба вазъияти умумии террор; душманӣ ангехтан байни ду давлат; паст намудани эътибори ҳокимият.

Унсури марказии террор амали террористӣ мебошад. Амали террористӣ асосан аз 3 қисм таркиб ёфтааст: ғояҳо ва омилҳои сиёсӣ, ки амали террористиро асоснок менамоянд; фаъолияти зӯрварӣ бо тамоми зухуроташ; ҳуди амали террористӣ, ки ба муқобили кадом объект равона гардидааст.

Терроризм фаъолиятест баҳри дигаргунсозии сохти иҷтимоӣ-иқтисодӣ, вайронсозии идеологияи давлатӣ, тағйирдиҳии идоракунии давлатӣ ва режими давлатӣ, харобсозии ягонагии ҳудудӣ бо методҳои ҷиной ва террор.

Якчанд шаклҳои терроризмро фарқ мекунанд, ки асоситарини онҳо навҳои зер мебошанд [10,с.50]:

✓ **Терроризми сиёсӣ** ин навъи терроризм бо истифода аз таҳдид ҷомеаро ба ҳолати мочарогарӣ оварда мерасонад, ки дар натиҷа ҷудой ва бесарусомонӣ ҳосси он ҷомеа мегардад. Ба сифати субъекти терроризми сиёсӣ, чун қоида, ҳизбҳои сиёсии радикалӣ, гурӯҳҳои алоҳидаи дохили ҳизб ё иттиҳодияҳои ҷамъиятӣ, ташкилоти экстремистӣ баромад мекунанд.

✓ **Терроризми миллатгарой** ин навъи терроризм ба таҳаммулнопазирии миллӣ асос ёфта, дар фаъолияти он маҳдудсозии фаъолияти намояндагони ин ё он халқ бо истифода аз террор асос ёфтааст. Терроризми миллатгарой бо сепаратизм алоқамандӣ дорад, ки он ҳамчунин баҳри иҷро амалҳои дигар, тағйирот дар сохти давлатии мавҷуда, вайронсозии ягонагии ҳудудӣ, ташкили давлати соҳибистиклол анҷом дода мешавад. Ба унвони намунаи чунин навъи терроризм Армияи ҷумҳуриявии Ирландия (Ирландияи

шимолӣ), Ҳизби коргарии Курдистон (Туркия), Фронти озодихоҳи Квебека (Канада), Палангҳои озодихоҳи Тамил Илама (Шри-Ланка)-ро номбар намудан мумкин аст.

✓ **Терроризми динӣ** ба муқобили сиёсати глобалии давлатҳои абаркудрат, ки кулли давлатҳои ҷаҳонро дар як «хонаи бузург» муттаҳид кардан мехоҳанд ва ин иқдом оқибат ба дини онҳо раҳна ворид месозад, равона гардидааст. Баъзе аз ин навъи ташкилот, бахусус «Ҳизбуллоҳ», «Ал-Қоида» мақсади бунёди хилофати мусулмониро доранд.

✓ **Терроризми ҷиноӣ** ба куштор, низоъ андохтан дар байни гурӯҳҳои гуногуни ҷомеа, таъсир расонидан ба фаъолияти намояндагони ҳокимият асос ёфтааст.

✓ **Терроризми технологӣ**, ки таҳдиди аз ҷама бештар дора два бо истифода аз яроқи ядрой, кимиёвӣ, бактериологӣ ва воситаҳои радиоактивӣ, инчунин муҳосираи объектҳо, яроқҳо, маводҳои ядрой мақсадҳои хешро амалӣ мегардонад.

✓ **Терроризми кибернетикӣ** он нисбати ҷамаи навъҳои терроризм таҳдиди бештар дорад. Асоси фаъолияти он роҳ ёфтан ба васоити ахбордиҳӣ, аз ҷумла интернет ва паҳш кардани маълумоти бардурӯғ, инчунин тағйир додани далелҳо мебошад. Ба монанди ин навъи фаъолияти террористӣ, террористон боз як методи дигарро пайдо кардаанд, ки ин ба оби ошомидани истифодаи умум ҳамроҳ кардани моддаҳои захролуд ба шумор меравад. Он ба аҳоли хатари бештар меорад.

Мақсадҳои терроризмро ба ду навъ ҷудо мекунанд:

1. **дохилӣ**, ба вучуд овардани бетартибӣ дар минтақаҳои гуногуни як давлат, ҳизбҳои ба ҳам ангехтан, паст намудани эътибори ҳокимият ва боварии мардум нисбат ба он.

2. **берунӣ**, суғ намудани робитаҳои байналмилалӣ, байнидавлатӣ, ба вучуд овардани мочароҳо дар байни минтақаҳо, фишор ба шахравандони давлатҳои дигар [2,с.76].

Бояд гуфт, ки мақсадҳои терроризм гарчанде гуногунаанд, вале метод ва шаклҳои расидан ба ин мақсадҳо қариб, ки монанд сурат мегиранд.

Терроризм ба гурӯҳ ва ташкилотҳо муттаҳид гаштааст. Ташкилоти террористӣ иттиҳодест, ки барои ба амал баровардани амалҳои гуногуни террористӣ асос ёфтааст. Гурӯҳҳои террористӣ бошанд, ҷузъи фаъоли дохили ташкилот буда, ҳадафҳо ва мақсадҳои асосии ташкилоти террористӣ тавассути онҳо таъмин карда мешаванд. Ҳоло дар ҷаҳон шумораи зиёди ташкилотҳои террористии зерин ба қайд гирифта шудаанд: 1. Ташкилоти «Абду-Нидал»; 2. гурӯҳи «Абу-Сайёф»; 3. Гурӯҳи мусаллаҳи исломӣ; 4.«Аум»; 5. ташкилоти басқҳо «Ватан ва озодӣ»; 6. «Ал-Гама ал-Исломия» («Гурӯҳи исломӣ»);7. «Ҳаммос» (Ҳаракати муқовимати исломӣ); 8. «Ҳаракат-ул-мучоҳиддин»; 9. Ҳаракати исломии Ўзбекистон; 10. «Ал-ҷиҳод» («Ҷиҳоди исломии Миср»); 11. «Кхани-Чай»; 12. Ҳизби коргарии Курдистон; 13. Палангҳои озодихоҳи «Тамил-Илама» («ТОТИ»); 14. «Артиши озодихоҳи миллӣ» (Колумбия); 15.«Ҷиҳоди исломии Фаластин»; 16. «Ҷабҳаи озодихоҳи Фаластин». 17. «Фармондеҳии асосии Ҷабҳаи халқии озодихоҳии Фаластин»; 18. «Ал-Қоида»; 19. «Аум синриқие», (Ҳақиқати олии Аум) [6,с.10-11].

Терроризм оқибати харобиовар дорад. Ҳамасола дар натиҷаи ҳодисаҳои террористӣ ва умуман бо айби террористон ҳазорон нафар гирифтори марг мегарданд. Танҳо дар соли 2005 дар ҷаҳон 11111 амалиёти террористӣ ба қайд гирифта шудааст, ки бар асари он 24.7 ҳазор инсонҳо маҷруҳ, 24,7 ҳазор рабуда ва 16,6 ҳазор кушта шудаанд. Тахминан 30%-и ҷамаи ин ҳодисаҳо ва 55%-и натиҷаи ин нишондод ба Ироқ марбут аст. Террористон қариб 6,6 ҳазор полис, 300 нафар корманди давлатӣ, ҳазор нафар кӯдакони ноболиғ, 170 ҳазор намояндагони боломақоми динӣ, 140 муаллим ва 110 рӯзноманигоронро ба қатл расонидаанд [11].

Соли 2005 шумораи амалиёти террористие, ки бо худкушӣ (худро дар ҷойҳои махсуси серодам тарқонидан) асос ёфтааст, боло рафт: ҳамагӣ 360 ҳодисаи монанди ин ба қайд гирифта шуд,ки 3 ҳазор одам бар асари он ҳалок гардид. Ба он нигоҳ накарда, ки дар солҳои охир монанди ҳодисаи 11 сентябри соли 2001 амалиёте рух надодааст, вале террористон амалиёти мураккабу муташаккиларо нисбат ба он ҳодиса анҷом дода истодаанд ва ҳамасола адади ҳодисаҳои террористӣ меафзояд.

Терроризм аз ҷанги муқаррарӣ аслан бо он фарқ мекунад, ки амалиёти бардавом нест. Онро як навъ ҷанги бемуҳлат ном мебаранд. Субъектҳои терроризм низ бо психологияи махсуси худ фарқ мекунанд, ки онро психологияи террорист меноманд:

✓ Бераҳмӣ (террорист медонад, ки бо амали содиркардаистодаи худ ҷони чандин нафарро аз байн мебарад, вале онро содир мекунад;

✓ дилмондагӣ аз ҳаёт (террорист пеш аз содир намудани амале худро бояд бовар кунонад, ки рӯзе мемирад ва ё агар дастгир шавад, умри минбаъдаи ӯ паси панҷараи зиндон мегузарад);

✓ нафрат доштан (ба худ, ба шахсони алоҳида, ба ҷомеа);

✓ фанатизм (таассуб);

✓ ноустувории психологӣ, бемории психикӣ;

✓ боварӣ ба он ки амали ҳақро содир мекунад.

Терроризм дар ҷойи хушқу ҳолӣ ба вучуд намеояд. Омилҳои мавҷуданд, ки ба пайдоиши терроризм сабаб мешаванд. Дар замоне ки ҷомеа масъалаҳои мураккаби иҷтимоӣ иқтисодӣ ва фарҳангиро танзим карда наметавонад ва ҳолати бухрони ҷомеа дуру дароз ҳукмфармой менамояд, давраи табдили арзишҳо ва ормонҳои сиёсӣ ба ҳолати сифатан нав ба вучуд меояд. Ба амал омадани амалҳои террористӣ дар зерин таъсири омилҳои эътирозӣ низ ба ҳақиқат наздик аст. Он эътирозест бар зидди сохти сиёсӣ, режими сиёсии ҳукмрон ва беадолатии иҷтимоии ҷомеа, ки мақом ва нақши воқеии одамон, умумияти ҳуногуни иҷтимоиро таҳриф менамояд.

Бенавоӣ, камбағалӣ, сатҳи пасти маърифат пурра омилҳои бавучудорандаи терроризм нестанд. Шояд омилҳои номбурда то дараҷае ба зуҳури терроризму ифротгароӣ мусоидат намоянд, аммо онҳо наметавонанд сабаби ягонаи пайдоиши ин зуҳурот шаванд. Решаҳои пайдоиши ифротгароӣ дигар омилҳои сабабҳои мебошанд, ки онҳо эътироф нашуда, баҳри рафъи онҳо кӯшишҳо ба ҳарч дода намешаванд. Майл ба ифротгароиву терроризм вақте пайдо мешавад, ки дар ҳолати нобарории қувваҳои онҳо, ки наметавонанд ба қувваи афзалиятноки душман рӯ ба рӯ муқобилият нишон диҳанд, маҷбуранд ба дигар воситаҳо, ҳатто ба худтарконӣ рӯи оранд.

Аксарияти кишварҳои олам аз ҷиҳати этникӣ ҳуногунҷеҳра мебошанд. Ҳокимияти давлатӣ новобаста аз сатҳи инкишофи худ асосан дар ҳимояи манфиатҳои аксарияти милли қарор дорад, ки ин манбаи эътироз ва муқовимати ақаллияти миллии дигар мегардад [7,с.16].

Дар замони муосир якҷанд омилҳои боиси сар задан ва ё пайдоиши терроризм мегарданд:

1.сиёсӣ, ноустувории сиёсӣ, мавҷудияти режими диктаторӣ, низои Шарқу Ғарб (дар масъалаи фарҳанг, анъана ва сарватҳои табиӣ);

2.иҷтимоӣ-иқтисодӣ: сатҳи пасти зиндагӣ, бекорӣ (инсонҳои нодор баҳри соҳибсарват шудан чун дигарон дар даст задан ба амалҳои вазнинтарини ҷиноӣ қудрат пайдо мекунанд);

3.иқтисодӣ: терроризм имрӯз ҳосияти тичоратро (бизнесро) ба худ гирифтааст. Ақидае мавҷуд аст, ки даромади ташкилотҳои террористӣ аз даромади ташкилотҳои нефтистехсолкунанда баштар аст;

4.динӣ: маҳдудсозии дин ва фишор ба диндорон, бартариятдиҳӣ ба мазҳабҳои оини худ ва дурӯғ хондани мазҳабҳои дигар, ки аслан ин навъи фаъолият ва амалҳои канора дар муносибатҳои яке аз ҷараёнҳои равиши шиа, ваҳҳобизм ба назар мерасад;

5. маънавӣ: бухрони маънавии ҷомеа ва сатҳи пасти фарҳанги сиёсии он.

Пайдоиши терроризм ба омилҳои дохилӣ ва берунӣ рабт дорад. Ба омилҳои дохилӣ маҳдудияти иштирок ва фаъолияти мардум дар ҳаёти сиёсӣ, иҷтимоӣ ва фарҳангӣ ва ба омилҳои берунӣ таъсири давлатҳои пурзӯр ва кӯшиши онҳо барои дар зерин таъсири худ нигоҳ доштани давлати дигар дохил мешаванд.

Пешрафти техника, ташаккули воситаҳои иттилоотӣ, навсозӣ ва ҷаҳонишавӣ барин падидаҳо ба паҳнгардии терроризм боис гаштаанд, ки ҳар яке инҳо шарҳи махсусро талаб менамояд. Инкишофи техника ба мураккабгардии дараҷаи амалиёти террористӣ (террористон бо яроқҳои наву хатаровар мусаллаҳ гардида, доираи таъсиррасониашон аз доираи як давлат берун мебарояд) боис гардид.

АДАБИЁТ

1. Айнӣ С. Акнун навбати қалам. – Ҷ. П. -Душанбе, 1978. – С.78-79.
2. Бернгард А.С. Стратегия терроризма / А.С. Бернгард. – Варшава, 1978. – С.76.
3. Вешняков А.Д. Основы противодействия терроризму / А.Д. Вешняков. – М.: Академия, 2006. – 240 с.
4. Витюк В.В. «Левый» терроризм на Западе: история и современность / В.В. Витюк. – М., 1987. – 230 с. Фафуров Б.Ф. Тоҷикон. Ҷ. I / Б.Ф. Фафуров. – Душанбе: Ирфон, 1983. – 704 с.
5. Договор между Республикой Казахстан, Кыргызской Республикой, Республикой Таджикистан и Республикой Узбекистан о совместных действиях по борьбе с терроризмом, политическим, религиозным и транснациональным экстремизмом.
6. Жаринов К.В. Терроризм и террористы / К.В. Жаринов. – М., 1999.– С.14.
7. Жаринов К.В. Терроризм и террористы / К.В. Жаринов. – М.: Харвест, 1999. – 608 с.
8. Зокиров Г.Н. Донишномаи сиёсӣ / Г.Н. Зокиров. – Душанбе, 2007. – С.553.
9. Зокиров Г.Н. Терроризм / Г.Н. Зокиров–Душанбе, 2004. – С.11- 10.
10. Зокиров Г.Н. Терроризм / Г.Н. Зокиров. – Душанбе, 2004. – С.16.
11. Зокиров Г.Н. Терроризм / Г.Н. Зокиров. – Душанбе, 2004. – С.5.
12. Зокиров Г.Н. Идеологияи сиёсӣ / Г.Н. Зокиров. – Душанбе, 2008. – С. 151.
13. Зокиров Г.Н. Донишномаи сиёсӣ / Г.Н. Зокиров. – Душанбе: Деваштич, 2007. – С. 553.
14. Зокиров Г.Н. Донишномаи сиёсӣ / Г.Н. Зокиров. – Душанбе, Деваштич, 2007. – С. 553.
15. Исламский фактор в международных отношениях. Азия. – М., 1987. – С.121.
16. Лансов С.А. Террор и террористы / С.А. Лансов. – М., 2004. – С.10.
17. Фафуров Б.Ф. Тоҷикон. -Ҷ. I / Б.Ф. Фафуров. – Душанбе: Ирфон, 1983. – С. 607- 622.
18. Хронология терроризма с 1960-х по наши дни: www.google.ru
19. Хоффман Б. Н. Терроризм. Взгляд изнутри / Б. Н. Хоффман. – М., 2003.– С.50.
20. <http://arctogaia.org.ru>.
21. Шарифов Р.А. Тарбияи ҳуқуқи шахрвандон-асоси давлати ҳуқуқбунёд / Р.А. Шарифов. – Душанбе, 2011 – С.53.
22. Ҳасанов Ш.Қ. Худшиносии миллӣ ва ҳудогоҳии ҷавонон / Ш.Қ. Ҳасанов. – Душанбе, 2017 – С. 193.
23. Ҳасанов Ш.Қ. Тарбияи ҳуқуқӣ ҳамчун омили муҳими пешрафти ҷомеаи ҳуқуқбунёди Тоҷикистон: рукнҳои азнавсозӣ ва барқароргардии шуури ҳуқуқи маҳкумшудагон / Ш.Қ. Ҳасанов– Душанбе , 2011 – С. 41.
24. Ҳасанов Ш.Қ. Фарҳангшиносӣ / Ш.Қ. Ҳасанов. - Душанбе, 2021- С.9.

ҶАНБАИ МЕТОДОЛОГИИ ОМУЌИШИ ФАРҲАНГИ СИЁСИИ ҶАВОНОН ВА ЗАРУРАТИ ТАШАККУЛИ ОН ДАР ШАРОИТИ ИСТИҚЛОЛИ ДАВЛАТӢ

Дар мақолаи мазкур муаллифон ҷанбаи методологии омузиши фарҳанги сиёсии ҷавонон ва зарурати ташаккули онро дар шароити истиқлолияти давлатӣ мавриди баррасӣ қарор додаанд. Терроризм ҳамчун таҳдиди бузург ба амнияти давлатҳои ҷаҳон дониста мешавад. Мафҳуми мазкур бо назардошти таъсиррасонӣ ба мафкураи ҷавонон дар мақолаи мазкур мавриди омузиш қарор дода шуд. Ҷанбаи методологии омузиши фарҳанги сиёсии ҷавонон ва зарурати ташаккули он дар шароити истиқлолияти давлатӣ аз ҷониби муҳаққиқ ба таври васеъ таҳқиқ ва бо далелҳои илмӣ асоснок карда шудааст. Пайдоиши терроризм ба омилҳои дохилӣ ва берунӣ алоқаманд мебошад. Ба омилҳои дохилӣ маҳдудияти иштирок ва фаъолияти мардум дар ҳаёти сиёсӣ, иҷтимоӣ ва фарҳангӣ ва ба омилҳои берунӣ таъсири давлатҳои пурзӯр ва кӯшиши онҳо барои дар зерӣ таъсири худ нигоҳ доштани давлати дигар дохил мешаванд. Пешрафти техника, ташаккули воситаҳои иттилоотӣ, навозӣ ва ҷаҳонишавӣ барин падидаҳо ба паҳнгардии терроризм боис гаштаанд, ки ҳар яки инҳо шарҳи махсусро талаб менамояд. Рушди техника ва технология ба мураккабгардии дараҷаи амалиёти террористӣ (террористон бо яроқҳои наву хатаровар мусаллаҳ гардида, доираи таъсиррасониашон аз доираи як давлат берун мебарояд) боис гардид.

Калидвожаҳо: фарҳанги сиёсӣ, ҷавонон, истиқлол, ифротгарой, терроризм.

МЕТОДОЛОГИЧЕСКИЕ ОСНОВЫ ИЗУЧЕНИЯ МОЛОДЕЖНОЙ ПОЛИТИЧЕСКОЙ КУЛЬТУРЫ И НЕОБХОДИМОСТЬ ЕЕ ФОРМИРОВАНИЯ В УСЛОВИЯХ ГОСУДАРСТВЕННОЙ НЕЗАВИСИМОСТИ

Терроризм считается серьезной угрозой безопасности народов во всем мире. Эта концепция подробно изучена в данной статье с учетом влияния на умы молодых людей. Методологический аспект изучения политической культуры молодежи и необходимость ее формирования в условиях государственной независимости широко исследован и обоснован исследователем. Возникновение терроризма связано с внутренними и внешними факторами. К внутреннему фактору относится ограничение участия и активности людей в политической, социальной и культурной жизни, а к внешним факторам – влияние могущественных государств и их усилия по удержанию других государств под своим влиянием. Технологический прогресс, развитие информационных инструментов, модернизация, глобализация и др. явления, вызванные распространением терроризма, каждое из которых требует особого объяснения. Развитие технологий привело к усложнению террористических операций (террористы вооружены новым и опасным оружием, а сфера их влияния выходит за пределы одного государства).

Ключевые слова: политическая культура, молодежь, независимость, экстремизм, терроризм.

METHODOLOGICAL FOUNDATIONS FOR STUDYING YOUTH POLITICAL CULTURE AND THE NEED FOR ITS FORMATION IN THE CONDITIONS OF STATE INDEPENDENCE

Terrorism is considered a serious threat to the security of peoples throughout the world. This concept is explored in detail in this article, taking into account the impact on the minds of young people. The methodological aspect of studying the political culture of youth and the need for its formation in conditions of state independence has been widely studied and substantiated by the researcher. The emergence of terrorism is associated with internal and external factors. The internal factor includes the restriction of people's participation and activity in political, social and cultural life, and the external factors include the influence of powerful states and their efforts to keep other states under their influence. Technological progress, the development of information tools, modernization, globalization and other phenomena caused by the spread of terrorism, each of which requires a special explanation. The development of technology has led to the complication of terrorist operations (terrorists are armed with new and dangerous weapons, and their sphere of influence extends beyond the borders of one state).

Keywords: political culture, youth, independence, extremism, terrorism, etc.

Маълумот дар бораи муаллифон: *Шералиева Мехринисо Сафаровна* – Донишгоҳи давлатии Данғара, унвонҷӯй. **Суроға:** 735320, ноҳияи Данғара, Ҷумҳурии Тоҷикистон, кӯчаи Марказӣ, 25. Телефон: **(+992) 881-88-88-06**

Ҷононов Садамир Ҷононович - Донишгоҳи байналмилалӣ сайёҳӣ ва соҳибкорӣ Тоҷикистон, профессори кафедраи илмҳои иҷтимоӣ. **Суроға:** 734055, шаҳри Душанбе, Ҷумҳурии Тоҷикистон, кӯчаи Борбад, 48/5. Телефон: **907-44-29-99**

Сведения об авторах: *Шералиева Мехринисо Сафаровна* - Дангаринский государственный университет, соискатель. **Адрес:** 735320, район Дангара, Республика Таджикистан, улица Центральная, 25. Телефон: **(+992) 881-88-88-06**

Джанонов Садамир Джанонович - Международный университет туризма и предпринимательства Таджикистан, профессор кафедры обществоведения. **Адрес:** 734055, город Душанбе, Республика Таджикистан, улица Борбад, 48/5. Телефон: **907-44-29-99**

Information about the authors: *Sheraliev Mehri niso Safarovna* - Dangara State University, applicant. **Address:** 735320, Dangara district, Republic of Tajikistan, Central street, 25. Phone: **(+992) 881-88-88-06**

Dzhononov Saidamir Dzhononovich - International University of Tourism and Entrepreneurship of Tajikistan, professor of the Department of Social Science. **Address:** 734055, Dushanbe city, Republic of Tajikistan, Borbad street, 48/5. Phone: **907-44-29-99**

Мусоев Ш.М., Абдулоев А.Ш.

Донишгоҳи техникии Тоҷикистон ба номи академик М.С. Осимӣ

Дар оғози Паёми имсолашон Пешвои миллат мухтарам Эмомалӣ Раҳмон қайд намуданд, ки соли 2023 барои Тоҷикистон, бо вучуди мураккабшавии бесобиқаи вазъи ҷаҳони муосир, инчунин, тағйирёбии иқлим ва оқибатҳои нуговори он – хушксоливу камобие, ки солҳои охир дар минтақа идома дорад, ба шарофати заҳмати аҳлонаву содиқонаи мардуми сарбаланди кишвар боз як соли бобарор гардид. Тағйирёбии иқлим, гармшавии ҳаво ба як қисми кишварҳои олам таъсири манфӣ расонида истодааст. Аз таъминоти саривақтии оби ошомиданӣ миллионҳо одами сайёра танқисӣ кашида, заминҳои кишоварзӣ ба мушкилии ҷиддӣ гирифтور гардиданд. Дар ин минтақаҳо одамон аз маҳсулотҳои ползӣ меваю сабзавот танқисӣ мекашанд [7].

Воқеан, сиёсати оби мамлакат аз амру фармонҳо ва паёмҳои Пешвои миллатамон рушду такомул меёбад. Дар ин ҳошия, меарзад, ки Тоҷикистонро ҳамчун кишвари дорандаи неруи сабз ва аз лиҳози захираҳои оби тоза бой муаррифӣ намуд. Воқеан, Ҷумҳурии Тоҷикистон аз нигоҳи геополитикӣ дар маркази қитъаи бузурги Осиё ҷойгир аст ва аз ҷиҳати захираи оби ошомиданӣ дар ҷаҳон ҷойи ҳаштумро соҳиб гардидааст. Агар захираи оби Осиёи Миёнаро 100 фоиз гӯем, 55,8 ҷисди онро захираҳои оби Тоҷикистон ташкил менамояд. Масалан, дар Қирғизистон-26 фоиз, Ўзбекистон-14,5 фоиз, Туркманистон-4,3 фоиз ва Тоҷикистон 55,2 фоизи захираҳои оби минтақаро дар даст дорад. Воқеан, Офаридгор ба кишварҳои Қазоқистону Туркманистону Ўзбекистон газу нафт дода бошад, барои Тоҷикистони азиз диёри обшору кӯҳсорро ато намудааст [1,с.57]. Дар қуллаи кӯҳҳои осмонбӯси мамлакатамон захираи бузурги об, барфу пиряхҳо арзи ҳастӣ доранд.

Аз ин рӯ, яке аз самтҳои асосии рушди соҳаи иқтисодии кишварро таҳкими сиёсати обӣ ва индустрикунонии об ҳамчун манбаи ҳаёт ташкил медиҳад. Дар шароити муосир аз лиҳози экологӣ ҳифз намудани об ҳамчун омил стратегӣ маҳсуб ёфта, мушкилии ояндаи кишварҳои минтақа, аз ҷумла мамлақати мо хоҳад гардид. Идора ва танзими оби мамлакат, пеш аз ҳама, бояд фаъолиятро дар самти коркард ва ҳифзу тоза нигоҳ доштани об оғоз намоянд. Дар бистсолаи охир коркарди саноати обтозакунии, нигоҳ доштани захираҳои обӣ ва ҳифзи вазъи экологии кишвар яке аз барномаҳои стратегии рушди сиёсати оби мамлакатамон ба ҳисоб меравад. Чунки аз лиҳози экологӣ, аз як тараф, тоза нигоҳ доштан ва аз ҷониби дигар, таъмини амнияти захираҳои оби мамлакат яке аз мушкилиҳои глобалии кишвари моро ташкил менамояд.

Воқеияти иҷтимоӣ далели он аст, ки ғайрмақсаднок истифоданамоии захираҳои табиӣ, яъне аз меъёр истифодаи зиёди технологияҳои инноватсионӣ боиси ба миён омадани ифлосию партовҳо дар секторҳои саноатӣ гардида истодааст. Ин ҳолат боиси вайроншавии муҳити экологии кишвар гардида, ба ҳолати табиӣ обҳо таъсири манфӣ хоҳад расонид.

Илми муосир собит намудааст, ки аз меъёри зарурӣ зиёд истифода намудани саноат оқибатҳои нохуши экологӣ дошта, ба тағйирёбии иқлими муҳит оварда мерасонад. Ин аст, ки яке аз муҳимтарин мақсади сиёсати саноатикунони кишвар таъмини вазъи экологӣ ва насб намудани дастгоҳҳои партовтозакунии дар корхонаҳои инноватсионӣ мебошад [3,с.40].

Дар корҳои илмӣ доир ба пешгирии ин масъала дар сатҳи зарурӣ тадқиқоти характери экологидошта гузаронида истодаанд. Ақидае вучуд дошт, ки саноатикунони муҳити атроф ҳам тарафи мусбӣ ва ҳам тарафи манфӣ дорад. Аз воқеият ба мо маълум аст, ки аз ҷиҳати экологӣ ҷомеаи мо зарурият ба коркард ва тоза нигоҳ доштани муҳити экологиро талаб менамояд. Шумораи секторҳои саноатие, ки масъулияти нигоҳ доштан ва ҳимояи захираҳои табиӣро дар кишвар ба дӯши худ гирифтаанд, кам нест. Ҳамин тариқ, саноат на танҳо боиси ташаккулёбӣ, балки бояд ба яке аз самтҳои коршоҷаи соҳаи экологии кишвар табдил ёбад.

Дар ин ҳошия, яке аз вазифаҳои сиёсати обии Тоҷикистон таъмини амнияти захираҳои обии мамлакат буда, аз лиҳози экологӣ шароити хуби кор фароҳам овардан аст. Ҳанӯз дар мамлакат дар сатҳи зарурӣ ба роҳ мондани технологияҳои нави обтозакунии, истифодаи об ва энергияи обӣ ба тариқи сарфаю сариштакорона, кам ба мушоҳида мерасад.

Пешгирӣ аз ифлосшавии муҳити атроф, обу дарёҳо бояд ба яке аз масъалаҳои калидии идораи оби мамлакат, махсусан корхонаҳои саноатии обтозакунии кишвар табдил ёбад. Ҳол он ки баъзе аз корхонаҳои саноатӣ партовҳои содир мекунад, ки боиси ифлосшавии кӯлу дарёҳои кишварамон гардида, ба саломатии шаҳрвандон зарари ҷиддӣ мерасонанд [2,с.94].

Дар замони муосир баъзе аз минтақаҳои обгузари ватанӣ аз сабаби замонавӣ набудани технологияи коркарди об безарар карда намешаванд (корхонаҳои тозакунондаи об ва шаҳрвандоне, ки ба ҷӯю дарёҳо партов ҳамроҳ карда, обро ифлос менамоянд). Асосан, ин обҳо қисман тоза карда шуда, қисми дигараш ба дарёҳо равона карда мешавад, ки ба саломатии аҳоли ва муҳити экологии кишвар хеле хатари калон дорад. Аз лиҳози нишондодҳои кимиёвӣ ва биокимиёвӣ, чунин ифлосиҳо ба қаъри дарёҳо ҷорӣ шуда, ба ҳамдигар бармехӯранд ва дар натиҷаи таъсиррасонӣ қисмҳои таркибии онҳо ба моддаҳои захрнок табдил меёбанд. Як қисми онҳо дар шароити мавсими гармӣ буғ шуда, ба масофаҳои дур меравад, ки ба вазъи саломатии аҳолии кишвар зарар мерасонанд. Ғайр аз ин, ҳаворо ғализ ва аз ҷиҳати экологӣ зарарнок мегардонанд.

Ҳукумати кишвар на он қадар хароҷотҳои калони моддӣ барои дастгоҳҳои тозакунии обҳои партовӣ ва партовҷойҳо масраф намекунад, ки ба мақсад мувофиқат бошад. Имрӯзҳо тоза нигоҳ доштани обҳо як соҳаи маблағталабест, ки доимо афзудани хароҷотҳои иловагии ҷориро талаб менамояд. Ташкили истеҳсолоти саноатии бепартов, беҳтар намудани шароити мусоиди экологӣ, ташкили корхонаҳои истеҳсолӣ, истеҳсоли маҳсулотҳои кимёвӣ-саноатӣ ба чунин мушкилиҳо рӯ ба рӯ гардидаанд.

Даҳсолаҳои охир аҳолии шаҳр зиёд шуда истодааст. Аз дигар тараф саноат ва нақлиёти дохилишаҳрӣ низ зиёд мегардад. Аслан дар шаҳрҳои, ки саноати мутараққӣ доранд, ҳаҷми хатти обҳои партовӣ (ОП) зиёдтар ба нақша гирифта мешаванд ва афзудани элементҳои таркиби партовҳои, ки обро ифлос мекунанд, пешгирӣ карда мешавад [5,с.120].

Ин масъала зарурияти мақсаднок истифода бурдани захираҳои обро дошта, талаботро нисбат ба сифати обҳои ошомиданӣ, ки аз кӯлу дарёҳо меоянд, зиёд мекунанд. Ягона роҳи ҳалли масъала, ин чудо кардан, ба маконҳои тозакунии равона кардан ва хуб коркард намудани обҳои партовии маишию истеҳсолӣ мебошад.

Дар давлатҳои мутараққии саноатӣ тозакунии кӯтоҳмуддат ташкил карда шудааст, ки он ба тариқи механикӣ, кимёвӣ ва биологӣ сурат мегирад. Бо воситаи онҳо обҳои партовиро аз моддаҳои органикии ифлоскунондаи аввалиндараҷа ва моддаҳои оксидшавандаи биологӣ тоза менамоянд [4,с.129].

Мутахассисони соҳаро зарур аст, ки имкониятҳои каммасрафи иқтисодӣ-истеҳсолии ҷорӣ намудани технологияҳои инноватсионии тозакунондаро омӯзанд. Аз ин лиҳоз, дар баромадҳояшон Пешвои миллат Эмомалӣ Раҳмон ба ҳамин нукта ишора мекунанд, ки яке аз муҳимтарин таҳқиқоти зарурии илми муосирро, омӯзиши масъалаи технологияҳои нави бепартов ва коркарди обҳои коркардшудаи маҳаллӣ ташкил медиҳад.

Воқеан, мустаҳкам намудани сиёсати обии мамлакат дар шароити глобалӣ аҳамияти стратегӣ дорад. Ҷорӣ намудани усулҳои коркарди партовҳои истеҳсолӣ дар саноати инноватсионӣ боиси рақобатпазирии молу маҳсулот дар оянда мегардад. Аз тарафи дигар, таҳия ва татбиқи чунин усулҳои безараркунии партовҳои истеҳсолӣ имконият медиҳад, ки вазъи экологии Тоҷикистон минбаъд беҳтар гардад.

Тавре дар таҳқиқоти илмӣ доир ба истифодабарии захираҳои оби ошомидани Тоҷикистон зикр гардидааст, сифати оби нӯшоки барои таъмини саломатии аҳоли яке аз нишондиҳандаҳои асосӣ ба ҳисоб меравад. Дар бисёр минтақаҳои ҷумҳурӣ оби ифлос сабабгори ба вучуд омадани бемориҳои вазнини сирояткунондаи меъдаю рӯда мегардад. Ин аз сифати пасти оби ошомиданӣ дарак медиҳад.

Аз ин рӯ, дар маркази сиёсати оби Тоҷикистон, пеш аз ҳама, таъмини саривақтии оби тоза, нигоҳдории об аз ифлосшавӣ, таъмини бехатарии захираҳои оби бояд қарор дошта бошад. Чунки дар қаламрави ҷумҳурӣ ба ҳисоби миёнаи солона 51,2 млрд. мк об мегузарад. Аз ҷумла, аз дарёи Ому - 50,5 млрд. мк, дарёи Сир – 0,7 млрд. мк. об ҷорӣ мегардад. Аз ҳаҷми умумии оби дар қаламрави кишвар тавлидшаванда 20%-аш дар дохили мамлакат истифода мешавад, 80%-и он берун аз қаламрави мамлакат ба давлатҳои ҳамсоя ворид мешавад.

Дар маҷмуъ, дар ҳудуди Тоҷикистон 947 дарёи дарозиашон аз даҳ км боло мавҷуд буда, ҳамаи онҳо қӯҳӣ ба шумор мераванд. Дарозии умумии ин дарёҳо 30 ҳазор км-ро ташкил медиҳад. Дар давоми як сол аз дарёҳои Тоҷикистон 64 млрд. метри мукааб об ҷорӣ мешавад. Аз ҷумла, ба воситаи дарёи Аму наздики 53 млрд. мк об ҷорӣ мешавад. Дар ҳудуди Тоҷикистон 8492 пириях мавҷуд аст, ки масоҳаташ 8476,2 км, ё ин ки 6% масоҳати Ҷумҳурии Тоҷикистонро ташкил медиҳад. Пирияхҳо дар худ 400 млрд мк об дошта, ҳиссаи оби аз пирияхҳо ҳосилшуда 10-12%-ро ташкил медиҳад. Ба пирияхи Федченко наздик 100 пириях дохил мешавад, ки 25-тояш шохобҳои пирияхи Федченко мебошанд. Пирияхи Федченко калонтарин пирияхи ҷаҳон буда, дар китоби «Рекорди замин» сабт шудааст. Қӯлҳои Тоҷикистон теъдоди умумиашон 1300 адад буда, 43,3 км (ё ин ки 43,3 млрд мк) об доранд. Қӯли калонтарин Қароқӯл мебошад, ки дар обанбораш 26,6 млрд мк. об дорад. Қӯлҳои шириноби Тоҷикистон, Сарез – масоҳаташ 88 км, ҳаҷми обаш 17 млрд. мк, Зӯрқӯл – масоҳаташ 39 км, Яшилқӯл – 35,6 км, ҳаҷми обаш 0,45 млрд. мк, Искандарқӯл масоҳаташ - 3,4 км буда, 0,25 млрд. мк об дорад [6].

Ғайр аз ин, дар кишвар теъдоди зиёди обанборҳои мавҷуданд, ки (200) аҳолиро бо оби нӯшокӣ таъмин менамоянд. Чунки ҳаҷми обҳои зеризаминӣ дар Ҷумҳурии Тоҷикистон, аз рӯйи ақидаи олимон, ба 18,7 млрд. мк баробар буда, дар ҳамаи минтақаҳои аҳолиниш дастрас нест. Аз ин рӯ, як қисми аҳолии кишвар ба тариқи кандани ҷоҳ таъминоти оби нӯшокии худро ба қадри имкон пайдо менамоянд (2,8 млрд. мк). Дар баробари ин, дар сатҳи ҷумҳурӣ шумораи чашмаҳои шифобахш ва обҳои минералӣ низ ба 150 адад расидааст.

Аз ин рӯ, яке аз ҷузъиётҳои муҳими Паёми имсолаи Пешвои муаззами миллат Эмомалӣ Раҳмонро масъалаи таъмини амнияти захираҳои оби кишвар ташкил медиҳад.

Дар ин замина, сарчашмаҳои ҳуқуқии сиёсати оби кишварро “Кодекси оби Ҷумҳурии Тоҷикистон” таъмин намуда, ҳамчун санади ҳуқуқӣ назорати давлатии истифодаи об дар мамлакатро ба танзим мебарорад. Хусусан, истифодаи обҳои дохилӣ, обҳои сарҳадгузари кишвар, тарзи истифодаи об ва муҳофизати он аз ифлосшавӣ, камшавӣ, таъсири маҳлӯлҳои зарарнок, банақшагирии ҷорабиниҳо доир ба истифода ва ҳифзи об, тавозунҳои (балансҳои) хоҷагии об, назорату ҳифзи захираҳои об ва ғайраҳоро дар бар мегирад.

“Консепсияи истифодаи оқилона ва ҳифзи захираҳои оби ҷумҳурӣ”, ки аз ҷониби Ҳукумати Ҷумҳурии Тоҷикистон 27 ноябри соли 2001 таҳия ва тасдиқ шудааст, ҳамчун санади ҳуқуқӣ ин соҳаро фарогир аст.

Консепсия ва асноди ҳуқуқӣ дар таъмини амнияти захираҳои оби, манбаҳои таъминкунии об, ҳифзи обҳои маъданӣ, пирияхҳо, идоракунии захираҳои об, дурнамоии комплекси хоҷагии об, корҳои илмию тадқиқотӣ доир ба об, тайёр намудани кадрҳои илмӣ, таъмини базаи ҳуқуқӣ-институтсионалии комплекси хоҷагии об ва ғайраҳоро мусоидат менамоянд.

Бехатарии об аҳамияти иҷтимоӣ дошта, таъминоти саривақтии об, нигоҳ доштани захираҳои оби ҳадафи сиёсати оби мамлакат ба ҳисоб меравад.

Ташаббусҳои Пешвои миллат муҳтарам Эмомалӣ Раҳмон дар ин самт эълон доштани соли байналмилалӣ «Оби тоза», даъват ва ташкили Форуми байналмилалӣ оид ба оби тоза, инчунин аз ҷониби СММ солҳои 2008-2018, 2018-2028 ҳамчун даҳсолаи амалиёти «Об-барои ҳаёт»-ро поягузорӣ намуданд, ки аз ҷониби зиёда аз 140 давлати ҷаҳон дастгирӣ гаштааст [9].

Паҳлуи дигари баҳсталаб дар сиёсати оби Тоҷикистон, таҳкими энергияи сабз мебошад. Имрӯзҳо кишварҳои минтақа доир ба нигоҳ доштани захираҳои обу энергетикӣ як қатор принсипу талаботҳои ҳуқуқӣ ҷорӣ намуда истодаанд. Тавре тадқиқот нишон

медихад, ҳамкориҳои минтақавӣ дар ҳавзаҳои дарёҳои сарҳадгузар ҳалли босамар ва мутақобилан судманди масоили марбут ба захираҳои обу энергетика буда, яке аз воситаҳои нигоҳ доштан ва таъмини сулҳу суботи кишварҳои минтақа ба ҳисоб меравад.

Ба ин мазмун, идоракунии захираҳои оби фаромарзӣ аз лиҳози сиёсӣ ба масъалаи нозуки баҳсангез табдил ёфтааст. Тоҷикистон ҳамчун кишвари болооб набояд онро на ҳамчун манбаи низоъ, балки яке аз самтҳои самарабахшӯ дипломатӣ метавонад нигоҳ дорад.

Дар ин хусус, Созишнома доир ба таъмини обҳои байналмилалӣ вучуд дошта, ҳамчун манбаи ҳуқуқӣ ба таъмину таҳкими сулҳ, ҳамсоғии нек, субот ва рушди ҳамкориҳои судманди кишварҳои Осиёи Марказӣ мусоидат мекунад.

То ба имрӯз, мушкилиҳои зиёд атрофи масоили об дар ҷаҳон ва минтақа вучуд доранд, аз ҷумла:

- ҳалли мушкилоти баҳри Арал ва ҳифзи он, ки боиси вайроншавии тавозуни экологии иқлим ва фазои минтақа гардида, ба ҳастии зиёда аз 35 млн. нафар аҳолии минтақа таҳдид мекунад;

- тақсимои дурусти об дар ҳавзаҳои дарёҳои сарҳадгузар, бахусус оби дарёҳои наздисарҳадии ба ҳавзаи баҳри Арал мерехтае, ки аз он 6 давлати минтақа истифода мекунад;

- муносибатҳои тарафайни байни давлатҳои обдиҳанда ва обгиранда, яъне болооб ва поёноб дар минтақа;

- масоили танзими пардохти хароҷотҳои мавсимии об (Норак, Қайроққум) аз ҷониби давлатҳои минтақа ва ғайра [11,с.292].

Қайд намудан бамаврид аст, ки масъалаи об дар давраи Иттиҳоди Шуравӣ омили баҳсталаб набуд. Зеро додугирифтӣ захираву маҳсулотҳо миёни 15 ҷумҳурии иттифоқӣ аз як марказ идора карда мешуд. Тоҷикистону Қирғизистон дар Осиёи Марказӣ соҳиби захираҳои бузурги оби мебошанд. Ягона кишварҳои мебошанд, ки дар муқоиса бо давлатҳои ҳамсоя захираҳои камтарини нафту газро дар даст доранд.

Барои давлатҳои болооб (Тоҷикистон ва Қирғизистон) захираҳои об ҳамчун сарвати миллий ба шумор рафта, аз он меҳоянд пурсамар истифода намоянд. Ба таври васеъ истехсоли қувваи барқро афзоиш диҳанд, онро ҳамчун манбаи содиротии саноатӣ ба кишварҳои эҳтиёҷманд интиқол диҳанд ва ғайра.

Дигар ин ки дар фасли зимистон сар додани об аз обанборҳо ба хотири истехсоли барқ ба нафъи ҳамсоякишварҳо нест. Баръакс, заминҳои Қазоқистону Ўзбекистонро аз зиёдшавии обҳо селу обхезӣ вайрон мекунад.

Дар фасли тобистон бошад, ҳангоми обёрии заминҳои ин давлатҳо талабот ба об бениҳоят меафзояд, ки он дар обанборҳои кишварҳои болооб нигоҳ дошта мешавад. Дар давраи шуравӣ барои пардохти об давлатҳои болооб дар асоси низоми ҳисоббаробаркунӣ аз Қазоқистон ангишт ва аз Ўзбекистон газ мегирифтанд ва дар мавсими зарурӣ ба онҳо оби даркорӣ медоданд. Айни ҳол бошад, барои ангишту газ «пули нақд» талаб мекунанд, вале дар масъалаи пардохти об намешитобанд. Ҳамин хел мушкилиҳои соҳавӣ аз ҳаминҳо сар мезананд.

Тавре ки маълум аст, дар дунё шумораи зиёди манбаҳои оби сарҳадгузар вучуд доранд, ки марзҳои сиёсии ду ва зиёда кишварҳоро убур менамоянд. Давлатҳои дар соҳили дарёҳои байналмилалӣ воқеъ буда, дар масъалаи истифодаи об ҳамкорӣ мекунанд. Чунин ҳамкориҳои минтақавӣ аз давраҳои қадим вучуд дошта, чандин ҳазорсолаҳоро дар бар мегиранд.

СММ мушкилоти оби дарёи Меконгро дар байни давлатҳои Камбоҷа, Лаос, Таиланд ва Ветнам дар доираи Комиссияи байналмилалӣ натиҷагирӣ кардааст. Ё ин ки ҳамкориҳои байнидавлатии Исроил ва Урдун дар масъалаи истифодаи муштараки дарёи Урдун вучуд дорад. Бо мусоидати Бонки Ҷаҳонӣ фаъолияти Комиссияи дарёи Ҳинд дар ҳалли ихтилофоти байни Ҳиндустон ва Покистон, аз ҷумлаи мушкилиҳои обие мебошад, ки бо роҳи музокират матраҳ гардидааст. Дар 50 соли охир дар кишварҳои олам зиёда аз 37 низоъҳои шадид ба миён омадааст, ки яке аз омилҳои асосии онро об ҳамчун манбаи ҳаёт ташкил медоданд [10,с.45].

Истифода ва ҳифзи захираҳои обӣ яке аз масъалаҳои глобалӣ ба ҳисоб меравад. Дигар ин ки таъмин намудани амнияти захираҳои обӣ, яъне пешгирии намудани ифлосшавии захираҳои обӣ, яке аз роҳҳои босамари идоракунии захираҳои обии кишвар ба ҳисоб меравад.

**Муқарриз: н.и.ф., ДТТ ба номи
академик М.С.Осимӣ – Саидумаров С.С.**

АДАБИЁТ

1. Аминов И.А. О взаимосвязях рыночной экономики и экономической науки / И.А. Аминов, Х.И. Аминов // Вестник Таджикского государственного университета права, бизнеса и политики. Серия гуманитарных наук. Выпуск 4 (52). - Худжанд: Ношир, 2012. - С.57-66.
2. Ашуров И.С. Сельское хозяйство: состояние и перспективы форм хозяйствования / И.С. Ашуров. -Душанбе: Адиб, 2008. – 94 с.
3. Бойматов А.А. Региональные аспекты формирования рыночных отношений / А.А. Бойматов // Вестник Таджикского государственного университета права, бизнеса и политики. Серия гуманитарных наук. Выпуск 1 (49). -Худжанд: Ношир, 2012. - С. 40-48.
4. Каландарзода Н.М. Организационные вопросы управления водными ресурсами в странах бассейна Аральского моря // Вестник ТНУ- Душанбе, 2016.-№ 2/4 (204).-С. 129-135.
5. Каландарзода Н.М. Арзёбии вазифаҳои идоракунии обистифодабарӣ дар Ҷумҳурии Тоҷикистон //Паёми ДМТ. Бахши илмҳои иҷтимоӣ-иқтисодӣ ва ҷамъиятӣ. –Душанбе, 2023. - №4/1.- С.120-127.
6. Паёми Президенти Ҷумҳурии Тоҷикистон Эмомалӣ Раҳмон ба Маҷлиси Олии Ҷумҳурии Тоҷикистон. – Душанбе: 28.12.2023. [Манбаи электронӣ]. URL: <http://www.president.tj/node/19088> (санаи муроҷиат: 20.01.2024).
7. Промышленность РТ за 1991-2011 гг., статистический сборник - Душанбе: Агентство по статистике при Президенте Республики Таджикистан, 2012.
8. Регионы Таджикистана / Статистический сборник - Душанбе: Агентство по статистике при Президенте Республики Таджикистан, 2011.
9. Сельское хозяйство РТ за 2005-2011 гг., статистический сборник - Душанбе: Агентство по статистике при Президенте Республики Таджикистан, 2012.
10. Тағоев Ҷ. Давлати тоҷикон. – Душанбе: Ирфон, 2000. – 43 с.
11. Хоналиев Н. Промышленность Таджикистана: Современное состояние и перспективы развития / Н.Хоналиев. - Душанбе, 2007. – 292 с.

АҲАММИЯТИ СИЁСАТИ ОБӢ ДАР ШАРОИТИ МУОСИРИ ТОҶИКИСТОН

Сиёсати обӣ яке аз омилҳои асосии стратегии рушди иқтисодиёт ва иҷтимоиёти Ҷумҳурии Тоҷикистон, инчунин минтақаҳои он маҳсуб меёбанд. Самтҳо, сатҳи рушд ва ҷобачогузори кувваҳои истеҳсолкунанда, пеш аз ҳама истеҳсолоти ба об алоқаманд, аз вазъ ва дараҷаи таъмини сиёсати обӣ вобастаанд. Фаъолияти ҷорӣ истеҳсолию ҳоҷагии муассисаҳо аз ҳар ҷиҳат бо истифодабарии захираҳои об алоқамандӣ дорад. Мутаассифона, истифодабарии захираҳои обӣ имрӯзҳо дар аксар минтақаҳои Ҷумҳурии Тоҷикистон, махсусан дар соҳаҳои кишоварзӣ ва саноат, ҳамчунин дар соҳаи ҳоҷагии манзилию маишӣ ба талаботҳои истифодабарии сарфакоронаи захираҳои табиӣ мувофиқ нест. Ҳолати мазкур ба истифодабарии ғайримасъадноки захираҳои об, ифлосшавии он, харобшавии иншоотҳо, афзоиши хароҷот барои барқароркунии ва ҳифзи объектҳои об оварда мерасонад.

Калидвожаҳо: сиёсати об, тоҷикони кӯхистон, захираҳои об, гидроэнергетика, инқилоби энергетикӣ, ҳифзи сарватҳои табиӣ.

ЗНАЧИМОСТЬ ВОДНОЙ ПОЛИТИКИ В ТАДЖИКИСТАНЕ В СОВРЕМЕННЫХ УСЛОВИЯХ

Водная политика является важным стратегическим фактором в социально-экономическом развитии Республики Таджикистан. Направления, уровень развития, расстановка производственных сил, прежде всего, производство, связанное с водой, зависит от состояния и степени обеспечения водной политики. Нынешняя производительная активность всесторонне связана с использованием водных ресурсов. К сожалению, сегодня использование водных ресурсов во многих регионах нашей страны, в частности в жилищно-коммунальных хозяйствах не соответствует рациональному использованию природных ресурсов. Нынешняя ситуация может привести к неправильному использованию водных ресурсов, загрязнению объектов, сооружений и ухудшению безопасности населения, расходам для восстановления и защиты водных объектов.

Ключевые слова: водная политика, горные таджики, водные ресурсы, гидроэнергия, энергетическая революция, защита природных ресурсов.

THE IMPORTANCE OF WATER POLICY IN TAJIKISTAN IN MODERN CONDITIONS

Water resources are an important strategic factor in the socio-economic development of the Republic of Tajikistan. Directions, level of development, distribution of production forces, especially production related to water, depend on the state and degree of provision of water resources. Current productive activity is comprehensively related to the use of water resources. Unfortunately, today the use of water resources in many regions of our country, in particular in housing and communal services, does not correspond to the rational use of natural resources. The current situation can lead to improper

use of water resources, pollution of facilities, construction and deterioration of public safety, costs for the restoration and protection of water bodies.

Keywords: water policy, mountain Tajiks, water resources, hydro energy, energy revolution, protection of natural resources.

Маълумот дар бораи муаллифон: *Мусоев Шухрат Маҳмадиевич* - Донишгоҳи техникии Тоҷикистон ба номи академик М.С. Осимӣ, муаллими калони кафедраи фанҳои ҷомеашиносӣ. **Суроға:** 734042, ш. Душанбе, Ҷумҳурии Тоҷикистон, кӯчаи академикҳо Рачабовҳо, 10. Телефон: **930777187**

Абдуллоев Абдулло Шайдуллоевич - Донишгоҳи техникии Тоҷикистон ба номи академик М.С. Осимӣ, кафедраи фанҳои ҷомеашиносӣ, муаллими калон. **Суроға:** 734042, ш. Душанбе, Ҷумҳурии Тоҷикистон, кӯчаи академик Рачабовҳо, 10. Телефон: **988-88-96-88**

Сведения об авторах: *Мусоев Шухрат Мухаммадиевич* - Таджикский технический университет имени М.С. Осими, кафедры общественных наук старший преподаватель. **Адрес:** 734042, г. Душанбе, Республика Таджикистан, улица академиков Раджабовых, 10. Телефон: **930-77-71-87**

Абдуллоев Абдулло Шайдуллоевич - Таджикский технический университет имени М.С. Осими, кафедра общественных наук старший преподаватель. **Адрес:** 734042, г. Душанбе, Республика Таджикистан, улица академиков Раджабовых, 10. Телефон: **988-88-96-88**

Information about the authors: *Musoev Shukhrat Mukhammadievich* - Tajik Technical University named after M.S. Osimi, Department of Social Sciences, Senior Lecturer. **Address:** 734042, Dushanbe, Republic of Tajikistan, Academician Radjabov Street 10. Phone: **930-77-71-87**

Abdulloev Abdullo Shaidulloevich - Tajik Technical University named after M.S. Osimi, Department of Social Sciences, Senior Lecturer. **Address:** 734042, Dushanbe, Republic of Tajikistan, Academician Radjabov Street 10. Phone: **988-88-96-88**

НАҚШИ ОМИЛҲОИ МАЪНАВИЮ АХЛОҚӢ ВА СИЁСИВУ ҲУҚУҚӢ ДАР ТАШАККУЛИ ХУДОГОҲИИ МИЛЛӢ

Мунаварова Д.О.

Донишқадаи иқтисод ва савдои Донишгоҳи давлатии тичорати Тоҷикистон дар ш.Хучанд

Таҷрибаи сулҳофарии тоҷикон бори дигар исбот намуд, ки муқаддас донишани сарзамин ва поку мубарро нигоҳ доштани он бунёди фалсафаи тоҷиконро ташкил медиҳад. Ин сиришти азалии фарҳанги мардуми мо, аз даврони Авасто то ба имрӯз моҳияти хешро гум накардааст ва ба ин хотир тоҷик наметавонад даст ба низоъ занад.

Муҳимтарин омили бедории миллат истиқлолияти давлатӣ мебошад. Истиқлолият бузургтарин неъмат барои озодӣ, мустақилият ва пешрафти миллат ба ҳисоб меравад. Расидан ба истиқлолият нишонаи муайянкунандаи худшиносии аҳли ҷомеа мебошад. Тавре муаллифони китоби “Фалсафаи худшиносии миллӣ” таъкид менамоянд: “Рукнҳои асосии истиқлолиятро, пеш аз ҳама, бунёди давлати миллӣ бо истиқлолияти комили сиёсӣ иқтисодӣ ва фарҳангӣ ташкил медиҳад, ки ба он махсусияти ғояи миллӣ, ваҳдати миллӣ, артиши миллӣ, маорифи миллӣ, ғурури миллӣ, ифтихори миллӣ, фарҳанги миллӣ, қаҳрамонҳои миллӣ ва ғайра алоқамандӣ доранд” [25].

Аз ин ҷо чунин хулоса бардоштан мумкин аст, ки истиқлолияти сиёсӣ барои миллат дигар шаклҳои истиқлолиятро фароҳам меорад, ки дар ташаккули худшиносии миллӣ нақши муассир мебозанд. Аз ҷумла, истиқлолияти сиёсӣ, ки пас аз ҳазор сол дубора ба даст омад, барои рушди иҷтимоӣ иқтисодӣ ва фарҳангӣ имкониятҳои фарогир фароҳам овард. Дар ин робита, масъалаи баррасии ҷойгоҳи ғояи миллӣ дар ташаккули худшиносии миллӣ ба миён меояд. Дар ин ҷо, баҳсу талошҳо дар ин хусус аст, ки “Оё дар шароити ҷомеаи озод ғояи ягонаи миллӣ вучуд дошта метавонад ё не”?

Дар моддаи 8 Конститутсияи Ҷумҳурии Тоҷикистон чунин муқаррар гаштааст: «Дар Тоҷикистон ҳаёти ҷамъиятӣ дар асоси равияҳои гуногуни сиёсӣ ва мафкуравӣ инкишоф меёбад. Мафкураи ҳеч як ҳизб, иттиҳодияи ҷамъиятӣ, динӣ, ҳаракат ва гурӯҳе наметавонад ба ҳайси мафкураи давлатӣ эътироф шавад» [10,с.7].

Аз тарафи дигар, ҳамаи мо новобаста ба эътиқоди ҳизбию мазҳабӣ соҳиби як Ватанем, ки номаш Тоҷикистон аст. Пас суоле ба миён меояд, ки чӣ чиз метавонад ҳамагонро ба ҳам орад? Ҷавоби ин суол мусаллам аст. Дар шароити мураккаби ҷаҳони имрӯза фақат худшиносии миллӣ ва фарҳанги миллӣ метавонад дар таъмини ваҳдати миллии ҷомеаи мо нақши меҳварӣ бозад. Зеро, агар худшиносии миллӣ ин дарёфтани хеш дар байни дигар миллатҳо, шинохти муқаддасоти миллӣ, дарки зебогии табиати ватани хеш, ки дар афсонаю ривоятҳо, шеърӯ суруд, санъат ва образҳои бадеӣ инъикос ёфта бошад, фарҳанги миллӣ тамоми фаъолияти халқ дар тури таърих ва инъикоси он дар предметҳои меҳнат, маишату рӯзгор ва анъанаву расму оинҳо мебошад.

Ҳамин тариқ, дар ҷомеаи муосири Тоҷикистон бояд ғояи соҳибистиқлолӣ, ваҳдатгарой, сулҳу субот маҳаки асосии ғояи миллиро ташкил диҳанд. Зеро тарҳрезии идеологияи ба унсурҳои ватанпарастонаи шуури миллӣ асос ёфта, имконият фароҳам меорад, ки рукнҳои муҳими эъмори давлати соҳибистиқлолу демократӣ ва ҳуқуқбунёду дунявӣ заминаи амиқи ақидатию назариявӣ пайдо намоянд ва ба як ҷузъи муҳими ҷаҳонбинии сокинони кишварамон табдил ёфта, заминаро барои ташаккули асосҳои арзишии идоракунии ҷомеа, низоми шарҳу тавсифи ҳадафҳои фаъолияти ҷамъиятии мардумро муҳайё созад.

Ташаккулёбии идеологияи умумимиллӣ тақозо менамояд, ки созишу ҳамдигарфаҳмии субъектҳои фаъолияти сиёсӣ дар мавзӯи арзишҳои марказии ҷомеа, майлгирӣ ва барномаҳои инкишофи иҷтимоӣ-иқтисодии мамлакат, масъалаҳои ташаккули инкишофи давлатамон таҳким ёбад. Дар асоси сохторёбии сиёсӣ консепсияи мазкур чунин арзишҳои умда бояд ҷой дошта бошанд: анъана ва ҳувияти миллии тоҷикон ва дигар этносҳои дар Тоҷикистон маскуншуда; эҳсоси соҳибдавлатӣ, соҳибватанӣ, худдорӣ аз бегонапарастӣ; демократияи намояндагӣ; иқтисоди бозоргонӣ.

Идеяи миллӣ инчунин арзишҳои зеринро бояд фарогир бошад:

- дарки шарикӣ ҳар шахрванди тоҷикистонӣ бо тақдири мамлакат, бо тақдири тамоми халқи Тоҷикистон;
- хотираи нек аз ниёғони халқамон, ки дар инкишофи илму фарҳанг саҳми босазо гузоштаанд;
- эҳтиром ба калонсолон, ки бо ҷаҳду ҷасораташон неруи иқтисодӣ, илмӣ-техникӣ, зехнӣ ва фарҳангии кишвар созмон ёфтааст;
- масъулиятшиносӣ, кавиуроодагӣ ва ташаббускорӣ баҳри ташаккули давлати демократӣ, иқтисоди мутаракқӣ, ҷомеаи шахрвандӣ дар Тоҷикистони муосир.

Фарҳанги миллӣ гоҷаҳои баланди миллӣ, имкониятҳои воқеии рушди миллат ва ормонҳои онро дар роҳи расидан ба қуллаҳои баланди тараққиёт инъикос менамояд. Аз ин лиҳоз, фарҳанги миллии халқи тоҷик дар таърих решаҳои чуқур дорад. Он дар тафаккури халқи тоҷик баробари эҳсос намудани худ ҳамчун қисми ҷудонашавандаи субъекти муносибатҳои иҷтимоӣ ба вучуд омадааст. Дар давраи ҳукмронии Сомониён фарҳанги миллӣ ба пояи пурқувват ва устувори ҳаёти маънавии давлати миллӣ табдил ёфта буд. Маҳз ҳамин падида имконият дод, ки Сомониён давлати муқтадир созанд, ҳаёти иҷтимоӣ, иқтисодии худро ривоч дода, сиёсати дохилию берунаро ба роҳ монанд. Муносибатҳои дӯстонаро бо дигар давлатҳо ва халқҳо мустаҳкам карда, руҳи сиришти инсонпарварӣ ва башардӯстии халқи тоҷикро ба онҳо муаррифӣ намоянд. Мисоли равшани он эҷодиёти нобиғаҳои адабиёти мо Рӯдакӣ, Фирдавсӣ, Носири Хусрав, Ҷалолиддини Румӣ, Ҳофиз, Камол, Саъдӣ, Хайём, Ҷомӣ ва дигарҳо мебошанд. Гоҷаи миллии халқи тоҷик дар рафти муборизаҳои сиёсӣ идеологӣ ташаккул меёфт.

Дар замони муосир, ки аз боби ташаккули тафаккури миллӣ, худшиносии миллии ҳар шахрванд сухан меравад, бештар қазовати онҳо дар сатҳи умумимиллӣ сурат мегирад. Аслан ин дуруст аст, зеро тавре ки дар боло ишора рафт, баъд аз замони Оли Сомон то ба кунун бори аввал мо имконияти дар бораи давлати миллӣ сухан рондан, дар бораи рушду нумуи фарҳанги миллӣ ғамхорӣ зоҳир намуданро пайдо кардем.

Баробари эътирофи қадамҳои устувори хеш дар ин самт мо набояд аз қазовату танқиди камбудию норасоҳои рушду нумуи иҷтимоӣ фарҳанги миллӣ, ки заминаи боэътимоди пояи худшиносии миллист, дар як сатҳ нест. Масалан, мушоҳидаҳо собит месозанд, ки дараҷаи худшиносии миллӣ дар шахрҳои марказии мамлакатамон аз музофотҳои кишвар ба қуллӣ фарқ мекунад. Қазовати сабабҳои мушкилоти ташаккули худшиносии миллӣ дар музофотҳо дар ҳар минтақа баҳсу мунозираҳои доманадорро талаб менамояд. Таҳлилу омӯзишҳо нишон медиҳад, ки номутаносибии сатҳи ташаккули худшиносии миллии мардуми ноҳияҳо ва шахрҳои азими кишвар, аз як тараф, ба омилҳои иҷтимоӣ иқтисодӣ вобаста бошад, аз тарафи дигар, масалан, ноҳияҳои наздисарҳаддӣ, аксаран гуногунмиллат мебошанд ва аз он то кадом андоза ҳар як қавмият хешро мансуби миллати тоҷик ё тоҷикистонӣ меҳисобад, барои ташаккули андешаи миллӣ аҳамияти калонро дорост. Албатта, барои коҳиш додани ин номутаносибӣ аз ҷониби давлат ва Ҳукумати Тоҷикистон, аҳзобу созмонҳои ҷамъиятӣ тадбирҳо андешида мешаванд. Масалан, дар ноҳияҳои наздисарҳаддӣ вилояти Суғд дар солҳои соҳибистиклолӣ даҳҳо мактабу боғча, дигар объектҳои маърифатӣ фарҳангӣ бунёд ёфтанд, ки онҳо бегуфтугӯ ба вазъи таълиму тарбия ва рушди ҳаёти фарҳангӣ бетаъсир наменоманд. Вале вазъи ташаккули худшиносии миллӣ фақат аз таълиму тарбия вобаста нест. Ба фикри мо, дар ин ҷо масъалаи ба мардум дастрас будани арзишҳои фарҳанги миллӣ, сари вақт расонидани иттилоот оид ба ҳаёти сиёсӣ, иҷтимоӣ иқтисодӣ ва маънавӣ хеле муҳим аст. Сардори давлат Эмомалӣ Раҳмон дар яке аз суханронҳои хеш маҳсус таъкид карда, чунин гуфта буданд: «...Аз ин ҷиҳат (сухан аз боби вазъи инкишофи фарҳанг ва ҳолати иттилоотии ҷомеа меравад. М.Д.) хусусан вазъи ноҳияҳои наздисарҳаддӣ... ва минтақаҳои кӯҳистон ташвишвар аст. Холиғҳои иттилоотиро дар аксари минтақаҳои наздисарҳаддӣ пахши барномаҳои телевизиони кишварҳои хориҷӣ пур мекунанд. Натиҷаву оқибатҳои чунин ҳолат маълум аст: аҳоли аз ҳаёти сиёсӣ иҷтимоӣ фарҳангии мамлакат беҳабар мемонад ва ба сиёсату идеологияи бегона меравад» [22]. Дар ин ҷода низ дар давоми 30 соли соҳибистиклолӣ қадамҳои нек гузошта шуданд. Имрӯз имконияти тамошои барномаҳои телевизиони Тоҷикистонро на фақат аҳолии мамлакат, балки берун аз он ҳам доранд.

Заминаҳои амиқи иҷтимоию иқтисодӣ, ҳалли мушкилоти ташаккули тафаккури миллӣ ба таври ҳамешагӣ аз ҷониби роҳбарияти давлат таъкид мегардад.

Дар пиёда намудани ин вазифаи басо муҳим аҳаммияти асарҳои Президенти Ҷумҳурии Тоҷикистон Эмомалӣ Раҳмон, хусусан китоби ӯ «Тоҷикон дар оинаи таърих (аз Ориён то Сомониён)» хеле калон аст. Бунёди ин асар талаботи замон буд. Саҳифаҳои таърихи халқи тоҷикро варақгардон намуда, муаллифи он дар бораи муборизаи тоҷикон баҳри нигоҳдорӣ ва мустаҳкам намудани пояҳои давлатдорӣ ва соҳибистиклолӣ андеша меронад. Ӯ ба таври махсус таъкид менамояд, ки зудуда гаштани ҳофизаи таърихӣ, бефарқ нигоҳ кардан ба фарҳанги миллати хеш, муқаддасоти он, дар ниҳоят ба суғат гаштан, ҳатто аз байн рафтани давлату миллат сабаб мегарданд. Муаллиф қайд менамояд, ки мисоли равшани ин гуфтаҳо ҳодисаҳои хунбори солҳои 90-уми асри XX дар кишвари мо мебошанд. Зеро маҳз ба гӯшаи фаромӯшӣ рафтани таърихи давлату миллат, коста гаштани ҳисси ифтихори миллӣ, ватандорӣ ба як гурӯҳ ифротгарон имконият дод, ки тоҷиконро, ки он қадар таҷрибаи бойи сиёсӣ надоштанд, ба вартаи ҷанги даҳшатовари шаҳрвандӣ бикашанд.

Муаллифи китоб аллақай дар муқаддимаи он ба таври амиқ нақши фарҳанги миллатро дар худшиносӣ ва сулҳу суботи ҷомеа ба сифати масъалаҳои калидӣ муайян намуда, ба таҷрибаи таърихи давлати рӯҷаи Сомониён намуда, диққати асосиро ба омӯзиши омилҳои иҷтимоиву фарҳангии ин давлат ва аҳаммияти бебаҳои он барои ҳалли масъалаҳои мубрами давлатсозии тоҷикон дар замони муосир равона намудааст. Ӯ ба таври алоҳида таъкид бар он дорад, ки арзишҳои, ки аз замони Сомониён то ба мо расидаанд, на фақат дар таъмини ваҳдати ризоияти миллӣ, балки барои вусъати тозаии худшиносии миллӣ нақши муассир бозида метавонанд.

Дар асар қайд карда шудааст, ки омӯзиши таърихи давлатдорӣ тоҷикон ба мо имкон медиҳад, ки роҳҳои озод намудани ғояи миллии давлатдорӣ амонро аз шиканҷаи қарахтӣ ва тақлиди кӯр-кӯрона берун орем. Вобаста ба ин Пешвои миллат менависад: «Мо мехоҳем зеро парчами ниёғони худ муттаҳид шавем, соҳибистиклолӣ, ягонагии худди худро мустаҳкам намуда, воқеан ҳам давлати демократию ҳуқуқбунёд барпо намоем». Андешаҳои Пешвои миллат, Президенти Тоҷикистон Эмомалӣ Раҳмон таъкид ба он доранд, ки фақат ватандӯстӣ, арҷгузорӣ ба таъриху фарҳангӣ миллати хеш метавонад худшиносии миллии инсонро боло барад. Ӯ таъкид намудааст, ки миллате, ки забону адабиёт, расму оин ва дигар арзишҳои фарҳангии миллати худро эҳтиром намекунад, соҳибистиклолии худро дифоъ карда наметавонад. Ин масъала барои давлатҳои пасошуравӣ, аз он ҷумла барои Тоҷикистон низ, муҳимият пайдо намуд, зеро ҳамаи давлатҳои навбунёд кӯшиш ба харҷ медоданд, ки дар гузаштаи дуру наздики худ пойгоҳе ё тақиягоҳе дарёфт намуда, онро барои бунёди давлати соҳибистиклоли худ истифода баранд.

Пешвои миллат баъзе тамоюлҳои ин ҷараёнро мавриди баррасӣ қарор додааст ва қайд менамояд, ки дар ин ҷараён баъзан аз будаи зиёд нишон додани нақши ин ё он миллатҳо, аз ҳад зиёд «рангубор» додани гузаштаи миллатҳои алоҳида ва безътиной нисбати дигар миллатҳо низ ба назар мерасад.

Худшиносию ватанхоҳӣ мисли решаест, ки ба туфайли он дигар арзишҳои волеи миллӣ (анъанаҳои миллӣ, расму оинҳо) барқароранд. Дар ин радиф қобили зикр аст, ки ҳатто дар даврҳои, ки тоҷикон зеро юғи ин ё он аҷнабиҳо қарор доштанд, ин решаи амиқи таърихӣ фарҳангӣ имкон надод, ки илму фарҳанг, адабиёту санъати миллӣ, таҷрибаи фарҳангофарину сулҳофарини миллати мо ба нестӣ равад.

Маҳз ҳамин решаи таърихӣ имкон фароҳам овард, ки арзишҳои иҷтимоиву фарҳангии миллии мо аз умқи таърих то ба насли имрӯза ҳамчун неъматӣ бебаҳо ирсол дода шаванд.

Муқаддасу бегазанд ва ҳамеша пайдору устувор нигоҳ доштани Истиклолият, таҳким бахшидани давлатдорӣ миллӣ, ҳамачониба густариш бахшидани худшиносиву худогоҳии миллӣ, ҳисси ватандӯстиву ватандорӣ мардум ва баланд бардоштани маърифати сиёсӣ ҳуқуқии аҳолии кишвар, баҳусус наврасону ҷавонон, муттаҳид намудани ҳамаи гурӯҳҳои кишварҳои ҷомеа, ваҳдати ризоияти миллӣ ҳадафҳои стратегӣ давлату ҷомеаи муосири Тоҷикистон маҳсуб меёбанд, ки дар маҷмуъ моро ба сӯйи бунёди

чомеаи воқеан шаҳрвандӣ, пешрафти устувори иқтисодиву иҷтимоӣ ва татбиқи нақшаву ҳадафҳои тақдирсози стратегӣ ҳидоят менамояд.

Раванди демократикунони чомеа барои ҳалли масъалаҳои гуншуда дар соҳаҳои иҷтимоиву сиёсӣ ва фарҳангӣ мавҷуда шароит фароҳам меорад. Имрӯз вазифаи муҳимтарин бунёди механизмҳои фаъоли давлатӣ, ҷамъиятӣ ва иқтисодӣ барои ҳалли масъалаҳои гуншуда мазкур махсуб меёбад.

Дар тартиби ҳалли масъалаҳои мазкур омӯзиши ҳолати ҷанбаҳои маънавӣ ва ахлоқии ҳаёти чомеа дар ҳақиқат аз ҳама муҳимтарин ба ҳисоб меравад. Ж.Ж. Руссо барҳақ мефармояд, ки: «...озодии ахлоқӣ инсонро соҳиби воқеии ҳудуд мекунад, зеро танҳо дар зерин таъсири хоҳиши худ қарор кардан ғуломӣ ба шумор меравад ва риояи қонун, ки онро ту худат барои худ муқаррар намудӣ, озодӣ мебошад» [18].

Дар ҳалли ин масъала ҷойгоҳи махсусро низоми таҳсилот бар дӯш дорад. Муҳимияти ин ниҳоди иҷтимоӣ аз он иборат аст, ки ҷараёни иҷтимогароии шахс дар оила оғоз ёфта, дар ин ниҳод шаклу мазмуни нав мегирад. Ин раванд ҳамеша бо он вазифаҳои иҷтимоиву иқтисодӣ ва мафкуравие, ки дар назди чомеа меистанд, алоқамандии ногусастанӣ дорад. Ба андешаи муҳаққиқон дар замони муосир таҳсилот се ҳадафи асосиро иҷро менамояд. Аввалан, интиқоли дониш, баъдан интиқоли таҷрибаи иҷтимоӣ ва ахиран парвариши маҳорати истифодабарии донишу таҷрибаи андӯхта дар муҳассилин аст. Мураккабияти вазъият дар таҳсилоти муосир дар тамоми дунё аз он иборат аст, ки низоми мавҷудай таҳсилот ба ташаккули шахсияти таълимгиранда камтар диққат дода, бештар ба таҳассусмандии ӯ таваҷҷуҳ менамояд [12].

Дар ин радиф бояд зикр кард, ки чомеаи Тоҷикистон, ки дар ҳолати гузариш ба муносибатҳои сифатан нави иҷтимоӣ қарор дорад, ҳалли як қатор муаммоҳои мубрам, аз ҷумла дар соҳаи тарбияи маънавию ахлоқиро тақозо дорад. Воқеияти имрӯза чунин аст, ки дар даврони ҷаҳонишавии арзишҳои иҷтимоиву фарҳангӣ, вусъати босуботи технология ва воситаҳои телекоммуникатсионӣ парадигмаи таҳсилот тағйир ёфта, дар назди ин низом вазифа ва мақсадҳои нав гузошта мешаванд.

Яке аз ҷанбаҳои муҳими ба рушди солим ва ташаккули минбаъдаи ҳудудҳои миллӣ мусоидаткунанда ҳалли дурусти масъалаҳои танзими сиёсату ҳуқуқии муносибатҳои миллӣ дар чомеа ба шумор меравад.

Эълони истиқлолияти Ҷумҳурии Тоҷикистон вобастагии мустақими рушди танзими ҳуқуқиро аз моҳияти иҷтимоии ҳукумат, ҳислати танзимоти ҳуқуқӣ, таркиби ҳуҷҷатҳои барномавии давлатӣ ва конституционӣ ва қонунгузориҳои махсус зоҳир менамояд. Дараҷа ва қиммати танзими сиёсату ҳуқуқии муносибатҳои миллӣ аз бисёр ҷиҳат бо махсусиятҳои рушди таърихӣ ҷумҳурий низ алоқаманд мебошанд. Ҷумҳурий дар раванди сохтмонҳои миллӣ бо усулҳо ва воситаҳои ба худ хоси он (истифодаи ҳокимияти оммавӣ ва дастгоҳи он, амалисозии он, танзими ҳуқуқӣ, барномарезии сохтмонҳои иҷтимоиву иқтисодӣ) заминаҳои ташаккули ҳамаи миллатҳоро дар ҳудуди сарҳадҳои давлатӣ, ки аз лаҳзаи ба даст овардани истиқлолият ба миён омадаанд, фароҳам месозад. Аз ин нуқтаи назар, бояд элементҳои муҳими ҳудудҳои миллӣ - манфиати миллиро низ бояд ба назар гирифт.

Манфиати миллӣ талошҳои воқеии миллат барои бунёд ва ҳифзи шароити мусоиди мавҷудияти худ мебошад. Дар байни онҳо истиқлолият, дахлнопазирии ҳудудҳо, баробарҳуқуқӣ бо дигар халқҳои ҷаҳон, рушди фарҳанг, маориф, хоҷагидорӣ, ҳифзи муҳити атроф ва ғайра аҳаммияти аввалиндараҷа доранд. Дар шарҳи манфиатҳои миллӣ мумкин аст, ки барҳӯрди назарҳои мухталиф дар бораи афзалиятҳо ва усулҳои нисбатан самаранокӣ амалисозии онҳо ба миён ояд.

Л.М. Дробужева чунин қайд мекунад: «Аён аст, ки манфиатҳои миллӣ метавонанд дар соҳаҳои мухталифи ҳаёт зоҳир шаванд, яъне майдон барои онҳо ҳаргиз бо ҳудудҳои зухуроти қавмию фарҳангӣ маҳдуд намешавад, он аз рӯи вусъаташ қобили ҷенкунӣ нест ва дар мавриди қадом як тангшавии он вобаста ба хоҳиши нисбии махсусиятҳои қавмӣ дар ҳаёти фарҳангиву маишӣ ҳоҷати суҳан рондан нест. Масъалаи дигар он аст, ки ҳуди ҳудудҳои таҷдиди манфиатҳои миллӣ мутаҳаррик буда, таърихан ба таври нисбӣ метавонанд дигаргун шаванд, зеро манфиатҳои иҷтимоӣ ҳамеша сабабгори пайдоиши онҳо мебошанд. Ҳатто дар як халқ дирӯз ин мубориза барои истиқлолияти давлатӣ бошад,

имрӯз таъмини манфиатҳои иқтисодӣ, манфиатдор будан дар рушди фарҳанг, забон ва ғайра мебошад» [11].

Ҳалли масъалаҳое, ки дар самти танзими сиёсату ҳуқуқи муносибатҳои миллӣ дар пеши ҳар як давлат қарор дорад, танҳо бо усулҳои рушди иҷтимоӣ имконпазир мегардад. Ба даст овардани баробарии ҳуқуқиву амалии тамоми гурӯҳҳои умумиятҳои қавмӣ, баргараф сохтани маҳдудсозии миллӣ яке аз ҳадафҳои муҳими ҷомеаи демократӣ ба ҳисоб меравад.

Қонуни инкишофи таърих чунин аст, ки ҳамеша вақте ки ҷомеа аз як шакли муносибатҳои иҷтимоӣ ба дигараш мегузарад, дар тафаккур ва маънавиёти одамон як навъ табaddулот дар шакли муборизаи мутақобилаи арзишҳои ахлоқии кӯҳнаю нав зӯхур меёбад. Бояд дар назар дошт, ки ин раванд на ҳама вақт ҳислати мусбӣ дорад, балки дар шароитҳои муайян зеро таъсири омилҳои гуногун он метавонад ҳислатҳои номатлубро касб намояд.

Ҳамин тавр, ҳулоса намудан мумкин аст, ки омилҳои иҷтимоӣ фарҳангӣ, маънавию ахлоқӣ ва сиёсату ҳуқуқӣ дар раванди ташаккул ва рушди минбаъдаи ҳудудҳои миллӣ, бешубҳа, нақши махсусро иҷро менамоянд.

Дар байни ин омилҳо сатҳи маънавиёту ахлоқӣ шахс ва ҷомеа ҷойгоҳи махсусро ишғол менамоянд, зеро таҷрибаи солҳои соҳибистиклолӣ нишон дод, ки инсонҳои дорои ахлоқи воло ва симои бойи маънавӣ қувваи асосии ҳарактдиҳандаи тағйирот дар ҷомеа, кафили амният ва рушди босуботи ҷомеа маҳсуб меёбад.

Инсондӯстӣ, ифтихори ватандорӣ, эҳтироми арзишҳои миллӣ, умумибашарӣ ва фарҳангӣ бештар хусусияти маънавӣ доранд ва онҳо дар тафаккури инсон дар давоми ҳаёташ пайваста ташаккул меёбанд. Дар раванди ташаккул додани чунин тафаккур таъсири омилҳои маънавию ахлоқӣ ва сиёсату ҳуқуқӣ нақши асосиро мебозад.

Вусъатёбии зиддиятҳои ҳаёти маънавӣ, коҳишёбии баъзе арзишҳо ва меъёрҳои рафтору кирдори пешин ва ба таври зарурӣ ташаккул наёфтани низомии арзишҳои нави ахлоқӣ дар ҷомеа ба ҳастии миллат ва сатҳи худшиносӣ хатарҳо эҷод менамояд.

Ҳулосаи дигар ин аст, ки истиқлолияти сиёсӣ бештар ба соҳаи ҳуқуқ дахл дорад ва онро баъзан истиқлолияти нокомил меноманд. Барои ба истиқлолияти комил табдил ёфтани он истиқлолияти зеҳнӣ, ҷаҳонбинӣ ва худшиносии миллӣ зарур аст.

Истиқлолият сатҳи баланди маънавиёти ашхос, дониш ва илму маърифатро тақозо менамояд, зеро истиқлолият дар таърихи давлатдорӣ ва сарнавишти миллати тоҷик гардиши қуллӣ ва оғози марҳалаи сифатан нави рушд гардида, дар назди мо иҷрои вазифаи бисёр пурмасъулияти таърихӣ, яъне бунёди давлати мутамаддини ҷавобгӯ ба манфиатҳои халқу кишвар ва эҷоди арқони давлатдорӣ муосирро пеш гузошт.

Ва ниҳоят, дар бораи омилҳои иҷтимоӣ фарҳангӣ, маънавию ахлоқӣ ва сиёсату ҳуқуқӣ сухан ронда, мо бояд ба таҷрибаи таърихӣ халқамон, аз ҷумла осори таърихиву адабии гузаштагонамон, муроҷиат намоем ва аз ин мероси гаронбаҳо самаранок истифода барем.

АДАБИЁТ

1. Абдулатипов Р.Г. Природа и парадоксы национального "Я". -М., 1991. -С.95.
2. Абдулатипов, Р.Г. Национальный вопрос и государственное устройство / Р.Г. Абдулатипов. – М, 2001.
3. Авесто. Избранные гимны. - Душанбе, 1990.
4. Агаев, А.Г. Националогия. Философия национальной экзистенции / А.Г. Агаев. - Махачкала, 1992.
5. Аксентьев, А.В. Этнические проблемы современности и культуры межнационального общения / А.В. Аксентьев, В.А. Аксентьев. Ставрополь СГПИ, 1993.
6. Асимов, М.С. Историко-культурные аспекты этногенеза народов Средней Азии: проблемы этногенеза и этнической истории народов Средней Азии и Казахстана / М. С. Анисимов. Выпуск 1. – М., 1990.
7. Агеев В. С. Межгрупповое взаимодействие: социально-психологические проблемы. -М.: Изд во Моск. Ун-та, 1990. С. 117-132, 134- 158.
8. Аклаев А.Р. Язык в системе национальных ценностей и интересов//Духовная культура и этническое самосознание наций/ Под ред. Л.М. Дробыжевой. -М.: Институт этнографии АН СССР, 1990. Вып. 1. С. 12-38.
9. Андреева Г. М. Психология социального познания: Учебное пособие для высших учебных заведений. М.: Аспект Пресс, 1997. - С. 153-154, 157.
10. Конституция (Сарқонуни) Ҷумҳурии Тоҷикистон. Душанбе, 2003. – С.7.
11. Дробыжева Л.М. Национальное самосознание: база формирования и социально-культурные стимулы развития//Советская этнография.1985,с.12.

12. Идиев Х.У. Фалсафаи иҷтимоӣ. –Душанбе: Дониш. 2013. С. 209.
13. Раҳмон, Э. Выступление по проекту закона Республики Таджикистан «Об ответственности родителей за воспитание и обучение детей» от 14 декабря 2010г. /Э. Раҳмон. - Душанбе, 2010.
14. Раҳмон, Э. Таджикистан на конце XX века / Э. Раҳмон. - Душанбе, 2001.
15. Раҳмон, Э. Таджики в зеркале истории. Книга первая от арийцев до Саманидов /Э. Раҳмон. -Душанбе, 1997.
16. Раҳмон, Э. Независимость Таджикистана и возрождение нации / Э. Раҳмон // Том 5. - Душанбе. Ирфон, 2006.
17. Раҳмон, э. Таджикистан на пороге XXI века / Э. Раҳмон. - Душанбе, 2001,23. Садиқов, Б. Тюрский узел Б. Садиқов. - №36 (353) от 05.09.2000. (Таджик и узбек: братья навек)
18. Руссо Ж.Ж. Об общественном договоре. М., 1997, с.165
19. Саидов, А.С. Нация как субъект социального действия А. С. Саидов. – Минск-Душанбе, 1999.
20. Самиев, А.Х. Историческое сознание и развитие духовного мира человека /А. Х. Самиев. - Душанбе, 1994.
21. Хуморов, Д.М. Национальное самосознание - гарантия единства Д.М. Хуморов // Материалы научно-практической конференции, посвященной второй годовщине суверенитета Республики Таджикистан. - Душанбе, 1994.
22. Чумхурият. 30 апрели соли 2010. – С.3.
23. Шамолов, А.А. Социокультурная традиция и модернизация таджикского общества А.А. Шамолов // Материалы научного семинара 21-22 июня 2010г. - Душанбе, 2010.
24. Шарипов, И. Развитие национальных отношений в современном Таджикистане: сб. ст. (на таджикском и русском языке) / И. Шарипов. -Душанбе, 2002.
25. Элназаров М., Ш.Амирхонов, П. Давлатов. Фалсафаи худшиносии миллӣ. –Душанбе: 2019. –С. 71.

НАҚШИ ОМИЛҲОИ МАЪНАВИЮ АХЛОҚӢ ВА СИЁСИВУ ҲУҚУҚӢ ДАР ТАШАККУЛИ ХУДОГОҲИИ МИЛЛӢ

Дар мақола нақшу ҷойгоҳи омилҳои маънавию ахлоқӣ ва сиёсӣ ҳуқуқӣ дар ташаққули худшиносии миллӣ баррасӣ шудаанд. Омӯзиши таъриху фарҳанги миллӣ, баландбардории нақши оила дар таълиму тарбияи фарзанд, ташаққул додани ҳисси ифтихору гурури миллӣ ва ватанпарастӣ ҳамчун самтҳои афзалиятнокӣ сиёсати иҷтимоии давлат эътироф гаштаанд. Муаллиф чунин хулосабарорӣ менамояд, ки истиқлолияти сиёсӣ бештар ба соҳаи ҳуқуқ дахл дорад ва онро баъзан истиқлолияти нокомил меноманд. Барои ба истиқлолияти комил табдил ёфтани он истиқлолияти зехнӣ, ҷаҳонбинӣ ва худшиносии миллӣ зарур аст. Истиқлолият сатҳи баланди маънавиёти ашхос, дониш ва илму маърифатро тақозо менамояд, зеро истиқлолият дар таърихи давлатдорӣ ва сарнавишти миллати тоҷик гардиши кулӣ ва оғози марҳалаи сифатан нави рушд гардида, дар назди мо иҷрои вазифаи бисёр пурмасъулияти таърихӣ, яъне бунёди давлати мутамаддини ҷавобгӯ ба манфиатҳои халқу кишвар ва эҷоди арқони давлатдорӣ муосирро пеш гузошт. Ва ниҳоят, дар бораи омилҳои иҷтимоӣ фарҳангӣ, маънавию ахлоқӣ ва сиёсӣ ҳуқуқӣ сухан ронда, мо бояд ба таҷрибаи таърихӣ халқамон, аз ҷумла осори таърихиву адабии гузаштагонамон, муроҷиат намоем ва аз ин мероси гаронбаҳо самаранок истифода барем.

Калидвожаҳо: омилҳои маънавию ахлоқӣ ва сиёсӣ ҳуқуқӣ, омилҳои иҷтимоӣ фарҳангӣ, бунёди давлати мутамаддин.

ДУХОВНО-НРАВСТВЕННЫЕ И ПОЛИТИКО-ПРАВОВЫЕ ФАКТОРЫ ФОРМИРОВАНИЯ НАЦИОНАЛЬНОГО САМОПОЗНАНИЯ

Анализируя роль духовно - нравственных факторов в формировании национального самопознания, определено, что за годы государственного суверенитета в этих сферах общественной жизни Республики Таджикистан произошли существенные изменения. Наука и образование, возрождение национальной культуры, повышение роли семьи в обучении и воспитании подрастающего поколения, привитие чувства любви к своей родине и патриотизма, гордости за свою страну превратились в приоритетное направление политики государства. Автор приходит к выводу, что политическая независимость больше связана с областью права и ее иногда называют неполной независимостью. Интеллектуальная независимость, мировоззрение и национальное самосознание необходимы для его полной независимости. Независимость требует высокого уровня духовности, знаний и науки народа, ведь независимость является поворотным моментом в истории государственности и судьбе таджикской нации и ее начала. качественно нового этапа развития. Он поставил перед нами выполнение очень ответственной исторической задачи – создание цивилизованного государства, отвечающего интересам народа и страны, создание устоев современной государственности. в том числе исторические и литературные произведения наших предков, давайте эффективно применять и использовать это драгоценное наследие.

Ключевые слова: духовно-нравственные и политико-правовые факторы, социальные и культурные факторы построения цивилизованного государства.

SPIRITUAL-MORAL AND POLITICAL-LEGAL FACTORS IN THE FORMATION OF NATIONAL SELF-KNOWLEDGE

Analyzing the role of spiritual and moral factors in the formation of national self-knowledge, it is determined that over the years of state sovereignty, significant changes have occurred in these areas of public life in the Republic of Tajikistan. Science and education, the revival of national culture, increasing the role of the family in the education and upbringing of the younger generation, instilling a sense of love for one's homeland and patriotism, pride in one's country have become a priority area of state policy. The author comes to the conclusion that political independence is more related to the field of law and is sometimes called incomplete independence. Intellectual independence, worldview and national

self-awareness are necessary for its complete independence. Independence requires a high level of spirituality, knowledge and science of the people, because independence is a turning point in the history of statehood and the fate of the Tajik nation and its beginning, a qualitatively new stage of development. He set before us the fulfillment of a very responsible historical task - the creation of a civilized state that meets the interests of the people and the country, the creation of the foundations of modern statehood. including the historical and literary works of our ancestors, let us effectively apply and use this precious heritage.

Keywords: spiritual-moral and political-legal factors, social and cultural factors in building a civilized state.

Маълумот дар бораи муаллиф: *Мунаварова Дилафруз Одиловна* – Донишкадаи иқтисод ва савдои Донишгоҳи давлатии тичорати Тоҷикистон дар ш. Хучанд, номзади илмҳои фалсафа, кафедраи фанҳои ҷомеашиносӣ. **Суроға:** 734019, шаҳри Хучанд, Ҷумҳурии Тоҷикистон, хиёбони Исмоили Сомонӣ, 169. E-mail: **munavarovadilafruz706@gmail.com**

Сведения об авторе: *Мунаварова Дилафруз Одиловна* - Институт экономики и торговли Таджикского государственного университета коммерции в г. Худжанде, кандидат философских наук кафедра общественных наук. **Адрес:** 734019, г. Худжанд, Республика Таджикистан, проспект Исмаила Сомони, 169. E-mail: **munavarovadilafruz706@gmail.com**

Information about the author: *Munavarova Dilafruz Odilovna* - Institute of Economy and Trade of the Tajik State University of Commerce in Khujand, PhD in Philosophy, Department of Social Sciences. **Address:** 734019, Khujand, Republic of Tajikistan, Ismail Somoni Avenue, 169. E-mail: **munavarovadilafruz706@gmail.com**

**ОСОБЕННОСТИ ТАДЖИКСКО-ИНДИЙСКОГО СОТРУДНИЧЕСТВА В РАМКАХ
ИНТЕГРАЦИОННЫХ ОБЪЕДИНЕНИЙ
(на примере ШОС)**

Назаров А.А.

**Институт философии, политологии и права им. А.Баховадинова Национальной Академии
наук Таджикистана**

Республика Таджикистан и Республика Индия установили дипломатические отношения 28 августа 1992 года. В 1993 году было назначен первый Посол Республики Индия в Республике Таджикистан, который осуществлял свою дипломатическую деятельность с резиденцией в г.Ташкент, Узбекистан.

Президент Республики Индия осуществил официальные и рабочие поездки в Республику Таджикистан в период с 6 по 8 сентября 2009 года и с 7 по 9 октября 2018 года. Премьер-министр Республики Индия также посетил Таджикистан в рамках официальных и рабочих визитов в 2003 и 2015 годах.

Глава внешнеполитического ведомства Таджикистана Сироджиддин Мухриддин встречался с главным дипломатом Индии Субрахманом Джайшанкармом в течение нескольких дат: 10 сентября 2020 года (в рамках заседания ШОС в городе Москва), 31 марта 2021 года на полях Девятой Конференции министров иностранных дел стран-участниц «Сердце Азии-Стамбульский процесс» в г. Душанбе, и 28 июля 2022 года в рамках заседания Совета министров иностранных дел государств-членов ШОС в городе Ташкент.

По данным МИД РТ, до сегодняшнего дня состоялось четыре раунда политических консультаций между министерствами иностранных дел Таджикистана и Индии, проведенных в городах Душанбе и Нью-Дели [6]. В ходе четвертого раунда, состоявшегося 19 декабря 2018 года, участвовали первые заместители министра иностранных дел Таджикистана и Индии. Анализ показывает, что в рамках данного мероприятия стороны проанализировали текущее состояние отношений между двумя странами и выразили удовлетворение уровнем сотрудничества между Таджикистаном и Индией.

Между Таджикистаном и Индией существует сложная система взаимодействия, включающая в себя ряд механизмов координации и консультаций. Эти механизмы включают в себя стратегические консультации между секретарями советов безопасности обеих стран, совместную рабочую группу, занимающуюся вопросами борьбы с терроризмом, а также совместные рабочие группы, занимающиеся вопросами сотрудничества в области обороны, мирного использования космических технологий для развития, энергетики и консульские консультации. Эти механизмы служат основой для развития и укрепления взаимодействия между двумя странами в различных сферах, способствуя обмену опытом, ресурсами и технологиями.

На территории Таджикистана в настоящее время действуют свыше 80 индийских компаний, а в государственном реестре зарегистрировано 1083 медицинских препарата и медицинских товаров производства Индии.

Структура двусторонних отношений между двумя государствами сформирована на основе широкого спектра межгосударственных, межправительственных и межведомственных документов, охватывающих различные сферы сотрудничества, включая политическую, дипломатическую, экономическую, торговую, инвестиционную, научно-техническую, сельскохозяйственную, промышленную, энергетическую, медицинскую, культурную, художественную, образовательную, научную, туристическую и прочие.

В контексте данного исследования, акцент сделан на изучение политического, торгово-экономического взаимодействия с Индией, рассматриваемого как одного из приоритетных направлений в рамках двусторонних отношений. Основу для этого сотрудничества заложило межправительственное соглашение, заключенное 12 декабря 1995 года, которое предусматривает функционирование Совместной межправительственной комиссии по торгово-

экономическому и научно-техническому сотрудничеству. Данная комиссия рассматривается как ключевой инструмент для развития двустороннего экономического сотрудничества и провела на момент исследования 11 заседаний, последнее из которых состоялось в Дели 24-25 февраля 2020 года.

Структура двусторонних отношений между двумя государствами сформирована на основе широкого спектра межгосударственных, межправительственных и межведомственных документов, охватывающих различные сферы сотрудничества, включая политическую, дипломатическую, экономическую, торговую, инвестиционную, научно-техническую, промышленную, энергетическую, медицинскую, культурную, художественную, образовательную, научную и прочие [6].

В течение 2021 года отмечен значительный рост товарооборота между рассматриваемыми странами, который достиг 122 миллионов 607 тысяч долларов США, представляя увеличение на 308,8%, по сравнению с соответствующим показателем 2020 года. Из Индии в Таджикистан в основном поступают мясные продукты, кофе, чай, лекарства, драгоценности, медицинское оборудование и чулочно-носочная продукция, тогда как экспортная продукция Таджикистана в Индию включает целебные травы и сухофрукты. В настоящее время на территории Таджикистана функционирует более 80 индийских компаний, и в государственном реестре страны зафиксировано 1083 наименования лекарственных препаратов и медицинских товаров из Индии [10].

В системе современных международных отношений (С/МО) одним из актуальных форматов взаимоотношений между государствами как акторами МО является выгодное сотрудничество в рамках интеграционных объединений.

Широко признано, что Шанхайская организация сотрудничества (ШОС), обладающая обширной территорией и разнообразным спектром регионального взаимодействия, представляет собой инновационную платформу для кооперации между государствами с разнообразным политическим, экономическим и культурным потенциалом. Стремление к сотрудничеству в рамках данной организации выражается в следующих основных направлениях:

– содействие и расширение региональных экономических взаимоотношений во всех формах, способствующих обеспечению соответствующих возможностей для торговли и инвестиций, с основной целью обеспечения свободного перемещения товаров, продукции, технологий, капитала и услуг между странами-участницами;

– эффективное использование имеющейся инфраструктуры в области транспорта и связи с целью увеличения транзитного потенциала стран-участниц и развития энергетического сектора;

– целенаправленное и эффективное управление природными ресурсами, включая использование водных ресурсов региона, осуществление специальных природоохранных программ и проектов [9, с.124-131].

Согласно анализу деятельности государств-членов Шанхайской организации сотрудничества (ШОС), гуманитарное взаимодействие в рамках данной структуры эволюционирует в различных направлениях, проявляя различную степень успешности. Оно приобретает статус одного из важнейших факторов, обеспечивающих жизнеспособность организации, и могло бы действовать в качестве катализатора и образца межцивилизационного диалога в поисках решений проблем, препятствующих гармонизации международных отношений [2, с.5-18].

Согласно наблюдениям, Шанхайская организация сотрудничества (ШОС) с момента своего становления в рамках разнообразных соседних государств представляет собой новую модель кооперации, объединяющую страны азиатского региона. После распада Советского Союза в регионе Азии возникло множество независимых государств, каждое из которых выражало свои национальные интересы. Первое десятилетие XXI века считается периодом значительных политических, экономических и культурных преобразований в мировом масштабе, а также изменений в сфере безопасности. В современном контексте, когда глобальное сообщество сталкивается с различными угрозами и вызовами, соседние и союзные

государства осознали, что интеграция и взаимное сотрудничество имеют потенциал уменьшить возможные и существующие риски и угрозы.

Отметим, что Шанхайская организация сотрудничества представляет собой одну из региональных и глобальных структур, созданных с целью сотрудничества, интеграции и решения существенных проблем государств Южной и Центральной Азии, а также иных регионов мира. Несмотря на свою относительную молодость, данная организация за период своей активности успешно прошла через этап развития и обеспечила многочисленные возможности для самостоятельного развития государств-участников.

Таджикистан, в качестве одного из учредителей данной престижной организации, стремился гармонизировать цели и решения организации с национальными интересами страны, соблюдая взаимное уважение среди членов. В различные периоды времени Республика Таджикистан принимала председательство как в Совете глав государств (в 2008 и 2014 годах), так и в Совете глав правительств государств-членов ШОС (в 2006, 2010, 2018, 2021 годах) [3,с.208-212]. Участие Таджикистана в данной организации способствует более эффективному использованию экономических, транзитных и энергетических ресурсов региона и содействует развитию плодотворного сотрудничества. Таджикистан активно поддерживает инициативы по обновлению экономической платформы ШОС, осуществлению проектов в рамках инициативы «Пояс и путь», разработке транспортных и логистических маршрутов, связывающих Центральную Азию с рынками Юго-Восточной Азии и Европы, а также созданию финансовых институтов, таких как Банк развития и Фонд развития ШОС, и учреждению Антинаркотического центра в рамках данной организации [1,с.106-117].

Планирование основного экономического и коммуникационного маршрута пояса Великого Шелкового пути включает просторы от Китайской Народной Республики через Центральную Азию и Россию до Европы и Балтийского моря, а также через центральноазиатский регион до Персидского залива и Ближнего Востока. В соответствии с географическим положением Таджикистан активно эксплуатирует потенциал данного маршрута. Реализация этой инициативы направлена на стимулирование экономического роста и основана на принципах сотрудничества, прозрачности, взаимовыгодных отношений и уважения международного права. Активное участие Таджикистана в Шанхайской организации сотрудничества, осуществление национальных интересов в её рамках и установление взаимовыгодного сотрудничества со странами-членами способствует эффективной реализации стратегических целей, способствует экономическому развитию и способно обеспечить динамичное развитие.

На данный момент ШОС объединяет 9 стран – Индию, Иран, Казахстан, Кыргызстан, Китай, Пакистан, Россию, Таджикистан и Узбекистан. Афганистан, Беларусь и Монголия являются государствами-наблюдателями, в то время как Бангладеш, Сирия, Египет, Израиль, Саудовская Аравия, Мальдивы, Украина, Ирак, Вьетнам, Бахрейн и Катар выразили желание стать государствами-наблюдателями в данной организации [7].

Отмечается, что Республика Таджикистан и Республика Индия поддерживают широкий спектр сотрудничества не только в рамках двусторонних отношений, но также в контексте их участия в важных международных организациях, включая Шанхайскую организацию сотрудничества. Таджикистан является одним из основателей этой региональной международной структуры и активным участником, внесшим значительный вклад в ее развитие. ШОС, охватывающая 60% территории Евразии и объединяющая почти половину населения планеты, считается одной из наиболее влиятельных организаций в мире [14,с.67-70].

Таджикистан и Индия располагают обширной платформой для взаимовыгодного сотрудничества в рамках международных интеграционных объединений/форумов, особенно в рамках ШОС. Общее стремление к сотрудничеству на основе взаимного уважения и партнерства свидетельствует об успешном партнерстве между двумя странами. Во время встречи Основателя мира и национального единства – Лидера нации, уважаемого Эмомали Рахмона и Премьер-министра Республики Индия А.Б. Ваджпаи 14 ноября 2003 года, глава таджикского государства подтвердил позитивное отношение к роли Индии в Центральной Азии и выразил удовлетворение текущим уровнем отношений и взаимопонимания между странами.

Стороны также обсудили ряд важных международных вопросов и приняли решение о создании дипломатического представительства Таджикистана в Дели, а также об установлении регулярных авиасообщений между двумя странами. Эти меры способствуют развитию отношений между Индией и Таджикистаном на высшем уровне и укрепляют сотрудничество между двумя народами [16,с.129-140].

В дополнение, премьер-министр Индии, А.Б. Ваджапаи, акцентировал внимание на том, что его посещение Таджикистана означает наступление новой фазы в дипломатических отношениях между указанными странами. По результатам дискуссий высшие представители обеих наций подписали совместное заявление о взаимном сотрудничестве между Республикой Таджикистан и Республикой Индия. Суть данного документа состояла в следующем:

- стороны и дальше будут сотрудничать в различных сферах;
- уважать международное право;
- признавать суверенитет других государств;
- не вмешиваются во внутренние дела друг друга;
- продолжают признавать общепринятые международные права [15,с.301-316].

Обе стороны также подчеркнули, что сотрудничество между Республикой Таджикистан и Республикой Индия представляется важным аспектом поддержания устойчивого мира и стабильности в центральноазиатском регионе. Главы государств выразили признание позитивной роли, которую играет Шанхайская организация сотрудничества (ШОС) в решении региональных проблем. Обращая внимание на глобальное положение Индии и её стратегическое расположение рядом с Центральной Азией, Лидер Нации, уважаемый Президент Таджикистана Эмомали Рахмон отметил активное участие этой страны в решении, как региональных, так и международных вопросов. Индия получила поддержку Таджикистана в получении членства ШОС.

Кроме того, 4-6 июля 2005 года Лидер Нации, уважаемый Президент Таджикистана Эмомали Рахмон провел встречу с премьер-министром Индии М. Сингхом, на которой были обсуждены основные направления сотрудничества между двумя странами. В рамках регулярного заседания ШОС 29 августа 2008 года Лидер Нации, уважаемый Президент Таджикистана Эмомали Рахмон встретился с министром нефти и газа Республики Индия М. Деора, где были обсуждены вопросы дальнейшего расширения сотрудничества между Таджикистаном и Индией [11,с.55]. Отношения с Индией были признаны одними из приоритетных направлений внешней политики Таджикистана, и была выражена заинтересованность в дальнейшем укреплении и расширении сотрудничества между двумя странами.

Во время встречи Лидера Нации, уважаемого Президента Таджикистана Эмомали Рахмона и Министра Иностранных Дел Индии С.М. Кришны, проведенной 3 июля 2012 года в городе Душанбе, было выражено удовлетворение достигнутыми результатами в рамках двадцатилетнего периода дипломатических отношений между Республикой Таджикистан и Республикой Индия. В ходе обсуждения были рассмотрены вопросы, касающиеся политического, безопасного и системного сотрудничества между двумя странами. Отмечается, что за указанный период было заключено 35 межправительственных и межведомственных соглашений и меморандумов. Несмотря на то, что имеющиеся ресурсы не были полностью мобилизованы, это стимулировало дальнейшее развитие сотрудничества между Таджикистаном и Индией. В рамках встречи прошло конструктивное обсуждение вопросов международного и регионального сотрудничества двух стран, в частности, в контексте Шанхайской Организации Сотрудничества (ШОС) и урегулирования порядка и обеспечения безопасности в Афганистане [4,с.122].

В общем, взаимоотношения между Индией и Таджикистаном традиционно характеризовались близостью и глубиной. Регулярные встречи на высоком уровне и заключение значимых соглашений содействовали укреплению взаимоотношений. В сентябре 2012 года, во время визита Основатель мира и национального единства – Лидера нации, Президента Республики Таджикистан, уважаемого Эмомали Рахмона в Индию, обе страны объявили о преобразовании своих отношений в стратегическое партнерство, которое

охватывает сотрудничество в широком спектре областей, включая политическую, экономическую, образовательную, здравоохранение, развитие человеческих ресурсов, оборону, противодействие терроризму, науку и технику, культуру и туризм.

В рамках дипломатических отношений между Индией и Таджикистаном за последние годы наблюдалось интенсивное взаимодействие на высоком уровне. Визиты высокопоставленных чиновников из Индии в Таджикистан и наоборот стали регулярным явлением, что свидетельствует о стремлении обеих стран к углублению сотрудничества.

Примером такого взаимодействия является посещение премьер-министром Нарендрой Моди Таджикистана в 2015 году, а также президентом Шри Рам Натхом Ковиндом в 2018 году. Представители высших органов власти Индии, включая доктора С. Джайшанкара, министра иностранных дел, активно участвовали в мероприятиях, проводимых в Таджикистане, таких как 5-й саммит Конференции по взаимодействию и мерам доверия в Азии в июне 2019 года. Индийская делегация также принимала участие в значимых событиях в Таджикистане, включая 17-ю встречу глав правительств ШОС в октябре 2018 года, которую возглавила покойная министр иностранных дел Сушма Сварадж. Другие чиновники, включая министра водных ресурсов, развития рек и омоложения Ганги Шри Нитина Гадкари, также принимали участие в конференциях и мероприятиях, проводимых в Таджикистане.

В ответ на эти визиты Таджикистан также активно поддерживал контакты с Индией. Основатель мира и национального единства - Лидер нации, Президент Республики Таджикистан, уважаемый Эмомали Рахмон посетил Индию неоднократно в разные годы, что свидетельствует о постоянном стремлении к укреплению двусторонних отношений. Различные таджикские министры и чиновники также регулярно посещали Индию в рамках сотрудничества между двумя странами.

Таким образом, посещения высокопоставленных чиновников и дипломатических делегаций свидетельствуют о постоянной активности в развитии отношений между Индией и Таджикистаном и подчеркивают стратегическую важность сотрудничества в различных сферах.

Общеизвестно, что Республика Таджикистан обладает большими гидроэнергетическими ресурсами и занимает одно из ведущих мест в мире по этим показателям. Сотрудничество Таджикистана и Индии в сфере гидроэнергетики обсуждалось на переговорах и встречах лидеров стран, и что дало хорошие результаты. В ходе переговоров Президента Таджикистана Э. Рахмона и высшего руководства Индии с 9 по 12 мая 2001 года, в частности, на встрече с премьер-министром Индии А. Ваджпай среди вопросов двусторонних отношений стороны обсудили вопрос энергетики.

Соглашение между Правительством Республики Таджикистан и Правительством Республики Индия о долгосрочном торгово-экономическом сотрудничестве и сотрудничестве в области промышленности 10 мая 2001 года было подписано, одной из частей которого является сотрудничество в энергетике. Спрос на электроэнергию в Индии остается высоким, а дефицит электроэнергии оказывает негативное влияние на экономику страны и повседневную жизнь людей. Энергетическая безопасность является одним из ключевых вопросов внутренней и внешней политики Индии и связана с экономическим развитием страны и социальной политикой. Согласно существующим данным, более 400 млн. жителей Индии лишены электроэнергии и сколько же имеют лишь ограниченный доступ к ней [13, с. 77-80]. Безусловно, сотрудничество в этой сфере будет выгодно обеим сторонам.

Всё это позволяет утверждать, что Индию можно назвать активным игроком в сотрудничестве с центрально-азиатскими государствами в рамках ШОС. Индия представляет идеи по развитию отношений между странами-членами ШОС, и с этой целью выражает свою решимость в данном отношении, упрочивая основу взаимного сотрудничества между сторонами в реализуемых и будущих потенциальных проектах.

Ещё одним направлением деятельности между Республикой Индия и другими государствами, включая Таджикистан, в рамках ШОС, является борьба с терроризмом, сепаратизмом и экстремизмом, и в этом направлении их цели полностью совпадают. Естественно, для страны, наподобие Республики Таджикистан, окруженной террористическими угрозами, полезно иметь антитеррористические соглашения с более могущественными

государствами-членами этой организации. Поэтому и для Индии присоединение к ШОС означает, что при её поддержке она сможет бороться с региональными экстремистско-террористическими силами, и в этой связи усилить сотрудничество со странами-партнёрами.

Как известно, раньше сочетание безопасности и сотрудничества рассматривалось только на уровне Организации объединённых наций (ООН) и региональных комиссий этой организации. Однако региональные комиссии ООН не смогли отражать современные геополитические реалии мира и отвечать современным вызовам и угрозам, как региональной, так и глобальной безопасности. Поэтому, с точки зрения многих экспертов и политиков, ШОС взяла на себя ответственность за подготовку регионального аспекта обеспечения отношений безопасности и сотрудничества в Евразийском регионе [5,с.269-275]. Данная перспектива получила развитие в контексте перехода от «шанхайской пятёрки» к нынешней ситуации ШОС посредством ежегодных встреч и принятия деклараций по их итогам.

Считаем уместным попутно отметить ещё один момент, что в целом эксперты и политики имеют разные мнения по вопросу вступления Индии и Пакистана в качестве полноправных членов ШОС. Они делятся на две противоположные группы: если первая группа соглашается на вступление, то вторая видит опасность исчезновения организации или прогнозирует её официальное существование.

Эксперты, позитивно оценивающие дальнейшую деятельность Китая и Индии, полагают, что Индия и Китай решат пограничную проблему, либо передадут её своим будущим поколениям, либо найдут другой путь решения этих острых вопросов, чтобы в перспективе не нарушить их взаимоотношения [12,с.135-153]. Следовательно, конфликт между Индией и Пакистаном будет разрешён и сведён к минимуму. Это лучшая площадка для проведения мероприятий, которые придадут новый импульс работе ШОС и значительно повысят её значимость как региональной организации. Однако его реализация в ближайшем будущем маловероятна, если Индия в принципе готова вести переговоры с Китаем, то с Пакистаном она даже не планирует вести диалог на эту тему.

Вторая группа экспертов имела отрицательное отношение к вступлению Индии и Пакистана в ШОС, придерживалась мнения, что присоединение этих двух стран с оружием массового поражения очень опасно для данной организации, поскольку конфликт между этими двумя странами продолжается уже более 70-лет. А Китай также присоединился к этому конфликту, потому что он поддерживает Пакистан в конфликте против Индии, и эта ситуация обостряет отношения между этими тремя странами, которые имеют оружие массового поражения. В этом случае ШОС продолжит работу в тех сферах, где нет конфликтов между Индией, Китаем и Пакистаном. Если спор между этими государствами будет решён в ближайшей перспективе, то ШОС продолжит работу в тех сферах, где возникнут спорные моменты. Такая ситуация очень подходит, как Индии, так и Пакистану как странам-участницам, но существует высокая доля опасности, что она будет заниматься лишь ограниченным кругом тем, и ШОС превратится в официальную организацию на бумаге.

Такое беспокойство экспертов не напрасно, поскольку приём этих двух стран в члены влечёт за собой определенные риски. Индия негативно относится к программе китайского правительства «Пояс и Путь», поскольку она выступает против строительства китайско-пакистанского коридора через спорную территорию Кашмира. Кроме того, Индия и Пакистан не присоединились к Договору о нераспространении ядерного оружия и Договору о всеобъемлющем запрещении ядерных испытаний. В результате страны-участницы ШОС могут оказаться в неопределённом положении, поскольку в документах этой организации соблюдение системы нераспространения провозглашено одним из важнейших принципов обеспечения мира [8,с.118-131].

Несмотря на разногласия между Индией и Пакистаном, Индией и Китаем, встречи этих государств в рамках ШОС уже стали дополнительным мостом для переговоров, так как в настоящее время многие проблемы удаляют эти страны друг от друга, а не объединяют их. Несмотря на эти проблемы, более эффективная работа Организации после вступления в неё Индии и Пакистана, вселяет осторожный оптимизм. Совершенно очевидно, что ныне и Пакистан, и Индия пытаются не допустить того, чтобы их конфликт оказал негативное влияние

на деятельность ШОС. Конечно, надежда на то, что конфликт между Индией и Пакистаном, который длится уже долгие десятилетия, не будет решён пока в формате ШОС, а возможность расширить экономику и обеспечить безопасность для вышеупомянутых стран, входящих в состав ШОС, существует.

Таким образом, поводя итог проведённому выше анализу, можно заключить, что в целом, Таджикистан и Индия имеют конструктивное сотрудничество в рамках такой международной региональной интеграционной организации, как ШОС. Они вносят значительный вклад в обеспечение мира, безопасности и стабильности, расширение экономики и торговли между Центральной Азией и Южной Азией, улучшение благосостояния народов стран-участниц ШОС и региона.

Не подлежит сомнению то, что многоаспектное сотрудничество Республики Таджикистан и Республики Индия, которое носит характер стратегического партнёрства, развивается как в рамках международных организаций, так и вне их, имеет хорошую перспективу для обеих стран. Данный вопрос, естественно, требует дальнейших исследований, что мы и попытаемся осуществить, и на основе чего предпринять попытки выдвинуть новые положения и гипотезы развития дальнейших событий в этом направлении.

Рецензент: к.п.н., ИИПСАиЕ НАНТ – Юсуфджонов Ф.М.

ЛИТЕРАТУРА

1. Алиева Р.Р. Формы взаимодействия Республики Таджикистан с Китайской Народной Республикой в рамках ШОС: механизмы реализации проектов и проблемы взаимодействия / Р.Р. Алиева // Ученые записки Худжандского государственного университета им. академика Б. Гафурова. Гуманитарные науки. – 2013. - №2 (75). – С. 106-117.
2. Алимов Р. ШОС: «Глобальный профиль» в архитектуре международных отношений / Р. Алимов // Обозреватель – Observer. – 2018. – №5. – С. 5-18.
3. Вохидова М.А. Республика Таджикистан как одна из учредителей Шанхайской организации сотрудничества / М.А. Вохидова // Вестник Педагогического университета. – 2023. -№3(104). -С.208-212.
4. Дипломатия Таджикистана: вчера и сегодня. В 2-х тт. Том I. (Под редакцией Х. Зарифи). Серия: Внешняя политика Таджикистана. - Душанбе: Ирфон, 2009. – 296 с.
5. Корнеева А.С. Сотрудничество ООН и региональных международных организаций в области безопасности / А.С. Корнеева // Социально-гуманитарные знания. – 2018. – №5. – С. 269-275.
6. Министерство иностранных дел Республики Таджикистан [Электронный ресурс] // Внешняя политика. Отношения со странами Азии и Африки. Отношения Таджикистана с Индией Таджикистана. URL: <https://tajtrade.tj/menu/28?l=ru> (дата обращения: 18.04.2024).
7. О Шанхайской организации сотрудничества [Электронный ресурс] // Официальный сайт ШОС. URL: <https://rus.sectsc.org/20151208/16789.html> (дата обращения: 18.04.2024).
8. Петровский, В.Е. Проблемы ядерного нераспространения в северо-восточной Азии и Азиатско-Тихоокеанском регионе в контексте расширения ШОС // Азиатско-Тихоокеанский регион: проблемы глобальных и региональных измерений безопасности / В.Е. Петровский. – М., 2018. – С. 118-131.
9. Потееенко А.Г. Основные направления международного сотрудничества в рамках ШОС / А.Г. Потееенко // Социология власти. – 2011. – № 5. – С. 124-131.
10. Торговые партнеры Республики Таджикистан [Электронный ресурс] // Официальный сайт Торговый портал Таджикистана. URL: <https://tajtrade.tj/menu/28?l=ru> (дата обращения: 18.04.2024).
11. Турсунов Т.Х. Таджикско-индийские взаимоотношения. Монография/ Т.Х. Турсунов. -Душанбе: Эр-граф, 2009. – 130 с.
12. Уянаев С.В. Китай и Индия: достижения и проблемы современного этапа отношений / С.В. Уянаев // Китай в мировой и региональной политике. История и современность. – 2014. – № 19. – С. 135-153.
13. Халова Г.О. Современное состояние и перспективы развития нефтегазового комплекса Индии / Г.О. Халова // Инновации и инвестиции. - 2016. - №7. - С. 77-80.
14. Чжоу Цзюнь. Шанхайская организация сотрудничества: история создания / Г.О. Халова // Научно-технические ведомости СПбГПУ. Гуманитарные и общественные науки. – 2015. - № 3 (227). – С. 67-70.
15. Roy, Meena Singh. “India’s ‘Connect Central Asia’ Policy: Building Cooperative Partnership.” Indian Foreign Affairs Journal, vol. 8, no. 3, 2013, pp. 301-16. JSTOR, <http://www.jstor.org/stable/45341897>. Accessed 22 Apr. 2024.
16. Rudenko E. A close-up view of Indian-Tajik political cooperation: the Indian perspective // Central Asia and the Caucasus. – 2009. - №2. – P. 129-140.

ХУСУСИЯТҲОИ ҲАМКОРИИ ТОЧИКИСТОНУ ҲИНДУСТОН ДАР ДОИРАИ ИТТИҲОДИЯҲОИ ҲАМГИРОЙ

(дар мисоли СХШ)

Дар мақола хусусиятҳои ҳамкории Тоҷикистону Ҳиндустон дар доираи иттиҳодияҳои ҳамгироӣ дар мисоли Созмони Ҳамкории Шанхай (СХШ) баррасӣ шудаанд. Ба унвони мисол, самтҳои асосии ҳамкориҳои

кишварҳои узви Созмон, аз қабилӣ рушди равоҷи иқтисодии минтақаӣ, истифодаи таъсирбахши инфрасохтори соҳаҳои нақлиёт, энергетика, технологияҳои муосир, инчунин идоракунии захираҳои табиӣ оварда шудаанд. Муаллиф ҳамкориҳои стратегиро низ дар доираи СҶШ таҳлил намуда, нақши онҳоро дар таъмини мавҷудияти Созмон ва иқтисоди онро ҳамчун катализатори муқолаи байни тамаддунҳо дар ҷустуҷӯи роҳҳои ҳалли мушкилоти байналмилалӣ тавсиф мекунад. Дар мақола, ҳамчунин, нақши СҶШ дар муттаҳидсозии кишварҳои минтақаи Осиё, бахусус пас аз пошхӯрии Иттиҳоди Шуравӣ ва аҳамияти ҳамгироӣ ва ҳамкориҳои мутақобила дар қоҳиши хатару таҳдидҳо дар шароити муосир баррасӣ шудааст. Муаллиф қайд мекунад, ки сарфи назар аз ихтилофи байни Ҳиндустон ва Покистон, иштироки онҳо дар СҶШ ба қори фаъоли Созмон мусоидат намуда, барои тавсеаи иқтисодӣ ва устувории амният дар минтақа имконият фароҳам меорад. Ҳамкориҳои созидаи Тоҷикистону Ҳиндустон дар доираи СҶШ, саҳми онҳо дар таъмини сулҳу амният ва субот ва дурнамои рушди муносибатҳои дӯстона таъкид шудааст. Аҳамияти ҳамкориҳои ду кишвар барои таъмини сулҳу субот дар минтақа ва саҳми онҳо дар ҳамгироии иқтисодии Осиёи Марказӣ бо Осиёи Ҷанубӣ таъкид шудааст. Ҳамчунин, дурнамои рушди ҳамкориҳои гуногунҷанбаи Тоҷикистону Ҳиндустон ба ҳайси шарикони стратегӣ мавриди баррасӣ қарор гирифтааст.

Калидвожаҳо: ҳамкориҳои Тоҷикистону Ҳиндустон, иттиҳодияҳои ҳамгироӣ, СҶШ, равоҷи иқтисодии минтақаӣ, ҳамкориҳои стратегӣ, муқолаи байни тамаддунҳо, ҳамгироии иқтисодӣ, Осиёи Марказӣ ва Осиёи Ҷанубӣ, рушди ҳамкориҳои гуногунҷанбаи Тоҷикистону Ҳиндустон.

ОСОБЕННОСТИ ТАДЖИКско-ИНДИЙского СОТРУДНИЧЕСТВА В РАМКАХ ИНТЕГРАЦИОННЫХ ОБЪЕДИНЕНИЙ (на примере ШОС)

В статье рассматриваются особенности таджикско-индийского сотрудничества в рамках интеграционных объединений на примере ШОС. В качестве примера приводятся основные направления взаимодействия между странами-участницами организации, такие как развитие региональных экономических отношений, эффективное использование транспортной и энергетической инфраструктуры, современные технологии, а также управление природными ресурсами. Автор анализирует стратегическое взаимодействие в рамках ШОС, отмечая его роль в обеспечении жизнеспособности организации и потенциал как катализатора межцивилизационного диалога в поисках решений международных проблем. В статье также рассматривается роль ШОС в объединении стран азиатского региона, особенно после распада Советского Союза, и значение интеграции и взаимного сотрудничества в уменьшении рисков и угроз в современном контексте. Отмечается, что, несмотря на разногласия между Индией и Пакистаном, их участие в ШОС способствует более эффективной работе организации и создает возможности для расширения экономики и обеспечения безопасности в регионе. В статье подчеркивается конструктивное сотрудничество Таджикистана и Индии в рамках ШОС, их вклад в обеспечение мира, безопасности и стабильности, а также перспективы развития двусторонних отношений. Подчеркивается важность сотрудничества обеих стран для обеспечения стабильности и мира в регионе, а также их вклад в экономическую интеграцию между Центральной Азией и Южной Азией. Выделяются также перспективы развития многоаспектного сотрудничества Таджикистана и Индии как стратегических партнеров.

Ключевые слова: таджикско-индийское сотрудничество, интеграционные объединения, ШОС, региональные экономические отношения, стратегическое сотрудничество, межцивилизационный диалог, экономическая интеграция, Центральная Азия и Южная Азия, развитие многоаспектного сотрудничества Таджикистана и Индии.

THE SPECIFICITIES OF THE TAJIK-INDIAN COOPERATION WITHIN THE FRAMEWORK OF INTEGRATION GROUPINGS (using the example of the SCO)

The article reviews the specificities of the Tajik and Indian cooperation within the framework of integration groupings using the example of the Shanghai Cooperation Organization (SCO). As an example, the main areas of interaction between the member countries of the organization are given, such as the development of regional economic relations, the effective use of transport and energy infrastructure, as well as the management of natural resources. The author analyzes strategic interaction within the SCO, noting its role in ensuring the viability of the organization and its potential as a catalyst for intercivilizational dialogue in search of solutions to international problems. The article also discusses the role of the SCO in uniting the countries of the Asian region, especially after the collapse of the Soviet Union, and the importance of integration and mutual cooperation in reducing risks and threats in the modern context. The author notes that despite the disagreements between India and Pakistan, their participation in the SCO contributes to more efficient work of the organization and creates opportunities for economic expansion and security in the region. The article emphasizes the constructive cooperation between Tajikistan and India within the SCO, their contribution to peace, security and stability, as well as prospects for the development of bilateral relations. The importance of cooperation between both countries to ensure stability and peace in the region is emphasized, as well as their contribution to economic integration between Central Asia and South Asia. Prospects for the development of multidimensional cooperation between Tajikistan and India as strategic partners are also highlighted.

Keywords: Tajik-Indian cooperation, integration grouping, SCO, regional economic relations, strategic interaction, inter-civilizational dialogue, economic integration, Central Asia and South Asia, development of multifaceted cooperation between Tajikistan and India.

Маълумот дар бораи муаллиф: *Назаров Амонullo Амруллоевич* – Институти фалсафа, сиёсатшиносӣ ва ҳуқуқи ба номи А. Баҳоваддинови Академияи миллии илмҳои Тоҷикистон, унвонҷӯи шӯъбаи масоили сиёсии муносибатҳои байналмилалӣ. **Суроға:** 734025, ш. Душанбе, Ҷумҳурии Тоҷикистон, хиёбони Рӯдакӣ, 33. Телефон: (+992) 908554000. E-mail: gesu92@mail.ru

Сведения об авторе: *Назаров Амонullo Амруллоевич* – Институт философии, политологии и права им. А. Баҳовадинова Национальной Академии наук Таджикистана, соискатель отдела политических проблем международных отношений. **Адрес:** 734025, г. Душанбе, Республика Таджикистан, проспект Рудаки, 33. Телефон: (+992) 908554000. E-mail: gesu92@mail.ru

Information about the author: *Nazarov Amonullo Amrulloevich* – Institute of Philosophy, Political Science and Law named after. A. Bahovaddinov of the National Academy of Sciences of Tajikistan, aspirant of the Department of International Political Issues. **Address:** 734025, Dushanbe, Republic of Tajikistan, Rudaki Avenue, 33. Phone: (+992) 908554000. E-mail: gesu92@mail.ru

Нуралиева М.М.

Таджикский национальный университет

Политическая реклама является ключевым элементом современных избирательных кампаний, играя важную роль в формировании общественного мнения, убеждении избирателей и определении политических предпочтений. Эта статья предоставляет обзор влияния политической рекламы, стратегий ее использования и этических вопросов, связанных с этим медийным инструментом.

Дефиниции политической рекламы определяются как «некоммерческая реклама, целью которой является формирование определенных политических установок в сознании граждан и массовом сознании, которые способствуют реализации гражданских прав и свобод членов общества, а также достижению целей субъектами политической деятельности в их борьбе за политическую власть и её удержание» [5, с.141], то есть как таковая политическая реклама применяется как медийный аппарат для манипуляции сознанием гражданам и впоследствии результат выборов определяет, насколько была эффективна применяемая техника.

«Кроме того, поскольку политическая реклама ставит своей целью влияние на массовое сознание, то это требует, чтобы в ее предмет были включены знания, касающиеся социологии и теории массовой коммуникации, общей теории рекламы, а также психологии, социальной психологии и других наук. Таким образом, можно предположить, что политическая реклама представляет собой дифференцированную, многоцелевую, многофункциональную форму политической коммуникации в условиях осуществления политического выбора. Она предполагает в лаконичной, легко запоминающейся и оригинальной форме адресное воздействие на многочисленные электоральные группы» [9]. Исходя из вышеизложенного, можно отметить, что политическая реклама является многогранным процессом, в результате, внедрения в сознание электората, меняется определенная политическая позиция, влияющая на ход голосования во время политических выборов.

Политическая реклама оказывает существенное воздействие на формирование общественного мнения и решение избирателей. Исследования показывают, что креативные, эмоционально заряженные рекламные кампании способны вызвать сильные реакции и оказать влияние на избирательное поведение.

Политическая реклама имеет давние корни и прошла через несколько этапов развития в истории. Одним из ранних примеров политической рекламы были античные афинские агитационные надписи на вазах и стенах, которые использовались для пропаганды политических идей и кандидатов. С распространением печати в средние века и новое время появились печатные издания, которые использовались для публикации политических анонсов, статей и агитационных материалов. В XIX-XX веках с развитием промышленности и массовых медиа (таких как газеты, радио, телевидение) политическая реклама стала более широко распространенной и влиятельной. Политические кампании начали использовать эти медиа для достижения широкой аудитории избирателей. С развитием Интернета и социальных сетей в последние десятилетия политическая реклама стала еще более разнообразной и доступной. Кандидаты и партии могут использовать цифровые каналы для прямой и косвенной политической рекламы, а также для взаимодействия с избирателями напрямую.

В общем, политическая реклама прошла путь от простых агитационных надписей до сложных медиа-кампаний, использующих различные формы коммуникации для достижения своих целей.

Как мы упомянули выше, объектом политической рекламы выступают граждане, а субъектом-рекламодатель (политические партии, кандидаты на выборы и др.).

Политическая реклама выполняет ряд функций, таких, как коммуникационная (безличностный обмен информацией), информационная (распространяет и передает информацию) и идеологическая (распространяет и навязывает ту или иную систему взглядов).

Также выделяют несколько видов политической рекламы: телевизионная, радиореклама, наружная реклама, устная реклама, реклама в печатных СМИ, реклама в Интернете, полиграфическая реклама и т.д. Исходя из вышеперечисленного, политическая реклама применяет различные методы воздействия для достижения своих целей. Отмечаются следующие типы политической рекламы:

1. Телевизионная реклама – рекламные ролики на телевидении имеют большую зону охвата и имеют способность эмоционально обращаться к зрителям, используя различные техники, такие как музыка, изображения и визуальные эффекты.

2. Радиореклама – рекламные объявления на радио могут достичь широкой аудитории и могут быть эффективными в передаче ключевых сообщений и идей.

3. Интернет-реклама – включает в себя использование социальных сетей, поисковых систем, веб-сайтов и других цифровых платформ для достижения целевой аудитории.

4. Печатная реклама – реклама в газетах, журналах и брошюрах может быть эффективным способом достижения определенных аудиторий, особенно в определенных географических областях или среди определенных демографических групп.

5. Социальная медиа – платформы социальных сетей, такие как Facebook, Instagram, Twitter, Youtube, предоставляют возможности для размещения рекламных материалов, в том числе видеороликов, изображений и текстовых сообщений, а также для взаимодействия с аудиторией.

6. Мобильная реклама – реклама на мобильных устройствах, такая как мобильные приложения, веб-сайты и SMS-рассылки, позволяет достигать аудитории в движении и персонализировать сообщения в соответствии с их местоположением и интересами.

Эти методы могут быть использованы отдельно или в комбинации, чтобы максимизировать эффективность политической рекламы и воздействовать на избирателей во время политических выборов.

Существуют 3 стратегии политической рекламы:

1. Негативная реклама: наиболее популярная стратегия, основанная на атаке оппонента. Она направлена на дискредитацию политического соперника с использованием негативных характеристик и аргументов.

2. Позитивная реклама: сосредотачивается на качествах и достижениях кандидата, создавая положительный имидж. Эта стратегия направлена на создание доверия и поддержку избирателей.

3. Микротаргетинг: использование данных и аналитики для точного определения целевой аудитории. Эта стратегия позволяет персонализировать рекламные сообщения в зависимости от особенностей каждой группы избирателей.

Необходимо подчеркнуть, что политическая реклама не связана с этическими вопросами, применяя различные тактики, может использовать различные манипуляционные техники, может распускать слухи или информацию о личной жизни оппонента и т.п. Следующие этические вопросы, применяемые в политической рекламе:

- **Манипуляция и дезинформация** - вопросы этики возникают в связи с использованием манипулятивных методов и дезинформации для воздействия на общественное мнение. Это поднимает вопрос о честности и прозрачности политической рекламы.

- **Приватность и защита данных** - сбор и использование персональных данных избирателей для микротаргетинга вызывают беспокойство с точки зрения защиты личной жизни и конфиденциальности.

- **Регулирование и прозрачность** - существует потребность в разработке эффективных механизмов регулирования политической рекламы, чтобы обеспечить честность, прозрачность и соответствие этическим стандартам.

4. **Технологический вектор** - с развитием технологий, включая аналитику данных и искусственный интеллект, политическая реклама становится более таргетированной и эффективной. Однако с этим возрастает и необходимость в этическом использовании данных и предотвращении злоупотреблений.

Политическая реклама играет ключевую роль в современных избирательных кампаниях, формируя общественное мнение и влияя на политические предпочтения. Эффективное использование этого инструмента требует внимания к этическим аспектам, прозрачности и соблюдения стандартов, чтобы обеспечить честные и справедливые выборы.

Взаимосвязь политической рекламы и publicrelation (PR). Следует определить термин PR - publicrelation в переводе с английского означает связи с общественностью. Термин PR относится к процессу управления общественным мнением и восприятием общественности о конкретном продукте, услуге, организации или личности. Эдвард Бернейс – один из основателей современного PR, определил его как «искусство убеждения общественности, вовлечения общественности и убеждения общественности, в целях создания взаимоотношений, которые приводят к общественному одобрению тех или иных целей». Также Джеймс Грайг, исследователь PR, сосредоточенный на его роли в организациях, определяет PR как «процесс планирования и исполнения программ, предназначенных для влияния на отношения и поведение людей, в интересах организации» [3,с.23]. Филипп Котлер – эксперт в области маркетинга, рассматривает PR как «процесс создания и поддержания положительного общественного восприятия организации» [4,с.18]. Эти определения подчеркивают роль PR в формировании отношений, управлении восприятием и коммуникации с общественностью в различных контекстах. Политическая реклама и PR направлены на формирование и управление общественным мнением. Политическая реклама обычно ориентирована на конкретные политические кампании, кандидатов или партии, используемые рекламные каналы, такие как телевидение, радио, интернет и прочее. С другой стороны, PR включает широкий спектр коммуникационных стратегий, таких как медиа-релизы, мероприятия, социальные медиа и другие инструменты, чтобы формировать и поддерживать образ организации, включая политические партии и кандидатов. Таким образом, политическая реклама может быть одним из инструментов PR, который помогает формировать общественное мнение о политических событиях и лидерах.

Политическая реклама включает в себя разнообразные объекты и элементы, которые используются для коммуникации политических идей, убеждений и кандидатов.

Процесс политической рекламы обычно включает несколько этапов:

1. **Исследование и анализ.** На этом этапе проводится анализ целевой аудитории, политической среды, ключевых проблем и конкурентов. Определяются основные сообщения и стратегии для рекламной кампании.

2. **Планирование.** На основе исследования разрабатывается план действий, определяется бюджет, ресурсы и каналы связи, которые будут использоваться для достижения целей кампании.

3. **Создание рекламных материалов.** На этом этапе разрабатываются рекламные ролики, баннеры, плакаты, листовки и другие материалы, которые будут использоваться для коммуникации с избирателями.

4. **Запуск кампании.** Распространение рекламных материалов с учетом расписания и бюджета кампании.

5. **Мониторинг и анализ:** оценка эффективности рекламы, сбор обратной связи, отслеживание реакций аудитории и анализ результатов для корректировки стратегии.

6. **Отчетность и прозрачность.** Соблюдение требований по отчетности о расходах на рекламу и прозрачность финансирования кампании в соответствии с законодательством.

Результат политической рекламы определяется различными факторами, включая: повышение осведомленности - успешная рекламная кампания может увеличить осведомленность избирателей о кандидатах, их позициях и предложениях; изменение отношения – реклама может влиять на отношение избирателей к кандидатам или политическим партиям, заставляя рассматривать их более благосклонно или наоборот; мобилизация – успешная рекламная кампания может мобилизовать избирателей к участию в выборах, повышая явку на избирательных участках; воздействие на голосование – результат политической рекламы может проявиться в результатах голосования, включая поддержку кандидатов, принятие определенных законопроектов или исход избирательных кампаний; публичное

мнение – реклама может формировать и влиять на общественное мнение по различным политическим вопросам.

Итоговый результат политической рекламы обычно является комбинацией этих факторов и может быть оценен на основе анализа данных опросов, явки на выборах и других показателей.

Политическая реклама во время выборов играет ключевую роль в формировании общественного мнения, мобилизации избирателей и привлечении внимания кандидатов к избирательному процессу. В этот период политические кампании активно используют различные медиа-каналы, такие как телевидение, радио, социальные сети, печатные издания и Интернет, для распространения своих сообщений и привлечения внимания к своим кандидатам и программам. Политическая реклама во время выборов направлена на убеждение избирателей поддержать определенных кандидатов или партии, представление их в наилучшем свете и критику оппонентов. Она также подчеркивает ключевые вопросы и предложения, которые кандидаты считают важными для избирательного дела.

Выделяют прямую и косвенную политическую рекламу. Прямая политическая реклама – это когда кандидат или партия явно упоминаются или представлены в рекламном материале, часто с явным призывом к избирателям поддержать их. Это могут быть телевизионные рекламы, радиоанонсы, интернет-реклама, печатные объявления и так далее, где кандидаты или их представители выступают в роли активных участников рекламы.

Косвенная политическая реклама – эта форма рекламы, где кандидат или партия не явно упоминаются, но могут быть представлены через использование определенных образов, символов, ассоциаций или подтекста, которые намекают на них или их политические идеи. Примерами косвенной политической рекламы могут быть рекламные кампании, которые фокусируются на определенных вопросах, используя образы или символику, которые ассоциируются с определенным кандидатом или партией, но не называют их напрямую. И обе эти формы рекламы часто используются в политических кампаниях для достижения различных целей, в зависимости от стратегии и контекста.

Имидж кандидата и партии в политической рекламе играет важную роль, поскольку он формирует первое впечатление у избирателей и влияет на их решение при выборе. Некоторые основные аспекты формирования имиджа в политической рекламе включают личные качества, политические позиции, символы и образы (имидж), социальные связи, эмоциональное воздействие. Создание положительного и запоминающегося имиджа помогает убедить избирателей в своей компетентности, достоверности и способности решать их проблемы. Однако важно, чтобы имидж соответствовал реальности и не вызывал чувства недоверия.

1. **Личностные качества.** Рекламные кампании часто строятся вокруг личностных качеств кандидата, таких как интеллект, честность, опыт, решительность и т.д. Эти качества могут быть подчеркнуты через рассказы о жизненном пути кандидата, его достижениях и личных историях.

2. **Политические позиции.** Реклама может подчеркивать политические позиции кандидата или партии по важным вопросам, таким как экономика, здравоохранение, образование и т.д. Это помогает избирателям понять, насколько кандидат или партия соответствует их собственным взглядам и интересам.

3. **Символы и образы.** В рекламе часто используются символы, образы и ассоциации, которые ассоциируются с кандидатом или партией. Например, использование национальных флагов, символов силы или образов, связанных с успехом, может укрепить положительный имидж.

4. **Социальные связи.** Реклама может также подчеркивать социальные связи кандидата, его поддержку от влиятельных личностей, известных лидеров и организаций. Это может добавить кандидату авторитет и доверие.

5. **Эмоциональное воздействие.** Политическая реклама часто использует эмоциональное воздействие, чтобы вызвать у избирателей определенные чувства, такие как надежда, страх, вдохновение или сострадание. Это может усилить эмоциональную связь между кандидатом и избирателем.

Все эти элементы помогают формировать сильный и привлекательный имидж кандидата или партии в политической рекламе, что может оказать значительное влияние на исход выборов.

Этика в политической рекламе играет важную роль в обеспечении честности, достоверности и уважения к избирателям и политическим соперникам. Политические рекламные материалы должны основываться на фактах и достоверной информации, а не на манипуляции и дезинформации. Реклама не должна использовать оскорбления, клевету или ложные обвинения в адрес политических позиций и идей. При использовании цифровых и социальных медиа-платформ важно соблюдать правила конфиденциальности и защищать личные данные избирателей. Политическая реклама не должна нарушать общепринятые нормы приличия и морали, а должна учитывать культурные особенности аудитории. Соблюдение этических принципов в политической рекламе способствует здоровому и демократическому обсуждению и помогает избирателям принимать информированные решения.

Как известно, в Таджикистане функционирует Закон Республики Таджикистан о центральной комиссии по выборам и референдумам от 19.07.2019 года. Законодательство об избирательной комиссии может оказать существенное влияние на политическую рекламу, определяя правила и ограничения, касающиеся её содержания, времени и места размещения, а также финансирования. Некоторые основные аспекты влияния закона об избирательной комиссии на политическую рекламу включают: А) лимиты и ограничения – закон может устанавливать ограничения на объем и стоимость политической рекламы, чтобы предотвратить доминирование политического процесса богатыми кандидатами или группами; б) прозрачность финансирования – закон может требовать обязательного раскрытия источников финансирования политической рекламы, чтобы избиратели могли оценить независимость и достоверность; с) запрет некоторых форм рекламы – некоторые формы рекламы, такие как использование определенных технологий или содержание, могут быть запрещены законом, если они нарушают общественные нормы или представляют угрозу для демократических процессов; д) обеспечение равного доступа – закон может гарантировать равный доступ к рекламным ресурсам для всех кандидатов и партий, чтобы предотвратить искажение конкуренции и обеспечить разнообразие мнений; е) контроль за соблюдением правил – избирательная комиссия может осуществлять надзор за соблюдением законодательства о политической рекламе и применять штрафы или другие меры, в случае его нарушения.

Эффективная регулировка политической рекламы законодательством об избирательной комиссии помогает обеспечить честность, прозрачность и справедливость в избирательном процессе.

Рецензент: д.и.н., профессор ТНУ – Зокиров Г.Н.

ЛИТЕРАТУРА

1. Анохин М.Г. Политология: Курс лекций [Электронный ресурс]
2. Андросова Л.А. Социальная и политическая реклама: учебное пособие для вузов / Л.А. Андросова. - Пенза, 2008.
3. [Анохин М. Г., Ануфриев Е. А., Бережнов А. Г. и др.]. Под ред. М. Н. Марченко. - М.: Юрист, 2003. - 681 с
4. Бернейс Э. Пропаганда / Э. Бернейс. Изд-во Библос. - 1928г. - С.23.
5. Гундарин М.В. Книга руководителя отдела PR: практические рекомендации / М.В. Гундарин. 2-е издание., дополненное. - СПб.: Питер, 2009. - 336 с.
6. Грейг Дж. Паблик рилейшн на практике / Дж. Грейг. - СПб.: Питер, 2007.
7. Егорова-Гантман Е.В. Политическая Реклама / Е.В. Егорова-Гантман, К.В. Плешаков, В.Б. Байбакова. - М.: Никколо М, 1999. - 240 с.
8. Закон Республики Таджикистан о центральной комиссии по выборам и референдумам от 19.07.2019 года.
9. Избирательные технологии и избирательное искусство. Под общ. ред. С.В. Устименко. - М., 2001.
10. Ковлер А.И. Стратегия избирательной кампании и ее Планирование/ А.И. Ковлер, З.М. Зотова. - М., 1999.
11. Лисовский С.Ф. Политическая реклама / С.Ф. Лисовский. - М.: ИВЦ «Маркетинг», 2000.
12. Малкин Е., Сучков Е. Основы избирательных технологий и партийного строительства / Е. Малкин, Е. Сучков. - М.: Русская панорама, 2006. - 480 с.
13. Малкин Е., Сучков Е. Основы избирательных технологий / Е. Малкин, Е. Сучков. - III-е издание. - М.: SPSL-«Панорама», 2010.
14. Ольшанский Д.В. Политический пиар / Д.В. Ольшанский. СПб.: Питер, 2003. - С.141.

15. Подгорная Любовь Дмитриевна Политическая реклама как форма коммуникации современного общества // Вестник РУДН. Серия: Политология. 2006. №8. [Электронный ресурс] URL: <https://cyberleninka.ru/article/n/politicheskaya-reklama-kak-forma-kommunikatsii-sovremennogo-obschestva> (дата обращения: 05.01.2024).
16. Почецов Г. Паблик рилейшнз / Г.Почецов. -М.: Знание, 2000. -506 с.
17. С. Варго, Р.Лаш. Развитие новой доминирующей логики маркетинга / С. Варго, Р.Лаш // Российский журнал менеджмента. - 2006. -т.4. -№2. -С.73-106.

РЕКЛАМАИ СИЁСӢ: ТАЪСИР, СТРАТЕГИЯ ВА ЭТИКА

Дар мақола нақши рекламаи сиёсӣ дар раванди маъракаи интихоботӣ баррасӣ шудааст. Рекламаи сиёсӣ роҳи муайяни рушдро тай кардааст. Дар кишварҳои пешрафтаи муосир истилоҳоти илмӣ, аз қабилҳои PR-и сиёсӣ, технологияҳои сиёсӣ, робитаҳои ҷамъиятӣ, табиғоти сиёсӣ дар раванди интихобот нақши муайян касб кардаанд. Маъруфияти табиғоти сиёсӣ дар сиёсати ҷаҳонӣ истисно нест, зеро корпоратсияҳои трансмиллӣ қайҳо боз принципҳои ин технологияҳоро ба роҳбарӣ мегиранд. Ҳар як КТМ шубҳаи хурдро дорад, ба истилоҳ равобитаи ҷамъиятӣ. Мақола на танҳо барои муҳаққиқони соҳаи сиёсатшиносӣ, балки психологияи сиёсӣ, тамоюлҳои ҳуқуқӣ, фалсафа ва ғ. манфиатдор аст. Инчунин, тавачҷуҳи бештар ба усули табиғоти сиёсӣ дар ҳаёти рӯзмарра зоҳир шудааст, зеро табиғи сиёсӣ на танҳо дар дохили давлат, балки берун аз онро ҳам фаро мегирад. Робитаи табиғи сиёсӣ ва PR-и сиёсӣ, тафовут ва шаклҳои зухуроти онҳо, тафовути рекламаи сиёсӣ ва табиғи иҷтимоӣ низ мавриди баррасӣ қарор мегиранд. Рекламаи сиёсӣ ба қадом ҳадафҳо хизмат мекунад, барои чӣ истифода мешавад, дар Тоҷикистони муосир чӣ шаклҳоро касб кардааст, кӣ маъракаи сиёсиро ташкил мекунад, чаро рекламаи сиёсиро фаъолияти ғайрииттиҳоратӣ мешуморанд, масъалаҳои мебошад, ки мавриди омӯзиш қарор дода шудаанд.

Калидвожаҳо: табиғи сиёсӣ, PR, маъракаи пешазинтихоботӣ ва интихоботӣ, маъракаи табиғотӣ, таргетинг, рекламаи радио, табиғоти ҷопӣ, манипулятсия.

ПОЛИТИЧЕСКАЯ РЕКЛАМА: ВЛИЯНИЕ, СТРАТЕГИИ И ЭТИКА

В данной статье рассматривается роль политической рекламы в процессе избирательной кампании. Политическая реклама прошла определенный путь развития. В современных развитых странах такие научные термины, как политический пиар, политические технологии, связи с общественностью, политическая реклама приобрели определенную роль в избирательном процессе. Популярность политической рекламы в мировой политике не исключение, потому что транснациональные корпорации давно руководствуются принципами данных технологий. В каждом ТНК существует свой отдел, так называемый - связи с общественностью. Статья может быть применима не только для исследователей в области политической науки, но и политической психологии, юридических направлений, философии и т.д. Также наибольший интерес представляют методы применяемой политической рекламы в обыденной жизни, потому что политическая реклама охватывает все сферы жизнедеятельности граждан не только внутри государства, но и внешние. Также рассмотрена связь между политической рекламой и политическим пиаром, их отличие и разнообразие форм проявления, разница между политической рекламой и социальной рекламой. Какие цели преследует политическая реклама, с чем применима, какие формы она приобрела в современном Таджикистане. Кто организует политическую кампанию, почему политическая реклама считается некоммерческой деятельностью.

Ключевые слова: политическая реклама, пиар, предвыборная и избирательная кампания, рекламная кампания, таргетинг, радио-реклама, печатная реклама, манипуляция.

POLITICAL ADVERTISING: INFLUENCE, STRATEGIES AND ETHICS

This article examines the role of political advertising in the election campaign process. Political advertising has gone through a certain development path. In modernly developed countries, such scientific terms as political PR, political technologies, public relations, political advertising have acquired a certain role in the electoral process. The popularity of political advertising in world politics is no exception, because transnational corporations have long been guided by the principles of these technologies. Each TNC has its own department, the so-called public relations. The article can be applicable not only for researchers in the field of political science, but also political psychology, legal trends, philosophy, etc. Also, the greatest interest is in the method of political advertising used in everyday life, because political advertising covers all spheres of citizens' lives not only within the state, but also externally. The connection between political advertising and political PR, their difference and variety of forms of manifestation, the difference between political advertising and social advertising are also considered. What goals does political advertising serve, what is it used for, what forms has it acquired in modern Tajikistan. Who organizes a political campaign, why political advertising is considered as non-profit activity.

Keywords: political advertising, PR, pre-election and election campaign, advertising campaign, targeting, radio advertising, print advertising, manipulation.

Маълумот дар бораи муаллиф: *Нуралиева Мавлуда Муқимовна* – Донишгоҳи миллии Тоҷикистон, докторанти Ph.D-и кафедраи сиёсатшиносӣ. **Суроға:** 734025, шаҳри Душанбе, Ҷумҳурии Тоҷикистон, хиёбони Рудақӣ, 17. Телефон: **92-801-44-40**. E-mail: mavluda_nuraliev@mail.ru

Сведения об авторе: *Нуралиева Мавлуда Муқимовна* – Таджикский национальный университет, докторант Ph.D кафедры политологии. **Адрес:** 734025, город Душанбе, Республика Таджикистан, проспект Рудаки, 17. Телефон: **92-801-44-40**. E-mail: **mavluda_nuraliev@mail.ru**

Information about the author: *Nuralieva Mavluda Muqimovna* - Tajik National University, Ph.D doctorate at Department of Political science. **Address:** 734025, Dushanbe city, Republic of Tajikistan, Rudaki avenue, 17. Phone: **92-801-44-40**. E-mail: **mavluda_nuraliev@mail.ru**

ИҚТИСОД – ЭКОНОМИКА

<i>Саидмуродова М.А., Қурбонова М.С.</i> Таҷрибаи хориҷии ташаккули минтақаҳои озоди иқтисодӣ ва имкониятҳои истифодаи он дар иқтисодиёти Ҷумҳурии Тоҷикистон.....	5
<i>Қурбонализода Ҳ.Қ., Шоимардонов С.Қ.</i> Баҳисобгирии истеҳсоли ҳамчун унсури баҳисобгирии идоракуни дар корхонаҳои саноати хӯрокворӣ.....	14
<i>Маҷидзода Д.М., Исқандаров Ҳ.Ҳ., Муродова Р.А.</i> Инфрасохтори иҷтимоии минтақа ва аҳаммияти он дар истифодабарии самараноки иқтисодии меҳнати.....	24
<i>Ҳофиззода Ҳ.А., Аскарлова С.С.</i> Моделсозии иқтисодӣ-риёзии фаъолият ва самаранокии корхонаҳои саноатии Ҷумҳурии Тоҷикистон.....	34
<i>Ҳанифаи Э.А.</i> Ҷаззобияти сармоягузори бахши саноат ва таъсири он ба бучетикунони ҳадафманд.....	45
<i>Ширинов Ҳ.М., Гаффорӣ М.Ш.</i> Таҷрибаи хориҷии истифодаи самаранокии маблағҳои бучетӣ ва татбиқи он дар Ҷумҳурии Тоҷикистон.....	54
<i>Комилов Н.Б., Холиқзода А.Ю.</i> Роҳҳои баланд бардоштани самаранокии макроиқтисодии идоракунии соҳаи ҳифзи иҷтимоӣ.....	60
<i>Қураева Н., Қиҳонава З.А.</i> Масъалаҳои таъмини рақобатпазирии низоми бонкӣ дар шароити муосир.....	67
<i>Хидиралиев Р.З., Имомов М.К., Рустамов Р.У.</i> Тамоюли тағйирёбии сармоягузори хориҷӣ ба иқтисодиёти Ҷумҳурии Тоҷикистон.....	74
<i>Абдумухторзода Нигина Абдумухтор.</i> Мушкилоти асосии рушди механизми истифодаи устувори об ва системаи пардохти об дар кишоварзии обёришаванда.....	83
<i>Ашуров К.Р., Миров Ф.Т.</i> Бозори нури барқ ва самаранокии танзими тарифӣ дар соҳаи энергетикаи Ҷумҳурии Тоҷикистон.....	89
<i>Амидов З.С.</i> Мубрамияти рақамикунонии муассисаҳои соҳаи тандурустӣ: ҷанбаҳои илмӣ-назариявӣ.....	95
<i>Вализода Ш.Ш., Сорбони С.</i> Роҳҳои хавасмандгардонии фаъолияти ихтироъкорӣ дар шароити имрӯзаи Ҷумҳурии Тоҷикистон (тадбирҳои андешидашуда ва афзалиятҳои минбаъда).....	104
<i>Кенжаев И.У.</i> Таҳлили алоқамандии бахши энергетика ва рушди соҳаҳои саноат дар минтақаҳои Ҷумҳурии Тоҷикистон.....	115
<i>Худойбердиева З.С.</i> Таҳлил ва арзёбии раванқи бозори агроозукаворӣ дар ҷумҳурӣ.....	125
<i>Қосимов С.А.</i> Масъалаи нишондодҳои омории рушди соҳаи сайёҳӣ дар Тоҷикистон (солҳои 2010-2023).....	131
<i>Давлатзода Раҳмоил Умедҷон.</i> Тамоюл ва рушди иқтисодиёти ҷаҳонӣ дар шароити узвияти Тоҷикистон ба Созмони ҳамкории Шанхай.....	138
<i>Рустамов Ф.М.</i> Марҳалаҳо ва хусусиятҳои рушди сармояи инсонӣ дар иқтисодиёти муосир.....	145
<i>Худойбердиева Ф.С.</i> Баҳодиҳии ҳолати кунунии механизми иқтисодии истифодаи захираҳои об дар ҷумҳурӣ.....	155

<i>Абдурахмонов М., Содиқова Г.И., Раҳматова М.М.</i> Аҳамиятнокии тарофаҳои хизматгузори савдои ҳуҷуқи омма дар рақамишавии иқтисодиёти миллӣ.....	162
<i>Раҳмонзода М.Б.</i> Таъсири пандемияи Covid-19 ба вазъи иқтисодӣ-иҷтимоии Ҷумҳурии Ҳиндустон.....	172
<i>Солехзода А.А., Назариева Х.Г.</i> Анализ возможностей кредитования субъектов малого и среднего предпринимательства в Республике Таджикистан.....	186
<i>Сафарзода Н.У.</i> Сущность и необходимость продуктивной занятости населения как инструмент повышения уровня благосостояния.....	194
<i>Махмадизода Ф.Б.</i> Особенности формирования аграрных экспортоориентированных кластеров	204
<i>Мамадов Ф.Р.</i> Концептуальные основы развития образовательных услуг.....	215
<i>Расулов А.Р.</i> Перспективы использования QR-кодов в современном мире.....	224

ИЛМҲОИ ҲУҚУҚШИНОСӢ – ЮРИДИЧЕСКИЕ НАУКИ

<i>Зокирзода З.Х.</i> Мақоми ҳуқуқи шахсоне, ки ба маҳдуд қардани озодӣ маҳкум шудаанд....	231
<i>Раҳмонзода М.Ҷ.</i> Таҳлили муқоисавӣ-ҳуқуқи ҷинояти ғайриқонунии бонкӣ мутобиқи қонунгузори дигар кишварҳои хориҷи дур.....	239
<i>Муминзода О.С.</i> Ҳуқуқ ва уҳдадорӣҳои суғурташаванда ҳамчун тарафи шартномаи суғуртаи ҳатмии ҷавобгарии ҳуқуқи маданияи соҳибони воситаи нақлиёти автомобилӣ.....	245
<i>Нуриддинзода С.Н.</i> Танзими ҳуқуқӣ ва дурнамои назорати ҷамъиятии ғайриқонунии милитсияи Ҷумҳурии Тоҷикистон дар партави ислоҳот.....	252
<i>Ғафурзода Далер Азалишо</i> Мафҳум ва хусусиятҳои ҷавобгарии маъмурӣ.....	260
<i>Ҳайтов С.П., Ҳайтов С.С.</i> Масъалаҳои маърифати ҳуқуқӣ дар самти ҳуқуқи андозу молияи Тоҷикистон аз нигоҳи таърих ва замони муосир.....	267
<i>Акрамзода Шукрона Муҳаммадӣ.</i> Баъзе масъалаҳои оид ба масъулияти падару модар дар таълиму тарбияи фарзанд аз рӯи қонунгузори Ҷумҳурии Тоҷикистон.....	274
<i>Ашурзода Мунис Салоҳ.</i> Назорати давлатӣ дар соҳаи истифода ва ҳифзи замин.....	282
<i>Валиева Ф.С.</i> Ҷанбаҳои назариявии таносуби сифати қонун ва самаранокии ғайриқонунии қонунгузорӣ.....	288
<i>Раҳмонзода М.Ҷ.</i> Объекти ҷинояти ғайриқонунии бонкӣ.....	295
<i>Ҷамшедзода Қомрон Ҷамшед.</i> Нақши парламент дар баланд бардоштани маърифати ҳуқуқи шаҳрвандон.....	302
<i>Менглиева Н.А.</i> К вопросу о правовой природе трансграничного брака в международном частном праве.....	307

СИЁСАТШИНОСӢ – ПОЛИТОЛОГИЯ

<i>Содиқзода Хушбахт Насреддин.</i> Ташаккул ва инкишофи муқовиматҳои сарҳадӣ дар замони муосир.....	314
<i>Сафаров Ф.Г.</i> Рақамиқонунии иқтисодиёт-омили рушд ва таҳкими амнияти иттилоотии мамлакат.....	323

<i>Шералиева М.С., Ҷононов С.Ҷ.</i> Ҷанбаи методологии омӯзиши фарҳанги сиёсии ҷавонон ва зарурати ташаккули он дар шароити истиқлоли давлатӣ.....	331
<i>Мусоев Ш.М., Абдулоев А.Ш.</i> Аҳаммияти сиёсати обӣ дар шароити муосири Тоҷикистон.	338
<i>Мунавварова Д.О.</i> Нақши омилҳои маънавию ахлоқӣ ва сиёсиву ҳуқуқӣ дар ташаккули ҳудогоҳии миллӣ.....	344
<i>Назаров А.А.</i> Особҳои Таджикско-Индийского сотрудничества в рамках интеграционных объединений (на примере ШОС).....	351
<i>Нуралиева М.М.</i> Политическая реклама: влияние, стратегии и этика.....	360

**ВЕСТНИК
ТАДЖИКСКОГО НАЦИОНАЛЬНОГО УНИВЕРСИТЕТА
Серия социально-экономических и общественных наук**

Научный журнал «Вестник Таджикского национального университета. Серия социально-экономических и общественных наук» основан в 2012 г. Печатная версия журнала зарегистрирована в Министерстве культуры Республики Таджикистан. Журнал включен в «Перечень рецензируемых научных изданий, в которых должны быть опубликованы основные научные результаты диссертаций на соискание ученой степени кандидата наук, на соискание ученой степени доктора наук» ВАК Министерства образования и науки Российской Федерации.

Журнал принимает научные статьи по следующим отраслям науки: экономические науки (08.00.00), юридические науки (12.00.00) и политические науки (23.00.00).

Журнал включен в базу данных Российского индекса научного цитирования (РИНЦ), регулярно предоставляет в РИНЦ информацию в виде метаданных.

Полнотекстовая версия журнала доступна на сайте издания (www.vestnik-tnu.com).

**ВЕСТНИК
ТАДЖИКСКОГО НАЦИОНАЛЬНОГО УНИВЕРСИТЕТА
Серия социально-экономических и общественных наук**

2024. №8.

Над номером работали:
Ответственный редактор: М.К. Ибодова
Редактор серии экономических наук: Д.А. Назарова
Редактор таджикского языка: Ш. Абдуллоева
Редактор русского языка: О. Ашмарин

Издательский центр
Таджикского национального университета
по изданию научного журнала
«Вестник Таджикского национального университета.
Серия социально-экономических и общественных наук»:
734025, Республика Таджикистан, г.Душанбе, проспект Рудаки, 17.
Сайт журнала: www.vestnik-tnu.com
E-mail: vestnik-tnu@mail.ru
Тел.: (+992 37) 227-74-41

Отпечатано в типографии ТНУ
734026, г.Душанбе, ул.Буни Хисорак, корпус 14.
Формат 70x108/16. Бумага офсетная. Печать офсетная.
Тираж 100 экз. Уч. изд. л. 46,37 усл. п.л. 46,37.
Подписано в печать 14-09-2024